



## FRONTESPIZIO DELIBERAZIONE

AOO: AS\_BO66  
REGISTRO: Deliberazione  
NUMERO: 0000101  
DATA: 29/05/2020 17:25  
OGGETTO: ADOZIONE BILANCIO DI ESERCIZIO RELATIVO ALL'ANNO 2019

### SOTTOSCRITTO DIGITALMENTE DA:

Il presente atto è stato firmato digitalmente da Rossi Andrea in qualità di Commissario Straordinario  
Con il parere favorevole di Neri Andrea - Sub Commissario Sanitario  
Con il parere favorevole di Donattini Maria Teresa - Sub Commissario Amministrativo

Su proposta di Gianni Gambi - UO CONTABILITA' E FINANZA che esprime parere favorevole in ordine ai contenuti sostanziali, formali e di legittimità del presente atto

### CLASSIFICAZIONI:

- [10-01]

### DESTINATARI:

- Collegio sindacale

### DOCUMENTI:

File	Firmato digitalmente da	Hash
DELI0000101_2020_delibera_firmata.pdf	Donattini Maria Teresa; Gambi Gianni; Neri Andrea; Rossi Andrea	E748548D5F80CFEB6922007E2E52CB461 6ECC4654CB855399AAA5AA608281EB1
DELI0000101_2020_Allegato1.pdf:		2C7683C75E33513BCA8E5080BB019605C BB94EE91583EE70C1DF30D86C4A75AB
DELI0000101_2020_Allegato2.pdf:		3B5F641865829C2D230C098FC4BC03A60 1F16B495560A39774065077BFC25697
DELI0000101_2020_Allegato3.pdf:	Gambi Gianni; Donattini Maria Teresa; Neri Andrea; Rossi Andrea	165E1BCD347842F53D603C4D1EDAF5F1 A123849B7BCF16B3CF01C7105C30D790

REGIONE EMILIA-ROMAGNA ( r\_emiro )  
Giunta ( AOO\_EMR )  
allegato al PG/2020/0416211 del 05/06/2020 15:05:29



L'originale del presente documento, redatto in formato elettronico e firmato digitalmente e' conservato a cura dell'ente produttore secondo normativa vigente.

Ai sensi dell'art. 3bis c4-bis Dlgs 82/2005 e s.m.i., in assenza del domicilio digitale le amministrazioni possono predisporre le comunicazioni ai cittadini come documenti informatici sottoscritti con firma digitale o firma elettronica avanzata ed inviare ai cittadini stessi copia analogica di tali documenti sottoscritti con firma autografa sostituita a mezzo stampa predisposta secondo le disposizioni di cui all'articolo 3 del Dlgs 39/1993.



## **DELIBERAZIONE**

OGGETTO: ADOZIONE BILANCIO DI ESERCIZIO RELATIVO ALL'ANNO 2019

### **IL COMMISSARIO STRAORDINARIO**

- premesso che, ai sensi dell'art.48 della L.R. 22/12/1994 n.50, questa Azienda ha attivato la contabilità economica a partire dall'1.1.1997;
- richiamata la propria delibera n. 138 del 26/06/2019, avente ad oggetto: "Adozione Bilancio Preventivo Economico 2019";
- richiamata la Delibera di Giunta Regionale n. 1309 del 29 luglio 2019 avente ad oggetto: "Approvazione dei bilanci preventivi economici annuali per l'esercizio 2019 delle Aziende sanitarie e dell'Istituto Ortopedico Rizzoli di Bologna ai sensi del decreto legislativo n. 118/2011 SS.MM.II.",
- richiamata la delibera di Giunta Regionale n. 977 del 08/07/2019, avente ad oggetto: "Linee di programmazione e finanziamento delle Aziende e degli Enti del Servizio Sanitario Regionale per l'anno 2019";
- preso atto che con la delibera suddetta la Regione ha assegnato alle Aziende l'obiettivo del pareggio del bilancio civilistico;
- richiamata la delibera di Giunta Regionale n. 2275 avente ad oggetto: "Finanziamento 2019 delle Aziende ed enti del servizio sanitario regionale – assegnazioni";
- dato atto che con la delibera suddetta la Regione Emilia-Romagna, ha provveduto ad un ulteriore finanziamento indistinto di 6,56 milioni di euro;
- dato atto che con la medesima delibera è stato fissato l'importo definitivo per il finanziamento di:
  - farmaci innovativi e oncologici,
  - fattori della coagulazione;
- dato atto che il risultato conseguito dall'Azienda UsI rientra nell'obiettivo di pareggio di bilancio assegnato dalla Regione;
- richiamate le linee di programmazione 2019 approvate con la medesima delibera n. 977 del 2019;
- dato atto che questa Azienda ha rispettato le linee di programmazione come meglio illustrato nella relazione sulla gestione al bilancio, riportata nei documenti allegati;





- visto il decreto Legislativo n. 118 del 23.06.2011 e s.m. “ disposizioni in materia di armonizzazione dei sistemi contabili e degli schemi di bilancio delle Regioni, degli enti locali e dei loro organismi a norma degli articoli 1 e 2 della legge 5 maggio 2009 n. 42”;

- richiamato l’art. 26 del suddetto decreto avente ad oggetto: “ Bilancio di esercizio e schemi di bilancio degli enti del SSN”, il quale così stabilisce: “il bilancio d’esercizio si compone dello stato patrimoniale , del conto economico, del rendiconto finanziario e della nota integrativa ed è corredato da una relazione sulla gestione sottoscritta dal Direttore Generale. Gli enti del SSN redigono il bilancio di esercizio secondo gli appositi schemi di cui all’allegato n. 2 del D.Lgs. 118/2011 e s.m. La nota integrativa deve contenere anche i modelli CE ed SP per l’esercizio in chiusura e per l’esercizio precedente e la relazione sulla gestione deve contenere anche il modello di rilevazione LA di cui al decreto ministeriale 18/6/2004 e s.m. per l’esercizio in chiusura e per l’esercizio precedente, nonché un’analisi dei costi sostenuti per l’erogazione dei servizi sanitari, distinti per ciascun livello di assistenza”;

- richiamato inoltre l’art. 31 “Adozione del Bilancio di Esercizio” il quale stabilisce che il bilancio d’esercizio è adottato entro il 30 Aprile dell’anno successivo a quello di riferimento dal Direttore Generale;

- richiamato l’art 107 comma 3 del DL n. 18/2020 che ha prorogato tale termine al 31 maggio 2020.

- ritenuto pertanto necessario procedere all’adozione del Bilancio d’Esercizio 2019 secondo il contenuto riportato nei tre documenti allegati:

All. 1) Bilancio di Esercizio 2019 - Schemi di bilancio (comprendente Stato Patrimoniale, Conto Economico e Rendiconto finanziario);

All. 2) Bilancio di Esercizio 2019 - Nota Integrativa;

All. 3) Bilancio di Esercizio 2019 - Relazione sulla gestione;

- dato atto che il Bilancio di Esercizio 2019 composto dei tre documenti sopra riportati, costituisce parte integrante e sostanziale della presente deliberazione;

- dato atto che il Bilancio di Esercizio presenta un utile di 6.230 euro;

- ritenuto di destinare tale utile a parziale copertura delle perdite pregresse.

### **Delibera**

1) di adottare ai sensi dell’art. 31 della D.Lgs. 118 del 23.06.2011, il Bilancio di Esercizio relativo all’anno 2019 di cui ai tre documenti allegati che costituiscono parte integrante e sostanziale del presente provvedimento:

All. 1) Bilancio di Esercizio 2019 - Schemi di bilancio (comprendente Stato Patrimoniale, Conto Economico e Rendiconto finanziario);



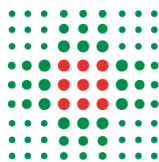

- All. 2) Bilancio di Esercizio 2019 - Nota Integrativa;
- All. 3) Bilancio di Esercizio 2019 - Relazione sulla gestione;
- 2) di destinare l'utile di 6.230 euro a parziale copertura della perdite pregresse;
- 3) di inviare copia del presente atto al Collegio Sindacale per il parere previsto all'art. 31 del Decreto legislativo 118/2011;
- 4) di provvedere a inviare copia del presente provvedimento alla Conferenza Territoriale Sociale e Sanitaria di Bologna, per il parere di cui all'art. 11, comma 2, lettera d) della Legge Regionale n. 19/1994 e successive modificazioni ed integrazioni;
- 5) di provvedere alla trasmissione del Bilancio di esercizio anno 2019 alla Giunta Regionale per gli adempimenti previsti dal D.Lgs. 118/2011, secondo le modalità e i tempi indicati dalla nota regionale PG 308320 del 22/04/2020 che prevede l'invio del documento di Bilancio corredato dalla relazione del Collegio Sindacale.



# Bilancio di Esercizio 2019

## Schemi di Bilancio

REGIONE EMILIA-ROMAGNA ( r\_emiro )  
Giunta ( AOO\_EMR )  
allegato al PG/2020/0416211 del 05/06/2020 15:05:29

<b>STATO PATRIMONIALE</b>									
<b>ATTIVO</b>				<i>Importi: Euro</i>					
<b>SCHEMA DI BILANCIO</b>				<b>Anno 2019</b>	<b>Anno 2018</b>	<b>Variazione 2019/2018</b>			
<b>Decreto interministeriale 20/03/2013</b>						<b>Importo</b>	<b>%</b>		
<b>A)</b>	<b>IMMOBILIZZAZIONI</b>								
<b>A.I)</b>	<b>Immobilizzazioni immateriali</b>			1.820.000	2.034.434	-214.434	-10,5%		
<b>A.I.1)</b>	Costi d'impianto e di ampliamento			-	-	-	-		
<b>A.I.2)</b>	Costi di ricerca e sviluppo			-	-	-	-		
<b>A.I.3)</b>	Diritti di brevetto e di utilizzazione delle opere dell'ingegno			130.400	41.427	88.973	214,8%		
<b>A.I.4)</b>	Immobilizzazioni immateriali in corso e acconti			7.103	130.459	-123.355	-94,6%		
<b>A.I.5)</b>	Altre immobilizzazioni immateriali			1.682.496	1.862.548	-180.052	-9,7%		
<b>A.II)</b>	<b>Immobilizzazioni materiali</b>			63.732.203	66.579.208	-2.847.005	-4,3%		
<b>A.II.1)</b>	Terreni			-	-	-	-		
<b>A.II.1.a)</b>	Terreni disponibili			-	-	-	-		
<b>A.II.1.b)</b>	Terreni indisponibili			-	-	-	-		
<b>A.II.2)</b>	<b>Fabbricati</b>			58.956.168	61.824.345	-2.868.176	-4,6%		
<b>A.II.2.a)</b>	Fabbricati non strumentali (disponibili)			57.191	59.063	-1.873	-3,2%		
<b>A.II.2.b)</b>	Fabbricati strumentali (indisponibili)			58.898.978	61.765.282	-2.866.304	-4,6%		
<b>A.II.3)</b>	<b>Impianti e macchinari</b>			431.503	500.400	-68.897	-13,8%		
<b>A.II.4)</b>	Attrezzature sanitarie e scientifiche			1.517.629	1.453.873	63.756	4,4%		
<b>A.II.5)</b>	Mobili e arredi			359.195	408.472	-49.277	-12,1%		
<b>A.II.6)</b>	Automezzi			108.483	174.904	-66.421	-38,0%		
<b>A.II.7)</b>	Oggetti d'arte			946.460	946.460	-	0,0%		
<b>A.II.8)</b>	Altre immobilizzazioni materiali			123.059	170.450	-47.391	-27,8%		
<b>A.II.9)</b>	Immobilizzazioni materiali in corso e acconti			1.289.706	1.100.304	189.402	17,2%		
				Entro 12 mesi	Oltre 12 mesi				
<b>A.III)</b>	Immobilizzazioni finanziarie (con separata indicazione, per ciascuna voce dei crediti, degli importi esigibili entro l'esercizio successivo)			-	-	6.371.254	6.370.514	740	0,0%
<b>A.III.1)</b>	Crediti finanziari			-	-	-	-	-	-
<b>A.III.1.a)</b>	Crediti finanziari v/Stato			-	-	-	-	-	-
<b>A.III.1.b)</b>	Crediti finanziari v/Regione			-	-	-	-	-	-
<b>A.III.1.c)</b>	Crediti finanziari v/partecipate			-	-	-	-	-	-
<b>A.III.1.d)</b>	Crediti finanziari v/altri			-	-	-	-	-	-
<b>A.III.2)</b>	Titoli			6.371.254	6.370.514	740	0,0%		
<b>A.III.2.a)</b>	Partecipazioni			6.371.254	6.370.514	740	0,0%		
<b>A.III.2.b)</b>	Altri titoli			-	-	-	-	-	-
<b>Totale A)</b>				<b>71.923.457</b>	<b>74.984.156</b>	<b>-3.060.698</b>	<b>-4,1%</b>		
<b>B)</b>	<b>ATTIVO CIRCOLANTE</b>								
<b>B.I)</b>	<b>Rimanenze</b>			5.874.624	6.837.647	-963.022	-14,1%		
<b>B.I.1)</b>	Rimanenze beni sanitari			5.729.149	6.696.443	-967.294	-14,4%		
<b>B.I.2)</b>	Rimanenze beni non sanitari			145.475	141.203	4.272	3,0%		
<b>B.I.3)</b>	Acconti per acquisti beni sanitari			-	-	-	-		
<b>B.I.4)</b>	Acconti per acquisti beni non sanitari			-	-	-	-		
	<b>Crediti (con separata indicazione, per ciascuna voce, degli importi esigibili oltre l'esercizio successivo)</b>								
<b>II</b>				Entro 12 mesi	Oltre 12 mesi				
<b>B.II)</b>	Crediti			25.268.133	-	25.268.133	27.949.630	-2.681.497	-9,6%
<b>B.II.1)</b>	Crediti v/Stato			48.773	-	48.773	57.655	-8.882	-15,4%
<b>B.II.1.a)</b>	Crediti v/Stato - parte corrente			47.527	-	47.527	56.409	-8.882	-15,7%
<b>B.II.1.a.1)</b>	Crediti v/Stato per spesa corrente e acconti			-	-	-	-	-	-
<b>B.II.1.a.2)</b>	Crediti v/Stato - altro			47.527	-	47.527	56.409	-8.882	-15,7%
<b>B.II.1.b)</b>	Crediti v/Stato - investimenti			-	-	-	-	-	-
<b>B.II.1.c)</b>	Crediti v/Stato - per ricerca			-	-	-	-	-	-
<b>B.II.1.c.1)</b>	Crediti v/Ministero della Salute per ricerca corrente			-	-	-	-	-	-
<b>B.II.1.c.2)</b>	Crediti v/Ministero della Salute per ricerca finalizzata			-	-	-	-	-	-
<b>B.II.1.c.3)</b>	Crediti v/Stato per ricerca - altre Amministrazioni centrali			-	-	-	-	-	-
<b>B.II.1.c.4)</b>	Crediti v/Stato - investimenti per ricerca			-	-	-	-	-	-
<b>B.II.1.d)</b>	Crediti v/prefetture			1.246	-	1.246	1.246	-	0,0%
<b>B.II.2)</b>	Crediti v/Regione o Provincia Autonoma			13.510.049	-	13.510.049	17.055.732	-3.545.682	-20,8%
<b>B.II.2.a)</b>	Crediti v/Regione o Provincia Autonoma - parte corrente			9.708.386	-	9.708.386	11.984.835	-2.276.450	-19,0%
<b>B.II.2.a.1)</b>	Crediti v/Regione o Provincia Autonoma per spesa corrente			9.680.949	-	9.680.949	11.957.399	-2.276.450	-19,0%



Allegato 1 - Bilancio di Esercizio 2019- Schemi di bilancio – Azienda Usl di Imola

SCHEMA DI BILANCIO Decreto interministeriale 20/03/2013				Anno 2019	Anno 2018	Variazione 2019/2018	
						Importo	%
B.II.2.a.1.a)	Crediti v/Regione o Provincia Autonoma per finanziamento sanitario ordinario corrente	8.948.988		8.948.988	9.337.242	-388.255	-4,2%
B.II.2.a.1.b)	Crediti v/Regione o Provincia Autonoma per finanziamento sanitario aggiuntivo corrente LEA	299.347		299.347	2.025.247	-1.725.900	-85,2%
B.II.2.a.1.c)	Crediti v/Regione o Provincia Autonoma per finanziamento sanitario aggiuntivo corrente extra LEA	-		-	-	-	-
B.II.2.a.1.d)	Crediti v/Regione o Provincia Autonoma per spesa corrente - altro	432.614		432.614	594.909	-162.295	-27,3%
B.II.2.a.2)	Crediti v/Regione o Provincia Autonoma per ricerca	27.437		27.437	27.437	-	0,0%
B.II.2.b)	Crediti v/Regione o Provincia Autonoma - patrimonio netto	3.801.664	-	3.801.664	5.070.896	-1.269.232	-25,0%
B.II.2.b.1)	Crediti v/Regione o Provincia Autonoma per finanziamento per investimenti	3.801.664		3.801.664	5.070.896	-1.269.232	-25,0%
B.II.2.b.2)	Crediti v/Regione o Provincia Autonoma per incremento fondo di dotazione	-		-	-	-	-
B.II.2.b.3)	Crediti v/Regione o Provincia Autonoma per ripiano perdite	-		-	-	-	-
B.II.2.b.4)	Crediti v/Regione o Provincia Autonoma per ricostituzione risorse da investimenti esercizi precedenti	-		-	-	-	-
B.II.3)	Crediti v/Comuni	86.698		86.698	71.508	15.190	21,2%
B.II.4)	Crediti v/aziende sanitarie pubbliche e acconto quota FSR da distribuire	6.200.977	-	6.200.977	6.053.054	147.923	2,4%
B.II.4.a)	Crediti v/aziende sanitarie pubbliche della Regione	5.843.005		5.843.005	5.729.469	113.537	2,0%
B.II.4.b)	Crediti v/aziende sanitarie pubbliche fuori Regione	357.972		357.972	323.585	34.386	10,6%
B.II.5)	Crediti v/società partecipate e/o enti dipendenti della Regione	900.011		900.011	1.009.064	-109.054	-10,8%
B.II.6)	Crediti v/Erario	22.370		22.370	22.338	32	0,1%
B.II.7)	Crediti v/altri	4.499.255		4.499.255	3.680.279	818.976	22,3%
B.III)	<b>Attività finanziarie che non costituiscono immobilizzazioni</b>			74.206	-	74.206	-
B.III.1)	Partecipazioni che non costituiscono immobilizzazioni			-	-	-	-
B.III.2)	Altri titoli che non costituiscono immobilizzazioni			74.206	-	74.206	-
B.IV)	<b>Disponibilità liquide</b>			29.597.725	14.878.211	14.719.514	98,9%
B.IV.1)	Cassa			71.784	64.700	7.084	10,9%
B.IV.2)	Istituto Tesoriere			29.519.887	14.808.076	14.711.811	99,3%
B.IV.3)	Tesoreria Unica			-	-	-	-
B.IV.4)	Conto corrente postale			6.055	5.436	619	11,4%
<b>Totale B)</b>				<b>60.814.688</b>	<b>49.665.488</b>	<b>11.149.201</b>	<b>22,4%</b>
C)	<b>RATEI E RISCONTI ATTIVI</b>						
C.I)	Ratei attivi			-	-	-	-
C.II)	Risconti attivi			1.520.765	313.436	1.207.330	385,2%
<b>Totale C)</b>				<b>1.520.765</b>	<b>313.436</b>	<b>1.207.330</b>	<b>385,2%</b>
<b>TOTALE ATTIVO (A+B+C)</b>				<b>134.258.911</b>	<b>124.963.079</b>	<b>9.295.832</b>	<b>7,4%</b>
D)	<b>CONTI D'ORDINE</b>						
D.1)	Canoni di leasing ancora da pagare			-	-	-	-
D.2)	Depositi cauzionali			-	-	-	-
D.3)	Beni in comodato			3.453.884	2.830.960	622.923	22,0%
D.4)	Altri conti d'ordine			-	-	-	-
<b>Totale D)</b>				<b>3.453.884</b>	<b>2.830.960</b>	<b>622.923</b>	<b>22,0%</b>

<b>STATO PATRIMONIALE PASSIVO E PATRIMONIO NETTO</b>				<i>Importi: Euro</i>			
<b>SCHEMA DI BILANCIO</b>		Anno 2019	Anno 2018	Variazione 2019/2018			
Decreto interministeriale 20/03/2013				Importo	%		
<b>A)</b>	<b>PATRIMONIO NETTO</b>						
A.I)	Fondo di dotazione	2.658.901	2.658.910	-9	0,0%		
A.II)	Finanziamenti per investimenti	48.204.351	50.750.329	2.545.978	-5,0%		
A.II.1)	Finanziamenti per beni di prima dotazione	16.824.084	18.390.255	1.566.171	-8,5%		
A.II.2)	Finanziamenti da Stato per investimenti	17.135.997	17.943.611	807.614	-4,5%		
A.II.2.a)	Finanziamenti da Stato ex art. 20 Legge 67/88	17.135.997	17.943.611	807.614	-4,5%		
A.II.2.b)	Finanziamenti da Stato per ricerca	-	-	-	-		
A.II.2.c)	Finanziamenti da Stato - altro	-	-	-	-		
A.II.3)	Finanziamenti da Regione per investimenti	12.680.482	12.192.211	488.271	4,0%		
A.II.4)	Finanziamenti da altri soggetti pubblici per investimenti	161.131	91.300	69.831	76,5%		
A.II.5)	Finanziamenti per investimenti da rettifica contributi in conto esercizio	1.402.656	2.132.953	730.296	-34,2%		
A.III)	Riserve da donazioni e lasciti vincolati ad investimenti	1.378.817	1.389.264	10.447	-0,8%		
A.IV)	Altre riserve	70.617	70.609	9	0,0%		
A.V)	Contributi per ripiano perdite	-	-	-	-		
A.VI)	Utili (perdite) portati a nuovo	- 14.144.601	- 15.059.421	914.820	-6,1%		
A.VII)	Utile (perdita) dell'esercizio	6.230	6.270	-40	-0,6%		
	<b>Totale A)</b>	<b>38.174.315</b>	<b>-39.815.961</b>	<b>77.990.276</b>	<b>-195,9%</b>		
<b>B)</b>	<b>FONDI PER RISCHI ED ONERI</b>						
B.1)	Fondi per imposte, anche differite	-	-	-	-		
B.2)	Fondi per rischi	4.870.597	4.667.267	203.330	4,4%		
B.3)	Fondi da distribuire	-	-	-	-		
B.4)	Quota inutilizzata contributi di parte corrente vincolati	3.333.183	3.097.494	235.690	7,6%		
B.5)	Altri fondi oneri	2.209.784	1.866.495	343.289	18,4%		
	<b>Totale B)</b>	<b>10.413.564</b>	<b>9.631.256</b>	<b>782.309</b>	<b>8,1%</b>		
<b>C)</b>	<b>TRATTAMENTO FINE RAPPORTO</b>						
C.1)	Premi operosità	876.529	829.998	46.532	5,6%		
C.2)	TFR personale dipendente	627.000	627.000	-	0,0%		
	<b>Totale C)</b>	<b>1.503.529</b>	<b>1.456.998</b>	<b>46.532</b>	<b>3,2%</b>		
<b>D)</b>	<b>DEBITI (con separata indicazione, per ciascuna voce, degli importi esigibili oltre l'esercizio successivo)</b>						
		Entro 12 mesi	Oltre 12 mesi				
D.1)	Mutui passivi	1.610.313	16.851.262	18.461.575	20.071.888	1.610.313	-8,0%
D.2)	Debiti v/Stato	201.611	-	201.611	-	201.611	-
D.3)	Debiti v/Regione o Provincia Autonoma	65.000	-	65.000	112.540	47.540	-42,2%
D.4)	Debiti v/Comuni	33.880	-	33.880	27.805	6.075	21,9%
D.5)	Debiti v/aziende sanitarie pubbliche	14.566.746	-	14.566.746	6.321.144	8.245.602	130,4%





Allegato 1 - Bilancio di Esercizio 2019- Schemi di bilancio – Azienda Usl di Imola

SCHEMA DI BILANCIO Decreto interministeriale 20/03/2013			Anno 2019	Anno 2018	Variazione 2019/2018	
					Importo	%
D.5.a)	Debiti v/aziende sanitarie pubbliche della Regione per spesa corrente e mobilità	904.138	904.138	473.178	430.960	91,1%
D.5.b)	Debiti v/aziende sanitarie pubbliche della Regione per finanziamento sanitario aggiuntivo corrente LEA	-	-	-	-	-
D.5.c)	Debiti v/aziende sanitarie pubbliche della Regione per finanziamento sanitario aggiuntivo corrente extra LEA	-	-	-	-	-
D.5.d)	Debiti v/aziende sanitarie pubbliche della Regione per altre prestazioni	13.611.531	13.611.531	5.843.177	7.768.354	132,9%
D.5.e)	Debiti v/aziende sanitarie pubbliche della Regione per versamenti a patrimonio netto	-	-	-	-	-
D.5.f)	Debiti v/aziende sanitarie pubbliche fuori Regione	51.078	51.078	4.789	46.289	966,5%
D.6)	Debiti v/società partecipate e/o enti dipendenti della Regione	6.889.281	6.889.281	8.361.132	1.471.851	-17,6%
D.7)	Debiti v/fornitori	21.575.656	21.575.656	30.682.584	9.106.927	-29,7%
D.8)	Debiti v/Istituto Tesoriere	-	-	-	-	-
D.9)	Debiti tributari	5.758.088	5.758.088	1.414.012	4.344.076	307,2%
D.10)	Debiti v/altri finanziatori	-	-	-	-	-
D.11)	Debiti v/istituti previdenziali, assistenziali e sicurezza sociale	6.555.427	6.555.427	2.327.912	4.227.515	181,6%
D.12)	Debiti v/altri	9.662.535	9.662.535	8.698.881	963.654	11,1%
<b>Totale D)</b>		<b>83.769.799</b>	<b>83.769.799</b>	<b>-78.017.898</b>	<b>161.787.697</b>	<b>-207,4%</b>
<b>E) RATEI E RISCOINTI PASSIVI</b>						
E.1)	Ratei passivi	-	-	-	-	-
E.2)	Risconti passivi	-	407.341	449.987	42.645	-9,5%
<b>Totale E)</b>		<b>-</b>	<b>407.341</b>	<b>449.987</b>	<b>42.645</b>	<b>-9,5%</b>
<b>TOTALE PASSIVO E PATRIMONIO NETTO (A+B+C+D+E)</b>			<b>134.268.549</b>	<b>129.372.098</b>	<b>4.896.451</b>	<b>3,8%</b>
<b>F) CONTI D'ORDINE</b>						
F.1)	Canoni di leasing ancora da pagare	-	-	-	-	-
F.2)	Depositi cauzionali	-	-	-	-	-
F.3)	Beni in comodato	-	3.453.884	2.830.960	622.923	22,0%
F.4)	Altri conti d'ordine	-	-	-	-	-
<b>Totale F)</b>		<b>-</b>	<b>3.453.884</b>	<b>2.830.960</b>	<b>622.923</b>	<b>22,0%</b>

Allegato 1 - Bilancio di Esercizio 2019- Schemi di bilancio – Azienda Usl di Imola

CONTO ECONOMICO			Importi: Euro	
SCHEMA DI BILANCIO			VARIAZIONE	
Decreto interministeriale 20/03/2013			Anno 2019	Anno 2018
			Importo	%
<b>A)</b>	<b>VALORE DELLA PRODUZIONE</b>			
A.1)	Contributi in c/esercizio	249.123.823	240.323.371	8.800.452 3,7%
A.1.a)	Contributi in c/esercizio - da Regione o Provincia Autonoma per quota F.S. regionale	244.263.239	235.593.265	8.669.975 3,7%
A.1.b)	Contributi in c/esercizio - extra fondo	4.860.584	4.730.106	130.478 2,8%
A.1.b.1)	Contributi da Regione o Prov. Aut. (extra fondo) - vincolati	2.249.154	2.799.378	-550.224 -19,7%
A.1.b.2)	Contributi da Regione o Prov. Aut. (extra fondo) - Risorse aggiuntive da bilancio a titolo di copertura LEA	-	-	- -
A.1.b.3)	Contributi da Regione o Prov. Aut. (extra fondo) - Risorse aggiuntive da bilancio a titolo di copertura extra LEA	295.233	-	295.233 -
A.1.b.4)	Contributi da Regione o Prov. Aut. (extra fondo) - altro	71.797	65.549	6.247 9,5%
A.1.b.5)	Contributi da aziende sanitarie pubbliche (extra fondo)	163.046	40.089	122.956 306,7%
A.1.b.6)	Contributi da altri soggetti pubblici	2.081.355	1.825.090	256.265 14,0%
A.1.c)	Contributi in c/esercizio - per ricerca	-	-	- -
A.1.c.1)	da Ministero della Salute per ricerca corrente	-	-	- -
A.1.c.2)	da Ministero della Salute per ricerca finalizzata	-	-	- -
A.1.c.3)	da Regione e altri soggetti pubblici	-	-	- -
A.1.c.4)	da privati	-	-	- -
A.1.d)	Contributi in c/esercizio - da privati	-	-	- -
A.2)	Rettifica contributi c/esercizio per destinazione ad investimenti	- 168.724	- 87.181	-81.544 93,5%
A.3)	Utilizzo fondi per quote inutilizzate contributi vincolati di esercizi precedenti	2.640.444	2.365.263	275.181 11,6%
A.4)	Ricavi per prestazioni sanitarie e sociosanitarie a rilevanza sanitaria	42.508.072	42.396.491	111.581 0,3%
A.4.a)	Ricavi per prestazioni sanitarie e sociosanitarie - ad aziende sanitarie pubbliche	38.185.270	37.584.644	600.626 1,6%
A.4.b)	Ricavi per prestazioni sanitarie e sociosanitarie - intramoenia	2.962.701	3.190.820	-228.119 -7,1%
A.4.c)	Ricavi per prestazioni sanitarie e sociosanitarie - altro	1.360.100	1.621.026	-260.926 -16,1%
A.5)	Concorsi, recuperi e rimborsi	1.634.795	3.557.918	-1.923.122 -54,1%
A.6)	Compartecipazione alla spesa per prestazioni sanitarie (Ticket)	4.521.505	4.731.734	-210.229 -4,4%
A.7)	Quota contributi in c/capitale imputata nell'esercizio	4.901.155	4.073.711	827.444 20,3%
A.8)	Incrementi delle immobilizzazioni per lavori interni	-	-	- -
A.9)	Altri ricavi e proventi	952.585	1.042.215	-89.630 -8,6%
	<b>Totale valore della produzione (A)</b>	<b>306.113.655</b>	<b>298.403.522</b>	<b>7.710.134 2,6%</b>
<b>B)</b>	<b>COSTI DELLA PRODUZIONE</b>			
B.1)	Acquisti di beni	35.533.620	35.904.074	-370.454 -1,0%
B.1.a)	Acquisti di beni sanitari	34.413.154	34.691.711	-278.557 -0,8%
B.1.b)	Acquisti di beni non sanitari	1.120.466	1.212.363	-91.897 -7,6%
B.2)	Acquisti di servizi sanitari	150.102.250	146.018.747	4.083.503 2,8%
B.2.a)	Acquisti di servizi sanitari - Medicina di base	15.896.255	15.903.658	-7.403 0,0%
B.2.b)	Acquisti di servizi sanitari - Farmaceutica	17.044.103	16.333.690	710.412 4,3%
B.2.c)	Acquisti di servizi sanitari per assistenza specialistica ambulatoriale	16.825.775	15.929.023	896.752 5,6%

Allegato 1 - Bilancio di Esercizio 2019- Schemi di bilancio – Azienda Usl di Imola

SCHEMA DI BILANCIO Decreto interministeriale 20/03/2013		Anno 2019	Anno 2018	VARIAZIONE 2019/2018	
				Importo	%
B.2.d)	Acquisti di servizi sanitari per assistenza riabilitativa	29.790	-	29.790	-
B.2.e)	Acquisti di servizi sanitari per assistenza integrativa	695.219	755.251	-60.032	-7,9%
B.2.f)	Acquisti di servizi sanitari per assistenza protesica	1.520.630	1.438.363	82.267	5,7%
B.2.g)	Acquisti di servizi sanitari per assistenza ospedaliera	59.015.776	56.377.323	2.638.453	4,7%
B.2.h)	Acquisti prestazioni di psichiatrica residenziale e semiresidenziale	4.781.818	4.361.209	420.609	9,6%
B.2.i)	Acquisti prestazioni di distribuzione farmaci File F	6.030.675	6.355.724	-325.048	-5,1%
B.2.j)	Acquisti prestazioni termali in convenzione	996.838	996.533	304	0,0%
B.2.k)	Acquisti prestazioni di trasporto sanitario	799.957	620.727	179.230	28,9%
B.2.l)	Acquisti prestazioni socio-sanitarie a rilevanza sanitaria	17.889.710	17.526.438	363.272	2,1%
B.2.m)	Compartecipazione al personale per att. Libero-prof. (intramoenia)	2.067.764	2.287.470	-219.706	-9,6%
B.2.n)	Rimborsi Assegni e contributi sanitari	1.609.363	2.432.057	-822.694	-33,8%
B.2.o)	Consulenze, collaborazioni, interinale, altre prestazioni di lavoro sanitarie e sociosanitarie	1.878.516	2.179.855	-301.339	-13,8%
B.2.p)	Altri servizi sanitari e sociosanitari a rilevanza sanitaria	3.020.061	2.521.426	498.636	19,8%
B.2.q)	Costi per differenziale Tariffe TUC	-	-	-	-
B.3)	Acquisti di servizi non sanitari	15.337.315	14.884.507	452.808	3,0%
B.3.a)	Servizi non sanitari	14.910.267	14.380.289	529.978	3,7%
B.3.b)	Consulenze, collaborazioni, interinale, altre prestazioni di lavoro non sanitarie	208.864	322.965	-114.101	-35,3%
B.3.c)	Formazione	218.184	181.253	36.931	20,4%
B.4)	Manutenzione e riparazione	4.618.516	3.306.199	1.312.317	39,7%
B.5)	Godimento di beni di terzi	971.124	838.573	132.551	15,8%
B.6)	Costi del personale	84.018.200	83.932.120	86.081	0,1%
B.6.a)	Personale dirigente medico	25.426.314	26.524.845	-1.098.532	-4,1%
B.6.b)	Personale dirigente ruolo sanitario non medico	2.706.680	2.634.840	71.839	2,7%
B.6.c)	Personale comparto ruolo sanitario	36.733.419	35.736.883	996.537	2,8%
B.6.d)	Personale dirigente altri ruoli	1.438.237	1.694.726	-256.489	-15,1%
B.6.e)	Personale comparto altri ruoli	17.713.551	17.340.825	372.726	2,1%
B.7)	Oneri diversi di gestione	1.338.654	896.301	442.353	49,4%
B.8)	Ammortamenti	5.190.111	5.174.042	16.069	0,3%
B.8.a)	Ammortamenti immobilizzazioni immateriali	434.881	460.841	-25.960	-5,6%
B.8.b)	Ammortamenti dei Fabbricati	3.457.854	3.411.500	46.354	1,4%
B.8.c)	Ammortamenti delle altre immobilizzazioni materiali	1.297.377	1.301.702	-4.325	-0,3%
B.9)	Svalutazione delle immobilizzazioni e dei crediti	78.765	545.150	-466.385	-85,6%
B.10)	Variazione delle rimanenze	963.022	1.864.568	-901.545	-48,4%
B.10.a)	Variazione delle rimanenze sanitarie	967.294	1.849.577	-882.283	-47,7%
B.10.b)	Variazione delle rimanenze non sanitarie	- 4.272	14.990	-19.262	-128,5%
B.11)	Accantonamenti	4.278.022	3.990.831	287.191	7,2%
B.11.a)	Accantonamenti per rischi	611.055	756.803	-145.748	-19,3%
B.11.b)	Accantonamenti per premio operosità	40.388	290.136	-249.748	-86,1%
B.11.c)	Accantonamenti per quote inutilizzate di contributi vincolati	2.186.463	1.848.768	337.695	18,3%
B.11.d)	Altri accantonamenti	1.440.117	1.095.125	344.992	31,5%



Allegato 1 - Bilancio di Esercizio 2019- Schemi di bilancio – Azienda Usl di Imola

SCHEMA DI BILANCIO Decreto interministeriale 20/03/2013		Anno 2019	Anno 2018	VARIAZIONE 2019/2018	
				Importo	%
	<b>Totale costi della produzione (B)</b>	<b>302.429.600</b>	<b>293.625.974</b>	<b>8.803.625</b>	<b>3,0%</b>
	<b>DIFF. TRA VALORE E COSTI DELLA PRODUZIONE (A-B)</b>	<b>3.684.056</b>	<b>4.777.547</b>	<b>-1.093.491</b>	<b>-22,9%</b>
<b>C)</b>	<b>PROVENTI E ONERI FINANZIARI</b>				
C.1)	Interessi attivi ed altri proventi finanziari	145	144	1	0,4%
C.2)	Interessi passivi ed altri oneri finanziari	255.956	225.859	30.098	13,3%
	<b>Totale proventi e oneri finanziari (C)</b>	<b>- 255.812</b>	<b>- 225.714</b>	<b>-30.097</b>	<b>13,3%</b>
<b>D)</b>	<b>RETTIFICHE DI VALORE DI ATTIVITA' FINANZIARIE</b>				
D.1)	Rivalutazioni	-	-	-	-
D.2)	Svalutazioni	-	-	-	-
	<b>Totale rettifiche di valore di attività finanziarie (D)</b>	<b>-</b>	<b>-</b>	<b>-</b>	<b>-</b>
<b>E)</b>	<b>PROVENTI E ONERI STRAORDINARI</b>				
E.1)	Proventi straordinari	3.864.918	2.696.055	1.168.864	43,4%
E.1.a)	Plusvalenze	-	-	-	-
E.1.b)	Altri proventi straordinari	3.864.918	2.696.055	1.168.864	43,4%
E.2)	Oneri straordinari	1.439.076	1.258.525	180.552	14,3%
E.2.a)	Minusvalenze	528	53.442	-52.914	-99,0%
E.2.b)	Altri oneri straordinari	1.438.548	1.205.082	233.466	19,4%
	<b>Totale proventi e oneri straordinari (E)</b>	<b>2.425.842</b>	<b>1.437.530</b>	<b>988.312</b>	<b>68,8%</b>
	<b>Risultato prima delle imposte (A - B +/- C +/- D +/- E)</b>	<b>5.854.086</b>	<b>5.989.363</b>	<b>-135.277</b>	<b>-2,3%</b>
<b>Y)</b>	<b>IMPOSTE SUL REDDITO DELL'ESERCIZIO</b>				
Y.1)	IRAP	5.702.667	5.834.093	-131.426	-2,3%
Y.1.a)	IRAP relativa a personale dipendente	5.263.686	5.404.960	-141.274	-2,6%
Y.1.b)	IRAP relativa a collaboratori e personale assimilato a lavoro dipendente	258.924	233.725	25.199	10,8%
Y.1.c)	IRAP relativa ad attività di libera professione (intramoenia)	180.056	195.408	-15.352	-7,9%
Y.1.d)	IRAP relativa ad attività commerciali	-	-	-	-
Y.2)	IRES	145.190	149.000	-3.810	-2,6%
Y.3)	Accantonamento a fondo imposte (accertamenti, condoni, ecc.)	-	-	-	-
	<b>Totale imposte e tasse (Y)</b>	<b>- 5.847.857</b>	<b>- 5.983.093</b>	<b>135.236</b>	<b>-2,3%</b>
	<b>RISULTATO DI ESERCIZIO</b>	<b>6.230</b>	<b>6.270</b>	<b>-40</b>	<b>-0,6%</b>

Allegato 1 - Bilancio di Esercizio 2019- Schemi di bilancio – Azienda Usl di Imola

SCHEMA DI RENDICONTO FINANZIARIO		31/12/2019	31/12/2018
		<i>Valori in euro</i>	
<b>OPERAZIONI DI GESTIONE REDDITUALE</b>			
<b>(+)</b>	<b>risultato di esercizio</b>	<b>6.230</b>	<b>6.270</b>
	<b>- Voci che non hanno effetto sulla liquidità: costi e ricavi non monetari</b>		
(+)	ammortamenti fabbricati	3.457.854	3.411.500
(+)	ammortamenti altre immobilizzazioni materiali	1.297.377	1.301.702
(+)	ammortamenti immobilizzazioni immateriali	434.881	460.841
	<b>Ammortamenti</b>	<b>5.190.112</b>	<b>5.174.043</b>
(-)	Utilizzo finanziamenti per investimenti	-4.507.347	-3.648.115
(-)	Utilizzo fondi riserva: investimenti, incentivi al personale, successioni e donaz., plusvalenze da reinvestire	-393.809	-425.595
	<b>utilizzo contributi in c/capitale e fondi riserva</b>	<b>-4.901.156</b>	<b>-4.073.710</b>
(+)	accantonamenti SUMAI	40.388	290.136
(-)	pagamenti SUMAI	6.144	-22.132
(+)	accantonamenti TFR	0	0
(-)	pagamenti TFR	0	0
	<b>- Premio operosità medici SUMAI + TFR</b>	<b>46.532</b>	<b>268.004</b>
(+/-)	Rivalutazioni/svalutazioni di attività finanziarie	0	0
(+)	accantonamenti a fondi svalutazioni	78.765	545.150
(-)	utilizzo fondi svalutazioni*	-28.263	-537.641
	<b>- Fondi svalutazione di attività</b>	<b>50.502</b>	<b>7.509</b>
(+)	accantonamenti a fondi per rischi e oneri	4.237.634	3.700.695
(-)	utilizzo fondi per rischi e oneri	-4.055.657	-5.676.577
	<b>- Fondo per rischi ed oneri futuri</b>	<b>181.977</b>	<b>-1.975.882</b>
	<b>TOTALE Flusso di CCN della gestione corrente</b>	<b>574.197</b>	<b>-593.766</b>
(+)(-)	<i>aumento/diminuzione debiti verso regione e provincia autonoma, esclusa la variazione relativa a debiti per acquisto di beni strumentali</i>	-47.540	62.798
(+)(-)	<i>aumento/diminuzione debiti verso comune</i>	6.075	2.687
(+)(-)	<i>aumento/diminuzione debiti verso aziende sanitarie pubbliche</i>	8.245.602	1.033.546
(+)(-)	<i>aumento/diminuzione debiti verso arpa</i>	3.650	15.167
(+)(-)	<i>aumento/diminuzione debiti verso fornitori</i>	-5.196.986	2.813.217
(+)(-)	<i>aumento/diminuzione debiti tributari</i>	4.344.076	-3.114.663
(+)(-)	<i>aumento/diminuzione debiti verso istituti di previdenza</i>	4.227.515	-3.244.599
(+)(-)	<i>aumento/diminuzione altri debiti</i>	963.654	-3.689.946
<b>(+)(-)</b>	<b>aumento/diminuzione debiti (escl forn di immob e C/C bancari e istituto tesoriere)</b>	<b>12.546.046</b>	<b>-6.121.793</b>
<b>(+)(-)</b>	<b>aumento/diminuzione ratei e risconti passivi</b>	<b>-42.645</b>	<b>-119</b>
(+)(-)	<i>diminuzione/aumento crediti parte corrente v/stato quote indistinte</i>	0	0
(+)(-)	<i>diminuzione/aumento crediti parte corrente v/stato quote vincolate</i>	0	0
(+)(-)	<i>diminuzione/aumento crediti parte corrente v/Regione per gettito addizionali Irpef e Irap</i>	0	0
(+)(-)	<i>diminuzione/aumento crediti parte corrente v/Regione per partecipazioni regioni a statuto speciale</i>	0	0
(+)(-)	<i>diminuzione/aumento crediti parte corrente v/Regione - vincolate per partecipazioni regioni a statuto speciale</i>	0	0
(+)(-)	<i>diminuzione/aumento crediti parte corrente v/Regione -gettito fiscalità regionale</i>	0	0
(+)(-)	<i>diminuzione/aumento crediti parte corrente v/Regione - altri contributi extrafondo</i>	0	0
(+)(-)	<i>diminuzione/aumento crediti parte corrente v/Regione</i>	3.036.561	8.820.353
(+)(-)	<i>diminuzione/aumento crediti parte corrente v/Comune</i>	-15.132	286
(+)(-)	<i>diminuzione/aumento crediti parte corrente v/Asl-Ao</i>	-129.563	622.922
(+)(-)	<i>diminuzione/aumento crediti parte corrente v/ARPA</i>	0	0
(+)(-)	<i>diminuzione/aumento crediti parte corrente v/Erario</i>	-32	-16.478
(+)(-)	<i>diminuzione/aumento crediti parte corrente v/Altri</i>	-414.150	-1.422.966
<b>(+)(-)</b>	<b>diminuzione/aumento di crediti</b>	<b>2.477.684</b>	<b>8.004.117</b>
(+)(-)	<i>diminuzione/aumento del magazzino</i>	963.022	-1.864.568
(+)(-)	<i>diminuzione/aumento di acconti a fornitori per magazzino</i>	0	0
<b>(+)(-)</b>	<b>diminuzione/aumento rimanenze</b>	<b>963.022</b>	<b>-1.864.568</b>
<b>(+)(-)</b>	<b>diminuzione/aumento ratei e risconti attivi</b>	<b>-1.207.330</b>	<b>-249.711</b>



Allegato 1 - Bilancio di Esercizio 2019- Schemi di bilancio – Azienda Usl di Imola

SCHEMA DI RENDICONTO FINANZIARIO		31/12/2019	31/12/2018
<b>A - Totale operazioni di gestione reddituale</b>		<b>15.310.974</b>	<b>-825.840</b>
<b>ATTIVITÀ DI INVESTIMENTO</b>			
(-)	Acquisto costi di impianto e di ampliamento	0	0
(-)	Acquisto costi di ricerca e sviluppo	0	0
(-)	Acquisto Diritti di brevetto e diritti di utilizzazione delle opere d'ingegno	-72.412	-21.933
(-)	Acquisto immobilizzazioni immateriali in corso	0	0
(-)	Acquisto altre immobilizzazioni immateriali	-140.931	-268.293
<b>(-)</b>	<b>Acquisto Immobilizzazioni Immateriali</b>	<b>-213.343</b>	<b>-290.226</b>
(+)	Valore netto contabile costi di impianto e di ampliamento dismessi	0	0
(+)	Valore netto contabile costi di ricerca e sviluppo dismessi	0	0
(+)	Valore netto contabile Diritti di brevetto e diritti di utilizzazione delle opere d'ingegno dismessi	0	0
(+)	Valore netto contabile immobilizzazioni immateriali in corso dismesse	0	0
(+)	Valore netto contabile altre immobilizzazioni immateriali dismesse	0	0
<b>(+)</b>	<b>Valore netto contabile Immobilizzazioni Immateriali dismesse</b>	<b>0</b>	<b>0</b>
(-)	Acquisto terreni	0	0
(-)	Acquisto fabbricati	0	-885.280
(-)	Acquisto impianti e macchinari	0	-275.656
(-)	Acquisto attrezzature sanitarie e scientifiche	-407.137	-778.626
(-)	Acquisto mobili e arredi	-56.745	-66.987
(-)	Acquisto automezzi	-70.711	0
(-)	Acquisto altri beni materiali	-1.381.265	-105.681
<b>(-)</b>	<b>Acquisto Immobilizzazioni Materiali</b>	<b>-1.915.858</b>	<b>-2.112.230</b>
(+)	Valore netto contabile terreni dismessi	0	0
(+)	Valore netto contabile fabbricati dismessi	0	53.465
(+)	Valore netto contabile impianti e macchinari dismessi	0	0
(+)	Valore netto contabile attrezzature sanitarie e scientifiche dismesse	0	70
(+)	Valore netto contabile mobili e arredi dismessi	0	1.860
(+)	Valore netto contabile automezzi dismessi	0	0
(+)	Valore netto contabile altri beni materiali dismessi	528	55
<b>(+)</b>	<b>Valore netto contabile Immobilizzazioni Materiali dismesse</b>	<b>528</b>	<b>55.450</b>
(-)	Acquisto crediti finanziari	0	0
(-)	Acquisto titoli	0	0
<b>(-)</b>	<b>Acquisto Immobilizzazioni Finanziarie</b>	<b>0</b>	<b>0</b>
(+)	Valore netto contabile crediti finanziari dismessi	0	0
(+)	Valore netto contabile titoli dismessi	0	0
<b>(+)</b>	<b>Valore netto contabile Immobilizzazioni Finanziarie dismesse</b>	<b>0</b>	<b>0</b>
<b>(+/-)</b>	<b>Aumento/Diminuzione debiti v/fornitori di immobilizzazioni</b>	<b>-629.909</b>	<b>-110.186</b>
<b>B - Totale attività di investimento</b>		<b>-2.758.582</b>	<b>-2.457.192</b>
<b>ATTIVITÀ DI FINANZIAMENTO</b>			
(+)/(-)	diminuzione/aumento crediti vs Stato (finanziamenti per investimenti)	0	0
(+)/(-)	diminuzione/aumento crediti vs Regione (finanziamenti per investimenti)	1.269.232	-159.000
(+)/(-)	diminuzione/aumento crediti vs Regione (aumento fondo di dotazione)	0	0
(+)/(-)	diminuzione/aumento crediti vs Regione (ripiano perdite)	0	0
(+)/(-)	diminuzione/aumento crediti vs Regione (copertura debiti al 31.12.2005)	0	0
(+)	aumento fondo di dotazione	-9	0
(+)	aumento contributi in c/capitale da regione e da altri	1.599.661	3.076.872
(+)/(-)	altri aumenti/diminuzioni al patrimonio netto*	908.550	0
<b>(+)/(-)</b>	<b>aumenti/diminuzioni nette contabili al patrimonio netto</b>	<b>2.508.202</b>	<b>3.076.872</b>
<b>(+)/(-)</b>	<b>aumento/diminuzione debiti C/C bancari e istituto tesoriere*</b>	<b>0</b>	<b>0</b>
(+)	assunzione nuovi mutui*	0	0
(-)	mutui quota capitale rimborsata	-1.610.312	-1.552.418
<b>C - Totale attività di finanziamento</b>		<b>2.167.122</b>	<b>1.365.454</b>
<b>FLUSSO DI CASSA COMPLESSIVO (A+B+C)</b>		<b>14.719.514</b>	<b>-1.917.578</b>
<b>Delta liquidità tra inizio e fine esercizio (al netto dei conti bancari passivi)</b>		<b>-14.719.514</b>	<b>1.917.578</b>

# Bilancio di Esercizio 2019

## Nota Integrativa

REGIONE EMILIA-ROMAGNA ( r\_emiro )  
Giunta ( AOO\_EMR )  
allegato al PG/2020/04-16211 del 05/06/2020 15:05:29

REGIONE EMILIA-ROMAGNA ( r\_emiro )  
Giunta ( AOO\_EMR )  
allegato al PG/2020/0416211 del 05/06/2020 15:05:29





## Bilancio di Esercizio 2018 – Nota integrativa

### INDICE

Nota Integrativa	
1. Criteri generali di formazione del bilancio di esercizio	4
2. Criteri di valutazione adottati per la redazione del bilancio di esercizio	5
3. Dati relativi al personale	10
4. Immobilizzazioni materiali ed immateriali	14
5. Immobilizzazioni finanziarie	21
6. Rimanenze	25
7. Crediti	27
8. Attività finanziarie che non costituiscono immobilizzazioni	385
9. Disponibilità liquide	40
10. Ratei e risconti attivi	41
11. Patrimonio netto	43
12. Fondi per rischi ed oneri	49
13. Trattamento di fine rapporto	57
14. Debiti	58
15. Ratei e risconti passivi	66
16. Conti d'ordine	67
17. Contributi in conto esercizio	68
18. Proventi e ricavi diversi	72
19. Acquisti di beni	76
20. Acquisti di servizi	81
21. Costi del personale	95
22. Oneri diversi di gestione	100
23. Accantonamenti	101
24. Proventi e oneri finanziari	103
26. Proventi e oneri straordinari	105
A) Modelli Ministeriali CE e SP dell'anno 2019 a confronto con il 2018	111

## 1. Criteri generali di formazione del bilancio di esercizio

Il bilancio di esercizio è costituito dallo stato patrimoniale, dal conto economico, dal rendiconto finanziario e dalla presente nota integrativa, ed è corredato dalla relazione sulla gestione. Esso è stato predisposto secondo le disposizioni del D. Lgs. 118/2011, quindi facendo riferimento al Codice Civile e ai Principi Contabili Nazionali (OIC), fatto salvo quanto difformemente previsto dallo stesso D. Lgs. 118/2011 e s.m.i., nonché dai successivi decreti ministeriali di attuazione.

La presente nota integrativa, in particolare, contiene tutte le informazioni richieste dal D. Lgs. 118/2011 e s.m.i., nonché dai successivi decreti ministeriali di attuazione. Fornisce inoltre tutte le informazioni supplementari, anche se non specificamente richieste da disposizioni di legge, ritenute necessarie a dare una rappresentazione veritiera e corretta dei fatti aziendali e in ottemperanza al postulato della chiarezza del bilancio.

Lo stato patrimoniale, il conto economico, il rendiconto finanziario e la nota integrativa sono stati predisposti in unità di euro. L'arrotondamento è stato eseguito all'unità inferiore per decimali inferiori a 0,5 Euro e all'unità superiore per decimali pari o superiori a 0,5 Euro.

### Eventuali deroghe all'applicazione di disposizioni di legge:

<b>GEN01 NO</b>	–	Non si sono verificati casi eccezionali che impongano di derogare alle disposizioni di legge.
---------------------	---	---

### Eventuali deroghe al principio di continuità di applicazione dei criteri di valutazione:

<b>GEN02 NO</b>	–	I criteri utilizzati nella formazione del bilancio non si discostano dai medesimi utilizzati per la formazione del bilancio del precedente esercizio, in particolare nelle valutazioni e nella continuità dei medesimi principi.
---------------------	---	--

### Eventuali casi di non comparabilità delle voci rispetto all'esercizio precedente:

<b>GEN03 NO</b>	–	Tutte le voci relative allo stato patrimoniale, al conto economico e al rendiconto finanziario dell'esercizio precedente sono comparabili con quelle del presente esercizio e non si è reso necessario alcun adattamento.

### Altre informazioni di carattere generale, relative alla conversione dei valori

<b>GEN04 NO</b>	–	Nel corso dell'esercizio non sono state effettuate conversioni di voci di bilancio espresse all'origine in moneta diversa dall'Euro.
---------------------	---	--

## 2. Criteri di valutazione adottati per la redazione del bilancio di esercizio

Il bilancio di esercizio è lo strumento di informazione patrimoniale, finanziaria ed economica dell'azienda sanitaria. Perché possa svolgere tale funzione, il bilancio è stato redatto con chiarezza, così da rappresentare in modo veritiero e corretto la situazione patrimoniale e finanziaria dell'azienda e il risultato economico dell'esercizio.

Le caratteristiche sopra menzionate sono state assicurate, laddove necessario, dall'inserimento di informazioni complementari. Se vi è stata deroga alle disposizioni di legge, essa è stata motivata e ne sono stati esplicitati gli effetti sulla situazione patrimoniale, finanziaria ed economica dell'azienda nella presente nota integrativa.

La valutazione delle voci di bilancio è stata fatta ispirandosi ai principi di prudenza e competenza, tenendo conto della funzione economica dell'elemento attivo e passivo considerato e nella prospettiva della continuazione dell'attività.

L'applicazione del principio di prudenza ha comportato la valutazione individuale degli elementi componenti le singole poste o voci delle attività o passività, per evitare compensi tra perdite che dovevano essere riconosciute e utili da non riconoscere in quanto non realizzati.

In ottemperanza al principio di competenza, l'effetto delle operazioni e degli altri eventi è stato rilevato contabilmente e attribuito all'esercizio al quale tali operazioni ed eventi si riferiscono, e non a quello in cui si concretizzano i relativi movimenti di numerario (incassi e pagamenti).

I criteri di valutazione adottati sono sintetizzati nella tabella che segue.

Posta di bilancio	Criterio di valutazione
Immobilizzazioni immateriali	<p>Sono iscritte al costo di acquisto o di produzione, inclusi i costi accessori e l'IVA in quanto non detraibile. Sono esposte in bilancio al netto degli ammortamenti effettuati nel corso degli esercizi.</p> <p>Le aliquote di ammortamento sono quelle fissate dal D.Lgs. 118/2011 e s.m.i., nonché dai successivi decreti ministeriali di attuazione.</p> <p>L'iscrizione tra le immobilizzazioni dei costi di impianto e di ampliamento, di ricerca e sviluppo avviene con il consenso del collegio sindacale se ed in quanto esistenti.</p>
Immobilizzazioni materiali	<p>Sono iscritte al costo di acquisto o di produzione, inclusi i costi accessori e l'IVA in quanto non detraibile. Sono esposte in bilancio al netto dei relativi fondi di ammortamento.</p> <p>Le aliquote di ammortamento sono quelle fissate dal D.Lgs. 118/2011 e s.m.i., nonché dai successivi decreti ministeriali di attuazione. Per alcune attrezzature sanitarie per le quali è prevista una vita economica media inferiore a 5 anni ci si è avvalsi della facoltà di adottare aliquote superiori.</p> <p>I fabbricati conferiti nel 1997 sono stati valutati ai sensi dell'allegato 4, punto 4 del Regolamento regionale n. 61/95; nell'impossibilità di rilevare il costo storico, si è provveduto a valutare gli stessi o al valore catastale, applicando i moltiplicatori automatici secondo il disposto dell'art. 52 del D.P.R. n. 131/86 o, nei</p>



	<p>casi in cui fosse disponibile il dato, al valore di mercato. I fabbricati acquisiti prima del 01/01/1997, ai fini dell’ammortamento, si considerano quindi entrati nel processo produttivo all’1.1.1997. I fabbricati presenti nel territorio di Medicina e trasferiti all’Azienda USL di Imola sulla base della L.R. 21 del 20/10/2003 sono stati valutati sulla base del valore catastale rivalutato.</p> <p>I costi di manutenzione e riparazione che non rivestono carattere incrementativo del valore e/o della funzionalità dei beni sono stati imputati al conto economico dell’esercizio in cui sono stati sostenuti. Le spese di manutenzione e riparazione aventi natura incrementativa sono state imputate all’attivo patrimoniale e, successivamente, ammortizzate. Le immobilizzazioni che, alla fine dell’esercizio dovessero presentare un valore durevolmente inferiore rispetto al residuo costo da ammortizzare verrebbero iscritte a tale minor valore; tale criterio non viene mantenuto se negli esercizi successivi vengono meno le ragioni della svalutazione effettuata.</p> <p>Non vi sono immobilizzazioni materiali detenute in base a contratti di leasing finanziario.</p>			
Titoli	Se ed in quanto esistenti, sono iscritti al minor valore tra il prezzo d’acquisto e quanto è possibile realizzare sulla base dell’andamento del mercato.			
Partecipazioni	<p>Sono state iscritte al costo di acquisto o di sottoscrizione, eventualmente rettificato per riflettere perdite permanenti di valore. Tale minor valore non verrà mantenuto negli esercizi successivi qualora vengano meno le ragioni della svalutazione effettuata.</p> <p>Per la partecipazione in Montecatone r.i. si rileva che il bilancio 2019 non è ancora stato adottato e che pertanto nella tabella 13 sono riportati i dati relativi al bilancio 2018; al 31.12.2018 la quota di partecipazione al patrimonio netto dell’AUSL di Imola nella società controllata risultava essere superiore al valore iscritto in bilancio.</p>			
Rimanenze	Sono state iscritte al minore tra costo di acquisto o di produzione e valore desumibile dall’andamento del mercato. Per i beni fungibili il costo è calcolato con il metodo della media ponderata.			
Crediti	<p>Sono esposti al presumibile valore di realizzo. L’adeguamento del valore nominale dei crediti al valore presunto di realizzo è ottenuto mediante apposito fondo al fine di tener conto dei rischi di inesigibilità.</p> <p>Tali fondi, sono stati determinati tenendo conto delle eventuali procedure concorsuali.</p> <p>I crediti nei confronti dei clienti per i quali è stato dichiarato il fallimento sono stati svalutati del 100%.</p> <p>I crediti verso regione e verso Az. Sanitarie della regione non sono stati svalutati in quanto risultano riconciliati in seguito ai risultati della circolarizzazione completa al 31-12-2019 effettuata mediante la piattaforma regionale appositamente istituita.</p> <p>I restanti fondi svalutazione crediti sono stati determinati sulla base della procedura interaziendale adottata dalle aziende sanitarie metropolitane che prevede le seguenti percentuali:</p> <table border="1" data-bbox="448 1821 1240 1933"> <tr> <td><b>Anzianità del credito</b></td> <td><b>Crediti verso clienti pubblici</b></td> <td><b>Crediti verso clienti privati</b></td> </tr> </table>	<b>Anzianità del credito</b>	<b>Crediti verso clienti pubblici</b>	<b>Crediti verso clienti privati</b>
<b>Anzianità del credito</b>	<b>Crediti verso clienti pubblici</b>	<b>Crediti verso clienti privati</b>		



	<table border="1"> <tr> <td>Superiore a 12 mesi ed inferiore a 24</td> <td></td> <td>10%</td> <td></td> </tr> <tr> <td>Superiore a 24 mesi ed inferiore a 36</td> <td>20%</td> <td>30%</td> <td></td> </tr> <tr> <td>Superiore a 36 mesi ed inferiore a 48</td> <td>40%</td> <td>50%</td> <td></td> </tr> <tr> <td>Superiore a 48 mesi ed inferiore a 60</td> <td>60%</td> <td>80%</td> <td></td> </tr> <tr> <td>Oltre 60 mesi</td> <td>80%</td> <td>100%</td> <td></td> </tr> </table>	Superiore a 12 mesi ed inferiore a 24		10%		Superiore a 24 mesi ed inferiore a 36	20%	30%		Superiore a 36 mesi ed inferiore a 48	40%	50%		Superiore a 48 mesi ed inferiore a 60	60%	80%		Oltre 60 mesi	80%	100%	
Superiore a 12 mesi ed inferiore a 24		10%																			
Superiore a 24 mesi ed inferiore a 36	20%	30%																			
Superiore a 36 mesi ed inferiore a 48	40%	50%																			
Superiore a 48 mesi ed inferiore a 60	60%	80%																			
Oltre 60 mesi	80%	100%																			
Disponibilità liquide	Sono iscritte in bilancio al loro valore nominale.																				
Ratei e risconti	Sono determinati in proporzione al periodo temporale di competenza del costo o del ricavo comune a due o più esercizi.																				
Patrimonio netto	<p>I contributi per ripiano perdite sono rilevati con le modalità previste dal D.Lgs. 118/2011 e s.m.i., nonché dai successivi decreti ministeriali di attuazione.</p> <p>Per i beni di primo conferimento, la sterilizzazione degli ammortamenti avviene mediante storno a conto economico di quote della voce di Patrimonio Netto “Finanziamenti per beni di prima dotazione”.</p> <p>Le donazioni di beni di valore artistico avvenute dopo la costituzione dell’AUSL costituiscono un incremento del fondo di dotazione.</p>																				
Fondi per rischi e oneri	<p>I fondi per rischi e oneri sono costituiti da accantonamenti effettuati allo scopo di coprire perdite o debiti di natura determinata e di esistenza certa o probabile, che alla data di chiusura dell’esercizio sono però indeterminati nell’ammontare e/o nella data di sopravvenienza, secondo quanto previsto dall’art. 29, comma 1, lett. g) del D.Lgs. 118/2011 e s.m.i., nonché dai successivi decreti ministeriali di attuazione.</p> <p>Per la determinazione dei fondi sono state applicate le procedure interaziendali adottate dalle aziende sanitarie metropolitane.</p> <p>Per il il fondo rischi per copertura diretta dei rischi responsabilità civile per danni sanitari è stato adottato un criterio analogo a quello previsto nella procedura per la determinazione Fondo Franchigia assicurazione.</p> <p>In particolare:</p> <ul style="list-style-type: none"> <li>- il Fondo Franchigia assicurazione è stato determinato sulla base delle riserve calcolate sulle richieste di indennizzo in corso al 31/12/2019 per sinistri coperti da Assicurazione RCT;</li> <li>- il fondo rischi per copertura diretta dei rischi (autoassicurazione) è stato determinato sulla base delle riserve calcolate sulle richieste di indennizzo pervenute entro il 31.12.2019 non coperte da Assicurazione RCT, nel limite per ogni sinistro di 250.000 euro, oltre i quali l’eventuale onere è a carico della Regione;</li> <li>- il fondo contenzioso personale dipendente e il fondo vertenze in corso sono stati determinati sulla base del rischio di soccombenza determinato dal direttore dell’U.O. Segreteria Generale e Affari Legali con il supporto degli eventuali</li> </ul>																				

	<p>Legali esterni che stanno seguendo il contenzioso;</p> <p>-il fondo rischi ferie da pagare è stato rideterminato sulla base della media delle ferie pagate nel triennio 2017-2019;</p> <p>- Il fondo accantonamento 5% ALP è stato determinato accantonando il 5% dei compensi per libera professione intramuraria incassati nel 2019 in applicazione al cd decreto “Balduzzi”.</p> <p>Nel 2019 il fondo è stato interamente utilizzato nell’anno di formazione per la riduzione delle liste d’attesa, pertanto il suo valore al 31/12/2019 è nullo;</p> <p>- il fondo personale in quiescenza è stato determinato sulla base degli ultimi dati comunicati dall’INPS;</p> <p>- Il fondo indennità organi istituzionali è stato determinato sulla base dei compensi maturati e maturandi da parte degli organi istituzionali non ancora corrisposti al 31/12/2019;</p> <p>-il fondo interessi moratori è stato rideterminato sulla base della percentuale decrescente applicata agli interessi maturati negli ultimi cinque anni sulla base della valutazione del rischio effettuata dal responsabile dell’ufficio finanziario.</p> <p>- il fondo spese legali è stato rideterminato sulla base della Valutazione del direttore dell’U.O. SGAL sentiti i legali interessati;</p> <p>- il fondo manutenzioni cicliche è stato azzerato in quanto non sono previste manutenzioni straordinarie anche in relazione al fatto che dal 2020 in poi le manutenzioni cicliche di fabbricati ed impianti verranno eseguite mediante il contratto di “Global Service”;</p> <p>-è stato accantonato il costo presunto per il rinnovo delle convenzioni e del contratto di lavoro dipendente calcolato sulla base delle percentuali comunicate dalla Regione;</p> <p>-i fondi per quote inutilizzate di contributi sono costituiti da accantonamenti determinati con le modalità previste dall’art. 29 comma 1, lett. e) del D.Lgs. 118/2011 e s.m.i., nonché dai successivi decreti ministeriali di attuazione;</p> <p>-il fondo “Altri fondi per incentivi per funzioni tecniche” comprende l’accantonamento effettuato a partire dal 2018 degli incentivi previsti dall’art.113 del dlgs 50/2016.</p>
Premio operosità Medici SUMAI	È determinato secondo le norme e disposizioni contenute nella Convenzione Unica Nazionale che regolano la determinazione del premio di operosità dei medici SUMAI.
Debiti	Sono rilevati al loro valore nominale.
Ricavi e costi	Sono rilevati secondo i principi della prudenza e della competenza economica, anche mediante l’iscrizione dei relativi ratei e risconti.
Imposte sul reddito	Sono determinate secondo le norme e le aliquote vigenti.
Conti d’ordine	A partire dal 2014 vengono valorizzati fra i conti d’ordine i beni di terzi in conto deposito. Dal 2015 vengono valorizzati anche i beni di terzi concessi in comodato



	<p>all’Azienda. Il loro valore viene determinato sulla base del valore attribuito al momento della concessione in comodato ridotto in rapporto alle aliquote di ammortamento a cui sono soggetti i beni analoghi di proprietà dell’AUSL.</p>
--	--

### 3. Dati relativi al personale

Dati sull'occupazione al 31.12.2019							
PERSONALE DIPENDENTE (*) (Conto Annuale)							
Tipologia di personale	Personale al 31/12/2018	di cui in part-time al 31/12/2018	Personale al 31/12/2019	di cui in part-time al 31/12/2019	T12	T12	T13
					Numero mensilità	Totale spese a carattere stipendiali	Totale Spese Accessorie
<b>RUOLO SANITARIO</b>	<b>1187</b>	<b>76</b>	<b>1.230</b>	<b>74</b>	<b>13.979</b>	<b>37.963.665</b>	<b>12.192.255</b>
<b>Dirigenza</b>	<b>297</b>	<b>1</b>	<b>298</b>	<b>1</b>	<b>3.470</b>	<b>13.798.511</b>	<b>8.089.045</b>
- Medico - veterinaria	264		262		3.052	12.193.448	7.596.461
- Sanitaria	33	1	36	1	418	1.605.063	492.584
<b>Comparto</b>	<b>890</b>	<b>75</b>	<b>932</b>	<b>73</b>	<b>10.509</b>	<b>24.165.154</b>	<b>4.103.210</b>
- Categoria Ds	66		65		770	1.933.551	453.462
- Categoria D	822	74	866	73	9.718	22.186.991	3.641.870
- Categoria C	2	1	1		21	44.612	7.878
- Categoria Bs					-	-	-
<b>RUOLO PROFESSIONALE</b>	<b>4</b>	<b>0</b>	<b>4</b>	<b>0</b>	<b>48</b>	<b>178.262</b>	<b>81.244</b>
<b>Dirigenza</b>	<b>4</b>	<b>0</b>	<b>4</b>	<b>0</b>	<b>48</b>	<b>178.262</b>	<b>81.244</b>
Livello dirigenziale	4		4		48	178.262	81.244
<b>Comparto</b>		<b>0</b>	<b>0</b>	<b>0</b>	<b>0</b>	<b>0</b>	<b>0</b>
- Categoria D					-	-	-
<b>RUOLO TECNICO</b>	<b>351</b>	<b>22</b>	<b>359</b>	<b>21</b>	<b>4.169</b>	<b>7.970.931</b>	<b>1.013.472</b>
<b>Dirigenza</b>	<b>5</b>	<b>0</b>	<b>4</b>	<b>0</b>	<b>56</b>	<b>201.730</b>	<b>28.897</b>
Livello dirigenziale	5		4		56	201.730	28.897
<b>Comparto</b>	<b>346</b>	<b>22</b>	<b>355</b>	<b>21</b>	<b>4.113</b>	<b>7.769.201</b>	<b>984.575</b>
- Categoria Ds	9		8		105	252.006	28.111
- Categoria D	17	1	18	1	199	449.907	43.270
- Categoria C	22	1	20	1	247	507.659	80.129
- Categoria Bs	261	11	271	11	3.116	5.785.624	761.890
- Categoria B	19	3	17	2	205	361.873	31.336
- Categoria A	18	6	21	6	242	412.132	39.839
<b>RUOLO AMMINISTRATIVO</b>	<b>183</b>	<b>17</b>	<b>184</b>	<b>16</b>	<b>2.144</b>	<b>4.944.344</b>	<b>614.846</b>
<b>Dirigenza</b>	<b>11</b>		<b>10</b>	<b>0</b>	<b>120</b>	<b>445.240</b>	<b>175.836</b>
Livello dirigenziale	11		10		120	445.240	175.836
<b>Comparto</b>	<b>172</b>	<b>17</b>	<b>174</b>	<b>16</b>	<b>2.024</b>	<b>4.499.104</b>	<b>439.010</b>
- Categoria Ds	23		19		274	691.014	115.888
- Categoria D	62	7	57	4	686	1.572.920	138.030
- Categoria C	77	8	73	10	875	1.886.918	162.952
- Categoria Bs	6	2	6	2	66	129.921	10.118
- Categoria B	3		17		110	189.017	10.310
- Categoria A	1		2		13	29.313	1.712

\* E' necessario comprendere anche il personale dipendente a tempo determinato che però è rilevato nella tabella 2 del conto annuale con diverso criterio (uomo /anno).



Dati sull'occupazione al 31.12.2019				
PERSONALE comandato (Conto Annuale)				
	T1A	T1C	T1A	T1C
Tipologia di personale	Personale in comando al 31/12/2018 ad altri Enti	Personale in comando al 31/12/2018 da altri Enti	Personale in comando al 31/12/2019 ad altri Enti	Personale in comando al 31/12/2019 da altri Enti
<b>RUOLO SANITARIO</b>	<b>6</b>	<b>0</b>	<b>6</b>	<b>1</b>
<b>Dirigenza</b>	6	0	0	1
- Medico - veterinaria				1
- Sanitaria	6			
<b>Comparto</b>	0	0	6	0
- Categoria Ds				
- Categoria D			6	
- Categoria C				
- Categoria Bs				
<b>RUOLO PROFESSIONALE</b>	<b>0</b>	<b>0</b>	<b>0</b>	<b>0</b>
<b>Dirigenza</b>	0	0	0	0
Livello dirigenziale				
<b>Comparto</b>	0	0	0	0
- Categoria D				
<b>RUOLO TECNICO</b>	<b>1</b>	<b>0</b>	<b>0</b>	<b>0</b>
<b>Dirigenza</b>		0	0	0
Livello dirigenziale				
<b>Comparto</b>	1	0	0	0
- Categoria Ds				
- Categoria D				
- Categoria C				
- Categoria Bs				
- Categoria B	1			
- Categoria A				
<b>RUOLO AMMINISTRATIVO</b>	<b>2</b>	<b>0</b>	<b>1</b>	<b>0</b>
<b>Dirigenza</b>	1	0	0	0
Livello dirigenziale	1			
<b>Comparto</b>	1	0	1	0
- Categoria Ds				
- Categoria D				
- Categoria C	1		1	
- Categoria Bs				
- Categoria B				
- Categoria A				

<b>PERSONALE UNIVERSITARIO (Conto Annuale T1B)</b>				
Tipologia di personale	Personale al 31/12/2018	di cui personale a tempo parziale al 31/12/2018	Personale al 31/12/2019	di cui personale a tempo parziale al 31/12/2019
<b>RUOLO SANITARIO</b>	2	0	2	0
Dirigenza	2		2	
Comparto				
<b>RUOLO PROFESSIONALE</b>	0	0	0	0
Dirigenza				
Comparto				
<b>RUOLO TECNICO</b>	0	0	0	0
Dirigenza				
Comparto				
<b>RUOLO AMMINISTRATIVO</b>	0	0	0	0
Dirigenza				
Comparto				

<b>PERSONALE CON ALTRO CONTRATTO - FORMAZIONE LAVORO (Conto Annuale T2)</b>		
Tipologia di personale	uomini anno - anno 2018	uomini anno - anno 2019
<b>RUOLO SANITARIO</b>	0	0,00
Dirigenza	0	0,00
- Medico - veterinaria		
- Sanitaria		
Comparto		
<b>RUOLO PROFESSIONALE</b>	0	0,00
Dirigenza		
Comparto		
<b>RUOLO TECNICO</b>	0	0,00
Dirigenza		
Comparto		
<b>RUOLO AMMINISTRATIVO</b>	0	0,00
Dirigenza		
Comparto		

PERSONALE CON ALTRO CONTRATTO - CONTRATTO DI SOMMINISTRAZIONE (Conto Annuale T2)		
Tipologia di personale	uomini anno - anno 2018	uomini anno - anno 2019
<b>RUOLO SANITARIO</b>	<b>8,81</b>	<b>7,92</b>
Dirigenza	0,00	0,00
- Medico - veterinaria		
- Sanitaria		
Comparto	8,81	7,92
<b>RUOLO PROFESSIONALE</b>	<b>0,00</b>	<b>0,00</b>
Dirigenza		
Comparto		
<b>RUOLO TECNICO</b>	<b>7,21</b>	<b>3,73</b>
Dirigenza		
Comparto	7,21	3,73
<b>RUOLO AMMINISTRATIVO</b>	<b>0,00</b>	<b>0,00</b>

PERSONALE CON ALTRO CONTRATTO - LSU (Conto Annuale T2)		
Tipologia di personale	uomini anno - anno 2018	uomini anno - anno 2019
<b>RUOLO SANITARIO</b>	<b>0</b>	<b>0</b>
Dirigenza	0	0
- Medico - veterinaria		
- Sanitaria		
Comparto		
<b>RUOLO PROFESSIONALE</b>	<b>56</b>	<b>0</b>
Dirigenza	0	
Comparto		
<b>RUOLO TECNICO</b>	<b>0</b>	<b>0</b>
Dirigenza		
Comparto		
<b>RUOLO AMMINISTRATIVO</b>	<b>0</b>	<b>0</b>
Dirigenza		
Comparto		

PERSONALE IN CONVENZIONE (FLS 12 quadro E per MMG e PLS)		
Tipologia di personale	Personale al 31/12/2018	Personale al 31/12/2019
MEDICINA DI BASE	125	125
MMG	92	92
PLS	21	21
Continuità assistenziale	12	12
Altro		



### 4. Immobilizzazioni materiali e immateriali

CODICE MOD. SP	IMMOBILIZZAZIONI IMMATERIALI	Costo storico	ESERCIZI PRECEDENTI				MOVIMENTI DELL'ESERCIZIO							Valore Netto Contabile	
			Rivalutazioni	Svalutazioni	Fondo ammortamento	Valore netto iniziale	Giroconti e Riclassificazioni	Rivalutazioni	Svalutazioni	Acquisizioni e costruzioni in economia	Manutenzioni incrementative	Interessi capitalizzati	Dismissioni (valore netto)		Ammortamenti
AAA010	Costi d'impianto e di ampliamento					0									0
	<i>di cui soggetti a sterilizzazione</i>					0									0
AAA040	Costi di ricerca e sviluppo					0									0
	<i>di cui soggetti a sterilizzazione</i>					0									0
AAA070	Diritti di brevetto e diritti di utilizzazione delle opere d'ingegno	156.222			-114.795	41.427	49.389			72.412				-32.827	130.400
	<i>di cui soggetti a sterilizzazione</i>	156.222			-114.795	41.427	45.207			72.412				-31.874	127.172
AAA120	Immobilizzazioni immateriali in corso e acconti	130.459				130.459	-123.355								7.103
AAA130	Altre immobilizzazioni immateriali	<b>10.431.218</b>	<b>0</b>	<b>0</b>	<b>-8.568.670</b>	1.862.548	<b>81.070</b>	<b>0</b>	<b>0</b>	<b>140.931</b>	<b>0</b>	<b>0</b>	<b>0</b>	<b>-402.054</b>	1.682.496
	<i>di cui soggette a sterilizzazione</i>	3.907.531			-3.160.558	746.973	81.070			89.903				-373.096	544.850
AAA140	Concessioni, licenze, marchi e diritti simili					0									0
	<i>di cui soggette a sterilizzazione</i>					0									0
AAA160	Migliorie su beni di terzi	119.830			-119.830	0									0
	<i>di cui soggette a sterilizzazione</i>	109.107			-109.107	0									0
AAA180	Pubblicità					0									0
	<i>di cui soggette a sterilizzazione</i>					0									0
AAA200	Altre immobilizzazioni immateriali	10.311.389			-8.448.840	1.862.548	81.070			140.931				-402.054	1.682.496
	<i>di cui soggette a sterilizzazione</i>	3.787.702			-3.040.728	746.973	81.070			89.903				-373.096	544.850
	<b>TOTALE IMMOBILIZZAZIONI IMMATERIALI</b>	10.717.899	0	0	-8.683.465	2.034.434	7.103	0	0	213.343	0	0	0	-434.881	1.820.000
	<i>di cui soggette a sterilizzazione*</i>	4.063.753	0	0	-3.275.353	788.400	126.277	0	0	162.315	0	0	0	-404.970	672.022

Tab.1–Dettagli e movimentazioni delle immobilizzazioni immateriali



DETTAGLIO COSTI D'IMPIANTO E DI AMPLIAMENTO	MOVIMENTI DELL'ESERCIZIO			ALTRE INFORMAZIONI	
	Valore iniziale	Incrementi	Valore finale	Ragioni iscrizione	Estremi del verbale del Collegio Sindacale
Descrizione composizione					
.....					
.....					

**Tab. 2 – Dettaglio costi di impianto e di ampliamento**

DETTAGLIO COSTI DI RICERCA E SVILUPPO	MOVIMENTI DELL'ESERCIZIO			ALTRE INFORMAZIONI	
	Valore iniziale	Incrementi	Valore finale	Ragioni iscrizione	Estremi del verbale del Collegio Sindacale
Descrizione composizione					
.....					
.....					

**Tab. 3 – Dettaglio costi di ricerca e sviluppo**

DETTAGLIO PUBBLICITA'	MOVIMENTI DELL'ESERCIZIO			ALTRE INFORMAZIONI	
	Valore iniziale	Incrementi	Valore finale	Ragioni iscrizione	Estremi del verbale del Collegio Sindacale
Descrizione composizione					
.....					
.....					

**Tab. 4 – Dettaglio costi di pubblicità**

Con Verbale n.2 del 15/05/2020 il Collegio Sindacale ha preso atto che l’Azienda Usl di Imola non ha iscritto in bilancio costi di impianto e ampliamento, di ricerca e sviluppo e di pubblicità.

Allegato 2 - Bilancio di Esercizio 2019 - Nota Integrativa – Azienda Usl di Imola

CODICE MOD. SP	IMMOBILIZZAZIONI MATERIALI	Costo storico	ESERCIZI PRECEDENTI				MOVIMENTI DELL'ESERCIZIO							Valore Netto Contabile	
			Rivalutazioni	Svalutazioni	Fondo ammortamento	Valore netto iniziale	Giroconti e Riclassificazioni	Rivalutazioni	Svalutazioni	Acquisizioni e costruzioni in economia	Manutenzioni incrementative	Interessi capitalizzati	Dismissioni (valore netto)		Ammortamenti
AAA290	Terreni disponibili					0									0
	<i>di cui soggetti a sterilizzazione</i>					0									0
AAA300	Terreni indisponibili					0									0
	<i>di cui soggetti a sterilizzazione</i>					0									0
AAA320	Fabbricati non strumentali (disponibili)	62.211			-3.148	59.063								-1.873	57.191
	<i>di cui soggetti a sterilizzazione</i>	62.211			-3.148	59.063								-1.873	57.191
AAA350	Fabbricati strumentali (indisponibili)	114.270.446			-52.505.164	61.765.282	589.677							-3.455.981	58.898.978
	<i>di cui soggetti a sterilizzazione</i>	86.268.317			-42.482.837	43.785.480	589.677							-1.884.971	42.490.186
AAA380	Impianti e macchinari	7.927.949			-7.427.548	500.400	24.805							-93.702	431.503
	<i>di cui soggetti a sterilizzazione</i>	2.587.658			-2.490.643	97.015	4.313							-29.530	71.798
AAA410	Attrezzature sanitarie e scientifiche	23.342.936			-21.889.063	1.453.873	480.503			407.137			0	-823.883	1.517.629
	<i>di cui soggette a sterilizzazione</i>	11.393.141			-10.090.798	1.302.344	479.893			381.718				-762.110	1.401.845
AAA440	Mobili e arredi	9.830.199			-9.421.728	408.472	32.557			56.745			0	-138.578	359.195
	<i>di cui soggetti a sterilizzazione</i>	4.560.143			-4.190.017	370.126	32.557			50.960				-116.198	337.444
AAA470	Automezzi	2.112.698			-1.937.794	174.904				70.711				-137.132	108.483
	<i>di cui soggetti a sterilizzazione</i>	1.385.284			-1.245.371	139.913				70.711				-123.135	87.489
AAA500	Oggetti d'arte	946.460				946.460									946.460
AAA510	Altre immobilizzazioni materiali	4.078.005			-3.907.555	170.450	20.776			36.443			-528	-104.081	123.059
	<i>di cui soggetti a sterilizzazione</i>	2.227.837			-2.082.546	145.291	11.633			22.605				-88.231	91.298
AAA540	Immobilizzazioni materiali in corso e acconti	1.100.304				1.100.304	1.155.421			1.344.822					1.289.706
	<b>TOTALE IMMOBILIZZAZIONI MATERIALI</b>	163.671.208	0	0	-97.092.000	66.579.208	-7.103	0	0	1.915.858	0	0	-528	-4.755.231	63.732.203
	<i>di cui soggette a sterilizzazione*</i>	108.484.590	0	0	-62.585.358	45.899.232	1.118.072	0	0	525.993	0	0	0	-3.006.047	44.537.250

Tab. 5 – Dettagli e movimentazioni delle immobilizzazioni materiali

Per l'analisi degli investimenti si rinvia all'allegato 2 avente ad oggetto "Bilancio di esercizio 2018- Relazione sulla gestione" al capitolo 3.4 "Investimenti".

DETTAGLIO ALTRE IMMOBILIZZAZIONI MATERIALI	Valore lordo	Fondo ammortamento	Valore netto
Attrezzature Informatiche	12.766.237	10.853.211	1.913.026
Beni strumentali diversi	2.154.727	2.124.694	30.033
<b>Totale</b>	<b>14.920.964</b>	<b>12.977.905</b>	<b>1.943.059</b>

Tab. 6 – Dettaglio altre immobilizzazioni materiali

DETTAGLIO IMMOBILIZZAZIONI MATERIALI IN CORSO	Tipologia finanziamento	MOVIMENTI DELL'ESERCIZIO			
		Valore iniziale	Incrementi	Giroconti e Riclassificazioni	Valore finale
Lavori in corso su fabbricati	Alienazioni	-	-	-	-
Lavori in corso su fabbricati	Contributi c/capitale	537.340	748.042		1.285.382
Lavori in corso su fabbricati	Contributi c/esercizio	4.324	-	-	4.324
Lavori in corso su fabbricati	Donazioni	-	-	-	-
Impianti e macchinari	Contributi c/esercizio	4.313		- 4.313	-
Impianti e macchinari	Mutuo	20.492		- 20.492	-
Attrezzature Sanitarie	Contributi c/esercizio	-		-	-
Attrezzature Sanitarie	Contributi c/capitale	334.985		- 334.985	-
Attrezzature Sanitarie	Donazioni	145.518		- 145.518	-
Altre immobilizzazioni	Contributi c/esercizio	1.139		- 1.139	-
Altre immobilizzazioni	Contributi c/capitale	32.557		- 32.557	-
Altre immobilizzazioni	Mutuo	-		-	-
Attrezzature informatiche	Contributi c/esercizio	3.750		- 3.750	-
Attrezzature informatiche	Contributi c/capitale	656		- 656	-
Attrezzature informatiche	Donazioni	5.478		- 5.478	-
Attrezzature informatiche	Mutuo	9.753		- 9.753	-

Tab. 7 – Dettaglio immobilizzazioni materiali in corso

**IMM01 – Aliquote di ammortamento immobilizzazioni immateriali.**

<b>IMM01</b>	-	Per le immobilizzazioni immateriali, non ci si è avvalsi della facoltà di adottare aliquote di ammortamento superiori a quelle indicate nel D.Lgs. 118/2011 e s.m.i., nonché
--------------	---	--

dai successivi decreti ministeriali di attuazione.		
<b>Immobilizzazioni immateriali</b>	<b>Aliquota indicata nel D.Lgs. 118/2011</b>	<b>Aliquota utilizzata dall'azienda</b>

**IMM02 – Aliquote di ammortamento immobilizzazioni materiali.**

<b>IMM02 – SI</b>	Per le immobilizzazioni materiali, la Regione ha autorizzato l'utilizzo di aliquote di ammortamento superiori a quelle indicate nel D.Lgs. 118/2011 e s.m.i., nonché dai successivi decreti ministeriali di attuazione. Le aliquote adottate, in alcuni casi particolari, sono rappresentate nella seguente tabella.
-------------------	--

<b>Immobilizzazioni materiali</b>	<b>Aliquota indicata nel D.Lgs. 118/2011</b>	<b>Aliquota utilizzata dall'azienda</b>
Attrezzature sanitarie	20%	25%
Attrezzature sanitarie	20%	33.33%

Si tratta di alcune attrezzature sanitarie la cui durata utile è inferiore a 5 anni. La richiesta di riduzione dei tempi di ammortamento è stata effettuata dal servizio competente (Ingegneria Clinica). Ne sono un esempio i microinfusori con aliquota al 25% e le sonde ecografiche con aliquota al 33%.

**IMM03 – Eventuale ammortamento dimezzato per i cespiti acquistati nell'anno.**

<b>IMM03 – NO</b>	L'ammortamento a partire dal 2019 viene effettuato a partire dal giorno di entrata in funzione sulla base dei giorni del calendario civile
-------------------	--

**IMM04 – Eventuale ammortamento integrale.**

<b>IMM04 – SI</b>	Per i cespiti di valore inferiore a € 516.46, ci si è avvalsi della facoltà di ammortizzare integralmente il bene nell'esercizio in cui il bene è divenuto disponibile e pronto per l'uso.
-------------------	--

<b>IMM04 – ALTRO</b>	Per i cespiti finanziati da contributi in conto esercizio derivanti da finanziamenti distinti (escluso la quota capitaria), vincolati, extra-fondo, ricerca e altri, l'ammortamento è stato effettuato integralmente in linea con le indicazioni regionali contenute nella nota PG/2013/91967 dell'11/04/2013.
----------------------	--

**IMM05 – Svalutazioni.**

<b>IMM05 – NO</b>	Nel corso dell'esercizio non sono state effettuate svalutazioni di immobilizzazioni materiali e/o immateriali.
-------------------	--





**IMM06 – Rivalutazioni.**

<b>IMM06 NO</b>	–	Nel corso dell'esercizio non sono state effettuate rivalutazioni di immobilizzazioni materiali e/o immateriali.
---------------------	---	---

IMM07 – Incrementi delle immobilizzazioni per lavori interni.

<b>IMM07– NO</b>	Nel corso dell'esercizio non si sono effettuate capitalizzazioni di costi.
------------------	--

**IMM08 – Oneri finanziari capitalizzati.**

<b>IMM08 NO</b>	–	Nel corso dell'esercizio non si sono capitalizzati oneri finanziari.
---------------------	---	--

**Altre informazioni relative alle immobilizzazioni materiali e immateriali**

Informazione	Caso presente in azienda?		Se sì, illustrare
<b>IMM09 – Gravami.</b> Sulle immobilizzazioni dell'azienda vi sono gravami quali ipoteche, privilegi, pegni, pignoramenti ecc?	NO		
<b>IMM10 – Immobilizzazioni in contenzioso iscritte in bilancio.</b> Sulle immobilizzazioni iscritte in bilancio sono in corso contenziosi con altre aziende sanitarie, con altri enti pubblici o con soggetti privati?	NO		
<b>IMM11 – Immobilizzazioni in contenzioso non iscritte in bilancio.</b> Esistono immobilizzazioni non iscritte nello stato patrimoniale perché non riconosciute come proprietà dell'azienda in seguito a contenziosi in corso con altre aziende sanitarie, con altri enti pubblici o con soggetti privati?	NO		
<b>IMM12 – Eventuali impegni significativi assunti con fornitori per l'acquisizione di immobilizzazioni materiali.</b> Esistono impegni già assunti, ma non ancora tradottisi in debiti?[SE SI' ILLUSTRARE L'AMMONTARE PER SINGOLO IMPEGNO]	NO		
<b>IMM13 – Immobilizzazioni destinate alla vendita.</b> Esistono immobilizzazioni destinate alla vendita con apposito atto deliberativo aziendale?	SI		Vendita dell'immobile denominato "Paolini" di Montecatone, Imola. Bando approvato con delibera n. 106 del 6 settembre 2011 scaduto il 31/05/2012, nessuna offerta ricevuta.
<b>IMM14 – Altro.</b> Esistono altre informazioni che si ritiene necessario fornire per soddisfare la regola generale secondo cui "Se le informazioni richieste da specifiche disposizioni	NO		



di legge non sono sufficienti a dare una rappresentazione veritiera e corretta, si devono fornire le informazioni complementari necessarie allo scopo” (art 2423 cc)?			
---	--	--	--



## 5. Immobilizzazioni finanziarie

CODICE MOD. SP	CREDITI FINANZIARI (VALORE NOMINALE)	Valore iniziale	Incrementi	Decrementi	Valore finale
AAA660	Crediti finanziari v/Stato				0
AAA670	Crediti finanziari v/Regione				0
AAA680	Crediti finanziari v/partecipate:				0
	...				0
AAA690	Crediti finanziari v/altri:				0
	...				0
	<b>TOTALE CREDITI FINANZIARI</b>	<b>0</b>	<b>0</b>	<b>0</b>	<b>0</b>

Tab. 8 – Movimentazione dei crediti finanziari

CODICE MOD. SP	CREDITI FINANZIARI (FONDO SVALUTAZIONE)	Fondo svalutazione iniziale	Accantonamenti	Utilizzi	Fondo svalutazione finale
AAA660	Crediti finanziari v/Stato				0
AAA670	Crediti finanziari v/Regione				0
AAA680	Crediti finanziari v/partecipate:				0
	...				0
	...				0
AAA690	Crediti finanziari v/altri:				0
	...				0
	<b>TOTALE CREDITI FINANZIARI</b>	<b>0</b>	<b>0</b>	<b>0</b>	<b>0</b>

Tab. 9 – Movimentazione del fondo svalutazione dei crediti finanziari

CODICE MOD. SP	CREDITI FINANZIARI	VALORE NOMINALE DEI CREDITI AL 31/12/2019 PER ANNO DI FORMAZIONE				
		Anno 2015 e precedenti	Anno 2016	Anno 2017	Anno 2018	Anno 2019
AAA660	Crediti finanziari v/Stato					
AAA670	Crediti finanziari v/Regione					
AAA680	Crediti finanziari v/partecipate:					
	...					
	...					
AAA690	Crediti finanziari v/altri:					
	...					
	<b>TOTALE CREDITI FINANZIARI</b>	<b>0</b>	<b>0</b>	<b>0</b>	<b>0</b>	<b>0</b>

Tab. 10 – Valore nominale dei crediti finanziari distinti per anno di formazione

CODICE MOD. SP	CREDITI FINANZIARI	VALORE NETTO DEI CREDITI AL 31/12/2019 PER SCADENZA		
		Entro 12 mesi	Tra 1 e 5 anni	Oltre 5 anni
AAA660	Crediti finanziari v/Stato			
AAA670	Crediti finanziari v/Regione			
AAA680	Crediti finanziari v/partecipate:			
	...			
AAA690	Crediti finanziari v/altri:			
	...			
	<b>TOTALE CREDITI FINANZIARI</b>	<b>0</b>	<b>0</b>	<b>0</b>

Tab. 11 – Valore netto dei crediti finanziari distinti per scadenza



Allegato 2 - Bilancio di Esercizio 2019 - Nota Integrativa – Azienda Usl di Imola

CODICE MOD. SP	TITOLI CHE COSTITUISCONO IMMOBILIZZAZIONI FINANZIARIE	Costo storico	ESERCIZI PRECEDENTI			MOVIMENTI DELL'ESERCIZIO					
			Rivalutazioni	Svalutazioni	Valore iniziale	Giroconti e Riclassificazioni	Rivalutazioni	Svalutazioni	Acquisizioni e conferimenti	Cessioni (valore contabile)	Valore contabile
<b>AAA710</b>	<b>Partecipazioni:</b>	<b>6.370.514</b>	<b>0</b>	<b>0</b>	<b>6.370.514</b>	<b>0</b>	<b>740</b>	<b>0</b>	<b>0</b>	<b>0</b>	<b>6.371.254</b>
	Partecipazioni in imprese controllate	6.353.000			6.353.000	0	0	0	0	0	6.353.000
	Partecipazioni in imprese collegate			0	0	0	0	0	0	0	0
	Partecipazioni in altre imprese	17.514			17.514	0	740	0	0	0	18.254
<b>AAA720</b>	<b>Altri titoli:</b>	<b>0</b>	<b>0</b>	<b>0</b>	<b>0</b>	<b>0</b>	<b>0</b>	<b>0</b>	<b>0</b>	<b>0</b>	<b>0</b>
AAA730	Titoli di Stato			0	0	0	0	0	0	0	0
AAA740	Altre Obbligazioni			0	0	0	0	0	0	0	0
AAA750	Titoli azionari quotati in Borsa			0	0	0	0	0	0	0	0
AAA760	Titoli diversi			0	0	0	0	0	0	0	0
	<b>TOTALE</b>	<b>6.370.514</b>	<b>0</b>	<b>0</b>	<b>6.370.514</b>	<b>0</b>	<b>740</b>	<b>0</b>	<b>0</b>	<b>0</b>	<b>6.371.254</b>

Tab. 12 – Dettagli e movimentazioni dei titoli iscritti nelle immobilizzazioni finanziarie

ELENCO PARTECIPAZIONI	Sede	Forma giuridica	Capitale	% capitale pubblico	Patrimonio netto incluso riserve	Totale Attivo	Risultato di esercizio	% di possesso	Valore attribuito a bilancio	Criterio di valorizzazione (costo / PN)
<b>Montecatone R.I. Spa al 31-12-2018</b>	Via Montecatone, 37, Imola (BO)	SPA	4.644.000	100%	13.459.666	29.411.977	403.618	99%	6.353.000	costo
<b>Partecipazioni in imprese collegate:</b>										
<b>Partecipazioni in altre imprese:</b>										
CUP2000 al 31-12-2018	Via del Borgo S. Pietro 90/c, Bologna	SPA	487.579	100%	4.791.657	14.847.113	6.438	2%	11.514	costo
Med 3 al 31-12-2018	Via Massarenti 3, Bologna	Consorzio	35.000	100%	101.886	262.339	277	14%	5.000	costo
Lepida S.P.A. al 31-12-2018	Viale A. Moro 64, Bologna	SPA	65.526.000	100%	68.351.765	88.418.516	538.915	0%	1.000	costo

Tab. 13 – Informativa in merito alle partecipazioni iscritte nelle immobilizzazioni finanziarie

DETTAGLIO PARTECIPAZIONI	Costo storico	ESERCIZI PRECEDENTI			MOVIMENTI DELL'ESERCIZIO					
		Rivalutazioni	Svalutazioni	Valore iniziale	Giroconti e Riclassificazioni	Rivalutazioni	Svalutazioni	Acquisizioni e conferimenti	Cessioni (valore contabile)	Valore finale
<b>Partecipazioni in imprese controllate:</b>				0						0
<b>Montecatone R.I. Spa</b>	6.353.000	0	0	6.353.000	0	0	0	0	0	6.353.000
...				0						0
<b>Partecipazioni in imprese collegate:</b>				0						0
...				0						0
<b>Partecipazioni in altre imprese:</b>				0						0
<b>Med 3</b>	5.000	0	0	5.000	0	0	0	0	0	5.000
<b>Lepida S.C.P.A.</b>	12.514	0	0	12.514	0	740	0	0	0	13.254

**Tab. 14 – Dettagli e movimentazioni delle partecipazioni iscritte nelle immobilizzazioni finanziarie**



**IF01 – Svalutazione delle immobilizzazioni finanziarie.**

<b>IF01 – NO</b>	Nel corso dell'esercizio non sono state effettuate svalutazioni delle immobilizzazioni finanziarie.
------------------	---

**Altre informazioni relative alle immobilizzazioni finanziarie**

Informazione	Caso presente in azienda?		Se sì, illustrare
<b>IF02 – Gravami.</b> Su crediti immobilizzati, partecipazioni e altri titoli dell'azienda vi sono gravami quali pegni, pignoramenti ecc?	NO		
<b>IF03 – Contenzioso con iscrizione in bilancio.</b> Su crediti immobilizzati, partecipazioni e altri titoli iscritti in bilancio sono in corso contenziosi con altre aziende sanitarie, con altri enti pubblici o con soggetti privati?	NO		
<b>IF04 – Contenzioso senza iscrizione in bilancio.</b> Esistono partecipazioni o altri titoli non iscritti nello stato patrimoniale perché non riconosciuti come proprietà dell'azienda in seguito a contenziosi in corso con altre aziende sanitarie, con altri enti pubblici o con soggetti privati?	NO		
<b>IF05 – Altro.</b> Esistono altre informazioni che si ritiene necessario fornire per soddisfare la regola generale secondo cui "Se le informazioni richieste da specifiche disposizioni di legge non sono sufficienti a dare una rappresentazione veritiera e corretta, si devono fornire le informazioni complementari necessarie allo scopo" (art 2423 cc)?	NO		

## 6. Rimanenze

CODICE MOD. SP	RIMANENZE	Valore iniziale	Giroconti e Riclassificazioni	Incrementi	Incrementi/ Utilizzi Fondo Svalutazione magazzino	Decrementi	Valore finale	di cui presso terzi per distribuzione per nome e per conto	di cui scorte di reparto
ABA020	Prodotti farmaceutici ed emoderivati:	4.399.560	0	27.284.003	0	27.755.473	3.928.090	220.836	529.641
	<i>Medicinali con AIC, ad eccezione di vaccini ed emoderivati di produzione regionale</i>	4.389.410	0	27.205.813		27.680.385	3.914.837	220.760	521.650
	<i>Medicinali senza AIC</i>	10.150	0	78.190		75.088	13.252	76	7.992
	<i>Emoderivati di produzione regionale</i>	0	0		0		0	0	0
ABA030	Sangue ed emocomponenti	51.897	0	0		47.937	3.960	442	3.960
ABA040	Dispositivi medici:	1.867.771	0	8.420.723	0	8.805.919	1.482.575	8.713	769.037
	<i>Dispositivi medici</i>	1.731.626	0	7.092.251		7.421.154	1.402.724	7.745	751.739
	<i>Dispositivi medici impiantabili attivi</i>	18.345	0	568.381		567.275	19.451	0	0
	<i>Dispositivi medico diagnostici in vitro (IVD)</i>	117.800	0	760.091		817.491	60.400	968	17.298
ABA050	Prodotti dietetici	41.733	0	214.269		220.287	35.714	1.289	7.013
ABA060	Materiali per la profilassi (vaccini)	255.648	0	1.479.581		1.492.673	242.556	0	241.074
ABA070	Prodotti chimici	23.695	0	16.379		39.258	817	0	469
ABA080	Materiali e prodotti per uso veterinario	68	0	1.781		1.849	0	0	0
ABA090	Altri beni e prodotti sanitari	56.071	0	601.885		622.519	35.437	55	9.856
ABA100	Acconti per acquisto di beni e prodotti sanitari	0	0	0		0	0	0	0
	<b>RIMANENZE BENI SANITARI</b>	<b>6.696.443</b>		<b>38.018.621</b>	<b>0</b>	<b>38.985.915</b>	<b>5.729.149</b>	<b>231.335</b>	<b>1.561.050</b>
ABA120	Prodotti alimentari	159	0	2.952		2.894	216		
ABA130	Materiali di guardaroba, di pulizia e di convivenza in genere	55.141	0	449.926		446.986	58.082		
ABA140	Combustibili, carburanti e lubrificanti	0	0	156.369		156.369	0		
ABA150	Supporti informatici e cancelleria	84.092	0	684.820		683.610	85.302		
ABA160	Materiale per la manutenzione	1.811	0	71.173		71.902	1.082		
ABA170	Altri beni e prodotti non sanitari	0	0	149.666		148.873	794		
ABA180	Acconti per acquisto di beni e prodotti non sanitari	0	0	0		0	0		
	<b>RIMANENZE BENI NON SANITARI</b>	<b>141.203</b>	<b>0</b>	<b>1.514.906</b>	<b>0</b>	<b>1.510.634</b>	<b>145.475</b>	<b>0</b>	<b>0</b>
		<b>6.837.647</b>		<b>39.533.526</b>		<b>40.496.549</b>	<b>5.874.624</b>	<b>231.335</b>	<b>1.561.050</b>

Tab. 15 – Movimentazioni delle rimanenze di beni sanitari e non sanitari

**RIM01 – Svalutazioni.**

<b>RIM01 – NO</b>	Nel corso dell'esercizio non sono state effettuate svalutazioni di rimanenze obsolete o a lento rigiro
-------------------	--

**Altre informazioni relative alle rimanenze.**

Informazione	Caso presente in azienda?		Se sì, illustrare
<b>RIM02 – Gravami.</b> Sulle rimanenze dell'azienda vi sono gravami quali pegni, patti di riservato dominio, pignoramenti ecc?	NO		
<b>RIM03 – Modifiche di classificazione.</b> Nel corso dell'esercizio vi sono stati rilevanti cambiamenti nella classificazione delle voci?	NO		
<b>RIM04 – Valore a prezzi di mercato.</b> Vi è una differenza, positiva e significativa, tra il valore delle rimanenze a prezzi di mercato e la loro valutazione a bilancio?	NO		
<b>RIM05 – Altro.</b> Esistono altre informazioni che si ritiene necessario fornire per soddisfare la regola generale secondo cui "Se le informazioni richieste da specifiche disposizioni di legge non sono sufficienti a dare una rappresentazione veritiera e corretta, si devono fornire le informazioni complementari necessarie allo scopo" (art 2423 cc)?	NO		



## 7. Crediti

CODICE MOD. SP	CREDITI (VALORE NOMINALE)	MOVIMENTI DELL'ESERCIZIO				
		Valore iniziale	Incrementi	Decrementi	Valore finale	di cui per fatture da emettere
	<b>CREDITI V/STATO - PARTE CORRENTE</b>					
	<b>Crediti v/Stato per spesa corrente e acconti:</b>	183.733	6.748	-23.354	167.128	11.716
		0	0	0	0	0
ABA201	Crediti v/Stato per spesa corrente - FSN indistinto				0	
ABA220	Crediti v/Stato per spesa corrente - FSN vincolato				0	
ABA230	Crediti v/Stato per mobilità attiva extraregionale				0	
ABA240	Crediti v/Stato per mobilità attiva internazionale	0	0	0	0	
ABA250	Crediti v/Stato per acconto quota fabbisogno sanitario regionale standard				0	
ABA260	Crediti v/Stato per finanziamento sanitario aggiuntivo corrente				0	
	<b>Crediti v/Stato - altro:</b>	183.733	6.748	-23.354	167.128	11.716
ABA270	Crediti v/Stato per spesa corrente - altro	183.733	6.748	-23.354	167.128	11.716
ABA271	Crediti v/Stato per spesa corrente per STP (ex D.Lgs. 286/98)					
	<b>CREDITI V/STATO - INVESTIMENTI</b>	0	0	0	0	0
ABA280	<b>Crediti v/Stato per finanziamenti per investimenti:</b>	0	0	0	0	0
	<b>CREDITI V/STATO - RICERCA</b>	0	0	0	0	0
ABA300	Crediti v/Stato per ricerca corrente - Ministero della Salute				0	
ABA310	Crediti v/Stato per ricerca finalizzata - Ministero della Salute				0	
ABA320	Crediti v/Stato per ricerca - altre Amministrazioni centrali				0	
ABA330	Crediti v/Stato per ricerca - finanziamenti per investimenti				0	
ABA340	<b>CREDITI V/PREFETTURE</b>	6.232	0	0	6.232	0
	<b>TOTALE CREDITI V/STATO</b>	189.965	6.748	-23.354	173.359	11.716
	<b>CREDITI V/REGIONE O P.A. PER SPESA CORRENTE</b>	12.297.910	270.862.104	-273.138.554	10.021.460	0
	<b>Crediti v/Regione o P.A. per finanziamento sanitario ordinario corrente:</b>	8.828.121	255.857.536	-256.618.126	8.067.531	0
ABA390	Crediti v/Regione o P.A. per quota FSR	6.754.427	235.467.614	-236.374.142	5.847.899	
ABA400	Crediti v/Regione o P.A. per mobilità attiva intraregionale				0	
ABA410	Crediti v/Regione o P.A. per mobilità attiva extraregionale	2.073.694	20.389.922	-20.243.984	2.219.632	
ABA420	Crediti v/Regione o P.A. per acconto quota FSR				0	
ABA430	<b>Crediti v/Regione o P.A. per finanziamento sanitario aggiuntivo corrente LEA</b>	2.025.247	230.087	-1.955.987	299.347	
ABA440	Crediti v/Regione o P.A. per finanziamento sanitario aggiuntivo corrente extra LEA				0	
ABA450	<b>Crediti v/Regione o P.A. per spesa corrente - altro</b>	355.946	13.855.254	-14.060.639	150.561	0
ABA451	Crediti v/Regione o P.A. per spesa corrente - STP (ex D.Lgs. 286/98)	521.367	72.340		593.707	
ABA521	Crediti v/Regione o Provincia Autonoma per contributi L. 210/92					
ABA522	Crediti v/Regione o Provincia Autonoma per contributi L. 210/92 - aziende sanitarie	30.670	474.552	-503.802	1.420	
ABA460	Crediti v/Regione o PA per ricerca:	27.437			27.437	
	.....					
ABA461	Crediti v/Regione o P.A. per mobilità attiva internazionale	509.121	372.335		881.457	
	<b>CREDITI V/REGIONE O P.A. PER VERSAMENTI A PATRIMONIO NETTO</b>	5.070.896	1.745.069	-3.014.301	3.801.664	0
ABA480	Crediti v/Regione o P.A. per finanziamenti per investimenti	5.070.896	1.745.069	-3.014.301	3.801.664	
ABA490	Crediti v/Regione o P.A. per incremento fondo dotazioni				0	
	<b>Crediti v/Regione o P.A. per ripiano perdite:</b>	0	0	0	0	0
ABA500	Crediti v/Regione o P.A. per ripiano perdite				0	
ABA501	Crediti v/Regione o Provincia Autonoma per anticipazione ripiano disavanzo programmato dai Piani aziendali di cui all'art.1, comma 528, L. 208/2015				0	
ABA510	Crediti v/Regione per copertura debiti al 31/12/2005				0	
ABA520	Crediti v/Regione o P.A. per ricostituzione risorse da investimenti esercizi precedenti				0	
	<b>TOTALE CREDITI V/REGIONE O PROVINCIA AUTONOMA</b>	17.368.806	272.607.173	-276.152.856	13.823.124	0

Tab. 16 – Movimentazioni dei crediti (valore nominale) – I parte

Allegato 2 - Bilancio di Esercizio 2019- Nota Integrativa – Azienda UsI di Imola

CODICE MOD. SP	CREDITI (VALORE NOMINALE)	MOVIMENTI DELL'ESERCIZIO				
		Valore iniziale	Incrementi	Decrementi	Valore finale	di cui per fatture da emettere
ABA530	CREDITI V/COMUNI	71.938	327.241	-312.088	87.092	61.971
	<b>CREDITI V/AZIENDE SANITARIE PUBBLICHE DELLA REGIONE</b>	<b>5.729.469</b>	<b>20.723.097</b>	<b>-20.609.560</b>	<b>5.843.005</b>	<b>709.551</b>
ABA560	CreditI v/Aziende sanitarie pubbliche della Regione - mobilità in compensazione	4.547.857	17.690.635	-17.690.635	4.547.857	
ABA570	CreditI v/Aziende sanitarie pubbliche della Regione - mobilità non in compensazione					
ABA580	CreditI v/Aziende sanitarie pubbliche della Regione - altre prestazioni	1.181.612	3.032.462	-2.918.926	1.295.149	709.551
ABA590	Acconto quota FSR da distribuire					
ABA591	CreditI v/Aziende sanitarie pubbliche della Regione per anticipazione ripiano disavanzo programmato dai Piani aziendali di cui all'art.1, comma 528, L. 208/2015					
ABA601	CreditI v/Aziende sanitarie pubbliche della Regione - per Contributi da Aziende sanitarie pubbliche della regione o Prov. Aut. (extra fondo)					
ABA600	<b>CREDITI V/AZIENDE SANITARIE PUBBLICHE FUORI REGIONE</b>	<b>351.708</b>	<b>747.257</b>	<b>-652.152</b>	<b>446.812</b>	<b>183.123</b>
	<b>TOTALE CREDITI V/AZIENDE SANITARIE PUBBLICHE</b>	<b>6.081.176</b>	<b>21.470.354</b>	<b>-21.261.713</b>	<b>6.289.818</b>	<b>892.674</b>
					0	
	<b>CREDITI V/SOCIETA' PARTECIPATE E/O ENTI DIPENDENTI</b>	<b>1.103.830</b>	<b>394.611</b>	<b>-505.920</b>	<b>992.520</b>	<b>493.818</b>
ABA620	CreditI v/enti regionali	0			0	
ABA630	CreditI v/sperimentazioni gestionali	1.024.875	309.275	-341.629	992.520	493.818
ABA640	CreditI v/altre partecipate	78.955	85.336	-164.291	0	
					0	
ABA650	CREDITI V/ERARIO	22.338	148.396	-148.365	22.370	
		22.338			22.338	
	<b>CREDITI V/ALTRI</b>	<b>5.091.639</b>	<b>14.965.242</b>	<b>-14.410.210</b>	<b>5.646.671</b>	<b>954.951</b>
ABA670	CreditI v/clienti privati	3.021.972	12.670.095	-12.207.488	3.484.578	774.391
ABA680	CreditI v/gestioni liquidatorie	0	0	0	0	
ABA690	CreditI v/altri soggetti pubblici	2.035.552	1.983.615	-1.966.432	2.052.735	167.899
ABA700	CreditI v/altri soggetti pubblici per ricerca				0	
ABA710	Altri creditI diversi	34.114	219.128	-196.892	56.350	5.199
ABA711	Altri creditI diversi	34.114	219.128	-196.892	56.350	5.199
ABA712	Note di credito da emettere (diverse)				0	
ABA713	Altri CreditI verso erogatori (privati accreditati e convenzionati) di prestazioni sanitarie	0	92.405	-39.398	53.007	7.462
ABA714	Altri CreditI verso erogatori (privati accreditati e convenzionati) di prestazioni sanitarie	0	92.405	-39.398	53.007	7.462
ABA715	Note di credito da emettere (privati accreditati e convenzionati)				0	

Tab. 17 – Movimentazioni dei crediti (valore nominale) – Il parte

Allegato 2 - Bilancio di Esercizio 2019- Nota Integrativa – Azienda UsI di Imola

CODICE MOD. SP	FONDO SVALUTAZIONE CREDITI	Fondo svalutazione iniziale	Accantonamenti	Utilizzi	Fondo svalutazione finale
	<b>CREDITI V/STATO - PARTE CORRENTE</b>	<b>127.325</b>	<b>0</b>	<b>-7.724</b>	<b>119.601</b>
	<b>Crediti v/Stato per spesa corrente e acconti:</b>	<b>0</b>	<b>0</b>	<b>0</b>	<b>0</b>
ABA201	Crediti v/Stato per spesa corrente - FSN indistinto				0
ABA220	Crediti v/Stato per spesa corrente - FSN vincolato				0
ABA230	Crediti v/Stato per mobilità attiva extraregionale	0	0	0	0
ABA240	Crediti v/Stato per mobilità attiva internazionale				0
ABA250	Crediti v/Stato per acconto quota fabbisogno sanitario regionale standard				0
ABA260	Crediti v/Stato per finanziamento sanitario aggiuntivo corrente				0
	<b>Crediti v/Stato - altro:</b>	<b>127.325</b>	<b>0</b>	<b>-7.724</b>	<b>119.601</b>
ABA270	Crediti v/Stato per spesa corrente - altro	127.325	0	-7.724	119.601
ABA271	Crediti v/Stato per spesa corrente per STP (ex D.Lgs. 286/98)				
	<b>CREDITI V/STATO - INVESTIMENTI</b>	<b>0</b>	<b>0</b>	<b>0</b>	<b>0</b>
ABA280	<b>Crediti v/Stato per finanziamenti per investimenti:</b>	<b>0</b>	<b>0</b>	<b>0</b>	<b>0</b>
	<b>CREDITI V/STATO - RICERCA</b>	<b>0</b>	<b>0</b>	<b>0</b>	<b>0</b>
ABA300	<b>Crediti v/Stato per ricerca corrente - Ministero della Salute</b>				0
ABA310	Crediti v/Stato per ricerca finalizzata - Ministero della Salute				0
ABA320	Crediti v/Stato per ricerca - altre Amministrazioni centrali				0
ABA330	<b>Crediti v/Stato per ricerca - finanziamenti per investimenti</b>				0
ABA340	<b>CREDITI V/PREFETTURE</b>	<b>4.985</b>	<b>0</b>	<b>0</b>	<b>4.985</b>
	<b>TOTALE CREDITI V/STATO</b>	<b>132.310</b>	<b>0</b>	<b>-7.724</b>	<b>124.586</b>
	<b>CREDITI V/REGIONE O P.A. PER SPESA CORRENTE</b>	<b>313.075</b>	<b>0</b>	<b>0</b>	<b>313.075</b>
	<b>Crediti v/Regione o P.A. per finanziamento sanitario ordinario corrente:</b>	<b>0</b>	<b>0</b>	<b>0</b>	<b>0</b>
ABA390	Crediti v/Regione o P.A. per quota FSR				0
ABA400	Crediti v/Regione o P.A. per mobilità attiva intraregionale				0
ABA410	Crediti v/Regione o P.A. per mobilità attiva extraregionale				0
ABA420	Crediti v/Regione o P.A. per acconto quota FSR				0
ABA430	<b>Crediti v/Regione o P.A. per finanziamento sanitario aggiuntivo corrente LEA</b>				0
ABA440	<b>Crediti v/Regione o P.A. per finanziamento sanitario aggiuntivo corrente extra LEA</b>				0
ABA450	<b>Crediti v/Regione o P.A. per spesa corrente - altro</b>				0
ABA451	<b>Crediti v/Regione o P.A. per spesa corrente - STP (ex D.Lgs. 286/98)</b>	<b>313.075</b>	<b>0</b>	<b>0</b>	<b>313.075</b>
ABA521	Crediti v/Regione o Provincia Autonoma per contributi L. 210/92				
ABA522	Crediti v/Regione o Provincia Autonoma per contributi L. 210/92 - aziende sanitarie				
ABA460	Crediti v/Regione o PA per ricerca:				0
	...				
ABA461	Crediti v/Regione o P.A. per mobilità attiva internazionale				
	<b>CREDITI V/REGIONE O P.A. PER VERSAMENTI A PATRIMONIO NETTO</b>	<b>0</b>	<b>0</b>	<b>0</b>	<b>0</b>
ABA480	<b>Crediti v/Regione o P.A. per finanziamenti per investimenti</b>				0
ABA490	<b>Crediti v/Regione o P.A. per incremento fondo dotazione</b>				0
	<b>Crediti v/Regione o P.A. per ripiano perdite:</b>	<b>0</b>	<b>0</b>	<b>0</b>	<b>0</b>
ABA500	Crediti v/Regione o P.A. per ripiano perdite				0
ABA501	Crediti v/Regione o Provincia Autonoma per anticipazione ripiano disavanzo programmato dai Piani aziendali di cui all'art.1, comma 528, L. 208/2015				0
ABA510	Crediti v/Regione per copertura debiti al 31/12/2005				0
ABA520	Crediti v/Regione o P.A. per ricostituzione risorse da investimenti esercizi precedenti				0
	<b>TOTALE CREDITI V/REGIONE O PROVINCIA AUTONOMA</b>	<b>313.075</b>	<b>0</b>	<b>0</b>	<b>313.075</b>

Tab. 18– Movimentazioni del fondo svalutazione crediti – I parte

Allegato 2 - Bilancio di Esercizio 2019- Nota Integrativa – Azienda UsI di Imola

CODICE MOD. SP	FONDO SVALUTAZIONE CREDITI	Fondo svalutazione iniziale	Accantonamenti	Utilizzi	Fondo svalutazione finale
					0
ABA530	CREDITI V/COMUNI	431	0	-37	394
	Crediti v/enti locali della Regione Emilia Romagna	431	0	-37	394
	.....				0
	CREDITI V/AZIENDE SANITARIE PUBBLICHE DELLA REGIONE	0	0	0	0
ABA560	Crediti v/Aziende sanitarie pubbliche della Regione - mobilità in compensazione	0			0
ABA570	Crediti v/Aziende sanitarie pubbliche della Regione - mobilità non in compensazione	0			0
ABA580	Crediti v/Aziende sanitarie pubbliche della Regione - altre prestazioni	0			0
ABA590	Acconto quota FSR da distribuire	0			0
ABA591	Crediti v/Aziende sanitarie pubbliche della Regione per anticipazione ripiano disavanzo programmato dai Piani aziendali di cui all'art.1, comma 528, L. 208/2015				0
ABA601	Crediti v/Aziende sanitarie pubbliche della Regione - per Contributi da Aziende sanitarie pubbliche della regione o Prov. Aut. (extra fondo)				0
ABA600	CREDITI V/AZIENDE SANITARIE PUBBLICHE FUORI REGIONE	28.122	60.718		88.841
	TOTALE CREDITI V/AZIENDE SANITARIE PUBBLICHE	28.122	60.718	0	88.841
					0
	CREDITI V/SOCIETA' PARTECIPATE E/O ENTI DIPENDENTI	94.766	0	-2.256	92.510
ABA620	Crediti v/enti regionali	0	0	0	0
ABA630	Crediti v/sperimentazioni gestionali	94.766	0	-2.256	92.510
ABA640	Crediti v/altre partecipate	0	0	0	0
					0
ABA650	CREDITI V/ERARIO	0	0	0	0
					0
	CREDITI V/ALTRI	1.411.360	18.046	-281.991	1.147.416
ABA670	Crediti v/clienti privati	1.378.574	11	-281.929	1.096.655
ABA680	Crediti v/gestioni liquidatorie				0
ABA690	Crediti v/altri soggetti pubblici	32.786	18.036	-61	50.760
ABA700	Crediti v/altri soggetti pubblici per ricerca				0
ABA710	Altri crediti diversi	0	0	0	0
ABA711	Altri crediti diversi				0
ABA712	Note di credito da emettere (diverse)				0
ABA713	Altri Crediti verso erogatori (privati accreditati e convenzionati) di prestazioni sanitarie	0	0	0	0
ABA714	Altri Crediti verso erogatori (privati accreditati e convenzionati) di prestazioni sanitarie				0
ABA715	Note di credito da emettere (privati accreditati e convenzionati)				0

Tab. 19 – Movimentazioni del fondo svalutazione crediti – Il parte

Allegato 2 - Bilancio di Esercizio 2019- Nota Integrativa – Azienda UsI di Imola

CODICE MOD. SP	CREDITI	VALORE NOMINALE DEI CREDITI AL 31/12/2019 PER ANNO DI FORMAZIONE				
		2015 e precedenti	2016	2017	2018	2019
	<b>CREDITI V/STATO - PARTE CORRENTE</b>					
	<b>Crediti v/Stato per spesa corrente e acconti:</b>	<b>149.389</b>	<b>458</b>	<b>384</b>	<b>0</b>	<b>16.897</b>
	Crediti v/Stato per spesa corrente - FSN indistinto	0	0	0	0	0
ABA201	Crediti v/Stato per spesa corrente - FSN vincolato					
ABA220	Crediti v/Stato per mobilità attiva extraregionale					
ABA230	Crediti v/Stato per mobilità attiva internazionale					
ABA240	Crediti v/Stato per acconto quota fabbisogno sanitario regionale standard					
ABA250	Crediti v/Stato per finanziamento sanitario aggiuntivo corrente					
ABA260	<b>Crediti v/Stato - altro:</b>	<b>149.389</b>	<b>458</b>	<b>384</b>	<b>0</b>	<b>16.897</b>
ABA270	Crediti v/Stato per spesa corrente - altro	149.389	458	384	0	16.897
ABA271	Crediti v/Stato per spesa corrente per STP (ex D.Lgs. 286/98)					
	<b>CREDITI V/STATO - INVESTIMENTI</b>	<b>0</b>	<b>0</b>	<b>0</b>	<b>0</b>	<b>0</b>
ABA280	<b>Crediti v/Stato per finanziamenti per investimenti:</b>	<b>0</b>	<b>0</b>	<b>0</b>	<b>0</b>	<b>0</b>
	<b>CREDITI V/STATO - RICERCA</b>	<b>0</b>	<b>0</b>	<b>0</b>	<b>0</b>	<b>0</b>
ABA300	<b>Crediti v/Stato per ricerca corrente - Ministero della Salute</b>					
ABA310	Crediti v/Stato per ricerca finalizzata - Ministero della Salute					
ABA320	Crediti v/Stato per ricerca - altre Amministrazioni centrali					
ABA330	<b>Crediti v/Stato per ricerca - finanziamenti per investimenti</b>					
ABA340	<b>CREDITI V/PREFETTURE</b>	<b>6.232</b>	<b>0</b>	<b>0</b>	<b>0</b>	<b>0</b>
	<b>TOTALE CREDITI V/STATO</b>	<b>155.620</b>	<b>458</b>	<b>384</b>	<b>0</b>	<b>16.897</b>
	<b>CREDITI V/REGIONE O P.A. PER SPESA CORRENTE</b>	<b>3.728.585</b>	<b>569.366</b>	<b>206.906</b>	<b>2.182.230</b>	<b>2.451.497</b>
	<b>Crediti v/Regione o P.A. per finanziamento sanitario ordinario corrente:</b>	<b>3.671.817</b>	<b>53.896</b>	<b>64.163</b>	<b>2.106.694</b>	<b>2.170.961</b>
ABA390	Crediti v/Regione o P.A. per quota FSR	3.671.817	53.896	64.163	33.000	2.025.023
ABA400	Crediti v/Regione o P.A. per mobilità attiva intraregionale					
ABA410	Crediti v/Regione o P.A. per mobilità attiva extraregionale	0	0	0	2.073.694	145.938
ABA420	Crediti v/Regione o P.A. per acconto quota FSR					
ABA430	<b>Crediti v/Regione o P.A. per finanziamento sanitario aggiuntivo corrente LEA</b>	<b>29.331</b>	<b>202.395</b>	<b>0</b>	<b>9.987</b>	<b>57.634</b>
ABA440	<b>Crediti v/Regione o P.A. per finanziamento sanitario aggiuntivo corrente extra LEA</b>					
ABA450	Crediti v/Regione o P.A. per spesa corrente - altro	0	0	0	0	150.561
ABA451	Crediti v/Regione o P.A. per spesa corrente - STP (ex D.Lgs. 286/98)	0	313.075	142.743	65.549	72.340
ABA521	Crediti v/Regione o Provincia Autonoma per contributi L. 210/92					
ABA522	Crediti v/Regione o Provincia Autonoma per contributi L. 210/92 - aziende sanitarie					1.420
ABA460	Crediti v/Regione o PA per ricerca:	27.437	0	0	0	0
	...					
ABA461	Crediti v/Regione o P.A. per mobilità attiva internazionale	509.121	201.190	166.880	4.266	0
	<b>CREDITI V/REGIONE O P.A. PER VERSAMENTI A PATRIMONIO NETTO</b>	<b>3.674.960</b>	<b>0</b>	<b>0</b>	<b>126.704</b>	<b>0</b>
ABA480	Crediti v/Regione o P.A. per finanziamenti per investimenti	3.674.960	0	0	126.704	0
ABA490	Crediti v/Regione o P.A. per incremento fondo dotazione					
	<b>Crediti v/Regione o P.A. per ripiano perdite:</b>	<b>0</b>	<b>0</b>	<b>0</b>	<b>0</b>	<b>0</b>
ABA500	Crediti v/Regione o P.A. per ripiano perdite					
ABA501	Crediti v/Regione o Provincia Autonoma per anticipazione ripiano disavanzo programmato dai Piani aziendali di cui all'art.1, comma 528, L. 208/2015					
ABA510	Crediti v/Regione per copertura debiti al 31/12/2005					
ABA520	Crediti v/Regione o P.A. per ricostituzione risorse da investimenti esercizi precedenti					
	<b>TOTALE CREDITI V/REGIONE O PROVINCIA AUTONOMA</b>	<b>7.912.665</b>	<b>770.555</b>	<b>373.786</b>	<b>2.313.200</b>	<b>2.452.917</b>

Tab. 20 – Valore nominale dei crediti distinti per anno di formazione – I parte

CODICE MOD. SP	CREDITI	VALORE NOMINALE DEI CREDITI AL 31/12/2019 PER ANNO DI FORMAZIONE				
		2015 e precedenti	2016	2017	2018	2019
ABA530	CREDITI V/COMUNI	493	0	0	0	86.599
	<b>CREDITI V/AZIENDE SANITARIE PUBBLICHE DELLA REGIONE</b>	<b>2.831.054</b>	<b>56.668</b>	<b>1.790.367</b>	<b>245.066</b>	<b>919.850</b>
ABA560	CreditI v/Aziende sanitarie pubbliche della Regione - mobilità in compensazione	2.803.186	0	1.744.671	0	0
ABA570	CreditI v/Aziende sanitarie pubbliche della Regione - mobilità non in compensazione					
ABA580	CreditI v/Aziende sanitarie pubbliche della Regione - altre prestazioni	27.868	56.668	45.696	245.066	919.850
ABA590	Acconto quota FSR da distribuire					
ABA591	CreditI v/Aziende sanitarie pubbliche della Regione per anticipazione ripiano disavanzo programmato dai Piani aziendali di cui all'art.1, comma 528, L. 208/2015					
ABA601	CreditI v/Aziende sanitarie pubbliche della Regione - per Contributi da Aziende sanitarie pubbliche della regione o Prov. Aut. (extra fondo)					
ABA600	<b>CREDITI V/AZIENDE SANITARIE PUBBLICHE FUORI REGIONE</b>	<b>37.944</b>	<b>5.022</b>	<b>68.161</b>	<b>69.872</b>	<b>265.813</b>
	<b>TOTALE CREDITI V/AZIENDE SANITARIE PUBBLICHE</b>	<b>2.868.998</b>	<b>61.690</b>	<b>1.858.528</b>	<b>314.938</b>	<b>1.185.663</b>
	<b>CREDITI V/SOCIETA' PARTECIPATE E/O ENTI DIPENDENTI</b>	<b>0</b>	<b>179.068</b>	<b>1.982</b>	<b>23.808</b>	<b>787.661</b>
ABA620	CreditI v/enti regionali					
ABA630	CreditI v/sperimentazioni gestionali	0	179.068	1.982	23.808	787.661
ABA640	CreditI v/altre partecipate					
ABA650	CREDITI V/ERARIO					
	<b>CREDITI V/ALTRI</b>	<b>595.982</b>	<b>49.952</b>	<b>377.945</b>	<b>896.407</b>	<b>3.726.385</b>
ABA670	CreditI v/clienti privati	562.151	49.952	73.868	870.540	1.928.068
ABA680	CreditI v/gestioni liquidatorie					
ABA690	CreditI v/altI soggetti pubblici	<b>33.818</b>	<b>0</b>	<b>304.077</b>	<b>17.797</b>	<b>1.697.044</b>
ABA700	CreditI v/altI soggetti pubblici per ricerca					
ABA710	Altri creditI diversi	13	0	0	8.070	48.267
ABA711	Altri creditI diversi	13			8.070	48.267
ABA712	Note di credito da emettere (diverse)					
ABA713	Altri CreditI verso erogatori (privati accreditati e convenzionati) di prestazioni sanitarie	0	0	0	0	53.007
ABA714	Altri CreditI verso erogatori (privati accreditati e convenzionati) di prestazioni sanitarie	0	0	0	0	53.007
ABA715	Note di credito da emettere (privati accreditati e convenzionati)					

Tab. 21 – Valore nominale dei crediti distinti per anno di formazione – Il parte

Allegato 2 - Bilancio di Esercizio 2019- Nota Integrativa – Azienda Usi di Imola

CODICE MOD. SP	CREDITI	VALORE NETTO DEI CREDITI AL 31/12/2019 PER SCADENZA		
		Entro 12 mesi	Tra 1 e 5 anni	Oltre 5 anni
	<b>CREDITI V/STATO - PARTE CORRENTE</b>			
	<b>Crediti v/Stato per spesa corrente e acconti:</b>			
		47.527	0	0
		0	0	0
ABA201	Crediti v/Stato per spesa corrente - FSN indistinto			
ABA220	Crediti v/Stato per spesa corrente - FSN vincolato			
ABA230	Crediti v/Stato per mobilità attiva extraregionale			
ABA240	Crediti v/Stato per mobilità attiva internazionale			
ABA250	Crediti v/Stato per acconto quota fabbisogno sanitario regionale standard			
ABA260	Crediti v/Stato per finanziamento sanitario aggiuntivo corrente			
	<b>Crediti v/Stato - altro:</b>			
		47.527	0	0
ABA270	Crediti v/Stato per spesa corrente - altro	47.527		
ABA271	Crediti v/Stato per spesa corrente per STP (ex D.Lgs. 286/98)			
	<b>CREDITI V/STATO - INVESTIMENTI</b>			
	<b>Crediti v/Stato per finanziamenti per investimenti:</b>			
		0	0	0
	<b>CREDITI V/STATO - RICERCA</b>			
		0	0	0
ABA300	Crediti v/Stato per ricerca corrente - Ministero della Salute			
ABA310	Crediti v/Stato per ricerca finalizzata - Ministero della Salute			
ABA320	Crediti v/Stato per ricerca - altre Amministrazioni centrali			
ABA330	Crediti v/Stato per ricerca - finanziamenti per investimenti			
ABA340	<b>CREDITI V/PREFETTURE</b>			
		1.246		
	<b>TOTALE CREDITI V/STATO</b>	48.773	-	-
	<b>CREDITI V/REGIONE O P.A. PER SPESA CORRENTE</b>	9.708.386	0	0
	<b>Crediti v/Regione o P.A. per finanziamento sanitario ordinario corrente:</b>	8.067.531	0	0
ABA390	Crediti v/Regione o P.A. per quota FSR	5.847.899		
ABA400	Crediti v/Regione o P.A. per mobilità attiva intraregionale	0		
ABA410	Crediti v/Regione o P.A. per mobilità attiva extraregionale	2.219.632		
ABA420	Crediti v/Regione o P.A. per acconto quota FSR	0		
ABA430	<b>Crediti v/Regione o P.A. per finanziamento sanitario aggiuntivo corrente LEA</b>	299.347		
ABA440	<b>Crediti v/Regione o P.A. per finanziamento sanitario aggiuntivo corrente extra LEA</b>			
ABA450	Crediti v/Regione o P.A. per spesa corrente - altro	150.561		
ABA451	Crediti v/Regione o P.A. per spesa corrente - STP (ex D.Lgs. 286/98)	280.633		
ABA521	Crediti v/Regione o Provincia Autonoma per contributi L. 210/92			
ABA522	Crediti v/Regione o Provincia Autonoma per contributi L. 210/92 - aziende sanitarie	1.420		
ABA460	Crediti v/Regione o PA per ricerca:	27.437		
	...			
ABA461	Crediti v/Regione o P.A. per mobilità attiva internazionale	881.457		
	<b>CREDITI V/REGIONE O P.A. PER VERSAMENTI A PATRIMONIO NETTO</b>	3.801.664	0	0
ABA480	Crediti v/Regione o P.A. per finanziamenti per investimenti	3.801.664		
ABA490	Crediti v/Regione o P.A. per incremento fondo dotazione			
	<b>Crediti v/Regione o P.A. per ripiano perdite:</b>	0	0	0
ABA500	Crediti v/Regione o P.A. per ripiano perdite			
ABA501	Crediti v/Regione o Provincia Autonoma per anticipazione ripiano disavanzo programmato dai Piani aziendali di cui all'art.1, comma 528, L. 208/2015			
ABA510	Crediti v/Regione per copertura debiti al 31/12/2005			
ABA520	Crediti v/Regione o P.A. per ricostituzione risorse da investimenti esercizi precedenti			
	<b>TOTALE CREDITI V/REGIONE O PROVINCIA AUTONOMA</b>	13.510.049	0	0

Tab. 22 – Valore netto dei crediti per anno di scadenza – I parte

Allegato 2 - Bilancio di Esercizio 2019- Nota Integrativa – Azienda UsI di Imola

CODICE MOD. SP	CREDITI	VALORE NETTO DEI CREDITI AL 31/12/2019 PER SCADENZA		
		Entro 12 mesi	Tra 1 e 5 anni	Oltre 5 anni
ABA530	CREDITI V/COMUNI	87.092		
	<b>CREDITI V/AZIENDE SANITARIE PUBBLICHE DELLA REGIONE</b>	<b>5.843.005</b>	<b>-</b>	<b>-</b>
ABA560	CreditI v/Aziende sanitarie pubbliche della Regione - mobilità in compensazione	4.547.857		
ABA570	CreditI v/Aziende sanitarie pubbliche della Regione - mobilità non in compensazione			
ABA580	CreditI v/Aziende sanitarie pubbliche della Regione - altre prestazioni	1.295.149		
ABA590	Acconto quota FSR da distribuire			
ABA591	CreditI v/Aziende sanitarie pubbliche della Regione per anticipazione ripiano disavanzo programmato dai Piani aziendali di cui all'art.1, comma 528, L. 208/2015			
ABA601	CreditI v/Aziende sanitarie pubbliche della Regione - per Contributi da Aziende sanitarie pubbliche della regione o Prov. Aut. (extra fondo)			
ABA600	<b>CREDITI V/AZIENDE SANITARIE PUBBLICHE FUORI REGIONE</b>	<b>357.972</b>		
	<b>TOTALE CREDITI V/AZIENDE SANITARIE PUBBLICHE</b>	<b>6.200.977</b>	<b>-</b>	<b>-</b>
	<b>CREDITI V/SOCIETA' PARTECIPATE E/O ENTI DIPENDENTI</b>	<b>900.011</b>	<b>-</b>	<b>-</b>
ABA620	CreditI v/enti regionali			
ABA630	CreditI v/sperimentazioni gestionali	900.011		
ABA640	CreditI v/altre partecipate			
ABA650	<b>CREDITI V/ERARIO</b>	<b>22.370</b>		
	<b>CREDITI V/ALTRI</b>	<b>4.499.255</b>	<b>0</b>	<b>0</b>
ABA670	CreditI v/clienti privati	2.387.923		
ABA680	CreditI v/gestioni liquidatorie	0		
ABA690	CreditI v/altri soggetti pubblici	2.001.975		
ABA700	CreditI v/altri soggetti pubblici per ricerca	0		
ABA710	<b>Altri crediti diversi</b>	<b>56.350</b>	<b>0</b>	<b>0</b>
ABA711	Altri crediti diversi	56.350		
ABA712	Note di credito da emettere (diverse)			
ABA713	<b>Altri Crediti verso erogatori (privati accreditati e convenzionati) di prestazioni sanitarie</b>	<b>53.007</b>	<b>0</b>	<b>0</b>
ABA714	Altri Crediti verso erogatori (privati accreditati e convenzionati) di prestazioni sanitarie	53.007		
ABA715	Note di credito da emettere (privati accreditati e convenzionati)			

Tab. 23 – Valore netto dei crediti per anno di scadenza – Il parte



DETTAGLIO CREDITI INTRAREGIONALI PER SINGOLA AZIENDA	Mobilità in compensazione	Mobilità non in compensazione	Altre prestazioni
Azienda Ausl PC	0		502
Azienda Ausl PR	0		0
Azienda OSP-PR	0		8.100
Azienda Ausl RE	0		27.704
Azienda Ausl MO			1.421
Azienda OSP- MO	0		5.513
Azienda Ausl BO	0		702.353
Azienda OSP-BO	0		320.745
Azienda Ausl FE			1.502
Azienda OSP-FE	0		350
Azienda Ausl Romagna	4.547.857		218.933
Istituto Ortopedici Rizzoli IRCCS	0		8.227
GSA			0

Tab. 24 – Dettaglio crediti intraregionali per mobilità (in compensazione e non) e per altre prestazioni

Allegato 2 - Bilancio di Esercizio 2019 - Nota Integrativa – Azienda Usl di Imola

CODICE MOD. SP	DETTAGLIO CREDITI PER INCREMENTI DI PATRIMONIO NETTO DELIBERATI	Delibera n°/anno	Importo delibera	Riscosso negli esercizi precedenti (-)	Consistenza iniziale	Importo nuove deliberazioni	Riscossioni (-)	Consistenza finale
ABA280	Crediti v/Stato per finanziamenti per investimenti				0			0
ABA480	Crediti v/Regione o Provincia Autonoma per finanziamenti per investimenti		8.077.546	3.006.651	5.070.895			3.801.664
	Realizzazione della Casa della Salute presso il Polo di Castel San Pietro Terme - IV fase 2° stralcio (AP48)	DGR 625/2013* / DECR. MINISTERIALE 23/06/14	571.410	422.792	148.618			148.618
	Manutenzione straordinaria reparto di geriatria e lungodegenza Ospedale di Imola IV fase 2° stralcio (AP47)	DGR 625/2013* / DECR. MINISTERIALE 23/06/14	3.106.136	2.583.858	522.278		-495.937	26.341
	Progetto preliminare intervento P.3 "Ampliamento dell'ospedale di Imola - realizzazione della nuova sede per attività ambulatoriali riabilitative"	DETERM.RER 8775/2015	3.500.000		3.500.000			3.500.000
	Accordo di programma integrativo addendum- prog investim. ex art20 legge 67/88/ miglioramenti della sicurezza nei presidi ospedalieri- parte blocco operatorio EX ART20 LEGGE 67/88 SICUR.P.O	DETERM. 2515/2018	900.000		900.000		-773.295	126.705
	Ammortamenti non sterilizzati di competenza 2019 relativi alle immobilizzazioni entrate in produzione entro il 31/12/2009	DGR 1911/2019			0	745.069	-745.069	0
	Sostegno ai piani di investimento 2019-2021 delle aziende sanitarie regionali	DGR 1902/2019			0	1.000.000	-1.000.000	0
ABA490	Crediti v/Regione o Provincia Autonoma per incremento fondo dotazione				0			0
ABA500	Crediti v/Regione o Provincia Autonoma per ripiano perdite				0			0
ABA501	Crediti v/Regione o Provincia Autonoma per anticipazione ripiano disavanzo programmato dai Piani aziendali di cui all'art.1, comma 528, L. 208/2015				0			0
ABA510	Crediti v/Regione per copertura debiti al 31/12/2005				0			0
ABA520	Crediti v/Regione o Provincia Autonoma per ricostituzione risorse da investimenti esercizi precedenti				0			0

Tab. 25 – Dettagli crediti per incrementi di patrimonio netto

\*Il credito è stato contabilizzato nel 2014 anno in cui è avvenuta l'ammissione al finanziamento con Decreto Dirigenziale del Ministero della Salute del 23/06/2014

**CRED01 – Svalutazione crediti iscritti nell’attivo circolante.**

<b>CRED01 – SI</b>	In sede di consuntivo, sono stati adeguati i fondi svalutazione per le motivazioni e con i criteri riportati nel capitolo 2 della presente nota integrativa. Il valore delle svalutazioni, suddiviso per tipologia di credito è riportato nella tabella 19.
--------------------	---

**Altre informazioni relative ai crediti.**

Informazione	Caso presente in azienda?	Se sì, illustrare
<b>CRED02 – Gravami.</b> Sui crediti dell’azienda vi sono gravami quali pignoramenti ecc?	NO	
<b>CRED03 – Cartolarizzazioni.</b> L’azienda ha in atto operazioni di cartolarizzazione dei crediti?	NO	
<b>CRED04 – Altro.</b> Esistono altre informazioni che si ritiene necessario fornire per soddisfare la regola generale secondo cui “Se le informazioni richieste da specifiche disposizioni di legge non sono sufficienti a dare una rappresentazione veritiera e corretta, si devono fornire le informazioni complementari necessarie allo scopo” (art 2423 cc)?	NO	

## 8. Attività finanziarie che non costituiscono immobilizzazioni

CODICE MOD. SP	ATTIVITA' FINANZIARIE CHE NON COSTITUISCONO IMMOBILIZZAZIONI	Costo storico	ESERCIZI PRECEDENTI			MOVIMENTI DELL'ESERCIZIO					Valore netto
			Rivalutazioni	Svalutazioni	Valore iniziale	Giroconti e Riclassificazioni	Rivalutazioni	Svalutazioni	Acquisizioni	Cessioni (valore netto)	
ABA730	Partecipazioni in imprese controllate				0						0
	Partecipazioni in imprese collegate				0						0
	Partecipazioni in altre imprese				0						0
ABA740	Altri titoli che non costituiscono immobilizzazioni	0	0	0	0	0	0	0	74.206	0	74.206
	<b>TOTALE ATTIVITA' FINANZIARIE CHE NON COSTITUISCONO IMMOBILIZZAZIONI</b>	<b>0</b>	<b>0</b>	<b>0</b>	<b>0</b>	<b>0</b>	<b>0</b>	<b>0</b>	<b>74.206</b>	<b>0</b>	<b>74.206</b>

Si tratta di una donazione di titoli mediante lascito testamentario

**Tab. 26 – Movimentazioni delle attività finanziarie che non costituiscono immobilizzazioni**

ELENCO PARTECIPAZIONI CHE NON COSTITUISCONO IMMOBILIZZAZIONI	Sede	Forma giuridica	Capitale	% capitale pubblico	Patrimonio netto incluso riserve	Totale Attivo	Risultato di esercizio	% di possesso	Valore attribuito a bilancio
Partecipazioni in imprese controllate:									
...									
Partecipazioni in imprese collegate:									
...									
Partecipazioni in altre imprese:									
...									

**Tab. 27– Elenco e informativa delle partecipazioni che non costituiscono immobilizzazioni**

DETTAGLIO ATTIVITA' FINANZIARIE CHE NON COSTITUISCONO IMMOBILIZZAZIONI	Costo storico	ESERCIZI PRECEDENTI			MOVIMENTI DELL'ESERCIZIO					Valore finale
		Rivalutazioni	Svalutazioni	Valore iniziale	Giroconti e Riclassificazioni	Rivalutazioni	Svalutazioni	Acquisizioni	Cessioni (valore netto)	
Partecipazioni in imprese controllate:										
...										
Partecipazioni in imprese collegate:										
...										
Partecipazioni in altre imprese:										
...										
Altri titoli (diversi dalle partecipazioni)										
...										

**Tab. 28– Dettagli e movimentazioni delle attività finanziarie che non costituiscono immobilizzazioni**

### Altre informazioni relative alle attività finanziarie che non costituiscono immobilizzazioni

Informazione	Caso presente in azienda?	Se sì, illustrare
<b>AF01 – Gravami.</b> Sulle attività finanziarie che non costituiscono immobilizzazioni vi sono gravami quali pegni, pignoramenti ecc?	NO	
<b>AF02 – Contenzioso con iscrizione in bilancio.</b> Sulle attività finanziarie che non costituiscono immobilizzazioni iscritte in bilancio sono in corso contenziosi con altre aziende sanitarie,	NO	

con altri enti pubblici o con soggetti privati?			
<b>AF03 – Contenzioso senza iscrizione in bilancio.</b> Esistono attività finanziarie che non costituiscono immobilizzazioni non iscritte nello stato patrimoniale perché non riconosciute come proprietà dell'azienda in seguito a contenziosi in corso con altre aziende sanitarie, con altri enti pubblici o con soggetti privati?	NO		
<b>AF04 – Altro.</b> Esistono altre informazioni che si ritiene necessario fornire per soddisfare la regola generale secondo cui "Se le informazioni richieste da specifiche disposizioni di legge non sono sufficienti a dare una rappresentazione veritiera e corretta, si devono fornire le informazioni complementari necessarie allo scopo" (art 2423 cc)?	NO		

## 9. Disponibilità liquide

CODICE MOD. SP	DISPONIBILITA' LIQUIDE	Valore iniziale	MOVIMENTI DELL'ESERCIZIO		Valore finale
			Incrementi	Decrementi	
ABA760	Cassa	64.700	41.033	-33.950	<b>71.784</b>
ABA770	Istituto Tesoriere	14.808.076	270.231.408	-255.519.597	<b>29.519.887</b>
ABA780	Tesoreria Unica				<b>0</b>
ABA790	Conto corrente postale	5.436	110.506	-109.887	<b>6.055</b>

Tab. 29 – Movimentazioni delle disponibilità liquide

### DL01 – Fondi vincolati.

<b>DL01 – NO</b>	Le disponibilità liquide non comprendono fondi vincolati.
------------------	---

### Altre informazioni relative alle disponibilità liquide.

Informazione	Caso presente in azienda?		Se sì, illustrare
<b>DL02 – Gravami.</b> Sulle disponibilità liquide dell'azienda vi sono gravami quali pignoramenti ecc?	NO		
<b>DL03 – Altro.</b> Esistono altre informazioni che si ritiene necessario fornire per soddisfare la regola generale secondo cui "Se le informazioni richieste da specifiche disposizioni di legge non sono sufficienti a dare una rappresentazione veritiera e corretta, si devono fornire le informazioni complementari necessarie allo scopo" (art 2423 cc)?	NO		

## 10. Ratei e risconti attivi

CODICE MOD. CE	RATEI ATTIVI	Importo	di cui oltre 12 mesi
	DETTAGLIO A LIVELLO DI CODICE DI RICAVO CE		
	...		
	...		

Tab. 30 – Ratei attivi – Dettaglio a livello di ricavo (codice CE)

CODICE MOD. CE	RISCONTI ATTIVI	Importo	di cui oltre 12 mesi
	DETTAGLIO A LIVELLO DI CODICE DI COSTO CE	<b>1.520.765</b>	<b>0</b>
<b>BA0040</b>	B.1.A.1.1) Medicinali con AIC, ad eccezione di vaccini ed emoderivati di produzione regionale	1.650	
<b>BA1690</b>	B.2.B.1.11.A) Premi di assicurazione - R.C. Professionale	65.391	
<b>BA1740</b>	B.2.B.1.12.C) Altri servizi non sanitari da privato	2.704	
<b>BA2000</b>	B.4.A) Fitti passivi	6.109	
<b>BA2030</b>	B.4.B.2) Canoni di noleggio - area non sanitaria	1.361	
<b>BA2120</b>	B.5.A.1.1) Costo del personale dirigente medico - tempo indeterminato	867.014	
<b>BA2160</b>	B.5.A.2.1) Costo del personale dirigente non medico - tempo indeterminato	97.269	
<b>BA2200</b>	B.5.B.1) Costo del personale comparto ruolo sanitario - tempo indeterminato	208.612	
<b>BA2210</b>	B.5.B.2) Costo del personale comparto ruolo sanitario - tempo determinato	5.617	
<b>BA2250</b>	B.6.A.1) Costo del personale dirigente ruolo professionale - tempo indeterminato	8.044	
<b>BA2340</b>	B.7.A.1) Costo del personale dirigente ruolo tecnico - tempo indeterminato	8.044	
<b>BA2380</b>	B.7.B.1) Costo del personale comparto ruolo tecnico - tempo indeterminato	81.655	
<b>BA2430</b>	B.8.A.1) Costo del personale dirigente ruolo amministrativo - tempo indeterminato	34.855	
<b>BA2470</b>	B.8.B.1) Costo del personale comparto ruolo amministrativo - tempo indeterminato	40.369	
<b>BA2510</b>	B.9.A) Imposte e tasse (escluso IRAP e IRES)	70	
<b>YA0020</b>	Y.1.A) IRAP relativa a personale dipendente	92.003	

Tab. 31 – Risconti attivi – Dettaglio a livello di costo (codice CE)

Altre informazioni relative a ratei e risconti attivi.

Informazione	Caso presente	Se sì, illustrare
--------------	---------------	-------------------

	in azienda?		
<p><b>RR01</b> – Esistono altre informazioni che si ritiene necessario fornire per soddisfare la regola generale secondo cui “Se le informazioni richieste da specifiche disposizioni di legge non sono sufficienti a dare una rappresentazione veritiera e corretta, si devono fornire le informazioni complementari necessarie allo scopo” (art 2423 cc)?</p>	SI		<p>I risconti registrati nei conti ministeriali da BA2120 a BA2470 e la relativa IRAP registrata al conto YA0020 derivano dall’applicazione delle indicazioni del Ministero dell’Economia e delle Finanze in merito all’imputazione dei fondi contrattuali 2019 che non sono stati oggetto di contrattazione integrativa e che verranno pertanto distribuiti nell’anno 2020 sulla base dell’attività svolta in tale anno.</p> <p>Si riporta di seguito l’estratto del parere citato:</p> <p><i>“le eventuali economie dei fondi per la contrattazione collettiva, definitivamente accertate per l'anno 2018, diventano dunque una risorsa una tantum del fondo premialità e fasce dell'anno 2019 che si tradurrà in prestazioni riferite allo stesso anno 2019. Dette economie, pertanto, a livello contabile, dovranno essere stornate dalla competenza dell'esercizio 2018 tramite la registrazione di un risconto attivo, in modo da rilevare il relativo costo nell'esercizio successivo, in conformità al principio della competenza economica”.</i></p>



## 11. Patrimonio netto

CODICE MOD. SP	PATRIMONIO NETTO	Consistenza iniziale	MOVIMENTI DELL'ESERCIZIO				Consistenza finale	RIEPILOGO DELLE UTILIZZAZIONI EFFETTUATE NEI TRE PRECEDENTI ESERCIZI			
			Giro-conti e Riclassificazioni	Assegnazioni nel corso dell'esercizio	Utilizzi per sterilizzazioni nel corso dell'esercizio	Altre variazioni (+/-)		Risultato di esercizio (+/-)	Copertura perdite	Sterilizzazioni (1)	Altre motivazioni
PAA000	<b>FONDO DI DOTAZIONE</b>	2.658.910	-9			0		2.658.901	0	0	3.062.321
PAA010	<b>FINANZIAMENTI PER INVESTIMENTI:</b>	50.750.329	0	1.961.368	-4.507.347	0	0	48.204.351	0	11.201.700	4.716.325
PAA020	Finanziamenti per beni di prima dotazione	18.390.255			-1.566.171			16.824.084	0	4.663.969	392.617
PAA030	Finanziamenti da Stato per investimenti	17.943.611	0	0	-807.614	0	0	17.135.997	0	2.157.198	855.000
PAA040	<i>Finanziamenti da Stato per investimenti - ex art. 20 legge 67/88</i>	17.943.611			-807.614			17.135.997	0	2.157.198	855.000
PAA050	<i>Finanziamenti da Stato per investimenti - ricerca</i>								0		
PAA060	<i>Finanziamenti da Stato per investimenti - altro</i>								0		
PAA070	Finanziamenti da Regione per investimenti	12.192.211		1.722.812	-1.234.541			12.680.482	0	1.661.168	1.594.016
PAA080	Finanziamenti da altri soggetti pubblici per investimenti	91.300		69.831				161.131	0		
PAA090	Finanziamenti per investimenti da rettifica contributi in conto esercizio	2.132.953		168.724	-899.021			1.402.656	0	2.719.365	1.874.693
PAA100	<b>RISERVE DA DONAZIONI E LASCITI VINCOLATI AD INVESTIMENTI</b>	1.389.264		383.362	-393.809			1.378.817	0	1.481.361	1.267.975
PAA110	<b>ALTRE RISERVE:</b>	70.609	9	0	0	0	0	70.617	0	211.005	-609.568
PAA120	Riserve da rivalutazioni	0						0	0		
PAA130	Riserve da plusvalenze da reinvestire	70.617						70.617	0	211.005	-609.568
PAA140	Contributi da reinvestire	0						0	0		
PAA150	Riserve da utili di esercizio destinati ad investimenti								0		
PAA160	Riserve diverse	-9	9					0	0		0
PAA170	<b>CONTRIBUTI PER RIPIANO PERDITE:</b>	0	0	908.550	0	-908.550	0	0	798.123	0	0
PAA180	Contributi per copertura debiti al 31/12/2005	0						0	0		
PAA190	Contributi per ricostituzione risorse da investimenti esercizi precedenti	0						0	0		
PAA200	Altro	0		908.550		-908.550		0	798.123		
PAA210	<b>UTILI (PERDITE) PORTATI A NUOVO</b>	-15.059.421	6.270	0	0	908.550		-14.144.601	-2.620.829		
PAA220	<b>UTILE (PERDITA) D'ESERCIZIO</b>	6.270	-6.270					6.230	0		1.192
	<b>TOTALE PATRIMONIO NETTO</b>	39.815.961	0	3.253.280	-4.901.155	0		38.174.315	-1.822.706	12.894.066	8.438.245

Tab. 32 – Consistenza, movimentazioni e utilizzazioni delle poste di patrimonio netto



Allegato 2 - Bilancio di Esercizio 2019- Nota Integrativa – Azienda Usl di Imola

CODICE MOD. SP	DETTAGLIO FINANZIAMENTI PER INVESTIMENTI RICEVUTI NEGLI ULTIMI TRE ESERCIZI	INFORMAZIONI				Consistenza all'inizio dell'esercizio	MOVIMENTI DELL'ESERCIZIO						
		Vincolato o indistinto	Esercizio di assegnazione	Estremi del provvedimento	Destinazione (tipologia di beni acquisiti)		Giroconti e Riclassificazioni	Assegnazioni nel corso dell'esercizio	Utilizzo a fronte di sterilizzazioni nel corso dell'esercizio	Altre variazioni (+/-)	Consistenza finale	di cui riscossi	di cui investiti
PAA020	<b>Per beni di prima dotazione:</b>					18.390.255		0	-1.566.171	0	16.824.084	0	16.824.084
	... assegnati in data antecedente al 1/1/2016					18.390.255	0	0	-1.566.171		16.824.084	0	16.824.084
	... assegnati a partire dall'1/1/2016 (dettagliare)					0	0	0	0	0	0	0	0
PAA030	<b>Da Stato:</b>					17.943.611	0	0	-807.614	0	17.135.997	15.611.813	16.636.270
	... assegnati in data antecedente al 1/1/2015					17.089.467	0		-806.758	0	16.282.709	15.611.813	16.255.632
	PROG INVESTIM. EX ART20 LEGGE 67/88 DETERM. 2515/2018 PROG. 83500 SICUR.P.O	VINCOLATO	2018	DETERM. 2515/2018	-	455.000			0		455.000	0	0
	PROG INVESTIM. EX ART20 LEGGE 67/88 DETERM. 2515/2018 PROG. 83703 SICUR.P.O	VINCOLATO	2018	DETERM. 2515/2018	Fabbr e attr. Sanitarie	399.144			-856		398.288	0	380.638
PAA070	<b>Da Regione:</b>					12.192.211		1.722.812	-1.234.541		12.680.482	9.174.243	12.607.511
	... assegnati in data antecedente al 1/1/2014					10.911.423	0		-388.557		10.522.866	7.184.962	10.522.866
	CASA SALUTE VALLATA SANTERNO 'MISURA 7' PROG. 73506		2017	DETERMINA N. 14785 DEL 21/09/2017	Fabbricati	323.831			0	-2.153	321.678	0	321.678
	FINANZIAM. PER INVESTIM.DGR 1142/2018 PROG.82002 ATTO IMPEGNO DGR 2210/2017	indistinto	2018	DGR 1142/2018	Hardware e software	222.708			-57.492		165.216	280.200	165.216
	FINANZIAM. PER INVESTIM.DGR 1142/2018 PROG.83701 ATTO IMPEGNO DGR 2210/2017	indistinto	2018	DGR 1142/2018	Attrezzature Sanitarie	90.496			-9.304		81.192	99.800	81.192
	FINANZIAM. PER INVESTIM.DGR 1142/2018 PROG.81002 ATTO IMPEGNO DGR 2210/2017	indistinto	2018	DGR 1142/2018	Mobili e arredi	34.281			-15.719		18.562	50.000	18.562
	FINANZIAM. PER INVESTIM.DGR 1142/2018 PROG.83506 ATTO IMPEGNO DGR 2210/2017	indistinto	2018	DGR 1142/2018	Fabbricati	564.647			-5.353		559.294	570.000	559.294
	APB20 PROG INVESTIM.EX ART20 LEGGE 67/88 DETERM. 2515/2018 PROG. 83500 SICUR.PO 41/926-31/12/18		2018	DETERM. 2515/2018		44.825			-175		44.650		44.650
	finanziamento ammortamenti ante 2010		2019					745.069	-745.069		0		0
	SOSTEGNO INVESTIMENTI prog. 91434		2019	DGR. 1902	vari			977.743	-10.719		967.024	989.281	894.053



Allegato 2 - Bilancio di Esercizio 2019- Nota Integrativa – Azienda Usl di Imola

<b>PAA080</b>	<b>Da altri soggetti pubblici</b>					<b>91.300</b>	<b>0</b>	<b>69.831</b>	<b>0</b>		<b>161.131</b>	<b>161.131</b>	<b>161.131</b>
	... assegnati in data antecedente al 1/1/2016					0	0	0	0	0	0	0	0
	... assegnati nel 2018	2018				91.300	0	-91.300	0		0	0	0
	LAVORI DI INSTALLAZIONE DI UN ELEVATORE ED OPERE INTERNE PRESSO PADIGLIONE 6 DEL PRESIDIO LOLLI DI IMOLA	2019		DETERMINAZIONE 926 DEL 18/12/2018 E PROT. BABEL 39790 DEL 20/12/2018				41.566			41.566	41.566	41.566
	LAVORI DI REALIZZAZIONE NUOVO PUNTO DI RACCOLTA SANGUE PRESSO LA CASA DELLA SALUTE DI MEDICINA	2019		DELIBERAZIONE 242/2018				119.565			119.565	119.565	119.565
<b>PAA090</b>	<b>Per investimenti da rettifica contributi in conto esercizio:</b>					<b>2.132.953</b>	<b>0</b>	<b>168.724</b>	<b>-899.021</b>	<b>0</b>	<b>1.402.656</b>	<b>1.402.656</b>	<b>1.402.656</b>
	... assegnati in data antecedente al 1/1/2016					915.217	0	-535.314	0		379.903	379.903	379.903
	Rettifica contributi 2016	indistinto	2016	immobilizzazioni diverse		641.879	0	-185.609	0		456.270	456.270	456.270
	Rettifica contributi 2017	indistinto	2017	immobilizzazioni diverse		575.858		-98.534			477.323	477.323	477.323
	Rettifica contributi 2018	indistinto	2018	immobilizzazioni diverse		0		-58.450	0		-58.450	-58.450	-58.450
	Rettifica contributi 2019	indistinto	2019	immobilizzazioni diverse		0		168.724	-21.114	0	147.610	147.610	147.610

Tab. 33– Dettaglio finanziamenti per investimenti (ultimi 3 esercizi)



DETTAGLIO RISERVE DA PLUSVALENZE DA REINVESTIRE	ESERCIZI PRECEDENTI			Valore finale
	Valore al 31/12/2016 e precedenti	Valore al 31/12/2017	Valore al 31/12/2018 (Valore iniziale)	
Valore iniziale	0	722.350	680.185	<b>70.617</b>
Incrementi	0		12.502	<b>0</b>
Utilizzi	0	-42.165	-622.070	<b>0</b>
Valore finale	<b>722.350</b>	<b>680.185</b>	<b>70.617</b>	<b>70.617</b>

**Tab. 34 – Dettaglio riserve da plusvalenze da reinvestire**

DETTAGLIO CONTRIBUTI DA REINVESTIRE	ESERCIZI PRECEDENTI			Valore finale
	Valore al 31/12/2016 e precedenti	Valore al 31/12/2017	Valore al 31/12/2018 (Valore iniziale)	
Valore iniziale	0	0	0	<b>0</b>
Incrementi	0	0	0	<b>0</b>
Utilizzi	0	0	0	<b>0</b>
Valore finale	<b>0</b>	<b>0</b>	<b>0</b>	<b>0</b>

**Tab. 35– Dettaglio contributi da reinvestire**

*Illustrazione analitica delle cause di variazione del patrimonio netto.*

Con riferimento alla variazione nella consistenza delle voci del patrimonio netto sinteticamente riportate nella tabella 32 si precisa quanto segue:

La colonna giroconti e riclassificazioni comprende:

- l’assegnazione dell’utile di esercizio 2018 a parziale copertura della perdita d’esercizio 2007 e lo storno delle plusvalenze da reinvestire agli originari contributi con cui erano stati acquistati i relativi cespiti.
- Il giroconto della riserva di 9 euro al fondo di dotazione in quanto si trattava di un componente negativo del patrimonio netto derivante dalla conversione all’euro che non può essere mantenuto nel conto delle riserve che per loro natura devono essere componenti positivi

La colonna “Assegnazioni nel corso dell’esercizio” oltre ai contributi in conto capitale assegnati nell’esercizio sono stati inseriti i finanziamenti derivanti dall’utilizzo di contributi in conto esercizio 2019 e il contributo per ripiano perdite finanziato nel 2019 con DGR n. 1801/2019.

- La colonna altre variazioni comprende:
  - L’utilizzo dell’assegnazione di cui al punto precedente per la riduzione delle perdite pregresse

**PN01 – Donazioni e lasciti vincolati ad investimenti**

<b>PN 01 – SI</b>	Nell’esercizio sono state rilevate donazioni e lasciti vincolati ad investimenti, erogati dai soggetti sottoelencati per l’acquisto dei cespiti così come illustrati nella tabella che segue:
-------------------	---

SOGGETTO EROGATORE	CONTO	DESCRIZIONE	IMPORTO
privati	AAA520	sw licenze d'uso	610,00
privati	AAA420	biomedici	7.202,69
privati	AAA450	arredi	7.262,12
privati	AAA480	automezzi	30.607,27
privati	AAA520	informatici	6.242,74
privati	AAA520	beni strumentali	1.332,25
Donazione Fondazione C.R.I.	AAA420	biomedici	153.720,00
Donazione Fondazione C.R.I.	AAA420	biomedici	34.160,00
sig.ra bressan	AAA450	arredi	300,00
Coop. Tragitti	AAA450	arredi	2.000,00
Fam. Ottoni-Raspanti	AAA450	arredi	300,00
Dott. Impallomeni	AAA520	informatici	1.500,00
C.Sociale Scardovi	AAA420	biomedici	5.556,03
Ass. lo vivro'	AAA420	biomedici	1.550,00
Ass. lo vivro'	AAA520	informatici	1.150,00
Ass. L'isola che c'e'	AAA520	beni strumentali	1.374,88
Sig. Libralesso	AAA420	biomedici	275,00
Sig. Marzocchi	AAA420	biomedici	139,90
Stavallata pro Loco Casalfiumanese	AAA420	biomedici	141,00
Stavallata pro Loco Casalfiumanese	AAA450	arredi	439,00
Sig.ra Donnoli	AAA420	biomedici	220,00
Sig.ra Donnoli	AAA450	arredi	384,00
Donazione Fondazione C.R.I.	AAA420	biomedici	46.000,00

**PN02 – Fondo di dotazione**

<b>PN02 – SI</b>	Il fondo di dotazione ha subito variazioni rispetto all'esercizio precedente come sopra riportato a commento della tabella 32
------------------	---

**Altre informazioni relative al patrimonio netto**

Informazione	Caso presente in azienda?		Se sì, illustrare
<b>PN03 – Altro.</b> Esistono altre informazioni che si ritiene necessario fornire per soddisfare la		No	

regola generale secondo cui “Se le informazioni richieste da specifiche disposizioni di legge non sono sufficienti a dare una rappresentazione veritiera e corretta, si devono fornire le informazioni complementari necessarie allo scopo” (art 2423 cc)?			
--	--	--	--

## 12. Fondi per rischi e oneri

CODICE MOD. SP	FONDO RISCHI E ONERI	Consistenza iniziale	Accantonamenti dell'esercizio	Riclassifiche dell'esercizio	Utilizzi	Valore finale
PBA000	<b>FONDI PER IMPOSTE, ANCHE DIFFERITE</b>					0
PBA010	<b>FONDI PER RISCHI:</b>	4.667.267	611.055	0	-407.724	4.870.597
PBA020	Fondo rischi per cause civili e oneri processuali	66.106			-22.339	43.767
PBA030	Fondo rischi per contenzioso personale dipendente	170.000			-34.000	136.000
PBA040	Fondo rischi connessi all'acquisto di prestazioni sanitarie da privato	0				0
PBA050	Fondo rischi per copertura diretta dei rischi (autoassicurazione)	4.047.255	561.675		-371.496	4.237.434
PBA051	Fondo rischi per franchigia assicurativa	345.067	2.953		-610	347.410
PBA052	Fondo rischi per interessi di mora	28.100	46.426		24.971	99.497
PBA060	Altri fondi rischi:	10.740			-4.250	6.490
PBA070	<b>FONDI DA DISTRIBUIRE:</b>	0	0	0	0	0
PBA080	FSR indistinto da distribuire					0
PBA090	FSR vincolato da distribuire					0
PBA100	Fondo per ripiano disavanzi pregressi					0
PBA110	Fondo finanziamento sanitario aggiuntivo corrente LEA					0
PBA120	Fondo finanziamento sanitario aggiuntivo corrente extra LEA					0
PBA130	Fondo finanziamento per ricerca					0
PBA140	Fondo finanziamento per investimenti					0
PBA141	Fondo finanziamento sanitario aggiuntivo corrente (extra fondo) - Risorse aggiuntive da bilancio regionale a titolo di copertura extra LEA					0
PBA150	<b>QUOTE INUTILIZZATE CONTRIBUTI:</b>	3.097.494	2.186.463	689.671	-2.640.444	3.333.183
PBA151	Quote inutilizzate contributi da Regione o Prov. Aut. Per quota F.S. indistinto finalizzato	0	1.927.474			1.927.474
PBA160	Quote inutilizzate contributi da Regione o Prov. Aut. per quota F.S. vincolato	77.636	0	550.195	-495.471	132.360
PBA170	Quote inutilizzate contributi vincolati da soggetti pubblici (extra fondo)	3.018.507	258.989	139.476	-2.143.623	1.273.349
PBA180	Quote inutilizzate contributi per ricerca	1.350			-1.350	0
PBA190	Quote inutilizzate contributi vincolati da privati	0				0
PBA200	<b>ALTRI FONDI PER ONERI E SPESE:</b>	1.866.495	1.350.778	0	-1.007.489	2.209.784
PBA210	Fondi integrativi pensione					0
PBA230	Fondo rinnovi contrattuali personale dipendente	816.028	579.009		-713.155	681.882
PBA240	Fondo rinnovi convenzioni MMG - PLS - MCA	590.989	616.723			1.207.711
PBA250	Fondo rinnovi convenzioni Medici SUMAI	26.927	47.082			74.008
PBA260	Altri fondi per oneri e spese:	388.441	49.964		-294.333	144.072
PBA270	Altri fondi per Incentivi per funzioni tecniche Art. 113 D.Lgs. 50/2016	44.110	58.000			102.110
	<b>TOTALE FONDI RISCHI E ONERI</b>	<b>9.631.256</b>	<b>4.148.295</b>	<b>689.671</b>	<b>-4.055.657</b>	<b>10.413.564</b>

Tab. 36 – Consistenza e movimentazioni dei fondi rischi e oneri



DETTAGLIO QUOTE INUTILIZZATE CONTRIBUTI	ASSEGNAZIONE INIZIALE CONTRIBUTO		UTILIZZI / COSTI				Fondo al 31/12/2019	
	Esercizio	Importo contributo	Tipologia	Importo				
				Esercizio 2016 e precedenti	Esercizio 2017	Esercizio 2018		Esercizio 2019
Quote inutilizzate contributi da Regione o Prov. Aut. Per quota F.S. indistinto finalizzato	2.019	11.036.986	B.1) Acquisti di beni	0	0	0	0	1.927.474
			B.2) Acquisti di servizi sanitari	0	0	0	9.040.532	
			B.3) Acquisti di servizi non sanitari	0	0	0	7.642	
			B.6) Costi del personale	0	0	0	0	
			Formazione	0	0	0	15.214	
			Borse di studio, collaborazioni e altre forme di lavoro autonomo sanitarie	0	0	0	0	
			Borse di studio, collaborazioni e altre forme di lavoro autonomo non sanitarie	0	0	0	0	
			Contributi ad amministrazioni pubbliche	0	0	0	0	
			Software, attrezzature e altri beni mobili	0	0	0	10.833	
			Costi generali e amministrativi	0	0	0	15.452	
			Altri costi (rimborsi e contributi sanitari)	0	0	0	19.839	
			<b>Totale</b>	<b>0</b>	<b>0</b>	<b>0</b>	<b>9.109.512</b>	
			2.018	-	B.1) Acquisti di beni			
B.2) Acquisti di servizi sanitari						0		
B.3) Acquisti di servizi non sanitari						0		
B.6) Costi del personale						0		
Altri costi (dettagliare)						0		
						0		
						0		
<b>Totale</b>	<b>0</b>	<b>0</b>	<b>0</b>	<b>0</b>				
2017 e precedenti		B.1) Acquisti di beni					0	
		B.2) Acquisti di servizi sanitari						
		B.3) Acquisti di servizi non sanitari						
		B.6) Costi del personale						
		Altri costi (dettagliare)						
<b>Totale</b>	<b>0</b>	<b>0</b>	<b>0</b>	<b>0</b>				
<b>TOTALE</b>	<b>11.036.986</b>		<b>TOTALE</b>	<b>0</b>	<b>0</b>	<b>0</b>	<b>9.109.512</b>	<b>1.927.474</b>

Tab. 37 – Dettaglio movimentazioni quota inutilizzata contributi da Regione o P.A. per quota F.S.R. vincolato



DETTAGLIO QUOTE INUTILIZZATE CONTRIBUTI	ASSEGNAZIONE INIZIALE CONTRIBUTO		UTILIZZI / COSTI				Fondo al 31/12/2019	
	Esercizio	Importo contributo	Tipologia	Importo				
				Esercizio 2016 e precedenti	Esercizio 2017	Esercizio 2018		Esercizio 2019
Quote inutilizzate contributi da Regione o Prov. Aut. per quota FSR vincolato	2.019	167.600	B.1) Acquisti di beni	0	0	0	0	132.360
			B.2) Acquisti di servizi sanitari	0	0	0	18.480	
			B.3) Acquisti di servizi non sanitari	0	0	0	0	
			B.6) Costi del personale	0	0	0	0	
			Formazione	0	0	0	0	
			Borse di studio, collaborazioni e altre forme di lavoro autonomo sanitarie	0	0	0	0	
			Borse di studio, collaborazioni e altre forme di lavoro autonomo non sanitarie	0	0	0	0	
			Contributi ad amministrazioni pubbliche	0	0	0	0	
			Software, attrezzature e altri beni mobili	0	0	0	0	
			Costi generali e amministrativi	0	0	0	16.760	
			Altri costi	0	0	0	0	
			<b>Totale</b>	<b>0</b>	<b>0</b>	<b>0</b>	<b>35.240</b>	
			2.018	35.000	B.1) Acquisti di beni	0	0	
	B.2) Acquisti di servizi sanitari	0			0	0	35.000	
	B.3) Acquisti di servizi non sanitari	0			0	0	0	
	B.6) Costi del personale	0			0	0	0	
	Formazione	0			0	0	0	
	Borse di studio, collaborazioni e altre forme di lavoro autonomo sanitarie	0			0	0	0	
	Borse di studio, collaborazioni e altre forme di lavoro autonomo non sanitarie	0			0	0	0	
	Contributi ad amministrazioni pubbliche	0			0	0	0	
	Software, attrezzature e altri beni mobili	0			0	0	0	
	Costi generali e amministrativi	0			0	0	0	
	Altri costi	0			0	0	0	
	<b>Totale</b>	<b>0</b>	<b>0</b>	<b>0</b>	<b>35.000</b>			
	2017 e precedenti		B.1) Acquisti di beni					0
			B.2) Acquisti di servizi sanitari					
			B.3) Acquisti di servizi non sanitari					
			B.6) Costi del personale					
			Altri costi (dettagliare)					
	<b>Totale</b>	<b>0</b>	<b>0</b>	<b>0</b>	<b>0</b>			
	<b>TOTALE</b>	<b>202.600</b>	<b>TOTALE</b>	<b>0</b>	<b>0</b>	<b>0</b>	<b>0</b>	<b>70.240</b>

Tab. 37 – bis

DETTAGLIO QUOTE INUTILIZZATE CONTRIBUTI	ASSEGNAZIONE INIZIALE CONTRIBUTO		UTILIZZI / COSTI				Fondo al 31/12/2019	
	Esercizio	Importo contribuito	Tipologia	Importo				
				Esercizio 2016 e precedenti	Esercizio 2017	Esercizio 2018		Esercizio 2019
Quote inutilizzate contributi vincolati da soggetti pubblici (extra fondo)	2019	290.693	B.1) Acquisti di beni	0	0	0	0	258.989
			B.2) Acquisti di servizi sanitari	0	0	0	6.672	
			B.3) Acquisti di servizi non sanitari	0	0	0	0	
			B.6) Costi del personale	0	0	0	3.634	
			Formazione	0	0	0	0	
			Borse di studio, collaborazioni e altre forme di lavoro autonomo sanitarie	0	0	0	9.203	
			Borse di studio, collaborazioni e altre forme di lavoro autonomo non sanitarie	0	0	0	0	
			Contributi ad amministrazioni pubbliche	0	0	0	0	
			Software, attrezzature e altri beni mobili	0	0	0	0	
			Costi generali e amministrativi	0	0	0	12.195	
			Altri costi	0	0	0	0	
			<b>Totale</b>	<b>0</b>	<b>0</b>	<b>0</b>	<b>31.704</b>	
	2018	341.417	B.1) Acquisti di beni	0	0	0	0	208.103
			B.2) Acquisti di servizi sanitari	0	0	0	81.754	
			B.3) Acquisti di servizi non sanitari	0	0	0	21.649	
			B.6) Costi del personale	0	0	4.623	1.508	
			Formazione	0	0	0	0	
			Borse di studio, collaborazioni e altre forme di lavoro autonomo sanitarie	0	0	0	0	
			Borse di studio, collaborazioni e altre forme di lavoro autonomo non sanitarie	0	0	0	0	
			Contributi ad amministrazioni pubbliche	0	0	0	0	
			Software, attrezzature e altri beni mobili	0	0	0	3.043	
			Costi generali e amministrativi	0	0	3.687	17.050	
			Altri costi	0	0	0	0	
			<b>Totale</b>	<b>0</b>	<b>0</b>	<b>8.310</b>	<b>125.004</b>	
	2017 e precedenti	2.088.700	B.1) Acquisti di beni	25.368	3.740	1.939	2.175	806.259
			B.2) Acquisti di servizi sanitari	6.445	5.359	19.897	72.122	
			B.3) Acquisti di servizi non sanitari	145.283	13.064	22.597	17.393	
			B.6) Costi del personale	35.591	21.103	12.238	212.653	
			Formazione	69.084	76.374	0	4.195	
			Borse di studio, collaborazioni e altre forme di lavoro autonomo sanitarie	44.938	8.019	28.701	9.530	
			Borse di studio, collaborazioni e altre forme di lavoro autonomo non sanitarie	13.948	0	250	0	
			Contributi ad amministrazioni pubbliche	0	0	0	33.595	
			Software, attrezzature e altri beni mobili	79.201	0	11.467	51.300	
Costi generali e amministrativi			72.751	114.770	6.258	0		
Altri costi			38.245	2.842	0	6		
<b>Totale</b>			<b>530.854</b>	<b>245.271</b>	<b>103.347</b>	<b>402.969</b>		
<b>TOTALE</b>	<b>2.720.810</b>	<b>TOTALE</b>	<b>530.855</b>	<b>245.272</b>	<b>111.657</b>	<b>559.677</b>	<b>1.273.349</b>	

Tab. 38 – Dettaglio movimentazioni quota inutilizzata contributi vincolati da soggetti pubblici (extra fondo)

DETTAGLIO QUOTE INUTILIZZATE CONTRIBUTI	ASSEGNAZIONE INIZIALE CONTRIBUTO		UTILIZZI / COSTI				Fondo al 31/12/x	
	Esercizio	Importo contributo	Tipologia	Importo				
				Esercizio 2016 e precedenti	Esercizio 2017	Esercizio 2018		Esercizio 2019
Quote inutilizzate contributi per ricerca	2.019		B.1) Acquisti di beni					0
			B.2) Acquisti di servizi sanitari					
			B.3) Acquisti di servizi non sanitari					
			B.6) Costi del personale					
			Altri costi (spese per investimenti)					
			Altri costi (costi amministrativi)					
			Altri costi (Rettifica contributo iniziale)					
			Altri costi (Irap)					
			<b>Totale</b>	<b>0</b>	<b>0</b>	<b>0</b>	<b>0</b>	
	2.018		B.1) Acquisti di beni					0
			B.2) Acquisti di servizi sanitari					
			B.3) Acquisti di servizi non sanitari					
			B.6) Costi del personale					
			Altri costi (spese per investimenti)					
			Altri costi (costi amministrativi)					
			Altri costi (Rettifica contributo iniziale)					
			Altri costi (Irap)					
			<b>Totale</b>	<b>0</b>	<b>0</b>	<b>0</b>	<b>0</b>	
	2017 e precedenti	56.000	B.1) Acquisti di beni	0	0	0	0	0
			B.2) Acquisti di servizi sanitari	0	0	0	102	
			B.3) Acquisti di servizi non sanitari	5.334	0	30	0	
			B.6) Costi del personale	0	0	0	1.248	
			Formazione	0	0	0	0	
			Borse di studio, collaborazioni e altre forme di lavoro autonomo sanitarie	15.078	0	0	0	
			Borse di studio, collaborazioni e altre forme di lavoro autonomo non sanitarie	20.104	10.052	0	0	
			Contributi ad amministrazioni pubbliche	0	0	0	0	
			Software, attrezzature e altri beni mobili	0	0	0	0	
Costi generali e amministrativi			4.052	0	0	0		
Altri costi			0	0	0	0		
		<b>Totale</b>	<b>44.568</b>	<b>10.052</b>	<b>30</b>	<b>1.350</b>		
<b>TOTALE</b>	<b>56.000</b>	<b>TOTALE</b>	<b>44.568</b>	<b>10.052</b>	<b>30</b>	<b>1.350</b>	<b>0</b>	

Tab. 39 – Dettaglio movimentazioni quota inutilizzata contributi per ricerca

DETTAGLIO QUOTE INUTILIZZATE CONTRIBUTI	ASSEGNAZIONE INIZIALE CONTRIBUTO		UTILIZZI / COSTI				Fondo al 31/12/19		
	Esercizio	Importo contributo	Tipologia	Importo					
				Esercizio 2016 e precedenti	2017	Esercizio 2018		Esercizio 2019	
Quote inutilizzate contributi vincolati da privati	2.019		B.1) Acquisti di beni					0	
			B.2) Acquisti di servizi sanitari						
			B.3) Acquisti di servizi non sanitari						
			B.6) Costi del personale						
			Altri costi (spese per investimenti)						
			Altri costi (costi amministrativi)						
			Altri costi (Rettifica contributo iniziale)						
			Altri costi (Irap)						
			<b>Totale</b>	<b>0</b>	<b>0</b>	<b>0</b>	<b>0</b>		
	2.018		B.1) Acquisti di beni					0	
			B.2) Acquisti di servizi sanitari						
			B.3) Acquisti di servizi non sanitari						
			B.6) Costi del personale						
			Altri costi (spese per investimenti)						
			Altri costi (costi amministrativi)						
			Altri costi (Rettifica contributo iniziale)						
			Altri costi (Irap)						
			<b>Totale</b>	<b>0</b>	<b>0</b>	<b>0</b>	<b>0</b>		
	2017 e precedenti	5.000	B.1) Acquisti di beni		503	0	0	0	0
			B.2) Acquisti di servizi sanitari		0	0	0	0	
			B.3) Acquisti di servizi non sanitari		0	0	0	0	
			B.6) Costi del personale		0	0	0	0	
			Formazione		4.392	0	0	0	
			Borse di studio, collaborazioni e altre forme di lavoro autonomo sanitarie		0	0	0	0	
			Borse di studio, collaborazioni e altre forme di lavoro autonomo non sanitarie		0	0	0	0	
			Contributi ad amministrazioni pubbliche		0	0	0	0	
			Software, attrezzature e altri beni mobili		0	0	0	0	
Costi generali e amministrativi				0	0	105	0		
Altri costi				0	0	0	0		
		<b>Totale</b>	<b>4.895</b>	<b>0</b>	<b>105</b>	<b>0</b>			
<b>TOTALE</b>	<b>5.000</b>	<b>TOTALE</b>	<b>4.895</b>	<b>0</b>	<b>105</b>	<b>0</b>	<b>0</b>		

Tab. 40 – Dettaglio movimentazioni quota inutilizzata contributi vincolati da privati

Illustrazione dei criteri utilizzati per la determinazione dell'entità dei fondi, nonché degli estremi dei verbali del Collegio Sindacale come specificato nella seguente tabella.

Fondo	Criteri di determinazione	Estremi del verbale del Collegio Sindacale
Contenzioso personale dipendente	E' stato determinato sulla base del rischio di soccombenza determinato dal direttore dell'U.O. Segreteria Generale e Affari Legali con il supporto degli eventuali Legali esterni che stanno seguendo il contenzioso.	Verbale n. 2 del 15/05/2020
Vertenze in corso, diverse da quelle del personale	E' stato determinato sulla base del rischio di soccombenza determinato dal direttore dell'U.O. Segreteria Generale e Affari Legali con il supporto degli eventuali Legali esterni che stanno seguendo il contenzioso.	Verbale n. 2 del 15/05/2020

Spese legali	è stato rideterminato sulla base della Valutazione del direttore dell'U.O. SGAL sentiti i legali interessati.	Verbale n. 2 del 15/05/2020
Autoassicurazione	E' stato determinato sulla base delle riserve calcolate sulle richieste di indennizzo in corso al 19/01/2019 per sinistri relativi ad eventi ante 2017 non coperti da Assicurazione RCT nel limite per ogni sinistro dei 250.000 euro oltre i quali l'eventuale onere è a carico della Regione	Verbale n. 2 del 15/05/2020
Franchigia assicurazione	E' stato determinato sulla base delle riserve calcolate sulle richieste di indennizzo in corso al 31/12/2018 per sinistri coperti da Assicurazione RCT.	Verbale n. 2 del 15/05/2020
Quote inutilizzate di contributi	Sono costituiti da accantonamenti determinati con le modalità previste dall'art. 29 comma 1, lett. e) del D.Lgs. 118/2011 e s.m.i., nonché dai successivi decreti ministeriali di attuazione.	Verbale n. 2 del 15/05/2020
altri fondi per oneri	Comprendono esclusivamente la quota residua di 4 specifici progetti vincolati che non rientravano in quelli accantonabili nella categoria "Quote inutilizzate contributi vincolati" prevista dal D.Lgs 118/2011 di cui al punto precedente;	Verbale n. 2 del 15/05/2020
Interessi moratori	E' stato rideterminato sulla base della percentuale decrescente applicata agli interessi maturati negli ultimi cinque anni sulla base della valutazione del rischio effettuata dal responsabile dell'ufficio finanziario	Verbale n. 2 del 15/05/2020
Rischi ferie da pagare	E' stato rideterminato sulla base della media delle ferie pagate nel triennio 2016-2018.	Verbale n. 2 del 15/05/2020
Personale in quiescenza	E' stato determinato sulla base delle competenze maturate alla data del 31/12/2018 comunicate dall'U.O. Risorse Umane.	Verbale n. 2 del 15/05/2020
Indennità organi istituzionali	è stato determinato sulla base dei compensi maturati e maturandi da parte degli organi istituzionali non ancora corrisposti al 31/12/2017	Verbale n. 2 del 15/05/2020



Manutenzioni cicliche	Non sono state previste	Verbale n. 2 del 15/05/2020
Rinnovo contrattuale del personale convenzionato	E' stato calcolato sulla base delle percentuali comunicate dalla Regione.	Verbale n. 2 del 15/05/2020
Rinnovo contrattuale del personale dipendente	E' stato calcolato sulla base delle percentuali comunicate dalla Regione.	Verbale n. 2 del 15/05/2020
Altri fondi per incentivi per funzioni tecniche	comprende l'accantonamento effettuato a partire dal 2018 degli incentivi previsti dall'art.113 del dlgs 50/2016	Verbale n. 2 del 15/05/2020

Altre informazioni relative a fondi rischi e oneri.

Informazione	Caso presente in azienda?		Se sì, illustrare
<b>FR01.</b> Con riferimento ai rischi per i quali è stato costituito un fondo, esiste la possibilità di subire perdite addizionali rispetto agli ammontari stanziati?	NO		
<b>FR02.</b> Esistono rischi probabili, a fronte dei quali non è stato costituito un apposito fondo per l'impossibilità di formulare stime attendibili?	NO		
<b>FR03.</b> Esistono rischi (né generici, né remoti) a fronte dei quali non è stato costituito un apposito fondo perché solo possibili, anziché probabili? Da tali rischi potrebbero scaturire perdite significative?	SI		Si tratta di numero 95 richieste di indennizzo, nell'ambito dell'autoassicurazione RCT, dai quali comunque l'AUSL ritiene che non possano scaturire perdite significative
<b>FR04 – Altro.</b> Esistono altre informazioni che si ritiene necessario fornire per soddisfare la regola generale secondo cui "Se le informazioni richieste da specifiche disposizioni di legge non sono sufficienti a dare una rappresentazione veritiera e corretta, si devono fornire le informazioni complementari necessarie allo scopo" (art 2423 cc)?	NO		

### 13. Trattamento di fine rapporto

CODICE MOD. SP	TRATTAMENTO DI FINE RAPPORTO	Consistenza iniziale	Accantonamenti dell'esercizio	Utilizzi dell'esercizio	Valore finale
PCA000	Fondo per premi operosità medici SUMAI	829.998	40.388	6.144	876.529
PCA010	Fondo per trattamento di fine rapporto dipendente	0			0
PCA020	FONDO PER TRATTAMENTO DI QUIESCENZA E SIMILI	627.000	0	0	627.000
	<b>TOTALE TRATTAMENTO DI FINE RAPPORTO</b>	<b>1.456.998</b>	<b>40.388</b>	<b>6.144</b>	<b>1.503.529</b>

Tab. 41 – Consistenza e movimentazioni del Trattamento di Fine Rapporto

Illustrazione dei criteri utilizzati per la determinazione dell'entità dei fondi, come specificato nella seguente tabella.

Fondo	Criteri di determinazione
Premi operosità medici SUMAI	È determinato secondo le norme e disposizioni contenute nella Convenzione Unica Nazionale che regolano la determinazione del premio di operosità dei medici SUMAI
Personale in quiescenza	E' stato determinato sulla base delle competenze maturate alla data del 31/12/2018 comunicate dall'U.O. Risorse Umane. Dal 2019 tale voce è stata riclassificata fra i trattamenti di fine rapporto anziché fra i Fondi per rischi e oneri

#### Altre informazioni relative a trattamento di fine rapporto.

Informazione	Caso presente in azienda?	Se sì, illustrare
<b>TR01 - Altro.</b> Esistono altre informazioni che si ritiene necessario fornire per soddisfare la regola generale secondo cui "Se le informazioni richieste da specifiche disposizioni di legge non sono sufficienti a dare una rappresentazione veritiera e corretta, si devono fornire le informazioni complementari necessarie allo scopo" (art 2423 cc)?	SI	Da 2017, se avviene la modifica nella prevalenza delle ore prestate dagli specialisti nelle varie AUSL della regione, al momento della modifica l'AUSL in cui le ore diventano prevalenti fattura all'AUSL di provenienza il fondo maturato fino a quel momento

## 14. Debiti

CODICE MOD. SP	DEBITI	Valore iniziale	MOVIMENTI DELL'ESERCIZIO		Valore finale	di cui per fatture da ricevere	di cui per acquisti di beni iscritti tra le immobilizzazioni
			Incrementi	Decrementi			
<b>PDA000</b>	<b>MUTUI PASSIVI</b>	<b>20.071.888</b>	<b>0</b>	<b>-1.610.313</b>	<b>18.461.575</b>		
<b>PDA010</b>	<b>DEBITI V/STATO</b>		<b>228.833</b>	<b>-27.222</b>	<b>201.611</b>	<b>190.434</b>	<b>0</b>
PDA020	Debiti v/Stato per mobilità passiva extraregionale				0		
PDA030	Debiti v/Stato per mobilità passiva internazionale				0		
PDA040	Acconto quota FSR v/Stato				0		
PDA050	Debiti v/Stato per restituzione finanziamenti - per ricerca:				0		
PDA060	Altri debiti v/Stato	0	228.833	-27.222	201.611	190.434	
<b>PDA070</b>	<b>DEBITI V/REGIONE O PROVINCIA AUTONOMA</b>	<b>65.000</b>	<b>3.905.611</b>	<b>0</b>	<b>65.000</b>	<b>0</b>	<b>0</b>
PDA080	Debiti v/Regione o Provincia Autonoma per finanziamenti - GSA				0		
PDA081	Debiti v/Regione o Provincia Autonoma per finanziamenti				0		
PDA090	Debiti v/Regione o Provincia Autonoma per mobilità passiva intraregionale				0		
PDA100	Debiti v/Regione o Provincia Autonoma per mobilità passiva extraregionale	65.000	3.905.611	-3.905.611	65.000		
PDA101	Debiti v/Regione o Provincia Autonoma per mobilità passiva internazionale				0		
PDA110	Acconto quota FSR da Regione o Provincia Autonoma				0		
PDA111	Acconto da Regione o Provincia Autonoma per anticipazione ripiano disavanzo programmato dai Piani aziendali di cui all'art. 1, comma 528, L. 208/2015				0		
PDA112	Debiti v/Regione o Provincia Autonoma per contributi L. 210/92				0		
PDA120	Altri debiti v/Regione o Provincia Autonoma - GSA	0	0	0	0	0	
PDA121	Altri debiti v/Regione o Provincia Autonoma				0		
<b>PDA130</b>	<b>DEBITI V/COMUNI:</b>	<b>27.805</b>	<b>319.082</b>	<b>-313.006</b>	<b>33.880</b>		
<b>PDA150</b>	<b>DEBITI V/AZIENDE SANITARIE PUBBLICHE DELLA REGIONE</b>	<b>6.316.355</b>	<b>32.063.063</b>	<b>-23.863.749</b>	<b>14.515.669</b>	<b>0</b>	<b>0</b>
PDA160	Debiti v/Aziende sanitarie pubbliche della Regione - per quota FSR				0		
PDA170	Debiti v/Aziende sanitarie pubbliche della Regione - finanziamento sanitario aggiuntivo corrente LEA				0		
PDA180	Debiti v/Aziende sanitarie pubbliche della Regione - finanziamento sanitario aggiuntivo corrente extra LEA				0		
PDA190	Debiti v/Aziende sanitarie pubbliche della Regione - mobilità in compensazione	473.178	19.298.886	-18.867.926	904.138		
PDA200	Debiti v/Aziende sanitarie pubbliche della Regione - mobilità non in compensazione				0		
PDA210	Debiti v/Aziende sanitarie pubbliche della Regione - altre prestazioni	5.843.177	12.764.177	-4.995.823	13.611.531		
PDA211	Debiti v/Aziende sanitarie pubbliche della Regione - per altre prestazioni per STP				0		
PDA212	Debiti v/Aziende sanitarie pubbliche della Regione - per Contributi da Aziende sanitarie pubbliche della Regione o Prov. Aut. (extra fondo)				0		





Allegato 2 - Bilancio di Esercizio 2019- Nota Integrativa – Azienda Usl di Imola

CODICE MOD. SP	DEBITI	Valore iniziale	MOVIMENTI DELL'ESERCIZIO		Valore finale	di cui per fatture da ricevere	di cui per acquisti di beni iscritti tra le immobilizzazioni
			Incrementi	Decrementi			
PDA213	Debiti v/Aziende sanitarie pubbliche della Regione - per contributi L. 210/92				0		
PDA220	Debiti v/Aziende Sanitarie pubbliche fuori Regione	4.789	76.708	-30.419	51.078	46.885	
PDA230	Debiti v/Aziende sanitarie pubbliche della Regione per versamenti c/patrimonio netto				0	0	0
PDA231	Debiti v/Aziende sanitarie pubbliche della Regione per versamenti c/patrimonio netto - finanziamenti per investimenti				0		
PDA232	Debiti v/Aziende sanitarie pubbliche della Regione per versamenti c/patrimonio netto - incremento fondo dotazione				0		
PDA233	Debiti v/Aziende sanitarie pubbliche della Regione per versamenti c/patrimonio netto - ripiano perdite				0		
PDA234	Debiti v/Aziende sanitarie pubbliche della Regione per anticipazione ripiano disavanzo programmato dai Piani aziendali di cui all'art. 1, comma 528, L. 208/2015				0		
PDA235	Debiti v/Aziende sanitarie pubbliche della Regione per versamenti c/patrimonio netto - altro				0		
PDA140	<b>TOTALE DEBITI V/AZIENDE SANITARIE PUBBLICHE</b>	<b>6.321.144</b>	<b>32.139.771</b>	<b>-23.894.168</b>	<b>14.566.746</b>	<b>46.885</b>	<b>0</b>
PDA240	DEBITI V/SOCIETA' PARTECIPATE E/O ENTI DIPENDENTI	8.361.132	36.024.870	-37.496.720	6.889.281	3.537.951	0
PDA250	Debiti v/enti regionali:	37.352	50.522	-46.872	41.002	41.002	
PDA260	Debiti v/sperimentazioni gestionali:	8.208.288	6.895.035	-8.449.064	6.654.259	3.370.612	
PDA270	Debiti v/altre partecipate:	115.493	29.079.313	-29.000.785	194.021	126.337	
					0		
PDA280	DEBITI V/FORNITORI:	26.273.565	144.476.755	-149.184.301	21.566.018	6.215.347	-60.822
PDA290	Debiti verso erogatori (privati accreditati e convenzionati) di prestazioni sanitarie	10.109.139	54.744.791	-54.687.326	10.166.603	2.777.274	
PDA291	Debiti verso erogatori (privati accreditati e convenzionati) di prestazioni sanitarie	10.482.985	57.933.262	-57.072.753	11.343.494	2.777.274	
PDA292	Note di credito da ricevere (privati accreditati e convenzionati)	-373.847	-3.188.471	2.385.427	-1.176.891		
PDA300	Debiti verso altri fornitori	16.164.426	89.731.964	-94.496.974	11.399.415	3.438.073	-60.822
PDA301	Debiti verso altri fornitori	20.199.598	93.535.506	-99.937.896	13.797.208	5.684.146	90.898
PDA302	note di credito da ricevere (altri fornitori)	-4.035.172	-3.803.542	5.440.922	-2.397.793	-2.246.073	-151.720
					0		
PDA310	DEBITI V/ISTITUTO TESORIERE				0		
					0		
PDA320	DEBITI TRIBUTARI:	1.414.012	47.570.702	-43.226.627	-5.758.088		
					0		
PDA330	DEBITI V/ISTITUTI PREVIDENZIALI, ASSISTENZIALI E SICUREZZA SOCIALE:	2.327.912	33.995.714	-29.768.200	6.555.427		
					0		
PDA340	DEBITI V/ALTRI:	8.698.881	93.822.049	-93.448.072	9.662.535	1.589.840	0
PDA350	Debiti v/altri finanziatori				0		
PDA360	Debiti v/dipendenti	6.339.245	58.288.974	-57.712.470	7.505.426		
PDA370	Debiti v/gestioni liquidatorie				0		
PDA380	Altri debiti diversi:	2.359.635	35.533.075	-35.735.602	2.157.109	1.589.840	

Tab. 42 – Consistenza e movimentazioni dei debiti



Allegato 2 - Bilancio di Esercizio 2019- Nota Integrativa – Azienda Usl di Imola

CODICE MOD. SP	DEBITI	DEBITI PER ANNO DI FORMAZIONE				
		Anno 2015 e precedenti	Anno 2016	Anno 2017	Anno 2018	Anno 2019
PDA000	MUTUI PASSIVI	18.461.575				
PDA010	DEBITI V/STATO	0	0	3.604	1.696	196.312
PDA020	Debiti v/Stato per mobilità passiva extraregionale					
PDA030	Debiti v/Stato per mobilità passiva internazionale					
PDA040	Acconto quota FSR v/Stato					
PDA050	Debiti v/Stato per restituzione finanziamenti - per ricerca:	0	0	0	0	0
PDA060	Altri debiti v/Stato	0	0	3.604	1.696	196.312
PDA070	DEBITI V/REGIONE O PROVINCIA AUTONOMA	0	0	0	65.000	0
PDA080	Debiti v/Regione o Provincia Autonoma per finanziamenti - GSA					
PDA081	Debiti v/Regione o Provincia Autonoma per finanziamenti					
PDA090	Debiti v/Regione o Provincia Autonoma per mobilità passiva intraregionale					
PDA100	Debiti v/Regione o Provincia Autonoma per mobilità passiva extraregionale				65.000	
PDA101	Debiti v/Regione o Provincia Autonoma per mobilità passiva internazionale					
PDA110	Acconto quota FSR da Regione o Provincia Autonoma					
PDA111	Acconto da Regione o Provincia Autonoma per anticipazione ripiano disavanzo programmato dai Piani aziendali di cui all'art. 1, comma 528, L. 208/2015					
PDA112	Debiti v/regione o Provincia Autonoma per contributi L. 210/92					
PDA120	Altri debiti v/Regione o Provincia Autonoma - GSA					0
PDA121	Altri debiti v/Regione o Provincia Autonoma					
PDA130	DEBITI V/COMUNI:					33.880
PDA150	DEBITI V/AZIENDE SANITARIE PUBBLICHE DELLA REGIONE	124.044	26.062	43.267	3.762.109	10.560.187
PDA160	Debiti v/Aziende sanitarie pubbliche della Regione - per quota FSR					
PDA170	Debiti v/Aziende sanitarie pubbliche della Regione - finanziamento sanitario aggiuntivo corrente LEA					
PDA180	Debiti v/Aziende sanitarie pubbliche della Regione - finanziamento sanitario aggiuntivo corrente extra LEA					
PDA190	Debiti v/Aziende sanitarie pubbliche della Regione - mobilità in compensazione	17.046		3.451	452.680	430.960
PDA200	Debiti v/Aziende sanitarie pubbliche della Regione - mobilità non in compensazione					
PDA210	Debiti v/Aziende sanitarie pubbliche della Regione - altre prestazioni	106.998	26.062	39.816	3.309.428	10.129.227
PDA211	Debiti v/Aziende sanitarie pubbliche della Regione - per altre prestazioni per STP					
PDA212	Debiti v/Aziende sanitarie pubbliche della Regione - per Contributi da Aziende sanitarie pubbliche della Regione o Prov. Aut. (extra fondo)					
PDA213	Debiti v/Aziende sanitarie pubbliche della Regione - per contributi L. 210/92					
PDA220	Debiti v/Aziende Sanitarie pubbliche fuori Regione	332,73	59,36			50685,67
PDA230	Debiti v/Aziende sanitarie pubbliche della Regione per versamenti c/patrimonio netto	0	0	0	0	0
PDA231	Debiti v/Aziende sanitarie pubbliche della Regione per versamenti c/patrimonio netto - finanziamenti per investimenti					
PDA232	Debiti v/Aziende sanitarie pubbliche della Regione per versamenti c/patrimonio netto - incremento fondo dotazione					
CODICE MOD. SP	DEBITI	DEBITI PER ANNO DI FORMAZIONE				



Allegato 2 - Bilancio di Esercizio 2019- Nota Integrativa – Azienda Usl di Imola

		Anno 2015 e precedenti	Anno 2016	Anno 2017	Anno 2018	Anno 2019
PDA233	Debiti v/Aziende sanitarie pubbliche della Regione per versamenti c/patrimonio netto - ripiano perdite					
PDA234	Debiti v/Aziende sanitarie pubbliche della Regione per anticipazione ripiano disavanzo programmato dai Piani aziendali di cui all'art. 1, comma 528, L. 208/2015					
PDA235	Debiti v/Aziende sanitarie pubbliche della Regione per versamenti c/patrimonio netto - altro					
<b>PDA140</b>	<b>TOTALE DEBITI V/AZIENDE SANITARIE PUBBLICHE</b>	<b>124.377</b>	<b>26.121</b>	<b>43.267</b>	<b>3.762.109</b>	<b>10.610.872</b>

PDA240	DEBITI V/SOCIETA' PARTECIPATE E/O ENTI DIPENDENTI	15.930	124.550	10.105	0	6.738.696
PDA250	Debiti v/enti regionali:					41.002
PDA260	Debiti v/sperimentazioni gestionali:	15.930	124.550	10.105		6.503.674
PDA270	Debiti v/altre partecipate:					194.021

		0	0	0	0	0
PDA280	DEBITI V/FORNITORI:	592.386	660.096	1.257.262	886.638	18.169.636
PDA290	Debiti verso erogatori (privati accreditati e convenzionati) di prestazioni sanitarie	335.040	660.096	1.223.008	532.142	7.416.317
PDA291	Debiti verso erogatori (privati accreditati e convenzionati) di prestazioni sanitarie	335.040	660.096	1.223.008	532.142	8.593.208
PDA292	Note di credito da ricevere (privati accreditati e convenzionati)					-1.176.891
PDA300	Debiti verso altri fornitori	257.346	0	34.254	354.496	10.753.319
PDA301	Debiti verso altri fornitori	257.346	0	34.254	354.496	13.151.112
PDA302	note di credito da ricevere (altri fornitori)					-2.397.793

PDA310	DEBITI V/ISTITUTO TESORIERE					
--------	-----------------------------	--	--	--	--	--

PDA320	DEBITI TRIBUTARI:					5.758.088
--------	-------------------	--	--	--	--	-----------

PDA330	DEBITI V/ISTITUTI PREVIDENZIALI, ASSISTENZIALI E SICUREZZA SOCIALE:					6.555.427
--------	---	--	--	--	--	-----------

PDA340	DEBITI V/ALTRI:	0	0	0	0	9.662.535
PDA350	Debiti v/altri finanziatori					
PDA360	Debiti v/dipendenti					7.505.426
PDA370	Debiti v/gestioni liquidatorie					
PDA380	Altri debiti diversi:					2.157.109

Tab. 43 – Dettaglio dei debiti per anno di formazione



Allegato 2 - Bilancio di Esercizio 2019- Nota Integrativa – Azienda Usl di Imola

CODICE MOD. SP	DEBITI	DEBITI PER SCADENZA		
		Entro 12 mesi	Tra 1 e 5 anni	Oltre 5 anni
<b>PDA000</b>	<b>MUTUI PASSIVI</b>	<b>1.670.668</b>	<b>7.339.343</b>	<b>9.451.563</b>
<b>PDA010</b>	<b>DEBITI V/STATO</b>	<b>201.611</b>	<b>0</b>	<b>0</b>
PDA020	Debiti v/Stato per mobilità passiva extraregionale			
PDA030	Debiti v/Stato per mobilità passiva internazionale			
PDA040	Acconto quota FSR v/Stato			
PDA050	Debiti v/Stato per restituzione finanziamenti - per ricerca:			
PDA060	Altri debiti v/Stato	201.611		
<b>PDA070</b>	<b>DEBITI V/REGIONE O PROVINCIA AUTONOMA</b>	<b>782.725</b>	<b>0</b>	<b>0</b>
PDA080	Debiti v/Regione o Provincia Autonoma per finanziamenti - GSA			
PDA081	Debiti v/Regione o Provincia Autonoma per finanziamenti			
PDA090	Debiti v/Regione o Provincia Autonoma per mobilità passiva intraregionale			
PDA100	Debiti v/Regione o Provincia Autonoma per mobilità passiva extraregionale	65.000		
PDA101	Debiti v/Regione o Provincia Autonoma per mobilità passiva internazionale			
PDA110	Acconto quota FSR da Regione o Provincia Autonoma			
PDA111	Acconto da Regione o Provincia Autonoma per anticipazione ripiano disavanzo programmato dai Piani aziendali di cui all'art. 1, comma 528, L. 208/2015			
PDA112	Debiti v/regione o Provincia Autonoma per contributi L. 210/92			
PDA120	Altri debiti v/Regione o Provincia Autonoma - GSA	717.725		
PDA121	Altri debiti v/Regione o Provincia Autonoma			
<b>PDA130</b>	<b>DEBITI V/COMUNI:</b>	<b>33.880</b>		
<b>PDA150</b>	<b>DEBITI V/AZIENDE SANITARIE PUBBLICHE DELLA REGIONE</b>	<b>14.515.669</b>	<b>0</b>	<b>0</b>
PDA160	Debiti v/Aziende sanitarie pubbliche della Regione - per quota FSR			
PDA170	Debiti v/Aziende sanitarie pubbliche della Regione - finanziamento sanitario aggiuntivo corrente LEA			
PDA180	Debiti v/Aziende sanitarie pubbliche della Regione - finanziamento sanitario aggiuntivo corrente extra LEA			
PDA190	Debiti v/Aziende sanitarie pubbliche della Regione - mobilità in compensazione	904.138		
PDA200	Debiti v/Aziende sanitarie pubbliche della Regione - mobilità non in compensazione			
PDA210	Debiti v/Aziende sanitarie pubbliche della Regione - altre prestazioni	13.611.531		
PDA211	Debiti v/Aziende sanitarie pubbliche della Regione - per altre prestazioni per STP			
PDA212	Debiti v/Aziende sanitarie pubbliche della Regione - per Contributi da Aziende sanitarie pubbliche della Regione o Prov. Aut. (extra fondo)			
PDA213	Debiti v/Aziende sanitarie pubbliche della Regione - per contributi L. 210/92			
<b>PDA220</b>	<b>Debiti v/Aziende Sanitarie pubbliche fuori Regione</b>	<b>51.078</b>		
<b>PDA230</b>	<b>Debiti v/Aziende sanitarie pubbliche della Regione per versamenti c/patrimonio netto</b>	<b>0</b>	<b>0</b>	<b>0</b>
PDA231	Debiti v/Aziende sanitarie pubbliche della Regione per versamenti c/patrimonio netto - finanziamenti per investimenti			
<b>CODICE MOD. SP</b>	<b>DEBITI</b>	<b>DEBITI PER SCADENZA</b>		



Allegato 2 - Bilancio di Esercizio 2019- Nota Integrativa – Azienda Usl di Imola

		Entro 12 mesi	Tra 1 e 5 anni	Oltre 5 anni
PDA232	Debiti v/Aziende sanitarie pubbliche della Regione per versamenti c/patrimonio netto - incremento fondo dotazione			
PDA233	Debiti v/Aziende sanitarie pubbliche della Regione per versamenti c/patrimonio netto - ripiano perdite			
PDA234	Debiti v/Aziende sanitarie pubbliche della Regione per anticipazione ripiano disavanzo programmato dai Piani aziendali di cui all'art. 1, comma 528, L. 208/2015			
PDA235	Debiti v/Aziende sanitarie pubbliche della Regione per versamenti c/patrimonio netto - altro			
<b>PDA140</b>	<b>TOTALE DEBITI V/AZIENDE SANITARIE PUBBLICHE</b>	<b>14.566.746</b>	<b>0</b>	<b>0</b>
<b>PDA240</b>	<b>DEBITI V/SOCIETA' PARTECIPATE E/O ENTI DIPENDENTI</b>	<b>6.889.281</b>	<b>0</b>	<b>0</b>
PDA250	Debiti v/enti regionali:	41.002		
PDA260	Debiti v/sperimentazioni gestionali:	6.654.259		
PDA270	Debiti v/altre partecipate:	194.021		
<b>PDA280</b>	<b>DEBITI V/FORNITORI:</b>	<b>21.566.018</b>	<b>0</b>	<b>0</b>
PDA290	Debiti verso erogatori (privati accreditati e convenzionati) di prestazioni sanitarie	10.166.603	0	0
PDA291	Debiti verso erogatori (privati accreditati e convenzionati) di prestazioni sanitarie	11.343.494		
PDA292	Note di credito da ricevere (privati accreditati e convenzionati)	-1.176.891		
<b>PDA300</b>	<b>Debiti verso altri fornitori</b>	<b>11.399.415</b>	<b>0</b>	<b>0</b>
PDA301	Debiti verso altri fornitori	13.797.208		
PDA302	note di credito da ricevere (altri fornitori)	-2.397.793		
<b>PDA310</b>	<b>DEBITI V/ISTITUTO TESORIERE</b>			
<b>PDA320</b>	<b>DEBITI TRIBUTARI:</b>	<b>5.758.088</b>		
<b>PDA330</b>	<b>DEBITI V/ISTITUTI PREVIDENZIALI, ASSISTENZIALI E SICUREZZA SOCIALE:</b>	<b>6.555.427</b>		
<b>PDA340</b>	<b>DEBITI V/ALTRI:</b>	<b>9.662.535</b>	<b>0</b>	<b>0</b>
PDA350	Debiti v/altri finanziatori	0		
PDA360	Debiti v/dipendenti	7.505.426		
PDA370	Debiti v/gestioni liquidatorie	0		
PDA380	Altri debiti diversi:	2.157.109		

Tab. 44 – Dettaglio dei debiti per scadenza

Allegato 2 - Bilancio di Esercizio 2019 - Nota Integrativa – Azienda Usl di Imola

DETTAGLIO MUTUI	Destinazione	Soggetto erogatore	Riferimenti delibera di autorizzazione regionale	Importo iniziale	Scadenza	Debito residuo	Tasso di interesse	Garanzie reali
Mutuo Banca Intesa San Paolo SPA	PIANO INVESTIMENTI AZIENDALI	INTESA SAN PAOLO S.P.A.	2005/1952 del 28/11/2005	1.600.000	31/12/2026	700.647,13	EURIBOR 6 MESI + 0,075	
Mutuo Banca Intesa San Paolo SPA	PIANO INVESTIMENTI AZIENDALI	INTESA SAN PAOLO S.P.A.	2005/1952 del 28/11/2005	4.600.000	30/06/2027	2.199.633,85	EURIBOR 6 MESI + 0,075	
Mutuo Banca Intesa San Paolo SPA	PIANO INVESTIMENTI AZIENDALI	INTESA SAN PAOLO S.P.A.	2005/1952 del 28/11/2005	2.800.000	31/12/2027	1.455.184,52	EURIBOR 6 MESI + 0,075	
Mutuo Banca Intesa San Paolo SPA	PIANO INVESTIMENTI AZIENDALI	INTESA SAN PAOLO S.P.A.	2005/1952 del 28/11/2005	11.000.000	31/12/2027	5.934.260,10	EURIBOR 6 MESI + 0,075	
Mutuo Banca Carige S.P.A.	PIANO INVESTIMENTI AZIENDALI	BANCA CARIGE S.P.A.	1213 DEL 27/07/2009	10.000.000	31/12/2031	6.504.348,14	EURIBOR 6 MESI + 1,290	
Mutuo Banca Intesa San Paolo SPA	PIANO INVESTIMENTI AZIENDALI	INTESA SAN PAOLO S.P.A.	144 del 11/02/2013	2.300.000	30/06/2034	1.667.500,00	EURIBOR 6 MESI + 4,800	
...								
<b>TOTALE MUTUI</b>				32.300.000		18.461.574		

Tab. 45 – Dettaglio mutui



DETTAGLIO DEBITI INTRAREGIONALI PER SINGOLA AZIENDA	Mobilità in compensazione	Mobilità non in compensazione	Altre prestazioni
Azienda Ausl PC	0		
Azienda Ausl PR	0		15.202
Azienda AOSP-U-PR	0		0
Azienda Ausl RE	0		20.917
Azienda AOSP-RE	0		0
Azienda Ausl MO	0		34
Azienda AOSP-U-MO	810.736		5.785
Azienda Ausl BO	0		12.146.405
Azienda AOSP-U-BO	0		2.280.147
Azienda Ausl FE	0		1.796
Azienda AOSP-U-FE	0		88.616
Azienda Ausl Romagna	0		180.652
Istituto Ortopedico Rizzoli IRCCS	93.402		55.987
GSA			

Tab. 46 – Dettaglio debiti intraregionali per mobilità (in compensazione e non) e per altre prestazioni

**DB01 – Transazioni**

<b>DB01 – NO</b>	I debiti verso fornitori non sono sottoposti a procedure di transazione regionali.
------------------	--

**Altre informazioni relative a debiti.**

Informazione	Caso presente in azienda?	Se sì, illustrare
<b>DB02 - Altro.</b> Esistono altre informazioni che si ritiene necessario fornire per soddisfare la regola generale secondo cui “Se le informazioni richieste da specifiche disposizioni di legge non sono sufficienti a dare una rappresentazione veritiera e corretta, si devono fornire le informazioni complementari necessarie allo scopo” (art 2423 cc)?	<b>SI</b>	A partire dall’anno 2019 il conto Debiti v/sperimentazioni gestionali non comprende le degenze in corso al 31.12.2019 per i pazienti residenti nell’AUSL di Imola, analogamente a quanto già avveniva per i pazienti residenti nelle altre AUSL. Il criterio è stato modificato per consentire la quadratura con le banche dati regionali che sono formulate applicando il criterio della dimissione.



## 15. Ratei e risconti passivi

CODICE MOD. CE	RATEI PASSIVI	Importo	di cui oltre 12 mesi
	<i>DETTAGLIO A LIVELLO DI CODICE DI COSTI CE</i>		
	...		

**Tab. 47 – Ratei passivi – Dettaglio a livello di costo (codice CE)**

CODICE MOD. CE	RISCONTI PASSIVI	Importo	di cui oltre 12 mesi
	<i>DETTAGLIO A LIVELLO DI CODICE DI RICAVI CE</i>		
EA0040	Erogazioni liberali	407.341	407.341
AA0660	Sperimentazioni e ricerche per privati	206.567	206.567
AA1090	Corsi di formazione a privati	161.135	161.135
AA0660	Corsi di formazione a privati	32.684	32.684
AA0660	Specialistica a privati paganti - altro	3.056	3.056
AA0660	Altre prestazioni a privati	3.899	3899

**Tab. 48 – Risconti passivi – Dettaglio a livello di ricavo (codice CE)**

### Altre informazioni relative a ratei e risconti passivi.

Informazione	Caso presente in azienda?		Se sì, illustrare
	NO		
<b>RP01 – Altro.</b> Esistono altre informazioni che si ritiene necessario fornire per soddisfare la regola generale secondo cui “Se le informazioni richieste da specifiche disposizioni di legge non sono sufficienti a dare una rappresentazione veritiera e corretta, si devono fornire le informazioni complementari necessarie allo scopo” (art 2423 cc)?	NO		



## 16. Conti d'ordine

CODICE MOD. SP	CONTI D'ORDINE	Valore iniziale	Incrementi	Decrementi	Valore finale
PFA000	G.I) CANONI DI LEASING ANCORA DA PAGARE	0	0	0	0
PFA010	G.II) DEPOSITI CAUZIONALI	0	0	0	0
PFA020	G.III) BENI IN COMODATO	2.830.960	3.453.884	-2.830.960	3.453.884
PFA021	G.IV) CANONI DI PROJECT FINANCING ANCORA DA PAGARE	0	0	0	0
PFA030	G.V) ALTRI CONTI D'ORDINE	0	0	0	0
	<i>Canoni di leasing a scadere</i>				0
	<i>Depositi cauzionali</i>				0
	<i>Beni di terzi presso l'Azienda</i>				0
	<i>Garanzie prestate (fideiussioni, avalli, altre garanzie personali e reali)</i>				0
	<i>Garanzie ricevute (fideiussioni, avalli, altre garanzie personali e reali)</i>				0
	<i>Beni in contenzioso</i>				0
	<i>Altri impegni assunti</i>				0
	<i>trasferimento c/capitale su futuri stati avanzamento</i>				0

Tab. 49 – Dettagli e movimentazioni dei conti d'ordine

### Altre informazioni relative a conti d'ordine.

Informazione	Caso presente in azienda?	Se sì, illustrare
<b>CO01.</b> Sono state attivate operazioni di project finance?	NO	
<b>CO02.</b> Esistono beni dell'Azienda presso terzi (in deposito, in pegno o in comodato)?	NO	
<b>CO03 – Altro.</b> Esistono altre informazioni che si ritiene necessario fornire per soddisfare la regola generale secondo cui "Se le informazioni richieste da specifiche disposizioni di legge non sono sufficienti a dare una rappresentazione veritiera e corretta, si devono fornire le informazioni complementari necessarie allo scopo" (art 2423 cc)?	SI	Il dato riportato nella tabella 49, comprende, oltre ai beni in comodato, 748 mila euro di beni di terzi in conto deposito.

## 17. Contributi in conto esercizio

CODICE MOD. CE	CONTRIBUTI IN C/ESERCIZIO	Quota capitaria	Funzioni	Altro	Note
<b>AA0030</b>	<b>Contributi da Regione o Prov. Aut. per quota F.S. regionale indistinto</b>	<b>209.334.247</b>	<b>6.073.229</b>	<b>25.141.398</b>	
AA0031	Finanziamento indistinto	209.334.247		13.685.010	
AA0032	Finanziamento indistinto finalizzato da Regione			11.456.388	
<b>AA0033</b>	<b>Funzioni</b>	-	<b>6.073.229</b>	-	
AA0034	Funzioni - Pronto Soccorso	-			
AA0035	Funzioni - Altro		6.073.229		
AA0036	Quota finalizzata per il Piano aziendale di cui all'art. 1, comma 528 l.208/2015	-			
<b>AA0080</b>	<b>Contributi da Regione o Prov. Aut. (extra fondo) - Risorse aggiuntive da bilancio regionale a titolo di copertura LEA</b>				
<b>AA0090</b>	<b>Contributi da Regione o Prov. Aut. (extra fondo) - Risorse aggiuntive da bilancio regionale a titolo di copertura extra LEA</b>			<b>2.544.387</b>	

Tab. 50 – Dettagli contributi in conto esercizio

Allegato 2 - Bilancio di Esercizio 2019 - Nota Integrativa – Azienda Usl di Imola

CODICE MOD. CE	DETTAGLIO CONTRIBUTI IN C/ESERCIZIO	Atto	Data	Oggetto	Importo assegnato	Importo utilizzato	Codice conto
AA0020	Contributi da Regione o Prov. Aut. per quota F.S. regionale				244.263.239	13.243.279	
AA0030	da Regione o Prov. Aut. per quota F.S. regionale indistinto				240.548.874	9.528.914	
AA0031	Finanziamento indistinto				223.019.257		
AA0032	Finanziamento indistinto finalizzato da Regione				11.456.388	9.528.914	
AA0033	<b>Funzioni</b>				6.073.229		
AA0034	Funzioni - Pronto soccorso				-		
AA0035	Funzioni - Altro				6.073.229		
AA0036	Quota finalizzata per il Piano aziendale di cui all'art. 1, comma 528, L. 208/2015				-		
AA0040	da Regione o Prov. Aut. per quota F.S. regionale vincolato				3.714.365	3.714.365	
AA0050	<b>EXTRA FONDO</b>				4.860.584	1.985.411	
AA0060	da Regione o Prov. Aut. Extra - fondo				2.616.184	-	
AA0070	Contributi da Regione o Prov. Aut. (extra fondo) vincolati				-		
AA0080	Contributi da Regione o Prov. Aut. (extra fondo) - Risorse aggiuntive da bilancio regionale a titolo di copertura LEA				-		
AA0090	Contributi da Regione o Prov. Aut. (extra fondo) - Risorse aggiuntive da bilancio regionale a titolo di copertura extra LEA				2.544.387		
AA0100	A.1.B.1.4) Contributi da Regione o Prov. Aut. (extra fondo) - Altro				71.797		
AA0110	<b>Contributi da Aziende sanitarie pubbliche della Regione o Prov. Aut. (extra fondo)</b>				163.046	22.770	
AA0120	Contributi da Aziende sanitarie pubbliche della Regione o Prov. Aut. (extra fondo) vincolati				163.046	22.770	
AA0130	Contributi da Aziende sanitarie pubbliche della Regione o Prov. Aut. (extra fondo) altro				-		
AA0140	<b>Contributi da Ministero della Salute e da altri soggetti pubblici (extra fondo)</b>				2.081.355	1.962.641	
AA0141	Contributi da Ministero della Salute (extra fondo)				-		
AA0150	Contributi da altri soggetti pubblici (extra fondo) vincolati				151.783	33.069	
AA0160	Contributi da altri soggetti pubblici (extra fondo) L.210/92				422.420	422.420	
AA0170	Contributi da altri soggetti pubblici (extra fondo) altro				1.507.152	1.507.152	
AA0171	Contributi da altri soggetti pubblici (extra fondo) - in attuazione dell'art.79, comma 1 sexies lettera c), del D.L. 112/2008, convertito con legge 133/2008 e della legge 23 dicembre 2009, n. 191				-		
AA0180	<b>Contributi c/esercizio per ricerca</b>				-	-	
AA0190	Contributi da Ministero della Salute per ricerca corrente				-		
AA0200	Contributi da Ministero della Salute per ricerca finalizzata				-		
AA0210	Contributi da Regione ed altri soggetti pubblici per ricerca				-		
AA0220	Contributi da privati per ricerca				-		
AA0230	Contributi c/esercizio da privati				-		

Tab. 51 – Informativa contributi in conto esercizio



CODICE MOD. CE	DETTAGLIO RETTIFICA CONTRIBUTI C/ESERCIZIO	Contributo assegnato	Quota destinata ad investimenti	Incidenza %
AA0020	Contributi in c/esercizio da Regione o P.A. per quota F.S. regionale	244.263.239	114.382	0,05%
AA0060	Contributi in c/esercizio da Regione o P.A. extra fondo	2.616.184	47.754	1,83%
AA0110	Contributi in c/esercizio da aziende sanitarie pubbliche (extra fondo)	163.046	6.588	4,04%
AA0180	Contributi in c/esercizio per ricerca			0,00%
AA0230	Contributi in c/esercizio da privati			0,00%
	<b>Totale</b>	<b>247.042.469</b>	<b>168.724</b>	<b>0,07%</b>

**Tab. 52 – Dettaglio rettifica contributi in conto esercizio per destinazione ad investimenti**

AA0060 il conto quota destinata ad investimenti comprende le rettifiche eseguite su contributi ricevuti negli anni passati in base al principio contabile che si esegue sempre la rettifica e poi si utilizza il fondo

AA0110 il conto quota destinata ad investimenti comprende le rettifiche eseguite su contributi ricevuti negli anni passati in base al principio contabile che si esegue sempre la rettifica e poi si utilizza il fondo

**Altre informazioni relative a contributi in conto esercizio.**

Informazione	Caso presente in azienda?		Se sì, illustrare
<b>CT01.</b> Sono state rilevate significative variazioni rispetto all'esercizio precedente?		NO	

## 18. Proventi e ricavi diversi

CODICE MOD. CE	DETTAGLIO RICAVI PER PRESTAZIONI SANITARIE IN MOBILITA'	Azienda Ausl PC	Azienda Ausl PR	Azienda Ausl RE	Azienda Ausl MO	Azienda Ausl BO	Azienda Ausl IM	Azienda Ausl FE	Azienda Ausl ROMAGNA	Totale Aziende Sanitarie Locali
	<b>RICAVI DA MOBILITA' SANITARIA INFRAREGIONALE (A)</b>	<b>244.998</b>	<b>887.229</b>	<b>657.140</b>	<b>1.073.537</b>	<b>8.120.795</b>	<b>0</b>	<b>700.918</b>	<b>5.995.197</b>	<b>17.679.814</b>
AA0350	Prestazioni di ricovero	242.079	882.429	637.850	1.010.854	5.613.950		578.121	4.489.944	13.455.228
AA0360	Prestazioni di specialistica ambulatoriale	929	1.239	4.640	15.924	641.678		42.961	599.672	1.307.043
AA0361	Prestazioni di pronto soccorso non seguite da ricovero	510	1.323	2.324	5.312	87.105		6.417	164.020	267.009
AA0370	Prestazioni di psichiatria residenziale e semiresidenziale									0
AA0380	Prestazioni di File F	128	13	6.927	24.692	677.963		47.254	357.620	1.114.596
AA0390	Prestazioni servizi MMG, PLS, Contin. assistenziale	650	867	1.591	4.783	150.314		6.714	164.697	329.616
AA0400	Prestazioni servizi farmaceutica convenzionata	702	1.359	3.581	11.518	221.901		19.450	200.644	459.156
AA0410	Prestazioni termali									0
AA0420	Prestazioni trasporto ambulanze ed elisoccorso									0
AA0421	Prestazioni assistenza integrativa			228	453	6.251			18.600	25.532
AA0422	Prestazioni assistenza protesica									0
AA0423	Prestazioni assistenza riabilitativa extraospedaliera									0
AA0424	Ricavi per cessione di emocomponenti e cellule staminali					574.656				574.656
AA0425	Prestazioni assistenza domiciliare integrata (ADI)									0
AA0430	Altre prestazioni sanitarie e socio-sanitarie					146.977				146.977
	<b>RICAVI DA MOBILITA' SANITARIA EXTRAREGIONALE (B)</b>	<b>0</b>	<b>0</b>	<b>0</b>	<b>0</b>	<b>0</b>	<b>0</b>	<b>0</b>	<b>0</b>	<b>0</b>
AA0460	Prestazioni di ricovero									0
AA0470	Prestazioni di specialistica ambulatoriale									0
AA0471	Prestazioni di pronto soccorso non seguite da ricovero									0
AA0490	Prestazioni di File F									0
AA0500	Prestazioni servizi MMG, PLS, Contin. assistenziale									0
AA0510	Prestazioni servizi farmaceutica convenzionata									0
AA0520	Prestazioni termali									0
AA0530	Prestazioni trasporto ambulanze ed elisoccorso									0
AA0550	Ricavi per cessione di emocomponenti e cellule staminali									0
AA0560	Ricavi GSA per differenziale saldo mobilità interregionale									0
AA0561	Altre prestazioni sanitarie e socio-sanitarie a rilevanza sanitaria erogate a soggetti pubblici extraregione									0
	<b>TOTALE RICAVI DA MOBILITA' (A+B)</b>	<b>244.998</b>	<b>887.229</b>	<b>657.140</b>	<b>1.073.537</b>	<b>8.120.795</b>	<b>0</b>	<b>700.918</b>	<b>5.995.197</b>	<b>17.679.814</b>
	<b>RICAVI PER PRESTAZIONI OGGETTO DI FATTURAZIONE DIRETTA INFRAREGIONALE (C)</b>	<b>0</b>	<b>0</b>	<b>17</b>	<b>0</b>	<b>82.555</b>	<b></b>	<b>716</b>	<b>17.337</b>	<b>100.625</b>
	<b>RICAVI PER PREST. OGGETTO DI FATTURAZIONE DIRETTA EXTRAREGIONALE (D)</b>	<b></b>	<b></b>	<b></b>	<b></b>	<b></b>	<b></b>	<b></b>	<b></b>	<b></b>
	<b>TOTALE RICAVI PER PREST. OGGETTO DI FATTURAZ. DIRETTA (C+D)</b>	<b>0</b>	<b>0</b>	<b>17</b>	<b>0</b>	<b>82.555</b>	<b>0</b>	<b>716</b>	<b>17.337</b>	<b>100.625</b>
	<b>TOTALE RICAVI AZIENDE REGIONE (A+C)</b>	<b>244.998</b>	<b>887.229</b>	<b>657.157</b>	<b>1.073.537</b>	<b>8.203.350</b>	<b>0</b>	<b>701.634</b>	<b>6.012.534</b>	<b>17.780.439</b>
	<b>TOTALE RICAVI AZIENDE EXTRA REGIONE (B+D)</b>	<b>0</b>	<b>0</b>	<b>0</b>	<b>0</b>	<b>0</b>	<b>0</b>	<b>0</b>	<b>0</b>	<b>0</b>
	<b>TOTALE RICAVI AZIENDE SANITARIE PUBBLICHE (A+B+C+D)</b>	<b>244.998</b>	<b>887.229</b>	<b>657.157</b>	<b>1.073.537</b>	<b>8.203.350</b>	<b>0</b>	<b>701.634</b>	<b>6.012.534</b>	<b>17.780.439</b>

Tab. 53 – Dettaglio ricavi per prestazioni sanitarie in mobilità (parte I)

Allegato 2 - Bilancio di Esercizio 2019- Nota Integrativa – Azienda Usl di Imola

CODICE MOD. CE	DETTAGLIO RICAVI PER PRESTAZIONI SANITARIE IN MOBILITA'	Azienda OSP-U PR	Azienda OSP-U MO	Azienda OSP-BO	Azienda OSP-FE	Istituto Ortopedici Rizzoli IRCCS	GSA	Totale altre Aziende Sanitarie	Totale Aziende Sanitarie Locali (tab 53 1 parte)	TOTALE
<b>RICAVI DA MOBILITA' SANITARIA INFRAREGIONALE (A)</b>		0	0	0	0	0	0	0	17.679.814	17.679.814
AA0350	Prestazioni di ricovero							0	13.455.228	13.455.228
AA0360	Prestazioni di specialistica ambulatoriale							0	1.307.043	1.307.043
AA0361	Prestazioni di pronto soccorso non seguite da ricovero							0	267.009	267.009
AA0370	Prestazioni di psichiatria residenziale e semiresidenziale							0	0	0
AA0380	Prestazioni di File F							0	1.114.596	1.114.596
AA0390	Prestazioni servizi MMG, PLS, Contin. assistenziale							0	329.616	329.616
AA0400	Prestazioni servizi farmaceutica convenzionata							0	459.156	459.156
AA0410	Prestazioni termali							0	0	0
AA0420	Prestazioni trasporto ambulanze ed elisoccorso							0	0	0
AA0421	Prestazioni assistenza integrativa							0	25.532	25.532
AA0422	Prestazioni assistenza protesica							0	0	0
AA0423	Prestazioni assistenza riabilitativa extraospedaliera							0	0	0
AA0424	Ricavi per cessione di emocomponenti e cellule staminali							0	574.656	574.656
AA0425	Prestazioni assistenza domiciliare integrata (ADI)							0	0	0
AA0430	Altre prestazioni sanitarie e socio-sanitarie							0	146.977	146.977
<b>RICAVI DA MOBILITA' SANITARIA EXTRAREGIONALE (B)</b>		0	0	0	0	0	0	20.306.696	0	20.306.696
AA0460	Prestazioni di ricovero							19.303.538	0	19.303.538
AA0470	Prestazioni di specialistica ambulatoriale							340.273	0	340.273
AA0471	Prestazioni di pronto soccorso non seguite da ricovero							82.579	0	82.579
AA0490	Prestazioni di File F							244.921	0	244.921
AA0500	Prestazioni servizi MMG, PLS, Contin. assistenziale							112.810	0	112.810
AA0510	Prestazioni servizi farmaceutica convenzionata							175.325	0	175.325
AA0520	Prestazioni termali							0	0	0
AA0530	Prestazioni trasporto ambulanze ed elisoccorso							47.250	0	47.250
AA0550	Ricavi per cessione di emocomponenti e cellule staminali							0	0	0
AA0560	Ricavi GSA per differenziale saldo mobilità interregionale							0	0	0
AA0561	Altre prestazioni sanitarie e sociosanitarie a rilevanza sanitaria erogate a soggetti pubblici extraregione							0	0	0
<b>TOTALE RICAVI DA MOBILITA' (A+B)</b>		0	0	0	0	0	0	20.306.696	17.679.814	37.986.510
<b>RICAVI PER PRESTAZIONI OGGETTO DI FATTURAZIONE DIRETTA INFRAREGIONALE (C)</b>		0	731	4.437	992	583		6.743	100.625	107.368
<b>RICAVI PER PREST. OGGETTO DI FATTUR. DIRETTA EXTRA-REGIONALE (D)</b>										
<b>TOTALE RICAVI PER PREST. OGGETTO DI FATTURAZ. DIRETTA (C+D)</b>		0	731	4.437	992	583	0	6.743	100.625	107.368
<b>TOTALE RICAVI AZIENDE REGIONE (A+C)</b>		0	731	4.437	992	583	0	6.743	17.780.439	17.787.182
<b>TOTALE RICAVI AZIENDE EXTRA REGIONE (B+D)</b>		0	0	0	0	0	0	20.306.696	0	20.306.696
<b>TOTALE RICAVI AZIENDE SANITARIE PUBBLICHE (A+B+C+D)</b>		0	731	4.437	992	583	0	20.313.439	17.780.439	38.093.878

Tab. 53 – Dettaglio ricavi per prestazioni sanitarie in mobilità (parte II)



<b>PRESTAZIONI SANITARIE EROGATE</b>	<b>Valore CE al 31/12/19</b>	<b>Valore CE al 31/12/18</b>	<b>Variazioni importo</b>	<b>Variazioni %</b>
<b>IN REGIME DI INTRAMOENIA</b>				
Ricavi per prestazioni sanitarie intramoenia - Area ospedaliera	293.754	280.962	12.792	4,55%
Ricavi per prestazioni sanitarie intramoenia - Area specialistica	2.546.766	2.722.335	-175.569	-6,45%
Ricavi per prestazioni sanitarie intramoenia - Area sanità pubblica	789	3.279	-2.490	-75,95%
Ricavi per prestazioni sanitarie intramoenia - Consulenze (ex art. 55 c.1 lett. c), d) ed ex art. 57-58)	121.393	184.245	-62.852	-34,11%
Ricavi per prestazioni sanitarie intramoenia - Consulenze (ex art. 55 c.1 lett. c), d) ed ex art. 57-58) (Aziende sanitarie pubbliche della Regione)	0	0	0	
Ricavi per prestazioni sanitarie intramoenia - Altro	0	0	0	
Ricavi per prestazioni sanitarie intramoenia - Altro (Aziende sanitarie pubbliche della Regione)	0	0	0	
<b>TOTALE RICAVI INTRAMOENIA</b>	<b>2.962.701</b>	<b>3.190.820</b>	<b>-228.119</b>	<b>-7,15%</b>
Compartecipazione al personale per att. libero professionale intramoenia - Area ospedaliera	146.250	124.572	21.678	17,40%
Compartecipazione al personale per att. libero professionale intramoenia- Area specialistica	1.765.933	2.002.835	-236.902	-11,83%
Compartecipazione al personale per att. libero professionale intramoenia - Area sanità pubblica	1.140	3.421	-2.280	-66,67%
Compartecipazione al personale per att. libero professionale intramoenia - Consulenze (ex art. 55 c.1 lett. c), d) ed ex Art. 57-58)	154.441	156.642	-2.201	-1,41%
Compartecipazione al personale per att. libero professionale intramoenia- Consulenze (ex art. 55 c.1 lett. c), d) ed ex Art. 57-58) (Aziende sanitarie pubbliche della Regione)	0	0	0	
Compartecipazione al personale per att. libero professionale intramoenia - Altro	0	0	0	
Compartecipazione al personale per att. libero professionale intramoenia- Altro (Aziende sanitarie pubbliche della Regione)	0	0	0	
<b>TOTALE QUOTE RETROCESSE AL PERSONALE (ESCLUSO IRAP)</b>	<b>2.067.764</b>	<b>2.287.470</b>	<b>-219.705</b>	<b>-9,60%</b>
Indennità di esclusività medica per attività di libera professione			0	0,00%
IRAP relativa ad attività di libera professione (intramoenia)	182.389	183.556	-1.167	-0,64%
Costi diretti aziendali	233.831	264.772	-30.941	-11,69%
Costi generali aziendali	174.695	208.701	-34.006	-16,29%
Fondo di perequazione	89.179	93.118	-3.939	-4,23%
<b>TOTALE ALTRI COSTI INTRAMOENIA</b>	<b>680.094</b>	<b>750.147</b>	<b>-70.053</b>	<b>-9,34%</b>

**Nota:** a completamento delle informazioni riportate nella tabella di nota integrativa, si precisa l'attività libero professionale genera ulteriori ricavi contabilizzati in altri conti economici, di seguito riportati:



	Valore CE al 31/12/19	Valore CE al 31/12/18	Variazioni importo	Variazioni %
Quota a carico del SSN (mobilità)	48.275	35.345	12.930	36,58%
Comfort alberghiero	2.660	1.249	1.411	112,93%
Altro			0	0,00%
<b>Totale ricavi da libera professione non indicati nella tabella sopra riportata</b>	<b>50.935</b>	<b>36.594</b>	<b>14.341</b>	<b>39,19%</b>

**Tab. 54 – Dettaglio ricavi e costi per prestazioni sanitarie erogate in regime di intramoenia**

CODICE MOD. CE	DETTAGLIO RIMBORSI DA AZIENDE SANITARIE PUBBLICHE DELLA REGIONE PER ACQUISTI DI BENI	Azienda Ausl PC	Azienda Ausl PR	Azienda Ausl RE	Azienda Ausl MO	Azienda Ausl BO	Azienda Ausl IM	Azienda Ausl FE	Ausl Romagna	Totale Aziende Sanitarie Locali
	<b>Prodotti farmaceutici ed emoderivati:</b>	0	0	0	0	0	0	0	0	0
	Medicinali con AIC, ad eccezione di vaccini ed emoderivati di produzione regionale									0
	Medicinali senza AIC									0
	Ossigeno e altri gas medicali									
	Emoderivati di produzione regionale									0
	<b>Sangue ed emocomponenti</b>									0
	<b>Dispositivi medici:</b>	0	0	0	0	0	0	0	0	0
	Dispositivi medici									0
	Dispositivi medici impiantabili attivi									0
	Dispositivi medico diagnostici in vitro (IVD)									0
	<b>Prodotti dietetici</b>									0
	<b>Materiali per la profilassi (vaccini)</b>									0
	<b>Prodotti chimici</b>									0
	<b>Materiali e prodotti per uso veterinario</b>									0
	<b>Altri beni e prodotti sanitari:</b>	0	0	0	1.063	5.400	0	151	1.801	8.415
AA0820	Rimborsi per acquisto beni da parte di Aziende sanitarie pubbliche della Regione				1.063	5.400		151	1.801	8.415
	Altri beni sanitari									0
	...									0
	<b>Prodotti alimentari</b>									0
	<b>Materiali di guardaroba, di pulizia e di convivenza in genere</b>									0
	<b>Combustibili, carburanti e lubrificanti</b>									0
	<b>Supporti informatici e cancelleria</b>									0
	<b>Materiale per la manutenzione</b>									0
	Altri beni e prodotti non sanitari:	0	0	0	0	0	0	0	0	0
	...									0
	...									0
	<b>TOTALE</b>	<b>0</b>	<b>0</b>	<b>0</b>	<b>1.063</b>	<b>5.400</b>	<b>0</b>	<b>151</b>	<b>1.801</b>	<b>8.415</b>

Tab. 55 – Dettaglio rimborsi da aziende sanitarie pubbliche della Regione per acquisti di beni (parte I)



Altre informazioni relative a proventi e ricavi diversi.

Informazione	Caso presente in azienda?	Se sì, illustrare
<b>PRO1.</b> Sono state rilevate significative variazioni rispetto all'esercizio precedente?	NO	

## 19. Acquisti di beni

DETTAGLIO ACQUISTI DI BENI SANITARI PER TIPOLOGIA DI DISTRIBUZIONE	Distribuzione		TOTALE
	Diretta	Per conto	
<b>Prodotti farmaceutici ed emoderivati:</b>			
Medicinali con AIC, ad eccezione di vaccini ed emoderivati di produzione regionale, ossigeno ed altri gas medicali	16.959.095	1.879.741	<b>18.838.836</b>
Medicinali senza AIC	21.187		<b>21.187</b>
Ossigeno ed altri gas medicali	789.506		<b>789.506</b>
Emoderivati di produzione regionale	903.090		<b>903.090</b>
<b>Prodotti dietetici</b>	63.200		<b>63.200</b>
<b>TOTALE</b>	18.736.078	1.879.741	<b>20.615.819</b>

Tab. 56 – Dettaglio acquisti di beni sanitari per tipologia di distribuzione

CODICE MOD. CE	DETTAGLIO ACQUISTI DI BENI DA AZIENDE SANITARIE PUBBLICHE DELLA REGIONE	Azienda Ausl PC	Azienda Ausl PR	Azienda Ausl RE	Azienda Ausl MO	Azienda Ausl BO	Azienda Ausl IM	Azienda Ausl FE	Ausl Romagna	TOTALE
BA0300	Beni e prodotti sanitari da Aziende sanitarie pubbliche della Regione									0
BA0301	Prodotti farmaceutici ed emoderivati:					4.671.736			8.559	4.680.295
BA0303	Dispositivi medici					9.911				9.911
BA0304	Prodotti dietetici									0
BA0305	Materiali per la profilassi (vaccini)									0
BA0306	Prodotti chimici									0
BA0307	Materiali e prodotti per uso veterinario									0
BA0308	Altri beni e prodotti sanitari:									0
	...									0
	<b>TOTALE</b>	<b>0</b>	<b>0</b>	<b>0</b>	<b>0</b>	<b>4.681.648</b>	<b>0</b>	<b>0</b>	<b>8.559</b>	<b>4.690.206</b>

Tab. 57 – Dettaglio acquisti di beni da aziende sanitarie pubbliche (parte I)



Allegato 2 - Bilancio di Esercizio 2019- Nota Integrativa – Azienda Usl di Imola

CODICE MOD. CE	DETTAGLIO ACQUISTI DI BENI DA AZIENDE SANITARIE PUBBLICHE DELLA REGIONE	Azienda OSP-U PR	Azienda OSP-U MO	Azienda OSP-U BO	Azienda OSP-U FE	Istituto Ortopedico Rizzoli IRCCS	GSA	Totale altre Aziende Sanitarie	Totale Aziende Sanitarie Locali (tab 55 1 parte)	TOTALE
BA0300	Beni e prodotti sanitari da Aziende sanitarie pubbliche della Regione							0	0	0
BA0301	Prodotti farmaceutici ed emoderivati:			3.384				3.384	4.680.295	4.683.679
BA0303	Dispositivi medici					4.401		4.401	9.911	14.312
BA0304	Prodotti dietetici							0	0	0
BA0305	Materiali per la profilassi (vaccini)							0	0	0
BA0306	Prodotti chimici							0	0	0
BA0307	Materiali e prodotti per uso veterinario							0	0	0
BA0308	Altri beni e prodotti sanitari:							0	0	0
	...								0	0
	<b>TOTALE</b>	<b>0</b>	<b>0</b>	<b>3.384</b>	<b>0</b>	<b>4.401</b>	<b>0</b>	<b>7.785</b>	<b>4.690.206</b>	<b>4.697.991</b>

Tab. 57 – Dettaglio acquisti di beni da aziende sanitarie pubbliche (parte II)

**Altre informazioni relative agli acquisti di beni**

Informazione	Caso presente in azienda?		Se sì, illustrare
<b>AB02.</b> Sono stati rilevati costi per acquisto di beni da altre Aziende Sanitarie della Regione? Se sì, di quali tipologie di beni si tratta?		SI	I medicinali senza AIC comprendono la fornitura di medicinali anti-blastici preparati dall’AUSL di Bologna che incidono per l’importo preponderante di 4.671.736 euro.
<b>AB03.</b> Sono state rilevate significative variazioni rispetto all’esercizio precedente?	NO		

## 20. Acquisti di servizi

CODICE MOD. CE	DETTAGLIO ACQUISTI DI SERVIZI SANITARI IN MOBILITA'	Azienda Ausl PC	Azienda Ausl PR	Azienda Ausl RE	Azienda Ausl MO	Azienda Ausl BO	Azienda Ausl IM	Azienda Ausl FE	Azienda Ausl ROMAGNA	Totale Aziende Sanitarie Locali
<b>COSTI DA MOBILITA' SANITARIA INFRAREGIONALE (A)</b>										
BA0470	Acquisti servizi sanitari per medicina di base	6.104	22.603	61.003	59.600	7.189.178	0	237.771	6.145.955	13.722.214
BA0510	Acquisti servizi sanitari per farmaceutica	54	324	327	1.624	123.483		4.221	58.263	188.295
BA0540	Acquisti servizi sanitari per assistenza specialistica ambulatoriale	246	643	1.946	5.182	304.841		13.977	171.473	498.309
BA0541	Acquisti di prestazioni di pronto soccorso non seguite da ricovero	2.728	647	11.748	7.792	700.251		30.137	1.452.874	2.206.177
BA0650	Acquisti servizi sanitari per assistenza riabilitativa	350	546	830	1.807	168.895		11.869	85.444	269.741
BA0710	Acquisti servizi sanitari per assistenza integrativa									0
BA0760	Acquisti servizi sanitari per assistenza protesica		176	66	192	50.225		931	9.096	60.685
BA0810	Acquisti servizi sanitari per assistenza ospedaliera									0
BA0910	Acquisto prestazioni di psichiatria residenziale e semiresidenziale	2.685	1.447	41.699	16.335	5.500.749		172.904	2.933.792	8.669.611
BA0970	Acquisto prestazioni di distribuzione farmaci File F									0
BA1040	Acquisto prestazioni termali in convenzione	41	18.820	4.387	26.668	340.735		3.733	1.435.014	1.829.397
BA1100	Acquisto prestazioni trasporto sanitario									0
BA1151	Acquisto prestazioni Assistenza Domiciliare Integrata (ADI)									0
BA1152	Acquisto altre prestazioni socio-sanitarie a rilevanza sanitaria									0
<b>COSTI DA MOBILITA' SANITARIA EXTRAREGIONALE (B)</b>										
BA0480	Acquisti servizi sanitari per medicina di base	0	0	0	0	0	0	0	0	0
BA0520	Acquisti servizi sanitari per farmaceutica									0
BA0560	Acquisti servizi sanitari per assistenza specialistica ambulatoriale									0
BA0561	Acquisti di prestazioni di pronto soccorso non seguite da ricovero									0
BA0730	Acquisti servizi sanitari per assistenza integrativa									0
BA0780	Acquisti servizi sanitari per assistenza protesica									0
BA0830	Acquisti servizi sanitari per assistenza ospedaliera									0
BA0990	Acquisto prestazioni di distribuzione farmaci e File F									0
BA1060	Acquisto prestazioni termali in convenzione									0
BA1120	Acquisto prestazioni trasporto sanitario									0
<b>TOTALE COSTI DA MOBILITA' (A+B)</b>		6.104	22.603	61.003	59.600	7.189.178	0	237.771	6.145.955	13.722.214
<b>COSTI PER PRESTAZIONI OGGETTO DI FATTURAZIONE DIRETTA INFRAREGIONALE (C)</b>										
		0	7.700	0	0	7.735.357	0	0	66.345	7.809.401
<b>COSTI PER PREST. OGGETTO DI FATTUR. DIRETTA EXTRAREGIONALE (D)</b>										
										0
<b>TOTALE COSTI PER PREST. OGGETTO DI FATTURAZ. DIRETTA (C+D)</b>		0	7.700	0	0	7.735.357	0	0	66.345	7.809.401
<b>TOTALE COSTI AZIENDE REGIONE (A+C)</b>		6.104	30.303	61.003	59.600	14.924.535	0	237.771	6.212.300	21.531.615
<b>TOTALE COSTI AZIENDE EXTRA REGIONE (B+D)</b>		0	0	0	0	0	0	0	0	0
<b>TOTALE COSTI AZIENDE SANITARIE PUBBLICHE (A+B+C+D)</b>		6.104	30.303	61.003	59.600	14.924.535	0	237.771	6.212.300	21.531.615

Tab. 58 – Dettaglio acquisti di servizi sanitari in mobilità (parte I)

CODICE	DETTAGLIO ACQUISTI DI SERVIZI SANITARI IN MOBILITA'	Azienda	Azienda	Azienda OSP-	Azienda OSP-	Azienda OSP-	Istituto Orto-	GSA	Totale altre	Totale Aziende	TOTALE
--------	---	---------	---------	--------------	--------------	--------------	----------------	-----	--------------	----------------	--------

Allegato 2 - Bilancio di Esercizio 2019- Nota Integrativa – Azienda Usl di Imola

MOD. CE	OSP-U PR	OSP RE	U MO	U FE	BO	pedici Rizzoli IRCCS		Aziende Sanitarie	Sanitarie Locali (tab 58 1 parte)	
<b>COSTI DA MOBILITA' SANITARIA INFRAREGIONALE (A)</b>	<b>143.263</b>	<b>0</b>	<b>430.960</b>	<b>451.387</b>	<b>16.317.527</b>	<b>1.955.749</b>	<b>0</b>	<b>19.298.886</b>	<b>13.722.214</b>	<b>33.021.100</b>
BA0470 Acquisti servizi sanitari per medicina di base								0	188.295	188.295
BA0510 Acquisti servizi sanitari per farmaceutica								0	498.309	498.309
BA0540 Acquisti servizi sanitari per assistenza specialistica ambulatoriale	56.781		75.136	82.749	3.147.896	51.741		3.414.303	2.206.177	5.620.481
BA0541 Acquisti di prestazioni di pronto soccorso non seguite da ricovero	649		3.522	2.076	113.839	23.259		143.346	269.741	413.087
BA0650 Acquisti servizi sanitari per assistenza riabilitativa								0	0	0
BA0710 Acquisti servizi sanitari per assistenza integrativa								0	60.685	60.685
BA0760 Acquisti servizi sanitari per assistenza protesica								0	0	0
BA0810 Acquisti servizi sanitari per assistenza ospedaliera	76.897		337.391	175.048	9.850.850	1.870.000		12.310.186	8.669.611	20.979.797
BA0910 Acquisti prestazioni di psichiatria residenziale e semiresidenziale								0	0	0
BA0970 Acquisto prestazioni di distribuzione farmaci File F	8.935		14.911	191.513	3.204.942	10.749		3.431.051	1.829.397	5.260.448
BA1040 Acquisto prestazioni termali in convenzione								0	0	0
BA1100 Acquisto prestazioni trasporto sanitario								0	0	0
BA1151 Acquisto prestazioni Assistenza Domiciliare Integrata (ADI)								0	0	0
BA1152 Acquisto altre prestazioni socio-sanitarie a rilevanza sanitaria								0	0	0
<b>COSTI DA MOBILITA' SANITARIA EXTRAREGIONALE (B)</b>	<b>0</b>	<b>0</b>	<b>0</b>	<b>0</b>	<b>0</b>	<b>0</b>	<b>0</b>	<b>3.909.263</b>	<b>0</b>	<b>3.909.263</b>
BA0480 Acquisti servizi sanitari per medicina di base								20.158	0	20.158
BA0520 Acquisti servizi sanitari per farmaceutica								61.290	0	61.290
BA0560 Acquisti servizi sanitari per assistenza specialistica ambulatoriale								762.866	0	762.866
BA0561 Acquisti di prestazioni di pronto soccorso non seguite da ricovero								0	0	0
BA0730 Acquisti servizi sanitari per assistenza integrativa								0	0	0
BA0780 Acquisti servizi sanitari per assistenza protesica								0	0	0
BA0830 Acquisti servizi sanitari per assistenza ospedaliera								2.542.684	0	2.542.684
BA0990 Acquisto prestazioni di distribuzione farmaci e File F								367.318	0	367.318
BA1060 Acquisto prestazioni termali in convenzione								39.361	0	39.361
BA1120 Acquisto prestazioni trasporto sanitario								115.586	0	115.586
<b>TOTALE COSTI DA MOBILITA' (A+B)</b>	<b>143.263</b>	<b>0</b>	<b>430.960</b>	<b>451.387</b>	<b>16.317.527</b>	<b>1.955.749</b>	<b>0</b>	<b>23.208.149</b>	<b>13.722.214</b>	<b>36.930.363</b>
<b>COSTI PER PRESTAZIONI OGGETTO DI FATTURAZIONE DIRETTA INFRAREGIONALE (C)</b>	<b>0</b>		<b>3.220</b>	<b>80.854</b>	<b>889.201</b>	<b>4.855</b>		<b>978.130</b>	<b>7.809.401</b>	<b>8.787.532</b>
<b>COSTI PER PREST. OGGETTO DI FATTUR. DIRETTA EXTRA-REGIONALE (D)</b>										<b>0</b>
<b>TOTALE COSTI PER PREST. OGGETTO DI FATTURAZ. DIRETTA (C+D)</b>	<b>0</b>	<b>0</b>	<b>3.220</b>	<b>80.854</b>	<b>889.201</b>	<b>4.855</b>	<b>0</b>	<b>978.130</b>	<b>7.809.401</b>	<b>8.787.532</b>
<b>TOTALE COSTI AZIENDE REGIONE (A+C)</b>	<b>143.263</b>	<b>0</b>	<b>434.180</b>	<b>532.241</b>	<b>17.206.729</b>	<b>1.960.604</b>	<b>0</b>	<b>20.277.016</b>	<b>21.531.615</b>	<b>41.808.632</b>
<b>TOTALE COSTI AZIENDE EXTRA REGIONE (B+D)</b>	<b>0</b>	<b>0</b>	<b>0</b>	<b>0</b>	<b>0</b>	<b>0</b>	<b>0</b>	<b>3.909.263</b>	<b>0</b>	<b>3.909.263</b>
<b>TOTALE COSTI AZIENDE SANITARIE PUBBLICHE (A+B+C+D)</b>	<b>143.263</b>	<b>0</b>	<b>434.180</b>	<b>532.241</b>	<b>17.206.729</b>	<b>1.960.604</b>	<b>0</b>	<b>24.186.279</b>	<b>21.531.615</b>	<b>45.717.895</b>

Tab. 58 – Dettaglio acquisti di servizi sanitari in mobilità (parte II)





Allegato 2 - Bilancio di Esercizio 2019 - Nota Integrativa – Azienda Usl di Imola

CODICE MOD. CE	DETTAGLIO ACQUISTI DI SERVIZI SANITARI	Valore CE al 31/12/	Valore CE al 31/12/	Variazioni importo	Variazioni %
	<b>ACQUISTI DI SERVIZI SANITARI - MEDICINA DI BASE</b>	<b>-15.896.255</b>	<b>-15.903.658</b>	<b>7.403</b>	<b>-0,05%</b>
BA0420	- da convenzione	-15.687.802	-15.684.841	-2.961	0,02%
BA0430	Costi per assistenza MMG	-11.750.000	-11.805.749	55.749	-0,47%
BA0440	Costi per assistenza PLS	-2.736.135	-2.718.000	-18.135	0,67%
BA0450	Costi per assistenza Continuità assistenziale	-1.078.794	-1.080.000	1.206	-0,11%
BA0460	Altro (medicina dei servizi, psicologi, medici 118, ecc)	-122.873	-81.092	-41.781	51,52%
BA0470	- da pubblico (Aziende sanitarie pubbliche della Regione) - Mobilità intraregionale	-188.295	-197.999	9.704	-4,90%
BA0480	- da pubblico (Aziende sanitarie pubbliche Extraregione) - Mobilità extraregionale	-20.158	-20.818	660	-3,17%
	<b>ACQUISTI DI SERVIZI SANITARI - FARMACEUTICA</b>	<b>-17.044.103</b>	<b>-16.333.690</b>	<b>-710.412</b>	<b>4,35%</b>
BA0500	- da convenzione	-16.484.504	-15.893.198	-591.306	3,72%
BA0510	- da pubblico (Aziende sanitarie pubbliche della Regione)- Mobilità intraregionale	-498.309	-383.942	-114.367	29,79%
BA0520	- da pubblico (Extraregione)	-61.290	-56.551	-4.739	8,38%
	<b>ACQUISTI DI SERVIZI SANITARI PER ASSISTENZA SPECIALISTICA AMBULATORIALE</b>	<b>-16.825.775</b>	<b>-15.929.023</b>	<b>-896.752</b>	<b>5,63%</b>
BA0540	da pubblico (Aziende sanitarie pubbliche della Regione)	-9.959.363	-9.588.107	-371.256	3,87%
BA0541	prestazioni di pronto soccorso non seguite da ricovero da pubblico (Aziende sanitarie pubbliche della Regione)	-413.087	0		
BA0550	da pubblico (altri soggetti pubbl. della Regione)	-11.891	-11.831	-60	0,51%
BA0551	prestazioni di pronto soccorso non seguite da ricovero da pubblico (altri soggetti pubblici della Regione)	0	0		
BA0560	da pubblico (Extraregione)	-762.866	-699.341	-63.525	9,08%
BA0561	prestazioni di pronto soccorso non seguite da ricovero da pubblico (Extraregione)	0	0		
BA0570	- da privato - Medici SUMAI	-1.316.070	-1.224.500	-91.570	7,48%
BA0580	- da privato	-4.304.359	-4.349.150	44.790	-1,03%
BA0590	Servizi sanitari per assistenza specialistica da IRCCS privati e Policlinici privati	0	0	0	0,00%
BA0591	Servizi sanitari per prestazioni di pronto soccorso non seguite da ricovero da IRCCS privati e Policlinici privati	0	0		
BA0600	Servizi sanitari per assistenza specialistica da Ospedali Classificati privati	0	0	0	0,00%
BA0601	Servizi sanitari per prestazioni di pronto soccorso non seguite da ricovero da Ospedali Classificati privati	0	0		
BA0610	Servizi sanitari per assistenza specialistica da Case di Cura private	-1.344.954	-1.422.252	77.298	-5,43%
BA0611	Servizi sanitari per prestazioni di pronto soccorso non seguite da ricovero da case di Cura private	0	0		
BA0620	Servizi sanitari per assistenza specialistica da altri privati	-2.959.405	-2.926.898	-32.507	1,11%
BA0621	Servizi sanitari per prestazioni di pronto soccorso non seguite da ricovero da altri privati	0	0		
BA0630	- da privato per cittadini non residenti - Extraregione (mo- bilità attiva in compensazione)	-58.139	-56.094	-2.045	3,65%
BA0631	Servizi sanitari per prestazioni di pronto soccorso non seguite da ricovero da privato per cittadini non residenti - Extraregione (mobilità attiva in compensazione)	0	0		
	<b>ACQUISTI DI SERVIZI SANITARI PER ASSISTENZA RIABILITATIVA</b>	<b>-29.790</b>	<b>0</b>	<b>-29.790</b>	<b>0,00%</b>
BA0650	- da pubblico (Aziende sanitarie pubbliche della Regione)	0	0	0	0,00%
BA0660	- da pubblico (altri soggetti pubbl. della Regione)	0	0	0	0,00%
BA0670	- da pubblico (Extraregione) non soggetti a compensazio- ne	-5.646	0	-5.646	0,00%
BA0680	- da privato (intraregionale)	-20.629	0	-20.629	0,00%
BA0690	- da privato (extraregionale)	-3.515	0	-3.515	0,00%
	<b>ACQUISTI DI SERVIZI SANITARI PER ASSISTENZA INTEGRATIVA</b>	<b>-695.219</b>	<b>-755.251</b>	<b>60.032</b>	<b>-7,95%</b>
BA0710	- da pubblico (Aziende sanitarie pubbliche della Regione)	-60.685	0	-60.685	0,00%
BA0720	- da pubblico (altri soggetti pubbl. della Regione)	-21.429	-29.594	8.164	-27,59%
BA0730	- da pubblico (Extraregione)	0	0	0	0,00%
BA0740	- da privato	-613.105	-725.657	112.552	-15,51%
	<b>ACQUISTI DI SERVIZI SANITARI PER ASSISTENZA PROTESICA</b>	<b>-1.520.630</b>	<b>-1.438.363</b>	<b>-82.267</b>	<b>5,72%</b>
BA0760	- da pubblico (Aziende sanitarie pubbliche della Regione)	0	0	0	0,00%
BA0770	- da pubblico (altri soggetti pubbl. della Regione)	-28.849	-66.315	37.466	-56,50%
BA0780	- da pubblico (Extraregione)	0	0	0	0,00%
BA0790	- da privato	-1.491.781	-1.372.048	-119.733	8,73%

Tab. 59 – Dettaglio acquisti di servizi sanitari – I parte

CODICE MOD. CE	DETTAGLIO ACQUISTI DI SERVIZI SANITARI	Valore CE al 31/12/2017	Valore CE al 31/12/2016	Variazioni importo	Variazioni %
	<b>ACQUISTI DI SERVIZI SANITARI PER ASSISTENZA OSPEDALIERA</b>	<b>-59.015.776</b>	<b>-56.377.323</b>	<b>-2.638.453</b>	<b>4,68%</b>
BA0810	- da pubblico (Aziende sanitarie pubbliche della Regione)	-20.979.797	-20.600.536	-379.261	1,84%
BA0820	- da pubblico (altri soggetti pubbl. della Regione)	-27.815.939	-26.412.069	-1.403.870	5,32%
BA0830	- da pubblico (Extraregione)	-2.542.684	-2.526.602	-16.082	0,64%
BA0840	- da privato	-7.677.357	-6.838.117	-839.240	12,27%
BA0850	Servizi sanitari per assistenza ospedaliera da IRCCS privati e Policlinici privati	0	0	0	0,00%
BA0860	Servizi sanitari per assistenza ospedaliera da Ospedali Classificati privati	0	0	0	0,00%
BA0870	Servizi sanitari per assistenza ospedaliera da Case di Cura private	-7.677.357	-6.838.117	-839.240	12,27%
BA0880	Servizi sanitari per assistenza ospedaliera da altri privati	0	0	0	0,00%
BA0890	- da privato per cittadini non residenti - Extraregione (mobilità attiva in compensazione)	0	0	0	0,00%
	<b>ACQUISTI PRESTAZIONI DI PSICHIATRICA RESIDENZIALE E SEMIRESIDENZIALE</b>	<b>-4.781.818</b>	<b>-4.361.209</b>	<b>-420.609</b>	<b>9,64%</b>
BA0910	- da pubblico (Aziende sanitarie pubbliche della Regione)	-7.700	0	-7.700	0,00%
BA0920	- da pubblico (altri soggetti pubbl. della Regione)	0	0	0	0,00%
BA0930	- da pubblico (Extraregione) - non soggette a compensazione	0	0	0	0,00%
BA0940	- da privato (intra-regionale)	-4.757.118	-4.361.209	-395.910	9,08%
BA0950	- da privato (extraregionale)	-16.999	0	-16.999	0,00%
	<b>ACQUISTI PRESTAZIONI DI DISTRIBUZIONE FARMACI FILE F</b>	<b>-6.030.675</b>	<b>-6.355.724</b>	<b>325.048</b>	<b>-5,11%</b>
BA0970	- da pubblico (Aziende sanitarie pubbliche della Regione) - Mobilità intra-regionale	-5.260.448	-5.606.268	345.821	-6,17%
BA0980	- da pubblico (altri soggetti pubbl. della Regione)	-154.691	-144.380	-10.311	7,14%
BA0990	- da pubblico (Extraregione)	-367.318	-373.369	6.051	-1,62%
BA1000	- da privato (intra-regionale)	-248.219	-231.707	-16.512	7,13%
BA1010	- da privato (extraregionale)	0	0	0	0,00%
BA1020	- da privato per cittadini non residenti - Extraregione (mobilità attiva in compensazione)	0	0	0	0,00%
	<b>ACQUISTI PRESTAZIONI TERMALI IN CONVENZIONE</b>	<b>-996.838</b>	<b>-996.533</b>	<b>-304</b>	<b>0,03%</b>
BA1040	- da pubblico (Aziende sanitarie pubbliche della Regione) - Mobilità intra-regionale	0	0	0	0,00%
BA1050	- da pubblico (altri soggetti pubbl. della Regione)	0	0	0	0,00%
BA1060	- da pubblico (Extraregione)	-39.361	-35.342	-4.019	11,37%
BA1070	- da privato	-917.275	-923.444	6.169	-0,67%
BA1080	- da privato per cittadini non residenti - Extraregione (mobilità attiva in compensazione)	-40.202	-37.748	-2.454	6,50%

Tab. 59 – Dettaglio acquisti di servizi sanitari – Il parte

Allegato 2 - Bilancio di Esercizio 2019- Nota Integrativa – Azienda Usl di Imola

MOD. CE		al 31/12/	al 31/12/	importo	%
	<b>ACQUISTI PRESTAZIONI DI TRASPORTO SANITARIO</b>	<b>-799.957</b>	<b>-620.727</b>	<b>-179.230</b>	<b>28,87%</b>
BA1100	- da pubblico (Aziende sanitarie pubbliche della Regione) - Mobilità intraregionale	-67.275	-13.100	-54.176	
BA1110	- da pubblico (altri soggetti pubbl. della Regione)	-6.218	-14.335	8.117	-56,62%
BA1120	- da pubblico (Extraregione)	-115.586	-102.334	-13.251	12,95%
BA1130	- da privato	-610.878	-490.958	-119.920	24,43%
	<b>ACQUISTI PRESTAZIONI SOCIO-SANITARIE A RILEVANZA SANITARIA</b>	<b>-17.889.710</b>	<b>-17.526.438</b>	<b>-363.998</b>	<b>2,08%</b>
BA1151	Assistenza domiciliare integrata	0	0		
BA1152	Altre prestazioni socio-sanitarie a rilevanza sanitaria	-40.898	-41.624		
BA1160	- da pubblico (altri soggetti pubblici della Regione)	-4.813.737	-4.757.140	-56.596	1,19%
BA1161	da pubblico (Extraregione) Acquisto di altre prestazioni socio-sanitarie a rilevanza sanitaria erogate a soggetti pubblici Extraregione	0	0		
BA1170	- da pubblico (Extraregione) non soggette a compensazione	0	0	0	
BA1180	- da privato (intraregionale)	-12.964.449	-12.654.436	-310.013	2,45%
BA1190	- da privato (extraregionale)	-70.627	-73.238	2.611	-3,57%
BA1200	<b>COMPARTICIPAZIONE AL PERSONALE PER ATT. LIBERO-PROF. (INTRAMOENIA)</b>	<b>-2.067.764</b>	<b>-2.287.470</b>	<b>219.706</b>	<b>-9,60%</b>
	<b>RIMBORSI ASSEGNI E CONTRIBUTI SANITARI</b>	<b>-1.609.363</b>	<b>-2.432.057</b>	<b>822.694</b>	<b>-33,83%</b>
BA1290	Contributi ad associazioni di volontariato	-60.191	-27.106	-33.084	122,06%
BA1300	Rimborsi per cure all'estero	-563	0	-563	
BA1310	Contributi a società partecipate e/o enti dipendenti della Regione	0	0	0	
BA1320	Contributo Legge 210/92	-422.420	-422.282	-138	0,03%
BA1330	Altri rimborsi, assegni e contributi	-1.126.189	-1.982.669	856.480	-43,20%
BA1340	Rimborsi, assegni e contributi v/Aziende sanitarie pubbliche della Regione	0	0	0	
BA1341	Rimborsi, assegni e contributi v/Regione - GSA	0	0		
	<b>CONSULENZE, COLLABORAZIONI, INTERINALE, ALTRE PRESTAZIONI DI LAVORO SANITARIE E SOCIOSANITARIE</b>	<b>-1.878.516</b>	<b>-2.179.855</b>	<b>301.339</b>	<b>-13,82%</b>
BA1360	Consulenze sanitarie e sociosan. da Aziende sanitarie pubbliche della Regione	-324.629	-508.054	183.425	
BA1370	Consulenze sanitarie e sociosanit. da terzi - Altri soggetti pubblici	-58.500	-53.636	-4.864	9,07%
BA1380	<b>Consulenze, Collaborazioni, Interinale e altre prestazioni di lavoro sanitarie e socios. da privato:</b>	<b>-1.255.984</b>	<b>-1.462.580</b>	<b>206.595</b>	<b>-14,13%</b>
BA1390	Consulenze sanitarie da privato - articolo 55, comma 2, CCNL 8 giugno 2000	-350.838	-342.091	-8.747	2,56%
BA1400	Altre consulenze sanitarie e sociosanitarie da privato	-147.319	-146.572	-747	0,51%
BA1410	Collaborazioni coordinate e continuative sanitarie e socios. da privato	0	0	0	
BA1420	Indennità a personale universitario - area sanitaria	-91.920	-88.952	-2.967	3,34%
BA1430	Lavoro interinale - area sanitaria	-495.846	-639.634	143.788	-22,48%
BA1440	Altre collaborazioni e prestazioni di lavoro - area sanitaria	-170.063	-245.331	75.268	-30,68%
BA1450	<b>Rimborso oneri stipendiali del personale sanitario in comando:</b>	<b>-239.403</b>	<b>-155.586</b>	<b>-83.817</b>	<b>53,87%</b>
BA1460	Rimborso oneri stipendiali personale sanitario in comando da Aziende sanitarie pubbliche della Regione	-173.903	-155.586	-18.317	
BA1470	Rimborso oneri stipendiali personale sanitario in comando da Regioni, soggetti pubblici e da Università	-21.195	0	-21.195	
BA1480	Rimborso oneri stipendiali personale sanitario in comando da aziende di altre Regioni (Extraregione)	-44.305	0	-44.305	
BA1490	<b>ALTRI SERVIZI SANITARI E SOCIOSANITARI A RILEVANZA SANITARIA</b>	<b>-3.020.061</b>	<b>-2.521.426</b>	<b>-498.636</b>	<b>19,78%</b>
BA1500	Altri servizi sanitari e sociosanitari a rilevanza sanitaria da pubblico - Aziende sanitarie pubbliche della Regione	-286.786	-171.436	-115.350	
BA1510	Altri servizi sanitari e sociosanitari a rilevanza sanitaria da pubblico - Altri soggetti pubblici della Regione	0	-8.000	8.000	-100,00%
BA1520	Altri servizi sanitari e sociosanitari a rilevanza sanitaria da pubblico (Extraregione)	-24.895	-36	-24.859	69052,78%
BA1530	Altri servizi sanitari da privato	-2.708.380	-2.341.954	-366.426	15,65%
BA1540	Costi per servizi sanitari - Mobilità internazionale passiva rilevata dalle ASL	0	0	0	
BA1541	Costi per servizi sanitari - Mobilità internazionale passiva	0	0		
BA1542	Costi per prestazioni sanitarie erogate da aziende sanitarie estere (fatturate direttamente)	0	0		
BA1550	Costi GSA per differenziale saldo mobilità interregionale	0	0	0	

Tab. 60 – Dettaglio acquisti di servizi sanitari

Allegato 2 - Bilancio di Esercizio 2019 - Nota Integrativa – Azienda UsI di Imola

DETTAGLIO ACQUISTI DI SERVIZI SANITARI - DA PRIVATO	Codice Struttura da classificazione NSIS	Partita IVA (o Codice Fiscale)	Tipologia di prestazione	Anno di competenza	Importo fatturato	Budget / Tetto annuale	Importo liquidato/ certificato	Importo Rilevato in Co.Ge.	Importo delle note di credito richieste	Importo delle note di credito ricevute	Importo pagato
Villa Maria Cecilia Hospital	080239	00178460390	Degenza	2019	4.096.506	3.988.643	3.988.643	4.096.506	500.416	9.437	2.719.517
CDC Ai Colli	080224	00791900376	Degenza	2019	3.467		3.467	3.467	0	0	3.467
CDC Città di Parma	080206	00305320343	Degenza	2019	16.627		16.627	16.627	0	0	0
CDC Malatesta Novello	080245	00377720404	Degenza	2019	110.294		109.078	110.294	1.216	1.216	65.933
CDC Piacenza	080203	00203950332	Degenza	2019	14.945		14.945	14.945	0	0	14.945
CDC Villa Verde	080212	00294320353	Degenza	2019	9.468		9.468	9.468	0	0	9.468
CDC Prof. E. Montanari	080252	00413900408	Degenza	2019	2.084		2.084	2.084	0	0	0
CDC Prof. Fogliani	080214	00681310363	Degenza	2019	11.195		11.195	11.195	0	0	11.195
CDC Prof. Nobili	080220	00519601207	Degenza	2019	5.717		5.717	5.717	0	0	1.889
CDC S. Francesco	080238	00200150399	Degenza	2019	438.426		0	438.426	1.863	1.863	320.531
CDC Salus - FE	080236	00257490383	Degenza	2019	3.388		3.388	3.388	0	0	0
CDC San Lorenzo	080246	00819690405	Degenza	2019	158.334		158.334	158.334	0	0	109.125
CDC Villa Bellombra	080228	00881330377	Degenza	2019	65.552		65.552	65.552	0	0	50.146
CDC Villa Erbosa	080221	00312830375	Degenza	2019	619.505		619.505	619.505	0	0	431.235
CDC Villa Laura	080229	02378901207	Degenza	2019	212.874		212.874	212.874	0	0	106.143
CDC Villa Maria	080249	00370290405	Degenza	2019	33.637		33.637	33.637	0	0	24.244
CDC Villa Maria Luigia	080208	00323020347	Degenza	2019	201		201	201	0	0	201
CDC Villa Torri	080223	02383150394	Degenza	2019	49.768		49.768	49.768	0	0	18.988
Coop. Luce Sul Mare	080250	01231970409	Degenza	2019	23.989		18.949	23.989	2.520	2.520	18.949
CDC Domus Nova	080237	00195090394	Degenza	2019	236.787		232.713	236.787	4.074	4.074	198.517
Ferrara Day Surgery	080414	01657540686	Degenza	2019	0		0	0	0	0	0
Fondaz. Don Gnocchi	080253	12520870150	Degenza	2019	0		0	0	0	0	0
Hesperia Hospital Modena	080213	01049620360	Degenza	2019	72.141		72.141	72.141	0	0	69.430
Ospedale Santa Viola	080255	02208681201	Degenza	2019	13.643		13.643	13.643	0	0	13.281
Ospedale Sol Et Salus	080247	00432390409	Degenza	2019	364.478		364.478	364.478	0	0	170.964
Ospedali Riuniti - Nigrisoli	080222	00689340370	Degenza	2019	269.802		269.802	269.802	3.874	3.874	209.067
Ospedali Riuniti - Villa Regina	080231	00689340370	Degenza	2019	119.326		119.326	119.326	0	0	82.121
Salus Hospital - RE	080211	01431190352	Degenza	2019	8.240	0	8.240	8.240	0	0	8.240
San Pier Damiano Hospital	080240	00196950398	Degenza	2019	641.019	0	641.019	641.019	0	0	496.970
Villa Azzurra	080242	00196750392	Degenza	2019	323.709		323.709	323.709	0	0	278.932
Villa Baruzziana	080227	01091760379	Degenza	2019	75.958		75.958	75.958	0	0	45.806
Villa Chiara	080219	00503971202	Degenza	2019	98.841		98.841	98.841	0	0	60.462
Villa Igea - Forlì	080243	00378090401	Degenza	2019	173.579		173.579	173.579	560	560	114.761
Villa Igea - Modena	080215	00418870366	Degenza	2019	4.148		4.148	4.148	0	0	4.148
Villa Igea - Salsomaggiore	080209	1.690.800.337	Degenza	2019	4.148		4.148	4.148	0	0	0
Villa Pineta	080218	00693420366	Degenza	2019	14.544		14.544	14.544	0	0	14.544
Villa Rosa (Istituto Di Riabilitaz. S. Stefano S.r.l.)	080216	00500020367/01148190547	Degenza	2019	6.472		6.472	6.472	0	0	6.472
Villa Serena	080244	00376360400	Degenza	2019	280.799		280.799	280.799	0	0	212.723
CDC Quisisana	080235	00205800386	Degenza	2019	0		0	0	0	0	0
Istituto Di Riabilitaz. S. Stefano S.r.l. (Cardinal Ferrari)	080254	01148190547	Degenza	2019	7.050		7.050	7.050	0	0	0
Hospital Piccole Figlie s.r.l.	080207	02371460342	Degenza	2019	8.663		8.663	8.663	0	0	0
Villa Maria Cecilia Hospital	080239	00178460390	Specialistica	2019	699.443	652.108	652.108	699.443	47.385	49	386.433
CDC Prof. Fogliani	080214	00681310363	Specialistica	2019	167		167	167	0	0	0
Villa Baruzziana	080227	01091760379	Specialistica	2019	0		0	0	0	0	0
CDC Quisisana	080235	00205800386	Specialistica	2019	776		776	776	0	0	658
CDC Val Parma S.r.l.	000200	00745280347	Specialistica	2019	0		0	0	0	0	0
CDC Ferrara Day Surgery	080414	01657540686	Specialistica	2019	0		0	0	0	0	0



Allegato 2 - Bilancio di Esercizio 2019- Nota Integrativa – Azienda Usl di Imola

Coop. Luce Sul Mare	080250	01231970409	Specialistica	2019	82		82	82	0	0	59
Villa Pineta	080218	00693420366	Specialistica	2019	137		137	137	0	0	0
Villa Rosa (KOS CARE S.R.L.)	080216	00500020367/ 01148190547	Specialistica	2019	0		0	0	0	0	0
CDC Malatesta Novello	080245	00377720404	Specialistica	2019	3.000		3.000	3.000	0	0	2.553
CDC Villa Verde	080212	00294320353	Specialistica	2019	444		444	444	0	0	444
CDC Prof. E. Montanari	080252	00413900408	Specialistica	2019	1.009		1.009	1.009	0	0	0
CDC Prof. Nobili	080220	00519601207	Specialistica	2019	4.480		4.480	4.480	0	0	3.835
CDC S. Francesco	080238	00200150399	Specialistica	2019	16.417		16.417	16.417	0	0	3.299
CDC Salus - FE	080236	00257490383	Specialistica	2019	367		367	367	1	1	253
Salus Hospital - RE	080211	01431190352	Specialistica	2019	544		544	544	0	0	544
CDC San Lorenzo	080246	00819690405	Specialistica	2019	18.892		18.892	18.892	0	0	14.431
CDC Villa Erbosa	080221	00312830375	Specialistica	2019	51.557		51.557	51.557	0	0	25.657
CDC Villa Laura	080229	02378901207	Specialistica	2019	148.612		148.612	148.612	21.281	21.281	33.254
CDC Villa Maria	080249	00370290405	Specialistica	2019	28.835		28.835	28.835	0	0	16.050
CDC Villa Torri	080223	02383150394	Specialistica	2019	21.053		21.053	21.053	0	0	10.857
Domus Nova	080237	00195090394	Specialistica	2019	112.581		112.581	112.581	0	0	65.097
Hesperia Hospital Modena	080213	01049620360	Specialistica	2019	951		951	951	0	0	73
Ospedale Sol Et Salus	080247	00432390409	Specialistica	2019	3.876		3.876	3.876	0	0	2.159
Ospedali Riuniti - Nigrisoli	080222	00689340370	Specialistica	2019	26.055		26.055	26.055	0	0	14.886
Ospedali Riuniti - Villa Regina	080231	00689340370	Specialistica	2019	5.243		5.243	5.243	0	0	3.495
San Pier Damiano Hospital	080240	00196950398	Specialistica	2019	213.178	0	213.178	213.178	246	246	106.844
Hospital Piccole Figlie s.r.l.	080207	02371460342	Specialistica	2019	0		0	0	0	0	0
Villa Azzurra (KOS CARE S.R.L.)	080242	00196750392	Specialistica	2019	7.337		7.337	7.337	0	0	4.193
Villa Chiara	080219	00503971202	Specialistica	2019	335		335	335	0	0	0
Villa Igea - Forlì	080243	00378090401	Specialistica	2019	12.954		12.954	12.954	0	0	4.632
Villa Serena	080244	00376360400	Specialistica	2019	17.915		17.915	17.915	0	0	8.013
Villa Maria Cecilia Hospital	080239	00178460390	diagnostica	2019	1.316.513	1.237.506	1.316.513	1.316.513	80.482	1.474	767.585

Tab. 61 – Dettaglio acquisti di servizi sanitari da privato

**Altre informazioni relative a proventi e ricavi diversi.**

Informazione	Caso presente in azienda?	Se sì, illustrare
<b>AS01.</b> Sono state rilevate significative variazioni rispetto all'esercizio precedente?	NO	

**AS02 – Costi per prestazioni sanitarie da privato**

<b>AS02 – NO</b>	Nell'esercizio non possono essere rilevati disallineamenti tra valore fatturato dalla struttura privata e valore di budget autorizzato dalla Regione in quanto il budget regionale è complessivo e non suddiviso fra le singole AUSL. I budget riportati nella tabella 61 si riferiscono ad accordi di fornitura sottoscritti direttamente fra alcune Case di Cura e l'AUSL di Imola.
------------------	--

**AS03 – Consulenze, Collaborazioni, Interinale e altre prestazioni di lavoro sanitarie e sociosanitarie**

<b>AS03 – SI</b>	Nell'esercizio sono stati rilevati costi per consulenze, collaborazioni, interinale e altre prestazioni di lavoro sanitarie e sociosanitarie relativamente a:
------------------	---

**DATI ANALITICI RIFERITI A CONSULENZE E GESTIONE DI SERVIZI AFFIDATI ALL'ESTERNO**

**1075500101 Consulenze sanitarie da Aziende Sanitarie della Regione**

COD CDR	DESCRIZIONE CDR	ANNO 2018	ANNO 2019
B201	C.D.R.COSTI COM.DIREZIONE MEDICA DI P.O.	91.429	92.762
B210	COSTI COMUNI DIPARTIMENTO CHIR.	38.000	30.962
B214	UOC ORTOPEDIA	37.797	48.432
B216	UOC GINECOLOGIA E OSTETRICIA	3.665	
B225	SSD NEUROLOGIA	9.000	
B227	UOC PEDIATRIA E NIDO	15.548	11.124
B243	UOC ANATOMIA PATOLOGICA	6.338	
B246	SSD TRASFUSIONALE	8.300	
B247	SSD RADIOLOGIA	147.161	47.965
B252	UOC ANESTESIA E RIANIMAZIONE	3.797	
B801	SSD CURE PRIMARIE	366	283
B816	UOC GENETICA MEDICA	55.593	55.000
BG54	C.D.R.COSTI GENERALI AZIENDA	91.060	53.902
	<b>TOTALE</b>	<b>508.054</b>	<b>340.430</b>

**1076100101 Consulenze sanitarie da privato**

COD CDR	DESCRIZIONE CDR	ANNO 2018	ANNO 2019
B210	COSTI COMUNI DIPARTIMENTO CHIR.	22.387	20.086
B252	UOC ANESTESIA E RIANIMAZIONE	22.589	25.472
B807	UOC MEDICINA RIABILITATIVA	101.596	101.761
	<b>TOTALE</b>	<b>146.572</b>	<b>147.319</b>

**1075700201 Consulenze sanitarie da Enti Pubblici**

COD CDR	DESCRIZIONE CDR	ANNO 2018	ANNO 2019
B201	C.D.R.COSTI COM.DIREZIONE MEDICA DI P.O.		200
B211	SSI CHIRURGIA GENERALE	25.167	26.000
B215	UOC UROLOGIA	25.167	26.000
B813	UOC NEUROPSICHIATRIA DELL'INFANZIA E ADOLESCENZA	3.302	6.300
	<b>TOTALE</b>	<b>53.636</b>	<b>58.500</b>

**1076700101 Lavoro interinale - area sanitaria**

COD CDR	DESCRIZIONE CDR	ANNO 2018	ANNO 2019
B204	C.D.R.COSTI COMUNI DIREZIONE INFERMIERISTICA DI PRESIDIO	14.774	45.587
B211	SSI CHIRURGIA GENERALE	7.854	9.113
B214	UOC ORTOPEDIA	35.328	16.512
B216	UOC GINECOLOGIA E OSTETRICIA	133.839	
B217	UOC OTORINO	759	12.357
B222	SSD GERIATRIA OSPEDALIERA E TERRITORIALE	76.613	52.812
B227	UOC PEDIATRIA E NIDO	66.087	83.354
B228	UOC MEDICINA A	56.435	98.479
B231	OSPEDALE DI COMUNITA'	50.866	8.083
B241	PROGRAMMA INTERDIPARTIMENTALE BLOCCO OPERATORIO	8.646	
B243	UOC ANATOMIA PATOLOGICA	10.057	29.116
B249	UOC MEDICINA B	14.553	5.001
B250	COSTI COMUNI D.E.A.	72.250	29.517
B251	UOC PRONTO SOCCORSO E MEDICINA D'URGENZA	77.663	93.445
B813	UOC NEUROPSICHIATRIA DELL'INFANZIA E ADOLESCENZA	13.861	12.470
B819	UOC PROMOZIONE DELLA SALUTE E PREVENZIONE DEL DCP	47	
BG54	C.D.R.COSTI GENERALI AZIENDA		0
	<b>TOTALE</b>	<b>639.634</b>	<b>495.846</b>

**1076900101 Altre forme di lavoro autonomo sanitarie**

<b>COD CDR</b>	<b>DESCRIZIONE CDR</b>	<b>ANNO 2018</b>	<b>ANNO 2019</b>
B220	COSTI COMUNI DIP. MEDICO ONCOLOGICO	43.757	44.453
B225	SSD NEUROLOGIA	8.431	
B252	UOC ANESTESIA E RIANIMAZIONE	8.164	
B258	UOC GASTROENTEROLOGIA	35.100	4.250
B801	SSD CURE PRIMARIE	17.269	
B808	COSTI COMUNI DIPARTIMENTO SALUTE MENTALE	29.333	9.663
B810	UOC PSICHIATRIA ADULTI - TERRITORIO		9.491
B813	UOC NEUROPSICHIATRIA DELL'INFANZIA E ADOLESCENZA	36.682	37.353
B818	PROGRAMMA INT.ANZIANI ( DISTURBI COGNITIVI)	1.806	
BG50	COSTI COMUNI DIREZIONE GENERALE	318	53
BG52	CDR GOVERNO CLINICO	2.454	5.363
BG53	FORMAZIONE/RICERCA INNOVAZIONE		53
BG54	C.D.R.COSTI GENERALI AZIENDA		3.411
BX02	CDR MEDICINA LEGALE	29.716	34.669
BX05	UOC IGIENE VETERINARIA	4.902	938
	<b>TOTALE</b>	<b>217.931</b>	<b>149.696</b>

**1076900201 Borse di studio sanitarie**

<b>COD CDR</b>	<b>DESCRIZIONE CDR</b>	<b>ANNO 2018</b>	<b>ANNO 2019</b>
B244	FARMACIA OSPEDALIERA	19.200	17.806
B815	SSD CONSULTORIO FAMILIARE		2.560
BX03	UOC IGIENE E SANITA' PUBBLICA	8.199	
	<b>TOTALE</b>	<b>27.399</b>	<b>20.366</b>

**1076500101 P. Sanitario Medico - Personale universitario**

<b>COD CDR</b>	<b>DESCRIZIONE CDR</b>	<b>ANNO 2018</b>	<b>ANNO 2019</b>
B258	UOC GASTROENTEROLOGIA	37.164	35.877
BG54	C.D.R.COSTI GENERALI AZIENDA		17.665
BX02	CDR MEDICINA LEGALE	51.789	38.377
	<b>TOTALE</b>	<b>88.952</b>	<b>91.920</b>



CODICE MOD. CE	DETTAGLIO ACQUISTI DI SERVIZI NON SANITARI	Valore CE al 31/12/	Valore CE al 31/12/	Variazioni importo	Variazioni %
	<b>SERVIZI NON SANITARI</b>	<b>-14.238.085</b>	<b>-14.380.289</b>	<b>142.203</b>	<b>-0,99%</b>
BA1580	Lavanderia	-1.536.104	-1.488.908	-47.197	3,17%
BA1590	Pulizia	-3.105.200	-3.433.609	328.409	-9,56%
BA1601	Mensa dipendenti	-754.893	-735.261	-19.632	2,67%
BA1602	Mensa degenti	-2.035.902	-1.804.104		
BA1610	Riscaldamento	-1.168.354	-1.180.000	11.646	-0,99%
BA1620	Servizi di assistenza informatica	-609.035	-607.339	-1.696	0,28%
BA1630	Servizi trasporti (non sanitari)	-422.806	-240.618	-182.189	75,72%
BA1640	Smaltimento rifiuti	-188.952	-158.202	-30.750	19,44%
BA1650	Utenze telefoniche	-294.336	-359.074	64.737	-18,03%
BA1660	Utenze elettricità	-2.167.867	-1.792.653	-375.214	20,93%
BA1670	Altre utenze	-297.069	-440.760	143.691	-32,60%
BA1680	Premi di assicurazione	-361.644	-280.908	-80.736	28,74%
BA1720	Altri servizi non sanitari da pubblico (Aziende sanitarie pubbliche della Regione)	-36.309	-14.163	-22.146	156,37%
BA1730	Altri servizi non sanitari da altri soggetti pubblici	336.091	-297.443	633.534	-212,99%
BA1740	Altri servizi non sanitari da privato	-1.595.704	-1.547.248	-48.455	3,13%
<b>BA1750</b>	<b>CONSULENZE, COLLABORAZIONI, INTERINALE, ALTRE PRESTAZIONI DI LAVORO NON SANITARIE</b>	<b>-208.864</b>	<b>-322.965</b>	<b>114.101</b>	<b>-35,33%</b>
BA1760	Consulenze non sanitarie da Aziende sanitarie pubbliche della Regione	-53.893	-55.071	1.178	-2,14%
BA1770	Consulenze non sanitarie da Terzi - Altri soggetti pubblici	0	-12.117	12.117	-100,00%
<b>BA1780</b>	<b>Consulenze, Collaborazioni, Interinale e altre prestazioni di lavoro non sanitarie da privato</b>	<b>-154.971</b>	<b>-239.696</b>	<b>84.724</b>	<b>-35,35%</b>
BA1790	Consulenze non sanitarie da privato	-57.488	-131.791	74.303	-56,38%
BA1800	Collaborazioni coordinate e continuative non sanitarie da privato	0	0	0	
BA1810	Indennità a personale universitario - area non sanitaria	0	0	0	
BA1820	Lavoro interinale - area non sanitaria	0	0	0	
BA1830	Altre collaborazioni e prestazioni di lavoro - area non sanitaria	-97.484	-107.905	10.421	-9,66%
BA1831	Altre consulenze non sanitarie da privato - in attuazione dell'art.79, comma 1 sexies lettera c) del DL 112/2008, convertito con legge 133/2008 e delle legge 23 dicembre 2009 n.191	0	0		
<b>BA1840</b>	<b>Rimborso oneri stipendiali del personale non sanitario in comando</b>	<b>0</b>	<b>-16.081</b>	<b>16.081</b>	<b>-100,00%</b>
BA1850	Rimborso oneri stipendiali personale non sanitario in comando da Aziende sanitarie pubbliche della Regione	0	-16.081	16.081	-100,00%
BA1860	Rimborso oneri stipendiali personale non sanitario in comando da Regione, soggetti pubblici e da Università	0	0	0	
BA1870	Rimborso oneri stipendiali personale non sanitario in comando da aziende di altre Regioni (Extra-regione)	0	0	0	
	<b>FORMAZIONE</b>	<b>-218.184</b>	<b>-196.617</b>	<b>-21.567</b>	<b>10,97%</b>
BA1890	Formazione (esternalizzata e non) da pubblico	-68.880	-47.313	-21.567	45,58%
BA1900	Formazione (esternalizzata e non) da privato	-149.304	-149.304	0	0,00%
	<b>TOTALE</b>	<b>-15.359.509</b>	<b>-14.899.870</b>	<b>-459.639</b>	<b>3,08%</b>

Tab. 62 – Dettaglio acquisti di servizi non sanitari

**AS04 – Consulenze, Collaborazioni, Interinale e altre prestazioni di lavoro non sanitarie**

<b>AS04 – SI</b>	Nell'esercizio sono stati rilevati costi per consulenze, collaborazioni, interinale e altre prestazioni di lavoro non sanitarie, relativamente a:
------------------	---

**1103100101 Consulenze non sanitarie da Aziende Sanitarie della Regione**

COD CDR	DESCRIZIONE CDR	ANNO 2018	ANNO 2019
B200	C.D.R.COSTI COM.PRESIDIO OSPEDALIERO	51.987	53.893
B243	UOC ANATOMIA PATOLOGICA	1.584	
BX02	CDR MEDICINA LEGALE	1.500	
	<b>TOTALE</b>	<b>55.071</b>	<b>53.893</b>

**1103300201 Consulenze non sanitarie da Enti Pubblici**

COD CDR	DESCRIZIONE CDR	ANNO 2018	ANNO 2019
B200	C.D.R.COSTI COM.PRESIDIO OSPEDALIERO	11.438	
B243	UOC ANATOMIA PATOLOGICA	349	
BX02	CDR MEDICINA LEGALE	330	
	<b>TOTALE</b>	<b>12.117</b>	

**1104300101 Altre forme di lavoro autonomo non sanitarie**

COD CDR	DESCRIZIONE CDR	ANNO 2018	ANNO 2019
B810	UOC PSICHIATRIA ADULTI - TERRITORIO	18.994	
BA54	UOC CONTABILITA' E FINANZA	14.560	14.560
	<b>TOTALE</b>	<b>33.554</b>	<b>14.560</b>

**1104300201 Borse di studio non sanitarie**

COD CDR	DESCRIZIONE CDR	ANNO 2018	ANNO 2019
BG54	C.D.R.COSTI GENERALI AZIENDA	13.000	13.910
BG62	C.D.R.GESTIONI A RIMBORSO	7.539	
	<b>TOTALE</b>	<b>20.539</b>	<b>13.910</b>

**1104300301 Altro - area non sanitaria**

COD CDR	DESCRIZIONE CDR	ANNO 2018	ANNO 2019
BG54	C.D.R.COSTI GENERALI AZIENDA	2.160	360
BG61	PIANIFICAZIONE STRATEGICA, PROGRAM.E CONTR.DIREZIONALE	628	629
	<b>TOTALE</b>	<b>2.788</b>	<b>990</b>

AS05 –Manutenzioni e riparazioni

*Illustrare i criteri adottati per distinguere tra manutenzioni ordinarie e incrementative.*

Le manutenzioni ordinarie sono state contabilizzate secondo i criteri previsti dai principi contabili OIC, secondo i quali possono essere considerati interventi di manutenzione ordinaria quelli che consentono di mantenere nella normale efficienza le immobilizzazioni tecniche onde garantire la loro vita utile prevista, nonché la capacità produttiva originaria. Sono invece state capitalizzate le manutenzioni straordinarie che riguardano costi sostenuti per l'ampliamento, l'ammodernamento o il miglioramento degli elementi strutturali di una immobilizzazione che si traducono in un aumento significativo e tangibile della capacità o produttiva, o di sicurezza, o di vita utile.

CODICE MOD. CE	DETTAGLIO MANUTENZIONI E RIPARAZIONI	Valore CE al 31/12/	Valore CE al 31/12/	Variazioni importo	Variazioni %
BA1920	Manutenzione e riparazione ai fabbricati e loro pertinenze	-939.263	-150.486	-788.778	524,15%
BA1930	Manutenzione e riparazione agli impianti e macchinari	-1.035.200	-671.589	-363.611	54,14%
BA1940	Manutenzione e riparazione alle attrezzature sanitarie e scientifiche	-1.432.818	-1.297.801	-135.017	10,40%
BA1950	Manutenzione e riparazione ai mobili e arredi	-20.343	-16.077	-4.266	26,54%
BA1960	Manutenzione e riparazione agli automezzi	-201.393	-159.503	-41.889	26,26%
BA1970	Altre manutenzioni e riparazioni	-989.499	-1.010.744	21.244	-2,10%
BA1980	Manutenzioni e riparazioni da Aziende sanitarie pubbliche della Regione	0	0	0	
	<b>TOTALE</b>	<b>-4.618.516</b>	<b>-3.306.199</b>	<b>-1.312.317</b>	<b>39,69%</b>

**Tab. 63 – Dettaglio manutenzioni e riparazioni**

CODICE MOD. CE	DETTAGLIO COSTI PER CONTRATTI MULTISERVIZIO (GLOBAL SERVICE)	Valore CE al 31/12/1	TIPOLOGIA DI CONTRATTO		% di incidenza multiservizio
			Multiservizio	Altro	
BA1580	Lavanderia	-1.536.104		-1.536.104	0,00%
BA1590	Pulizia	-3.105.200	-3.105.200		100,00%
BA1601	Mensa dipendenti	-754.893		-754.893	0,00%
BA1602	Mensa degenti	-2.035.902		-2.035.902	0,00%
BA1610	Riscaldamento	-1.168.354		-1.168.354	0,00%
BA1620	Servizi di assistenza informatica	-609.035		-609.035	0,00%
BA1630	Servizi trasporti (non sanitari)	-422.806		-422.806	0,00%
BA1640	Smaltimento rifiuti	-188.952		-188.952	0,00%
BA1650	Utenze telefoniche	-294.336		-294.336	0,00%
BA1660	Utenze elettricità	-2.167.867		-2.167.867	0,00%
BA1670	Altre utenze	-297.069		-297.069	0,00%
BA1680	Premi di assicurazione	-361.644		-361.644	0,00%
BA1720	Altri servizi non sanitari da pubblico (Aziende sanitarie pubbliche della Regione):	-36.309		-36.309	0,00%
BA1730	Altri servizi non sanitari da altri soggetti pubblici:	336.091		336.091	0,00%
BA1740	Altri servizi non sanitari da privato:	-1.595.704		-1.595.704	0,00%
BA1890	Formazione (esternalizzata e non) da pubblico	-68.880		-68.880	0,00%
BA1900	Formazione (esternalizzata e non) da privato	-149.304		-149.304	0,00%
BA1910	Manutenzione e riparazione (ordinaria esternalizzata):	-4.618.516	-1.974.464	-2.644.053	42,75%
BA1920	Manutenzione e riparazione ai fabbricati e loro pertinenze	-939.263	-939.263		100,00%
BA1930	Manutenzione e riparazione agli impianti e macchinari	-1.035.200	-1.035.200		100,00%
BA1940	Manutenzione e riparazione alle attrezzature sanitarie e scientifiche	-1.432.818		-1.432.818	0,00%
BA1950	Manutenzione e riparazione ai mobili e arredi	-20.343		-20.343	0,00%
BA1960	Manutenzione e riparazione agli automezzi	-201.393		-201.393	0,00%
BA1970	Altre manutenzioni e riparazioni	-989.499		-989.499	0,00%
BA1980	Manutenzioni e riparazioni da Aziende sanitarie pubbliche della Regione	0		0	
	<b>TOTALE</b>	<b>-17.038.883</b>	<b>-5.079.663</b>	<b>-11.959.220</b>	<b>29,81%</b>

Tab. 64 – Dettaglio costi per contratti multiservizio

DETTAGLIO LEASING	Delibera	Decorrenza contratto	Valore contratto con IVA	Scadenza contratto	Costo imputato all'esercizio	Canoni a scadere
<b>Leasing finanziari attivati con fondi aziendali:</b>						
...						
<b>Leasing finanziari finanziati dalla Regione:</b>						
...						
...						
...						

Tab. 65 – Dettaglio canoni di leasing

## 21. Costi del personale

CODICE MOD. CE	COSTI DEL PERSONALE	Valore CE al 31/12/2019	Valore CE al 31/12/2018	Variazioni importo	Variazioni %
<b>BA2090</b>	<b>PERSONALE DEL RUOLO SANITARIO</b>	<b>64.866.413</b>	<b>64.896.569</b>	<b>-30.156</b>	<b>-0,05%</b>
<b>BA2100</b>	<b>Costo del personale dirigente ruolo sanitario</b>	<b>28.132.993</b>	<b>29.159.686</b>	<b>-1.026.693</b>	<b>-3,52%</b>
<b>BA2110</b>	<b>Costo del personale dirigente medico</b>	<b>25.426.314</b>	<b>26.524.846</b>	<b>-1.098.532</b>	<b>-4,14%</b>
<i>BA2120</i>	<i>Costo del personale dirigente medico - tempo indeterminato</i>	23.967.733	24.175.188	-207.455	-0,86%
	Voci di costo a carattere stipendiale	10.917.842	10.686.011	231.831	2,17%
	Retribuzione di posizione	3.449.622	3.748.217	-298.595	-7,97%
	Indennità di risultato	875.277	916.059	-40.782	-4,45%
	Altro trattamento accessorio	823.790	841.553	-17.763	-2,11%
	Oneri sociali su retribuzione	5.295.560	5.339.196	-43.636	-0,82%
	Altri oneri per il personale	2.605.642	2.644.152	-38.510	-1,46%
<i>BA2130</i>	<i>Costo del personale dirigente medico - tempo determinato</i>	1.458.581	2.349.658	-891.077	-37,92%
	Voci di costo a carattere stipendiale	710.276	1.211.707	-501.431	-41,38%
	Retribuzione di posizione	225.881	318.418	-92.537	-29,06%
	Indennità di risultato	57.313	77.713	-20.400	-26,25%
	Altro trattamento accessorio	53.942	71.391	-17.449	-24,44%
	Oneri sociali su retribuzione	338.693	570.059	-231.366	-40,59%
	Altri oneri per il personale	72.476	100.370	-27.894	-27,79%
<i>BA2140</i>	<i>Costo del personale dirigente medico - altro</i>	0	0	0	0,00%
<b>BA2150</b>	<b>Costo del personale dirigente non medico</b>	<b>2.706.679</b>	<b>2.634.840</b>	<b>71.839</b>	<b>2,73%</b>
<i>BA2160</i>	<i>Costo del personale dirigente non medico - tempo indeterminato</i>	2.628.530	2.537.605	90.925	3,58%
	Voci di costo a carattere stipendiale	1.502.798	1.387.217	115.581	8,33%
	Retribuzione di posizione	179.089	222.402	-43.313	-19,48%
	Indennità di risultato	65.382	75.725	-10.343	-13,66%
	Altro trattamento accessorio	39.797	34.866	4.931	14,14%
	Oneri sociali su retribuzione	590.295	566.742	23.553	4,16%
	Altri oneri per il personale	251.169	250.653	516	0,21%
<i>BA2170</i>	<i>Costo del personale dirigente non medico - tempo determinato</i>	78.149	97.235	-19.086	-19,63%
	Voci di costo a carattere stipendiale	54.573	67.626	-13.053	-19,30%
	Retribuzione di posizione	2.985	1.635	1.350	82,57%
	Indennità di risultato	1.090	618	472	76,38%
	Altro trattamento accessorio	663	0	663	0,00%
	Oneri sociali su retribuzione	18.383	24.705	-6.322	-25,59%
	Altri oneri per il personale	455	2.651	-2.196	-82,84%
<i>BA2180</i>	<i>Costo del personale dirigente non medico - altro</i>	0	0	0	0,00%
<b>BA2190</b>	<b>Costo del personale comparto ruolo sanitario</b>	<b>36.733.420</b>	<b>35.736.883</b>	<b>996.537</b>	<b>2,79%</b>
<i>BA2200</i>	<i>Costo del personale comparto ruolo sanitario - tempo indeterminato</i>	35.791.018	34.681.690	1.109.328	3,20%
	Voci di costo a carattere stipendiale	20.891.884	19.869.810	1.022.074	5,14%
	Straordinario e indennità personale	2.051.662	1.948.352	103.310	5,30%
	Retribuzione per produttività personale	1.045.041	1.532.416	-487.375	-31,80%
	Altro trattamento accessorio	780	0	780	0,00%
	Oneri sociali su retribuzione	8.066.545	7.769.272	297.273	3,83%
	Altri oneri per il personale	3.735.106	3.561.840	173.266	4,86%
<i>BA2210</i>	<i>Costo del personale comparto ruolo sanitario - tempo determinato</i>	942.402	1.055.193	-112.791	-10,69%
	Voci di costo a carattere stipendiale	577.759	637.840	-60.081	-9,42%
	Straordinario e indennità personale	40.047	37.185	2.862	7,70%
	Retribuzione per produttività personale	20.398	29.247	-8.849	-30,26%
	Altro trattamento accessorio	0	0	0	0,00%
	Oneri sociali su retribuzione	234.493	282.120	-47.627	-16,88%
	Altri oneri per il personale	69.705	68.801	904	1,31%
<i>BA2220</i>	<i>Costo del personale comparto ruolo sanitario - altro</i>	0	0	0	0,00%

Tab. 66 – Costi del personale – ruolo sanitario



CODICE MOD. CE	COSTI DEL PERSONALE	Valore CE al 31/12/2019	Valore CE al 31/12/2018	Variazioni importo	Variazioni %
<b>BA2230</b>	<b>PERSONALE DEL RUOLO PROFESSIONALE</b>	<b>333.677</b>	<b>341.765</b>	<b>-8.088</b>	<b>-2,37%</b>
<b>BA2240</b>	<b>Costo del personale dirigente ruolo professionale</b>	<b>333.677</b>	<b>341.765</b>	<b>-8.088</b>	<b>-2,37%</b>
<i>BA2250</i>	<i>Costo del personale dirigente ruolo professionale - tempo indeterminato</i>	333.677	341.765	-8.088	-2,37%
	Voci di costo a carattere stipendiale	172.996	172.265	731	0,42%
	Retribuzione di posizione	70.937	77.921	-6.984	-8,96%
	Indennità di risultato	14.707	16.016	-1.309	-8,17%
	Altro trattamento accessorio	865	1.428	-563	-39,43%
	Oneri sociali su retribuzione	74.043	73.891	152	0,21%
	Altri oneri per il personale	129	244	-115	-47,13%
<i>BA2260</i>	<i>Costo del personale dirigente ruolo professionale - tempo determinato</i>	0	0	0	0,00%
	Voci di costo a carattere stipendiale	0	0	0	0,00%
	Retribuzione di posizione	0	0	0	0,00%
	Indennità di risultato	0	0	0	0,00%
	Altro trattamento accessorio	0	0	0	0,00%
	Oneri sociali su retribuzione	0	0	0	0,00%
	Altri oneri per il personale	0	0	0	0,00%
<i>BA2270</i>	<i>Costo del personale dirigente ruolo professionale - altro</i>	0	0	0	0,00%
<b>BA2280</b>	<b>Costo del personale comparto ruolo professionale</b>	<b>0</b>	<b>0</b>	<b>0</b>	<b>0,00%</b>
<i>BA2290</i>	<i>Costo del personale comparto ruolo professionale - tempo indeterminato</i>	0	0	0	0,00%
	Voci di costo a carattere stipendiale	0	0	0	0,00%
	Straordinario e indennità personale	0	0	0	0,00%
	Retribuzione per produttività personale	0	0	0	0,00%
	Altro trattamento accessorio	0	0	0	0,00%
	Oneri sociali su retribuzione	0	0	0	0,00%
	Altri oneri per il personale	0	0	0	0,00%
<i>BA2300</i>	<i>Costo del personale comparto ruolo professionale - tempo determinato</i>	0	0	0	0,00%
	Voci di costo a carattere stipendiale	0	0	0	0,00%
	Straordinario e indennità personale	0	0	0	0,00%
	Retribuzione per produttività personale	0	0	0	0,00%
	Altro trattamento accessorio	0	0	0	0,00%
	Oneri sociali su retribuzione	0	0	0	0,00%
	Altri oneri per il personale	0	0	0	0,00%
<i>BA2310</i>	<i>Costo del personale comparto ruolo professionale - altro</i>	0	0	0	0,00%

Tab. 67 – Costi del personale – ruolo professionale

CODICE MOD. CE	COSTI DEL PERSONALE	Valore CE al 31/12/2019	Valore CE al 31/12/2018	Variazioni importo	Variazioni %
<b>BA2320</b>	<b>PERSONALE DEL RUOLO TECNICO</b>	<b>11.681.942</b>	<b>11.498.712</b>	<b>183.230</b>	<b>1,59%</b>
<b>BA2330</b>	<b>Costo del personale dirigente ruolo tecnico</b>	<b>308.637</b>	<b>402.259</b>	<b>-93.622</b>	<b>-23,27%</b>
BA2340	<i>Costo del personale dirigente ruolo tecnico - tempo indeterminato</i>	285.672	343.719	-58.047	-16,89%
	Voci di costo a carattere stipendiale	187.677	235.304	-47.627	-20,24%
	Retribuzione di posizione	23.259	28.949	-5.690	-19,66%
	Indennità di risultato	4.821	5.955	-1.134	-19,04%
	Altro trattamento accessorio	284	531	-247	-46,52%
	Oneri sociali su retribuzione	69.631	72.980	-3.349	-4,59%
	Altri oneri per il personale	0	0	0	0,00%
BA2350	<i>Costo del personale dirigente ruolo tecnico - tempo determinato</i>	22.965	58.540	-35.575	-60,77%
	Voci di costo a carattere stipendiale	14.063	42.740	-28.677	-67,10%
	Retribuzione di posizione	429	1.221	-792	-64,86%
	Indennità di risultato	89	255	-166	-65,10%
	Altro trattamento accessorio	5	22	-17	-77,27%
	Oneri sociali su retribuzione	8.379	14.302	-5.923	-41,41%
	Altri oneri per il personale	0	0	0	0,00%
BA2360	<i>Costo del personale dirigente ruolo tecnico - altro</i>	0	0	0	0,00%
<b>BA2370</b>	<b>Costo del personale comparto ruolo tecnico</b>	<b>11.373.305</b>	<b>11.096.453</b>	<b>276.852</b>	<b>2,49%</b>
BA2380	<i>Costo del personale comparto ruolo tecnico - tempo indeterminato</i>	11.014.860	10.759.374	255.486	2,37%
	Voci di costo a carattere stipendiale	7.075.322	6.901.164	174.158	2,52%
	Straordinario e indennità personale	429.698	401.342	28.356	7,07%
	Retribuzione per produttività personale	218.872	315.615	-96.743	-30,65%
	Altro trattamento accessorio	9.313	0	9.313	0,00%
	Oneri sociali su retribuzione	2.472.030	2.400.696	71.334	2,97%
	Altri oneri per il personale	809.625	740.557	69.068	9,33%
BA2390	<i>Costo del personale comparto ruolo tecnico - tempo determinato</i>	358.445	337.079	21.366	6,34%
	Voci di costo a carattere stipendiale	241.678	199.321	42.357	21,25%
	Straordinario e indennità personale	9.529	9.363	166	1,77%
	Retribuzione per produttività personale	4.854	7.364	-2.510	-34,08%
	Altro trattamento accessorio	0	0	0	0,00%
	Oneri sociali su retribuzione	85.798	102.561	-16.763	-16,34%
	Altri oneri per il personale	16.586	18.470	-1.884	-10,20%
BA2400	<i>Costo del personale comparto ruolo tecnico - altro</i>	0	0	0	0,00%

Tab. 68 – Costi del personale – ruolo tecnico

CODICE MOD. CE	COSTI DEL PERSONALE	Valore CE al 31/12/19	Valore CE al 31/12/18	Variazioni importo	Variazioni %
<b>BA2410</b>	<b>PERSONALE DEL RUOLO AMMINISTRATIVO</b>	<b>7.136.167</b>	<b>7.195.075</b>	<b>-58.908</b>	<b>-0,82%</b>
<b>BA2420</b>	<b>Costo del personale dirigente ruolo amministrativo</b>	<b>795.923</b>	<b>950.703</b>	<b>-154.780</b>	<b>-16,28%</b>
BA2430	<i>Costo del personale dirigente ruolo amministrativo - tempo indeterminato</i>	795.885	917.666	-121.781	-13,27%
	Voci di costo a carattere stipendiale	445.278	521.179	-75.901	-14,56%
	Retribuzione di posizione	144.154	163.170	-19.016	-11,65%
	Indennità di risultato	29.886	33.536	-3.650	-10,88%
	Altro trattamento accessorio	1.758	2.989	-1.231	-41,18%
	Oneri sociali su retribuzione	174.809	196.012	-21.203	-10,82%
	Altri oneri per il personale	0	780	-780	-100,00%
BA2440	<i>Costo del personale dirigente ruolo amministrativo - tempo determinato</i>	38	33.037	-32.999	-99,88%
	Voci di costo a carattere stipendiale	0	22.741	-22.741	-100,00%
	Retribuzione di posizione	0	0	0	0,00%
	Indennità di risultato	0	0	0	0,00%
	Altro trattamento accessorio	0	0	0	0,00%
	Oneri sociali su retribuzione	38	10.296	-10.258	-99,63%
	Altri oneri per il personale	0	0	0	0,00%
BA2450	<i>Costo del personale dirigente ruolo amministrativo - altro</i>	0	0	0	0,00%
<b>BA2460</b>	<b>Costo del personale comparto ruolo amministrativo</b>	<b>6.340.244</b>	<b>6.244.372</b>	<b>95.872</b>	<b>1,54%</b>
BA2470	<i>Costo del personale comparto ruolo amministrativo - tempo indeterminato</i>	6.167.760	6.228.955	-61.195	-0,98%
	Voci di costo a carattere stipendiale	3.884.388	3.908.176	-23.788	-0,61%
	Straordinario e indennità personale	283.620	278.663	4.957	1,78%
	Retribuzione per produttività personale	144.466	219.247	-74.781	-34,11%
	Altro trattamento accessorio	260	0	260	0,00%
	Oneri sociali su retribuzione	1.349.799	1.338.976	10.823	0,81%
	Altri oneri per il personale	505.227	483.893	21.334	4,41%
BA2480	<i>Costo del personale comparto ruolo amministrativo - tempo determinato</i>	172.484	15.417	157.067	1018,79%
	Voci di costo a carattere stipendiale	126.449	10.290	116.159	1128,85%
	Straordinario e indennità personale	1.621	268	1.353	504,85%
	Retribuzione per produttività personale	825	210	615	292,86%
	Altro trattamento accessorio	0	0	0	0,00%
	Oneri sociali su retribuzione	40.768	3.663	37.105	1012,97%
	Altri oneri per il personale	2.821	986	1.835	186,11%
BA2490	<i>Costo del personale comparto ruolo amministrativo - altro</i>	0	0	0	0,00%

Tab. 69 – Costi del personale – ruolo amministrativo

**CP01 –Costi del personale**

<b>CP01 – NO</b>	I costi del personale non hanno registrato significativi incrementi rispetto all'esercizio precedente.
------------------	--



Allegato 2 - Bilancio di Esercizio 2019 - Nota Integrativa – Azienda Usl di Imola

	IMPORTO FONDO AL 31/12/2010	NUOVI FONDI del COMPARTO DAL 2018 (VEDI CCNL 21/05/2018)	IMPORTO FON- DO AL 01/01/ 2019	PERSONALE PRESENTI AL 01/01/2019	PERSONALE ASSUNTO NEL 2019	PERSONALE CESSATO NEL 2019	PERSONALE PRESENTI AL 31/12/2019	IMPORTO FONDO AL 31/12/2019	VARIAZIONE FON- DO ANNO T VS FONDO ANNO 2010	VARIAZIONE FONDO ANNO T VS FONDO INIZIALE 2019
	(1)		(2)	(3)	-4	(5)	(6)=(3)+(4)-(5)	(7)	(8)=(7)-(1)	(9)=(7)-(2)
<b>MEDICI E VETERINARI</b>	6.241.703		5.973.350	266	50	49	267	6.180.212	- 61.491	206.862
- Fondo specificità medica, retribuzione di posizione, equiparazione, specifico trattamento	4.270.616		4.066.635				-	4.129.419	- 141.197	62.783,64
- Fondo trattamento accessorio condizioni di lavoro	932.910		912.944				-	1.011.623	78.713	98.679,59
-Fondo retribuzione di risultato e qualità prestazioni individuale	1.038.177		993.772				-	1.039.171	994	45.398,98
<b>DIRIGENTI NON MEDICI SPTA</b>	606.472	-	667.239	53	8	6	55	698.902	92.430	31.663
- Fondo specificità medica, retribuzione di posizione, equiparazione, specifico trattamento	424.562		495.306				-	506.569	82.007	11.262,86
- Fondo trattamento accessorio condizioni di lavoro	36.546		39.835				-	53.861	17.315	14.025,30
-Fondo retribuzione di risultato e qualità prestazioni individuale	145.364		132.097				-	138.472	- 6.892	6.374,60
<b>PERSONALE NON DIRIGENTE</b>	9.602.073	-	9.695.808	1405	200	139	1466	9.798.329	196.256	102.521
- Fondo fasce, posizioni organizzative, ex indennità di qualificazione professionale e indennità professionale specifica	4.641.997	- Fondo art. 80 condizioni lavoro e incarichi	4.491.011				-	4.590.128	- 51.869	99.117,23
- Fondo lavoro straordinario e remunerazione di particolari condizioni di disagio pericolo o danno	2.752.497	- Fondo art.81 premialità e fasce	5.204.797				-	5.208.201	2.455.704	3.403,73
-Fondo della produttività collettiva per il miglioramento dei servizi e premio della qualità delle prestazioni individuali	2.207.579						-		- 2.207.579	0,00
<b>TOTALE COMPLESSIVO</b>	16.450.248		16.336.397	1.724	258	194	1.788	16.677.443	227.195	341.046

N.B.:

Dal 2018 i fondi del comparto, come previsto nel CCNL del 21/05/2018 sono stati ricondotti a 2 e precisamente: fondo art 80 (condizioni lavoro e incarichi) - fondo art.81 (premierità e fasce)

Nell'importo dei fondi al 31/12, così come esplicitato nella Delibera 75/2019 sono ricompresi gli incrementi di cui all'art.10, comma 4, e 12 del DPCM 27/03/2000 per un importo complessivo di Euro 276605,85. Tali importi afferiscono ai conti di costo della Libera professione e non ai conti di costo del personale dipendente

I dati numerici del personale sono quelli della Rilevazione dotazione organica e movimenti assunti e cessati (criteri RER) senza gli universitari

**Tab. 70 – Consistenza e movimentazione dei fondi del personale**

## 22. Oneri diversi di gestione

CODICE MOD. CE	DETTAGLIO ONERI DIVERSI DI GESTIONE	Valore CE al 31/12/201	Valore CE al 31/12/201	Variazioni importo	Variazioni %
BA2510	Imposte e tasse (escluso IRAP e IRES)	-746.000	-334.828	-411.172	122,80%
BA2520	Perdite su crediti	0	0	0	0,00%
BA2540	Indennità, rimborso spese e oneri sociali per gli Organi Direttivi e Collegio Sindacale	-545.845	-510.213	-35.632	6,98%
BA2550	Altri oneri diversi di gestione	-46.809	-51.260	4.452	-8,68%
BA2551	Altri oneri diversi di gestione da Aziende sanitarie pubbliche della Regione	0	0		
BA2552	Altri oneri diversi di gestione - per Autoassicurazione	0	0		
	<b>TOTALE</b>	<b>-1.338.654</b>	<b>-896.301</b>	<b>-442.353</b>	<b>49,35%</b>

Tab. 71 – Dettaglio oneri diversi di gestione

Altre informazioni relative agli oneri diversi di gestione.

Informazione	Caso presente in azienda?	Se sì, illustrare
<b>OG01.</b> Sono state rilevate significative variazioni rispetto all'esercizio precedente?	NO	

## 23. Accantonamenti

CODICE MOD. CE	DETTAGLIO ACCANTONAMENTI	Valore CE al 31/12/1	Valore CE al 31/12/1	Variazioni importo	Variazioni %
	<b>Accantonamenti per rischi:</b>	<b>611.055</b>	<b>756.803</b>	<b>-145.748</b>	<b>-19,26%</b>
BA2710	Accantonamenti per cause civili ed oneri processuali	0	26.650	-26.650	-100,00%
BA2720	Accantonamenti per contenzioso personale dipendente	0	138.988	-138.988	-100,00%
BA2730	Accantonamenti per rischi connessi all'acquisto di prestazioni sanitarie da privato	0	0	0	0,00%
BA2740	Accantonamenti per copertura diretta dei rischi (autoassicurazione)	561.675	591.165	-29.490	-4,99%
BA2741	Accantonamenti per franchigia assicurativa	2.953	0	2.953	0,00%
BA2750	Altri accantonamenti per rischi	0	0	0	0,00%
BA2751	Altri accantonamenti per interessi di mora	46.426	0	46.426	0,00%
<b>BA2760</b>	<b>Accantonamenti per premio di operosità (SUMAI)</b>	<b>40.388</b>	<b>290.136</b>	<b>-249.748</b>	<b>-86,08%</b>
	<b>Accantonamenti per quote inutilizzate di contributi vincolati:</b>	<b>2.186.463</b>	<b>1.848.768</b>	<b>337.695</b>	<b>18,27%</b>
BA2771	Accantonamenti per quote inutilizzate contributi da Regione e Prov. Aut. per quota F.S. indistinto finalizzato	<b>1.927.474</b>	<b>0</b>	<b>1.927.474</b>	<b>0,00%</b>
BA2780	Accantonamenti per quote inutilizzate contributi da Regione e Prov. Aut. per quota F.S. vincolato	0	0	0	0,00%
BA2790	Accantonamenti per quote inutilizzate contributi da soggetti pubblici (extra fondo) vincolati	258.989	1.848.768	-1.589.779	-85,99%
BA2800	Accantonamenti per quote inutilizzate contributi da soggetti pubblici per ricerca	0	0	0	0,00%
BA2810	Accantonamenti per quote inutilizzate contributi vincolati da privati	0	0	0	0,00%
BA2811	Accantonamenti per quote inutilizzate contributi da soggetti privati per ricerca	0	0	0	0,00%
	<b>Altri accantonamenti:</b>	<b>1.440.117</b>	<b>1.095.125</b>	<b>344.992</b>	<b>31,50%</b>
BA2840	Acc. Rinnovi convenzioni MMG/PLS/MCA	616.723	288.368	328.355	113,87%
BA2850	Acc. Rinnovi convenzioni Medici Sumai	47.082	21.762	25.320	116,35%
BA2860	Acc. Rinnovi contratt.: dirigenza medica	122.349	296.247	-173.898	-58,70%
BA2870	Acc. Rinnovi contratt.: dirigenza non medica	43.878	48.509	-4.631	-9,55%
BA2880	Acc. Rinnovi contratt.: comparto	412.782	0	412.782	0,00%
BA2881	Acc. per trattamento di fine rapporto dipendenti	0	0	0	0,00%
BA2882	Acc. per trattamenti di quiescenza e simili	0	215.000	-215.000	-100,00%
BA2883	Acc. per Fondi integrativi pensione	0	0	0	0,00%
BA2884	Acc. incentivi funzioni tecniche art.113 D.lgs.50/2016	58.000	44.110	13.890	31,49%
BA2890	Altri accantonamenti	139.303	181.129	-41.826	-23,09%
	<b>TOTALE</b>	<b>4.278.022</b>	<b>3.990.831</b>	<b>287.191</b>	<b>7,20%</b>

Tab. 72 – Dettaglio accantonamenti

### AC01 –Altri accantonamenti

Informazione	Caso presente in azienda?	Se sì, illustrare

<b>AC01.</b> La voce “Altri accantonamenti” è stata movimentata? Se sì, a fronte di quali rischi?		SI	La voce altri accantonamenti COD. BA2890 comprende Accantonamento al fondo indennità organi istituzionali per 49.964, Accantonamento al fondo ALPI (L.189/2012)per 89.339 e Accantonamento al fondo spese legali per 38.650
---	--	----	---



## 24. Proventi e oneri finanziari

### OF01 – Proventi e oneri finanziari

Informazione	Caso presente in azienda?		Se sì, illustrare
<b>OF01.</b> Sono state rilevate significative variazioni rispetto all'esercizio precedente?		NO	
<b>OF02.</b> Nell'esercizio sono stati sostenuti oneri finanziari? Se sì, da quale operazione derivano?		SI	Gli oneri finanziari riflessi nel bilancio di esercizio riguardano i mutui, gli interessi passivi per ritardato pagamento dei fornitori per beni e servizi e le commissioni bancarie e postali.

*Illustrare la composizione dei proventi e degli oneri finanziari.*

## 25. Rettifiche di valore di attività finanziarie

### RF01 –Rettifiche di valore di attività finanziarie

Informazione	Caso presente in azienda?		Se sì, illustrare
RF01. Nell'esercizio sono state rilevate rettifiche di valore di attività finanziarie?	NO		

## 26. Proventi e oneri straordinari

### PS01 –Plusvalenze/Minusvalenze

Informazione	Caso presente in azienda?		Se sì, illustrare
		SI	
PS01. Nell'esercizio sono state rilevate plusvalenze/minusvalenze?		SI	Si tratta di minusvalenze derivanti dalla messa in fuori uso di cespiti non più utilizzabili e non acquistati con contributi in conto capitale

### PS02 –Sopravvenienze attive

Codice Mod. CE	Descrizione Mod. CE	Anno di riferimento	Soggetto	Evento	Importo	Incassato
EA0060	Sopravvenienze attive v/Aziende sanitarie pubbliche della Regione	2017 e anni precedenti	Aziende Sanitarie RER	Rimborso competenze comando	1.013	
EA0060	Sopravvenienze attive v/Aziende sanitarie pubbliche della Regione	2018	Aziende Sanitarie RER	Rimborso competenze comando	981	
EA0060	Sopravvenienze attive v/Aziende sanitarie pubbliche della Regione	2018	Aziende Sanitarie RER	Ricognizione Crediti e fatture da emettere	86.999	
<b>EA0060 Totale</b>					<b>88.993</b>	
EA0090	Sopravvenienze attive v/terzi relative al personale	2017 e anni precedenti	Aziende Sanitarie RER	Rimborso competenze comando	1.879	1.879
EA0090	Sopravvenienze attive v/terzi relative al personale	2017 e anni precedenti	Crediti V/altre amministrazioni pubbliche	rimborso competenze comando	8.062	6.210
EA0090	Sopravvenienze attive v/terzi relative al personale	2017 e anni precedenti	Crediti V/privati	Ricognizione Crediti e fatture da emettere	1.730	1.730
EA0090	Sopravvenienze attive v/terzi relative al personale	2018	Crediti V/privati	Ricognizione Crediti e fatture da emettere	1.353	2.885
EA0090	Sopravvenienze attive v/terzi relative al personale	2017 e anni precedenti	I.N.A.I.L.	INVALIDITA' TEMPORANEE DIPENDENTI	14.768	14.768
EA0090	Sopravvenienze attive v/terzi relative al personale	2018	I.N.A.I.L.	INVALIDITA' TEMPORANEE DIPENDENTI	40.555	40.555
EA0090	Sopravvenienze attive v/terzi relative al personale	2018	Regione Emilia Romagna	Ricognizione Crediti e fatture da emettere	561.876	561.378
<b>EA0090 Totale</b>					<b>630.223</b>	
EA0110	Sopravvenienze attive v/terzi relative alle convenzioni per la specialistica	2018	Montecatone Rehabilitation Institute	Ricognizione Crediti e fatture da emettere	15	
<b>EA0110 Totale</b>					<b>15</b>	

Allegato 2 - Bilancio di Esercizio 2019- Nota Integrativa – Azienda Usl di Imola

EA0130	Sopravvenienze attive v/terzi relative all'acquisto di beni e servizi	2018	Montecatone Rehabilitation Institute	Ricognizione Crediti e fatture da emettere	33	
<b>EA0130 Totale</b>					<b>33</b>	
EA0140	Altre sopravvenienze attive v/terzi	2018	Aziende Sanitarie RER	Ricognizione crediti e fatture da emettere	139	
EA0140	Altre sopravvenienze attive v/terzi	2018	Crediti V/altre amministrazioni pubbliche	Altri rimborsi	1.342	1.342
EA0140	Altre sopravvenienze attive v/terzi	2018	Crediti V/altre amministrazioni pubbliche	consulenze medico legale	3.255	3.255
EA0140	Altre sopravvenienze attive v/terzi	2017 e anni precedenti	Crediti V/privati	Altri rimborsi	3.088	3.088
EA0140	Altre sopravvenienze attive v/terzi	2018	Crediti V/privati	Altri rimborsi	15.326	2.681
EA0140	Altre sopravvenienze attive v/terzi	2018	Crediti V/privati	Erogazioni liberali	85.000	85.000
EA0140	Altre sopravvenienze attive v/terzi	2017 e anni precedenti	Crediti V/privati	Esecuzione sentenza	103.445	103.445
EA0140	Altre sopravvenienze attive v/terzi	2017 e anni precedenti	Crediti V/privati	Fitti attivi	12.126	
EA0140	Altre sopravvenienze attive v/terzi	2018	Crediti V/privati	Incassi di Sanità pubblica	46.777	46.777
EA0140	Altre sopravvenienze attive v/terzi	2018	Crediti V/privati	Iscrizione a ruolo tickets	4.027	3.977
EA0140	Altre sopravvenienze attive v/terzi	2018	Crediti V/privati	Prestazioni sanitarie	25.689	18.570
EA0140	Altre sopravvenienze attive v/terzi	2018	Crediti V/privati	Ricognizione Crediti e fatture da emettere	300.763	
EA0140	Altre sopravvenienze attive v/terzi	2017 e anni precedenti	Crediti V/privati	Rivalse e risarcimenti sinistri	10.225	10.225
EA0140	Altre sopravvenienze attive v/terzi	2018	Crediti V/privati	Rivalse e risarcimenti sinistri	21.667	15.436
EA0140	Altre sopravvenienze attive v/terzi	2017 e anni precedenti	Crediti V/privati	Sanzioni amministrative	1.221	1.221
EA0140	Altre sopravvenienze attive v/terzi	2018	Crediti V/privati	Sperimentazioni e ricerche da privati	338	234
EA0140	Altre sopravvenienze attive v/terzi	2017 e anni precedenti	Crediti V/privati	Tickets	8.023	7.998
EA0140	Altre sopravvenienze attive v/terzi	2018	Crediti V/privati	Tickets	1.700	1.700
EA0140	Altre sopravvenienze attive v/terzi	2018	Montecatone Rehabilitation Institute	Ricognizione Crediti e fatture da emettere	5.897	370
EA0140	Altre sopravvenienze attive v/terzi	2017 e anni precedenti	Regione Emilia Romagna	Degenze a stranieri con accordi internazionali	368.069	
EA0140	Altre sopravvenienze attive v/terzi	2018	Regione Emilia Romagna	Degenze a stranieri con accordi internazionali	4.266	
EA0140	Altre sopravvenienze attive v/terzi	2017 e anni precedenti	Regione Emilia Romagna	Finanziamento urgenza emergenza	120.000	120.000
EA0140	Altre sopravvenienze attive v/terzi	2018	Regione Emilia Romagna	Finanziamento manovra super-tickets	777.772	777.772
EA0140	Altre sopravvenienze attive v/terzi	2018	Regione Emilia Romagna	Ricognizione Crediti e fatture da emettere	544	
<b>EA0140 Totale</b>					<b>1.920.700</b>	<b>1.203.092</b>
<b>Totale Sopravvenienze Attive EA0050</b>					<b>2.639.965</b>	



PS03 –Insussistenze attive

Codice Mod. CE	Descrizione Mod. CE	Anno di riferimento	Soggetto	Evento	Importo
EA0160	Insussistenze attive v/Aziende sanitarie pubbliche della Regione	2018	Aziende sanitarie RER	Consolidamento mobilità	35.490
<b>EA0160 Totale</b>					<b>35.490</b>
EA0190	Insussistenze attive v/terzi relative al personale	2018	Personale dipendente	Revisione debiti	267.156
<b>EA0190 Totale</b>					<b>267.156</b>
EA0200	Insussistenze attive v/terzi relative alle convenzioni con medici di base	2018	Personale Convenzionato	Ricalcolo debiti pregressi	209.159
<b>EA0210 Totale</b>					<b>209.159</b>
EA0220	Insussistenze attive v/terzi relative all'acquisto prestaz. sanitarie da operatori accreditati	2017 e anni precedenti	Ospedali di cura accreditati	note di credito non previste	48.956
EA0220	Insussistenze attive v/terzi relative all'acquisto prestaz. sanitarie da operatori accreditati	2018	Ospedali di cura accreditati	note di credito non previste	4.788
<b>EA0220 Totale</b>					<b>53.743</b>
EA0230	Insussistenze attive v/terzi relative all'acquisto di beni e servizi	2018	Fornitori privati	note di credito non previste	32.329
EA0230	Insussistenze attive v/terzi relative all'acquisto di beni e servizi	2018	Lepida	Conguaglio non previsto	38.459
<b>EA0230 Totale</b>					<b>70.788</b>
EA0240	Altre insussistenze attive v/terzi	2017 e anni precedenti	Personale dipendente	Adeguamento Fondo rischi per contenzioso personale dipendente	34.000
EA0240	Altre insussistenze attive v/terzi	2018	Fornitori privati	importo non dovuto	169.500
EA0240	Altre insussistenze attive v/terzi	2018	Fornitori privati	Adeguamento Fondo rischi per cause civili e oneri processuali	8.845
EA0240	Altre insussistenze attive v/terzi	2018	Fornitori privati	Adeguamento Fondo svalutazione crediti	253.533
<b>EA0240 Totale</b>					<b>465.878</b>
<b>Totale Insussistenze Attive EA0150</b>					<b>1.102.215</b>

**PS04 –Sopravvenienze passive**

<b>Codice Mod. CE</b>	<b>Descrizione Mod. CE</b>	<b>Anno di riferimento</b>	<b>Soggetto</b>	<b>Evento</b>	<b>Importo</b>
EA0340	Altre sopravvenienze passive/Aziende sanitarie pubbliche della Regione	2018	Aziende sanitarie RER	Servizi sanitari	7.795
EA0340	Altre sopravvenienze passive/Aziende sanitarie pubbliche della Regione	2018	Aziende sanitarie RER	Servizi non sanitari	8.723
	Altre sopravvenienze passive/Aziende sanitarie pubbliche della Regione	2018	Aziende Sanitarie RER	Ricognizione debiti	54.427
<b>EA0340 Totale</b>					<b>70.945</b>
EA0390	Soprav. passive v/terzi relative al personale - dirigenza medica	2018	Debiti V/ personale dipendente	Rinnovo contrattuale dirigenza	511.742
<b>EA0390 Totale</b>					<b>511.742</b>
EA0390	Soprav. passive v/terzi relative al personale - dirigenza non medica	2018	Debiti V/personale dipendente	Oneri su competenze dipendenti	2.048
EA0390	Soprav. passive v/terzi relative al personale - dirigenza non medica	2018	Debiti V/ personale dipendente	Rinnovo contrattuale dirigenza	49.636
<b>EA0390 Totale</b>					<b>51.683</b>
EA0430	Sopravvenienze passive v/terzi relative all'acquisto prestazioni sanitarie da operatori accreditati	2018	Ospedali privati accreditati	Servizi sanitari	41.347
EA0430	Sopravvenienze passive v/terzi relative all'acquisto prestazioni sanitarie da operatori accreditati	2018	Debiti V/altri soggetti	Servizi sanitari	3.195
<b>EA0430 Totale</b>					<b>44.542</b>
EA0440	Sopravvenienze passive v/terzi relative all'acquisto di beni e servizi	2017 e anni precedenti	Debiti V/privati	Servizi non sanitari	1.741



EA0440	Sopravvenienze passive/terzi relative all'acquisto di beni e servizi	2018	Lepida	Serizi non sanitari	4.361
<b>EA0440 Totale</b>					<b>6.102</b>
EA0450	Altresopravvenienze passive/terzi	2018	Aziende Sanitarie RER	Ricognizione debiti	317
EA0450	Altresopravvenienze passive/terzi	2017 e anni precedenti	Debiti V/Amministrazione Pubbliche	Servizi non sanitari	33.952
EA0450	Altresopravvenienze passive/terzi	2018	Debiti V/Amministrazione Pubbliche	Servizi non sanitari	30.134
EA0450	Altresopravvenienze passive/terzi	2018	Debiti V/Amministrazione Pubbliche	Ricognizione debiti	1.502
EA0450	Altresopravvenienze passive/terzi	2018	Debiti V/privati	Servizi sanitari	19.354,31
<b>EA0450 Totale</b>					<b>85.259</b>
<b>Totale Sopravvenienze Passive EA0310</b>					<b>770.274</b>

**PS05 –Insussistenze passive**

Codice Mod. CE	Descrizione Mod. CE	Anno di riferimento	Soggetto	Evento	Importo
EA0470	Insussistenze passive per mobilità v/Aziende sanitarie della Regione	2018	Aziende sanitarie RER	Consolidamento mobilità	3.266,57
EA0470	Insussistenze passive per mobilità v/Aziende sanitarie della Regione	2018	Aziende sanitarie RER	Ricognizione crediti e fatture da emettere	26.647,55
<b>EA0470 Totale</b>					<b>29.914</b>
EA0540	Insussistenze passive v/terzi relative all'acquisto di beni e servizi	2018	Crediti V/altri soggetti	Ricognizione crediti e fatture da emettere	444.645
<b>EA0540 Totale</b>					<b>444.645</b>
EA0550	Altre insussistenze passive v/terzi	2017 e anni precedenti	Crediti V/altri soggetti	Ricognizione crediti e fatture da emettere	19.790
EA0550	Altre insussistenze passive v/terzi	2018	Crediti V/altri soggetti	Ricognizione crediti e fatture da emettere	8.323
EA0550	Altre insussistenze passive v/terzi	2018	Aziende sanitarie RER	Ricognizione crediti e fatture da emettere	43.474
EA0550	Altre insussistenze passive v/terzi	2017 e anni precedenti	Crediti V/Regione Emilia Romagna	Ricognizione crediti e fatture da emettere	921
EA0550	Altre insussistenze passive v/terzi	2017 e anni precedenti	Crediti V/Amministrazioni Pubbliche	Ricognizione crediti e fatture da emettere	33.365
EA0550	Altre insussistenze passive v/terzi	2018	Crediti V/Amministrazioni Pubbliche	Ricognizione crediti e fatture da emettere	87.842,83
<b>EA0550 Totale</b>					<b>193.715</b>
<b>Totale Insussistenze Passive EA0460</b>					<b>668.274</b>

**MODELLI MINISTERIALI CE E SP DELL'ANNO 2019 A CONFRONTO CON IL 2018**

**Modello SP**

	<b>ATTIVO</b>	<b>Anno 2019</b>	<b>Anno 2018</b>
AAZ999	A) IMMOBILIZZAZIONI	71.923.457	74.984.156
AAA000	A.I) IMMOBILIZZAZIONI IMMATERIALI	1.820.000	2.034.434
AAA010	A.I.1) Costi di impianto e di ampliamento	-	-
AAA020	A.I.1.a) Costi di impianto e di ampliamento	-	-
AAA030	A.I.1.b) F.do Amm.to costi di impianto e di ampliamento	-	-
AAA040	A.I.2) Costi di ricerca e sviluppo	-	-
AAA050	A.I.2.a) Costi di ricerca e sviluppo	-	-
AAA060	A.I.2.b) F.do Amm.to costi di ricerca e sviluppo	-	-
AAA070	A.I.3) Diritti di brevetto e diritti di utilizzazione delle opere d'ingegno	130.400	41.427
AAA080	A.I.3.a) Diritti di brevetto e diritti di utilizzazione delle opere d'ingegno - derivanti dall'attività di ricerca	-	-
AAA090	A.I.3.b) F.do Amm.to diritti di brevetto e diritti di utilizzazione delle opere d'ingegno - derivanti dall'attività di ricerca	-	-
AAA100	A.I.3.c) Diritti di brevetto e diritti di utilizzazione delle opere d'ingegno - altri	278.022	156.222
AAA110	A.I.3.d) F.do Amm.to diritti di brevetto e diritti di utilizzazione delle opere d'ingegno - altri	- 147.622	- 114.795
AAA120	A.I.4) Immobilizzazioni immateriali in corso e acconti	7.103	130.459
AAA130	A.I.5) Altre immobilizzazioni immateriali	1.682.496	1.862.548
AAA140	A.I.5.a) Concessioni, licenze, marchi e diritti simili	-	-
AAA150	A.I.5.b) F.do Amm.to concessioni, licenze, marchi e diritti simili	-	-
AAA160	A.I.5.c) Migliorie su beni di terzi	119.830	119.830
AAA170	A.I.5.d) F.do Amm.to migliorie su beni di terzi	- 119.830	- 119.830
AAA180	A.I.5.e) Pubblicità	-	-
AAA190	A.I.5.f) F.do Amm.to pubblicità	-	-
AAA200	A.I.5.g) Altre immobilizzazioni immateriali	10.533.390	10.311.389
AAA210	A.I.5.h) F.do Amm.to altre immobilizzazioni immateriali	- 8.850.894	- 8.448.840
AAA220	A.I.6) Fondo Svalutazione immobilizzazioni immateriali	-	-
AAA230	A.I.6.a) F.do Svalut. Costi di impianto e di ampliamento	-	-
AAA240	A.I.6.b) F.do Svalut. Costi di ricerca e sviluppo	-	-
AAA250	A.I.6.c) F.do Svalut. Diritti di brevetto e diritti di utilizzazione delle opere d'ingegno	-	-
AAA260	A.I.6.d) F.do Svalut. Altre immobilizzazioni immateriali	-	-
AAA270	A.II) IMMOBILIZZAZIONI MATERIALI	63.732.203	66.579.208
AAA280	A.II.1) Terreni	-	-
AAA290	A.II.1.a) Terreni disponibili	-	-
AAA300	A.II.1.b) Terreni indisponibili	-	-
AAA310	A.II.2) Fabbricati	58.956.168	61.824.345
AAA320	A.II.2.a) Fabbricati non strumentali (disponibili)	57.191	59.063
AAA330	A.II.2.a.1) Fabbricati non strumentali (disponibili)	62.211	62.211
AAA340	A.II.2.a.2) F.do Amm.to Fabbricati non strumentali (disponibili)	- 5.020	- 3.148
AAA350	A.II.2.b) Fabbricati strumentali (indisponibili)	58.898.978	61.765.282
AAA360	A.II.2.b.1) Fabbricati strumentali (indisponibili)	114.860.123	114.270.446
AAA370	A.II.2.b.2) F.do Amm.to Fabbricati strumentali (indisponibili)	- 55.961.145	- 52.505.164
AAA380	A.II.3) Impianti e macchinari	431.503	500.400
AAA390	A.II.3.a) Impianti e macchinari	7.952.754	7.927.949

Allegato 2 - Bilancio di Esercizio 2019- Nota Integrativa – Azienda Usl di Imola

	ATTIVO	Anno 2019	Anno 2018
AAA400	A.II.3.b) F.do Amm.to Impianti e macchinari	- 7.521.251	- 7.427.548
AAA410	A.II.4) Attrezzature sanitarie e scientifiche	1.517.629	1.453.873
AAA420	A.II.4.a) Attrezzature sanitarie e scientifiche	23.469.694	23.342.936
AAA430	A.II.4.b) F.do Amm.to Attrezzature sanitarie e scientifiche	- 21.952.065	- 21.889.063
AAA440	A.II.5) Mobili e arredi	359.195	408.472
AAA450	A.II.5.a) Mobili e arredi	9.787.048	9.830.199
AAA460	A.II.5.b) F.do Amm.to Mobili e arredi	- 9.427.853	- 9.421.728
AAA470	A.II.6) Automezzi	108.483	174.904
AAA480	A.II.6.a) Automezzi	2.124.340	2.112.698
AAA490	A.II.6.b) F.do Amm.to Automezzi	- 2.015.857	- 1.937.794
AAA500	A.II.7) Oggetti d'arte	946.460	946.460
AAA510	A.II.8) Altre immobilizzazioni materiali	123.059	170.450
AAA520	A.II.8.a) Altre immobilizzazioni materiali	3.982.619	4.078.005
AAA530	A.II.8.b) F.do Amm.to Altre immobilizzazioni materiali	- 3.859.560	- 3.907.555
AAA540	A.II.9) Immobilizzazioni materiali in corso e acconti	1.289.706	1.100.304
AAA550	A.II.10) Fondo Svalutazione immobilizzazioni materiali	-	-
AAA560	A.II.10.a) F.do Svalut. Terreni	-	-
AAA570	A.II.10.b) F.do Svalut. Fabbricati	-	-
AAA580	A.II.10.c) F.do Svalut. Impianti e macchinari	-	-
AAA590	A.II.10.d) F.do Svalut. Attrezzature sanitarie e scientifiche	-	-
AAA600	A.II.10.e) F.do Svalut. Mobili e arredi	-	-
AAA610	A.II.10.f) F.do Svalut. Automezzi	-	-
AAA620	A.II.10.g) F.do Svalut. Oggetti d'arte	-	-
AAA630	A.II.10.h) F.do Svalut. Altre immobilizzazioni materiali	-	-
AAA640	A.III) IMMOBILIZZAZIONI FINANZIARIE	6.371.254	6.370.514
AAA650	A.III.1) Crediti finanziari	-	-
AAA660	A.III.1.a) Crediti finanziari v/Stato	-	-
AAA670	A.III.1.b) Crediti finanziari v/Regione	-	-
AAA680	A.III.1.c) Crediti finanziari v/partecipate	-	-
AAA690	A.III.1.d) Crediti finanziari v/altri	-	-
AAA700	A.III.2) Titoli	6.371.254	6.370.514
AAA710	A.III.2.a) Partecipazioni	6.371.254	6.370.514
AAA720	A.III.2.b) Altri titoli	-	-
AAA730	A.III.2.b.1) Titoli di Stato	-	-
AAA740	A.III.2.b.2) Altre Obbligazioni	-	-
AAA750	A.III.2.b.3) Titoli azionari quotati in Borsa	-	-
AAA760	A.III.2.b.4) Titoli diversi	-	-
ABZ999	B) ATTIVO CIRCOLANTE	60.814.688	49.665.488
ABA000	B.I) RIMANENZE	5.874.624	6.837.647
ABA010	B.I.1) Rimanenze beni sanitari	5.729.149	6.696.443
ABA020	B.I.1.a) Prodotti farmaceutici ed emoderivati	3.928.090	4.399.560
ABA030	B.I.1.b) Sangue ed emocomponenti	3.960	51.897
ABA040	B.I.1.c) Dispositivi medici	1.482.575	1.867.771
ABA050	B.I.1.d) Prodotti dietetici	35.714	41.733
ABA060	B.I.1.e) Materiali per la profilassi (vaccini)	242.556	255.648
ABA070	B.I.1.f) Prodotti chimici	817	23.695
ABA080	B.I.1.g) Materiali e prodotti per uso veterinario	-	68
ABA090	B.I.1.h) Altri beni e prodotti sanitari	35.437	56.071
ABA100	B.I.1.i) Acconti per acquisto di beni e prodotti sanitari	-	-
ABA110	B.I.2) Rimanenze beni non sanitari	145.475	141.203
ABA120	B.I.2.a) Prodotti alimentari	216	159
ABA130	B.I.2.b) Materiali di guardaroba, di pulizia, e di convivenza in genere	58.082	55.141
ABA140	B.I.2.c) Combustibili, carburanti e lubrificanti	-	-
ABA150	B.I.2.d) Supporti informatici e cancelleria	85.302	84.092



Allegato 2 - Bilancio di Esercizio 2019- Nota Integrativa – Azienda Usl di Imola

	ATTIVO	Anno 2019	Anno 2018
ABA160	B.I.2.e) Materiale per la manutenzione	1.082	1.811
ABA170	B.I.2.f) Altri beni e prodotti non sanitari	794	-
ABA180	B.I.2.g) Acconti per acquisto di beni e prodotti non sanitari	-	-
ABA190	B.II) CREDITI	25.268.133	27.949.630
ABA200	B.II.1) Crediti v/Stato	48.773	57.655
ABA201	B.II.1.a) Crediti v/Stato per spesa corrente - FSN indistinto	-	-
ABA220	B.II.1.b) Crediti v/Stato per spesa corrente - FSN vincolato	-	-
ABA230	B.II.1.c) Crediti v/Stato per mobilità attiva extraregionale	-	-
ABA240	B.II.1.d) Crediti v/Stato per mobilità attiva internazionale	-	-
ABA250	B.II.1.e) Crediti v/Stato per acconto quota fabbisogno sanitario regionale standard	-	-
ABA260	B.II.1.f) Crediti v/Stato per finanziamento sanitario aggiuntivo corrente	-	-
ABA270	B.II.1.g) Crediti v/Stato per spesa corrente - altro	47.527	56.409
ABA271	B.II.1.h) Crediti v/Stato per spesa corrente per STP (ex D.Lgs. 286/98)	-	-
ABA280	B.II.1.i) Crediti v/Stato per finanziamenti per investimenti	-	-
ABA290	B.II.1.j) Crediti v/Stato per ricerca	-	-
ABA300	B.II.1.j.1) Crediti v/Stato per ricerca corrente - Ministero della Salute	-	-
ABA310	B.II.1.j.2) Crediti v/Stato per ricerca finalizzata - Ministero della Salute	-	-
ABA320	B.II.1.j.3) Crediti v/Stato per ricerca - altre Amministrazioni centrali	-	-
ABA330	B.II.1.j.4) Crediti v/Stato per ricerca - finanziamenti per investimenti	-	-
ABA340	B.II.1.k) Crediti v/prefetture	1.246	1.246
ABA350	B.II.2) Crediti v/Regione o Provincia Autonoma	13.510.049	17.055.732
ABA360	B.II.2.a) Crediti v/Regione o Provincia Autonoma per spesa corrente	9.706.965	11.954.165
ABA390	B.II.2.a.1) Crediti v/Regione o Provincia Autonoma per quota FSR	5.847.899	6.754.427
ABA400	B.II.2.a.2) Crediti v/Regione o Provincia Autonoma per mobilità attiva intraregionale	-	-
ABA410	B.II.2.a.3) Crediti v/Regione o Provincia Autonoma per mobilità attiva extraregionale	2.219.632	2.073.694
ABA420	B.II.2.a.4) Crediti v/Regione o Provincia Autonoma per acconto quota FSR	-	-
ABA430	B.II.2.a.5) Crediti v/Regione o Provincia Autonoma per finanziamento sanitario aggiuntivo corrente LEA	299.347	2.025.247
ABA440	B.II.2.a.6) Crediti v/Regione o Provincia Autonoma per finanziamento sanitario aggiuntivo corrente extra LEA	-	-
ABA450	B.II.2.a.7) Crediti v/Regione o Provincia Autonoma per spesa corrente - altro	150.561	355.946
ABA451	B.II.2.a.8) Crediti v/Regione o Provincia Autonoma per spesa corrente - STP (ex D.Lgs. 286/98)	280.633	208.293
ABA460	B.II.2.a.9) Crediti v/Regione o Provincia Autonoma per ricerca	27.437	27.437
ABA461	B.II.2.a.10) Crediti v/Regione o Provincia Autonoma per mobilità attiva internazionale	881.457	509.121
ABA470	B.II.2.b) Crediti v/Regione o Provincia Autonoma per versamenti a patrimonio netto	3.801.664	5.070.896
ABA480	B.II.2.b.1) Crediti v/Regione o Provincia Autonoma per finanziamenti per investimenti	3.801.664	5.070.896
ABA490	B.II.2.b.2) Crediti v/Regione o Provincia Autonoma per incremento fondo dotazione	-	-



Allegato 2 - Bilancio di Esercizio 2019- Nota Integrativa – Azienda Usl di Imola

	<b>ATTIVO</b>	<b>Anno 2019</b>	<b>Anno 2018</b>
ABA500	B.II.2.b.3) Crediti v/Regione o Provincia Autonoma per ripiano perdite	-	-
ABA501	B.II.2.b.4) Crediti v/Regione o Provincia Autonoma per anticipazione ripiano disavanzo programmato dai Piani aziendali di cui all'art.1, comma 528, L. 208/2015	-	-
ABA510	B.II.2.b.5) Crediti v/Regione per copertura debiti al 31/12/2005	-	-
ABA520	B.II.2.b.6) Crediti v/Regione o Provincia Autonoma per sostituzione risorse da investimenti esercizi precedenti	-	-
ABA521	B.II.2.c) Crediti v/Regione o Provincia Autonoma per contributi L. 210/92	-	-
ABA522	B.II.2.d) Crediti v/Regione o Provincia Autonoma per contributi L. 210/92 - aziende sanitarie	1.420	30.670
ABA530	B.II.3) Crediti v/Comuni	86.698	71.508
ABA540	B.II.4) Crediti v/Aziende sanitarie pubbliche	6.200.977	6.053.054
ABA550	B.II.4.a) Crediti v/Aziende sanitarie pubbliche della Regione	5.843.005	5.729.469
ABA560	B.II.4.a.1) Crediti v/Aziende sanitarie pubbliche della Regione - per mobilità in compensazione	4.547.857	4.547.857
ABA570	B.II.4.a.2) Crediti v/Aziende sanitarie pubbliche della Regione - per mobilità non in compensazione	-	-
ABA580	B.II.4.a.3) Crediti v/Aziende sanitarie pubbliche della Regione - per altre prestazioni	1.295.149	1.181.612
ABA590	B.II.4.b) Acconto quota FSR da distribuire	-	-
ABA591	B.II.4.c) Crediti v/Aziende sanitarie pubbliche della Regione per anticipazione ripiano disavanzo programmato dai Piani aziendali di cui all'art.1, comma 528, L. 208/2015	-	-
ABA600	B.II.4.d) Crediti v/Aziende sanitarie pubbliche Extraregione	357.972	323.585
ABA601	B.II.4.e) Crediti v/Aziende sanitarie pubbliche della Regione - per Contributi da Aziende sanitarie pubbliche della regione o Prov. Aut. (extra fondo)	-	-
ABA610	B.II.5) Crediti v/società partecipate e/o enti dipendenti della Regione	900.011	1.009.064
ABA620	B.II.5.a) Crediti v/enti regionali	-	-
ABA630	B.II.5.b) Crediti v/sperimentazioni gestionali	900.011	930.109
ABA640	B.II.5.c) Crediti v/altre partecipate	-	78.955
ABA650	B.II.6) Crediti v/Erario	22.370	22.338
ABA660	B.II.7) Crediti v/altri	4.499.255	3.680.279
ABA670	B.II.7.a) Crediti v/clienti privati	2.387.923	1.643.398
ABA680	B.II.7.b) Crediti v/gestioni liquidatorie	-	-
ABA690	B.II.7.c) Crediti v/altri soggetti pubblici	2.001.975	2.002.766
ABA700	B.II.7.d) Crediti v/altri soggetti pubblici per ricerca	-	-
ABA710	B.II.7.e) Altri crediti diversi	56.350	34.114
ABA711	B.II.7.e.1) Altri crediti diversi	56.350	34.114
ABA712	B.II.7.e.2) Note di credito da emettere (diverse)	-	-
ABA713	B.II.7.f) Altri Crediti verso erogatori (privati accreditati e convenzionati) di prestazioni sanitarie	53.007	-
ABA714	B.II.7.f.1) Altri Crediti verso erogatori (privati accreditati e convenzionati) di prestazioni sanitarie	53.007	-
ABA715	B.II.7.f.2) Note di credito da emettere (privati accreditati e convenzionati)	-	-
ABA720	B.III) ATTIVITA' FINANZIARIE CHE NON COSTITUISCONO IMMOBILIZZAZIONI	74.206	-
ABA730	B.III.1) Partecipazioni che non costituiscono immobilizzazioni	-	-





Allegato 2 - Bilancio di Esercizio 2019- Nota Integrativa – Azienda Usl di Imola

	ATTIVO	Anno 2019	Anno 2018
ABA740	B.III.2) Altri titoli che non costituiscono immobilizzazioni	74.206	-
ABA750	B.IV) DISPONIBILITA' LIQUIDE	29.597.725	14.878.211
ABA760	B.IV.1) Cassa	71.784	64.700
ABA770	B.IV.2) Istituto Tesoriere	29.519.887	14.808.076
ABA780	B.IV.3) Tesoreria Unica	-	-
ABA790	B.IV.4) Conto corrente postale	6.055	5.436
ACZ999	C) RATEI E RISCONTI ATTIVI	1.520.765	313.436
ACA000	C.I) RATEI ATTIVI	-	-
ACA010	C.I.1) Ratei attivi	-	-
ACA020	C.I.2) Ratei attivi v/Aziende sanitarie pubbliche della Regione	-	-
ACA030	C.II) RISCONTI ATTIVI	1.520.765	313.436
ACA040	C.II.1) Risconti attivi	1.520.765	313.436
ACA050	C.II.2) Risconti attivi v/Aziende sanitarie pubbliche della Regione	-	-

AZZ999	D) TOTALE ATTIVO	134.258.911	124.963.079
--------	------------------	-------------	-------------

ADZ999	E) CONTI D'ORDINE	3.453.884	2.830.960
ADA000	E.I) CANONI DI LEASING ANCORA DA PAGARE	-	-
ADA010	E.II) DEPOSITI CAUZIONALI	-	-
ADA020	E.III) BENI IN COMODATO	3.453.884	2.830.960
ADA021	E.IV) CANONI DI PROJECT FINANCING ANCORA DA PAGARE	-	-
ADA030	E.V) ALTRI CONTI D'ORDINE	-	-

Allegato 2 - Bilancio di Esercizio 2019- Nota Integrativa – Azienda Usl di Imola

	<b>PASSIVO</b>	<b>Anno 2019</b>	<b>Anno 2018</b>
PAZ999	A) PATRIMONIO NETTO	- 38.174.315	- 39.815.961
PAA000	A.I) FONDO DI DOTAZIONE	- 2.658.901	- 2.658.910
PAA010	A.II) FINANZIAMENTI PER INVESTIMENTI	- 48.204.351	- 50.750.329
PAA020	A.II.1) Finanziamenti per beni di prima dotazione	- 16.824.084	- 18.390.255
PAA030	A.II.2) Finanziamenti da Stato per investimenti	- 17.135.997	- 17.943.611
PAA040	A.II.2.a) Finanziamenti da Stato per investimenti - ex art. 20 legge 67/88	- 17.135.997	- 17.943.611
PAA050	A.II.2.b) Finanziamenti da Stato per investimenti - ricerca	-	-
PAA060	A.II.2.c) Finanziamenti da Stato per investimenti - altro	-	-
PAA070	A.II.3) Finanziamenti da Regione per investimenti	- 12.680.482	- 12.192.211
PAA080	A.II.4) Finanziamenti da altri soggetti pubblici per investimenti	- 161.131	- 91.300
PAA090	A.II.5) Finanziamenti per investimenti da rettifica contributi in conto esercizio	- 1.402.656	- 2.132.953
PAA100	A.III) RISERVE DA DONAZIONI E LASCITI VINCOLATI AD INVESTIMENTI	- 1.378.817	- 1.389.264
PAA110	A.IV) ALTRE RISERVE	- 70.617	- 70.609
PAA120	A.IV.1) Riserve da rivalutazioni	-	-
PAA130	A.IV.2) Riserve da plusvalenze da reinvestire	- 70.617	- 70.617
PAA140	A.IV.3) Contributi da reinvestire	-	-
PAA150	A.IV.4) Riserve da utili di esercizio destinati ad investimenti	-	-
PAA160	A.IV.5) Riserve diverse	-	9
PAA170	A.V) CONTRIBUTI PER RIPIANO PERDITE	-	-
PAA180	A.V.1) Contributi per copertura debiti al 31/12/2005	-	-
PAA190	A.V.2) Contributi per ricostituzione risorse da investimenti esercizi precedenti	-	-
PAA200	A.V.3) Altro	-	-
PAA210	A.VI) UTILI (PERDITE) PORTATI A NUOVO	14.144.601	15.059.421
PAA220	A.VII) UTILE (PERDITA) D'ESERCIZIO	- 6.230	6.270
PBZ999	B) FONDI PER RISCHI E ONERI	- 10.413.564	- 9.631.256
PBA000	B.I) FONDI PER IMPOSTE, ANCHE DIFFERITE	-	-
PBA010	B.II) FONDI PER RISCHI	- 4.870.597	- 4.667.267
PBA020	B.II.1) Fondo rischi per cause civili ed oneri processuali	- 43.767	- 66.106
PBA030	B.II.2) Fondo rischi per contenzioso personale dipendente	- 136.000	- 170.000
PBA040	B.II.3) Fondo rischi connessi all'acquisto di prestazioni sanitarie da privato	-	-
PBA050	B.II.4) Fondo rischi per copertura diretta dei rischi (autoassicurazione)	- 4.237.434	- 4.047.255
PBA051	B.II.5) Fondo rischi per franchigia assicurativa	- 347.410	- 345.067
PBA052	B.II.6) Fondo rischi per interessi di mora	- 99.497	- 28.100
PBA060	B.II.7) Altri fondi rischi	- 6.490	- 10.740
PBA070	B.III) FONDI DA DISTRIBUIRE	-	-
PBA080	B.III.1) FSR indistinto da distribuire	-	-
PBA090	B.III.2) FSR vincolato da distribuire	-	-
	<b>PASSIVO</b>	<b>Anno 2019</b>	<b>Anno 2018</b>
PBA100	B.III.3) Fondo per ripiano disavanzi pregressi	-	-

Allegato 2 - Bilancio di Esercizio 2019- Nota Integrativa – Azienda Usl di Imola

PBA110	B.III.4) Fondo finanziamento sanitario aggiuntivo corrente LEA	-	-
PBA120	B.III.5) Fondo finanziamento sanitario aggiuntivo corrente extra LEA	-	-
PBA130	B.III.6) Fondo finanziamento per ricerca	-	-
PBA140	B.III.7) Fondo finanziamento per investimenti	-	-
PBA141	B.III.8) Fondo finanziamento sanitario aggiuntivo corrente (extra fondo) - Risorse aggiuntive da bilancio regionale a titolo di copertura extra LEA	-	-
PBA150	B.IV) QUOTE INUTILIZZATE CONTRIBUTI	- 3.333.183	- 3.097.494
PBA151	B.IV.1) Quote inutilizzate contributi da Regione o Prov. Aut. Per quota F.S. indistinto finalizzato	- 1.927.474	-
PBA160	B.IV.2) Quote inutilizzate contributi da Regione o Prov. Aut. per quota F.S. vincolato	- 132.360	- 77.636
PBA170	B.IV.3) Quote inutilizzate contributi vincolati da soggetti pubblici (extra fondo)	- 1.273.349	- 3.018.507
PBA180	B.IV.4) Quote inutilizzate contributi per ricerca	-	- 1.350
PBA190	B.IV.5) Quote inutilizzate contributi vincolati da privati	-	-
PBA200	B.V) ALTRI FONDI PER ONERI E SPESE	- 2.209.784	- 1.866.495
PBA210	B.V.1) Fondi integrativi pensione	-	-
PBA220	B.V.2) Fondi rinnovi contrattuali	- 1.963.602	- 1.433.944
PBA230	B.V.2.a) Fondo rinnovi contrattuali personale dipendente	- 681.882	- 816.028
PBA240	B.V.2.b) Fondo rinnovi convenzioni MMG/PLS/MCA	- 1.207.711	- 590.989
PBA250	B.V.2.c) Fondo rinnovi convenzioni medici Sumai	- 74.008	- 26.927
PBA260	B.V.3) Altri fondi per oneri e spese	- 144.072	- 388.441
PBA270	B.V.4) Altri fondi per Incentivi per funzioni tecniche Art. 113 D.Lgs. 50/2016	- 102.110	- 44.110
PCZ999	C) TRATTAMENTO FINE RAPPORTO	- 1.503.529	- 1.456.998
PCA000	C.I) FONDO PER PREMI OPEROSITA' MEDICI SUMAI	- 876.529	- 829.998
PCA010	C.II) FONDO PER TRATTAMENTO DI FINE RAPPORTO DIPENDENTI	-	-
PCA020	C.III) FONDO PER TRATTAMENTO DI QUIESCENZA E SIMILI	- 627.000	- 627.000
PDZ999	D) DEBITI	- 83.760.161	- 73.608.879
PDA000	D.I) DEBITI PER MUTUI PASSIVI	- 18.461.575	- 20.071.888
PDA010	D.II) DEBITI V/STATO	- 201.611	-
PDA020	D.II.1) Debiti v/Stato per mobilità passiva extraregionale	-	-
PDA030	D.II.2) Debiti v/Stato per mobilità passiva internazionale	-	-
PDA040	D.II.3) Acconto quota FSR v/Stato	-	-
PDA050	D.II.4) Debiti v/Stato per restituzione finanziamenti - per ricerca	-	-
PDA060	D.II.5) Altri debiti v/Stato	- 201.611	-
PDA070	D.III) DEBITI V/REGIONE O PROVINCIA AUTONOMA	- 65.000	- 112.540
PDA080	D.III.1) Debiti v/Regione o Provincia Autonoma per finanziamenti - GSA	-	-
PDA081	D.III.2) Debiti v/Regione o Provincia Autonoma per finanziamenti	-	-

Allegato 2 - Bilancio di Esercizio 2019- Nota Integrativa – Azienda Usl di Imola

	<b>PASSIVO</b>	<b>Anno 2019</b>	<b>Anno 2018</b>
PDA090	D.III.3) Debiti v/Regione o Provincia Autonoma per mobilità passiva intraregionale	-	-
PDA100	D.III.4) Debiti v/Regione o Provincia Autonoma per mobilità passiva extraregionale	- 65.000	- 65.000
PDA101	D.III.5) Debiti v/Regione o Provincia Autonoma per mobilità passiva internazionale	-	-
PDA110	D.III.6) Acconto quota FSR da Regione o Provincia Autonoma	-	-
PDA111	D.III.7) Acconto da Regione o Provincia Autonoma per anticipazione ripiano disavanzo programmato dai Piani aziendali di cui all'art. 1, comma 528, L. 208/2015	-	-
PDA112	D.III.8) Debiti v/regione o Provincia Autonoma per contributi L. 210/92	-	-
PDA120	D.III.9) Altri debiti v/Regione o Provincia Autonoma - GSA	-	- 47.540
PDA121	D.III.10) Altri debiti v/Regione o Provincia Autonoma	-	-
PDA130	D.IV) DEBITI V/COMUNI	- 33.880	- 27.805
PDA140	D.V) DEBITI V/AZIENDE SANITARIE PUBBLICHE	- 14.566.746	- 6.321.144
PDA150	D.V.1) Debiti v/Aziende sanitarie pubbliche della Regione	- 14.515.669	- 6.316.355
PDA160	D.V.1.a) Debiti v/Aziende sanitarie pubbliche della Regione - per quota FSR	-	-
PDA170	D.V.1.b) Debiti v/Aziende sanitarie pubbliche della Regione - per finanziamento sanitario aggiuntivo corrente LEA	-	-
PDA180	D.V.1.c) Debiti v/Aziende sanitarie pubbliche della Regione - per finanziamento sanitario aggiuntivo corrente extra LEA	-	-
PDA190	D.V.1.d) Debiti v/Aziende sanitarie pubbliche della Regione - per mobilità in compensazione	- 904.138	- 473.178
PDA200	D.V.1.e) Debiti v/Aziende sanitarie pubbliche della Regione - per mobilità non in compensazione	-	-
PDA210	D.V.1.f) Debiti v/Aziende sanitarie pubbliche della Regione - per altre prestazioni	- 13.611.531	- 5.843.177
PDA211	D.V.1.g) Debiti v/Aziende sanitarie pubbliche della Regione - per altre prestazioni per STP	-	-
PDA212	D.V.1.h) Debiti v/Aziende sanitarie pubbliche della Regione - per Contributi da Aziende sanitarie pubbliche della Regione o Prov. Aut. (extra fondo)	-	-
PDA213	D.V.1.i) Debiti v/Aziende sanitarie pubbliche della Regione - per contributi L. 210/92	-	-
PDA220	D.V.2) Debiti v/Aziende sanitarie pubbliche Extraregione	- 51.078	4.789
PDA230	D.V.3) Debiti v/Aziende sanitarie pubbliche della Regione per versamenti c/patrimonio netto	-	-
PDA231	D.V.3.a) Debiti v/Aziende sanitarie pubbliche della Regione per versamenti c/patrimonio netto - finanziamenti per investimenti	-	-
PDA232	D.V.3.b) Debiti v/Aziende sanitarie pubbliche della Regione per versamenti c/patrimonio netto - incremento fondo dotazione	-	-
PDA233	D.V.3.c) Debiti v/Aziende sanitarie pubbliche della Regione per versamenti c/patrimonio netto - ripiano perdite	-	-
PDA234	D.V.3.d) Debiti v/Aziende sanitarie pubbliche della Regione per anticipazione ripiano disavanzo programmato dai Piani aziendali di cui all'art. 1, comma 528, L. 208/2015	-	-
PDA235	D.V.3.e) Debiti v/Aziende sanitarie pubbliche della Regione per versamenti c/patrimonio netto - altro	-	-
	<b>PASSIVO</b>	<b>Anno 2019</b>	<b>Anno 2018</b>



Allegato 2 - Bilancio di Esercizio 2019- Nota Integrativa – Azienda Usl di Imola

PDA240	D.VI) DEBITI V/ SOCIETA' PARTECIPATE E/O ENTI DIPENDENTI DELLA REGIONE	- 6.889.281	- 8.361.132
PDA250	D.VI.1) Debiti v/enti regionali	- 41.002	- 37.352
PDA260	D.VI.2) Debiti v/sperimentazioni gestionali	- 6.654.259	- 8.208.288
PDA270	D.VI.3) Debiti v/altre partecipate	- 194.021	- 115.493
PDA280	D.VII) DEBITI V/FORNITORI	- 21.566.018	- 26.273.565
PDA290	D.VII.1) Debiti verso erogatori (privati accreditati e convenzionati) di prestazioni sanitarie	- 10.166.603	- 10.109.139
PDA291	D.VII.1.a) Debiti verso erogatori (privati accreditati e convenzionati) di prestazioni sanitarie	- 11.343.494	- 10.482.985
PDA292	D.VII.1.b) Note di credito da ricevere (privati accreditati e convenzionati)	1.176.891	373.847
PDA300	D.VII.2) Debiti verso altri fornitori	- 11.399.415	- 16.164.426
PDA301	D.VII.2.a) Debiti verso altri fornitori	- 13.797.208	- 20.199.598
PDA302	D.VII.2.b) note di credito da ricevere (altri fornitori)	2.397.793	4.035.172
PDA310	D.VIII) DEBITI V/ISTITUTO TESORIERE	-	-
PDA320	D.IX) DEBITI TRIBUTARI	- 5.758.088	- 1.414.012
PDA330	D.X) DEBITI V/ISTITUTI PREVIDENZIALI, ASSISTENZIALI E SICUREZZA SOCIALE	- 6.555.427	- 2.327.912
PDA340	D.XI) DEBITI V/ALTRI	- 9.662.535	- 8.698.881
PDA350	D.XI.1) Debiti v/altri finanziatori	-	-
PDA360	D.XI.2) Debiti v/dipendenti	- 7.505.426	- 6.339.245
PDA370	D.XI.3) Debiti v/gestioni liquidatorie	-	-
PDA380	D.XI.4) Altri debiti diversi	- 2.157.109	- 2.359.635
PEZ999	E) RATEI E RISCONTI PASSIVI	- 407.341	- 449.987
PEA000	E.I) RATEI PASSIVI	-	-
PEA010	E.I.1) Ratei passivi	-	-
PEA020	E.I.2) Ratei passivi v/Aziende sanitarie pubbliche della Regione	-	-
PEA030	E.II) RISCONTI PASSIVI	- 407.341	- 449.987
PEA040	E.II.1) Risconti passivi	- 407.341	- 449.987
PEA050	E.II.2) Risconti passivi v/Aziende sanitarie pubbliche della Regione	-	-
PEA060	E.II.3) Risconti passivi - in attuazione dell'art. 79, comma 1 sexies lettera c), del D.L. 112/2008, convertito con legge 133/2008 e della legge 23 dicembre 2009 n. 191	-	-

PZZ999	F) TOTALE PASSIVO E PATRIMONIO NETTO	- 134.258.911	- 124.963.079
--------	--------------------------------------	---------------	---------------

PFZ999	G) CONTI D'ORDINE	- 3.453.884	- 2.830.960
PFA000	G.I) CANONI DI LEASING ANCORA DA PAGARE	-	-
PFA010	G.II) DEPOSITI CAUZIONALI	-	-
PFA020	G.III) BENI IN COMODATO	- 3.453.884	- 2.830.960
PFA021	G.IV) CANONI DI PROJECT FINANCING ANCORA DA PAGARE	-	-
PFA030	G.V) ALTRI CONTI D'ORDINE	-	-

Allegato 2 - Bilancio di Esercizio 2019- Nota Integrativa – Azienda Usl di Imola

Codice ministeriale	Descrizione ministeriale	anno 2019	anno 2018
AA0000	A) Valore della produzione		
AA0010	A.1) Contributi in c/esercizio	249.123.823,36	240.323.370,99
AA0020	A.1.A) Contributi da Regione o Prov. Aut. per quota F.S. regionale	244.263.239,23	235.593.264,68
AA0030	A.1.A.1) da Regione o Prov. Aut. per quota F.S. regionale indistinto	240.548.874,41	233.163.942,68
AA0031	A.1.A.1.1) Finanziamento indistinto	223.019.257,10	209.326.382,26
AA0032	A.1.A.1.2) Finanziamento indistinto finalizzato da Regione	11.456.388,31	11.010.547,99
AA0033	A.1.A.1.3) Funzioni	6.073.229,00	12.827.012,43
AA0034	A.1.A.1.3.A) Funzioni - Pronto soccorso	0,00	0,00
AA0035	A.1.A.1.3.B) Funzioni - Altro	6.073.229,00	12.827.012,43
AA0036	A.1.A.1.4) Quota finalizzata per il Piano aziendale di cui all'art. 1, comma 528, L. 208/2015	0,00	0,00
AA0040	A.1.A.2) da Regione o Prov. Aut. per quota F.S. regionale vincolato	3.714.364,82	2.429.322,00
AA0050	A.1.B) Contributi c/esercizio (extra fondo)	4.860.584,13	4.730.106,31
AA0060	A.1.B.1) da Regione o Prov. Aut. (extra fondo)	2.616.183,54	2.864.927,36
AA0070	A.1.B.1.1) Contributi da Regione o Prov. Aut. (extra fondo) vincolati	0,00	2.799.378,00
AA0080	A.1.B.1.2) Contributi da Regione o Prov. Aut. (extra fondo) - Risorse aggiuntive da bilancio regionale a titolo di copertura LEA	0,00	0,00
AA0090	A.1.B.1.3) Contributi da Regione o Prov. Aut. (extra fondo) - Risorse aggiuntive da bilancio regionale a titolo di copertura extra LEA	2.544.387,00	0,00
AA0100	A.1.B.1.4) Contributi da Regione o Prov. Aut. (extra fondo) - Altro	71.796,54	65.549,36
AA0110	A.1.B.2) Contributi da Aziende sanitarie pubbliche della Regione o Prov. Aut. (extra fondo)	163.045,85	40.089,37
AA0120	A.1.B.2.1) Contributi da Aziende sanitarie pubbliche della Regione o Prov. Aut. (extra fondo) vincolati	163.045,85	40.089,37
AA0130	A.1.B.2.2) Contributi da Aziende sanitarie pubbliche della Regione o Prov. Aut. (extra fondo) altro	0,00	0,00
AA0140	A.1.B.3) Contributi da altri soggetti pubblici (extra fondo)	2.081.354,74	1.825.089,58
AA0141	A.1.B.3.1) Contributi da Ministero della Salute (extra fondo)	0,00	0,00
AA0150	A.1.B.3.2) Contributi da altri soggetti pubblici (extra fondo) vincolati	151.782,52	204.628,14
AA0160	A.1.B.3.3) Contributi da altri soggetti pubblici (extra fondo) L. 210/92	422.420,22	422.548,44
AA0170	A.1.B.3.4) Contributi da altri soggetti pubblici (extra fondo) altro	1.507.152,00	1.197.913,00
AA0171	A.1.B.3.5) Contributi da altri soggetti pubblici (extra fondo) - in attuazione dell'art.79, comma 1 sexies lettera c), del D.L. 112/2008, convertito con legge 133/2008 e della legge 23 dicembre 2009, n. 191	0,00	0,00
AA0180	A.1.C) Contributi c/esercizio per ricerca	0,00	0,00
AA0190	A.1.C.1) Contributi da Ministero della Salute per ricerca corrente	0,00	0,00
AA0200	A.1.C.2) Contributi da Ministero della Salute per ricerca finalizzata	0,00	0,00
AA0210	A.1.C.3) Contributi da Regione ed altri soggetti pubblici per ricerca	0,00	0,00
AA0220	A.1.C.4) Contributi da privati per ricerca	0,00	0,00
AA0230	A.1.D) Contributi c/esercizio da privati	0,00	0,00

Allegato 2 - Bilancio di Esercizio 2019- Nota Integrativa – Azienda Usl di Imola

Codice ministeriale	Descrizione ministeriale	anno 2019	anno 2018
AA0240	A.2) Rettifica contributi c/esercizio per destinazione ad investimenti	-168.724,36	-87.180,54
AA0250	A.2.A) Rettifica contributi in c/esercizio per destinazione ad investimenti - da Regione o Prov. Aut. per quota F.S. regionale	-114.382,10	-69.649,26
AA0260	A.2.B) Rettifica contributi in c/esercizio per destinazione ad investimenti - altri contributi	-54.342,26	-17.531,28
AA0270	A.3) Utilizzo fondi per quote inutilizzate contributi vincolati di esercizi precedenti	2.640.444,00	2.365.263,29
AA0271	A.3.A) Utilizzo fondi per quote inutilizzate contributi di esercizi precedenti da Regione o Prov. Aut. per quota F.S. regionale indistinto finalizzato	0,00	0,00
AA0280	A.3.B) Utilizzo fondi per quote inutilizzate contributi di esercizi precedenti da Regione o Prov. Aut. per quota F.S. regionale vincolato	495.471,00	188.759,64
AA0290	A.3.C) Utilizzo fondi per quote inutilizzate contributi di esercizi precedenti da soggetti pubblici (extra fondo) vincolati	2.143.623,05	2.174.531,59
AA0300	A.3.D) Utilizzo fondi per quote inutilizzate contributi di esercizi precedenti per ricerca	1.349,95	1.866,70
AA0310	A.3.E) Utilizzo fondi per quote inutilizzate contributi vincolati di esercizi precedenti da privati	0,00	105,36
AA0320	A.4) Ricavi per prestazioni sanitarie e sociosanitarie a rilevanza sanitaria	42.508.071,86	42.396.490,54
AA0330	A.4.A) Ricavi per prestazioni sanitarie e sociosanitarie a rilevanza sanitaria erogate a soggetti pubblici	38.220.916,98	37.576.937,36
AA0340	A.4.A.1) Ricavi per prestaz. sanitarie e sociosanitarie a rilevanza sanitaria erogate ad Aziende sanitarie pubbliche della Regione	17.787.181,95	16.579.924,26
AA0350	A.4.A.1.1) Prestazioni di ricovero	13.457.854,19	12.555.062,95
AA0360	A.4.A.1.2) Prestazioni di specialistica ambulatoriale	1.362.684,56	1.670.049,47
AA0361	A.4.A.1.3) Prestazioni di pronto soccorso non seguite da ricovero	267.009,34	0,00
AA0370	A.4.A.1.4) Prestazioni di psichiatria residenziale e semiresidenziale	0,00	0,00
AA0380	A.4.A.1.5) Prestazioni di File F	1.114.596,33	1.124.827,72
AA0390	A.4.A.1.6) Prestazioni servizi MMG, PLS, Contin. assistenziale	329.615,99	320.843,55
AA0400	A.4.A.1.7) Prestazioni servizi farmaceutica convenzionata	459.156,07	414.321,39
AA0410	A.4.A.1.8) Prestazioni termali	0,00	0,00
AA0420	A.4.A.1.9) Prestazioni trasporto ambulanze ed elisoccorso	0,00	124,00
AA0421	A.4.A.1.10) Prestazioni assistenza integrativa	25.532,02	0,00
AA0422	A.4.A.1.11) Prestazioni assistenza protesica	0,00	0,00
AA0423	A.4.A.1.12) Prestazioni assistenza riabilitativa extraospedaliera	0,00	0,00
AA0424	A.4.A.1.13) Ricavi per cessione di emocomponenti e cellule staminali	574.656,25	242.523,36
AA0425	A.4.A.1.14) Prestazioni assistenza domiciliare integrata (ADI)	0,00	0,00
AA0430	A.4.A.1.15) Altre prestazioni sanitarie e socio-sanitarie a rilevanza sanitaria	196.077,20	252.171,82
AA0440	A.4.A.2) Ricavi per prestaz. sanitarie e sociosanitarie a rilevanza sanitaria erogate ad altri soggetti pubblici	126.739,17	128.377,20



Allegato 2 - Bilancio di Esercizio 2019- Nota Integrativa – Azienda Usl di Imola

Codice ministeriale	Descrizione ministeriale	anno 2019	anno 2018
AA0450	A.4.A.3) Ricavi per prestaz. sanitarie e sociosanitarie a rilevanza sanitaria erogate a soggetti pubblici Extraregione	20.306.995,86	20.868.635,90
AA0460	A.4.A.3.1) Prestazioni di ricovero	19.303.538,08	19.995.276,03
AA0470	A.4.A.3.2) Prestazioni ambulatoriali	340.272,71	342.577,64
AA0471	A.4.A.3.3) Prestazioni pronto soccorso non seguite da ricovero	82.578,95	0,00
AA0480	A.4.A.3.4) Prestazioni di psichiatria non soggetta a compensazione (resid. e semiresid.)	0,00	0,00
AA0490	A.4.A.3.5) Prestazioni di File F	244.920,63	247.048,51
AA0500	A.4.A.3.6) Prestazioni servizi MMG, PLS, Contin. assistenziale Extraregione	112.810,48	107.277,22
AA0510	A.4.A.3.7) Prestazioni servizi farmaceutica convenzionata Extraregione	175.325,01	173.456,50
AA0520	A.4.A.3.8) Prestazioni termali Extraregione	0,00	0,00
AA0530	A.4.A.3.9) Prestazioni trasporto ambulanze ed elisoccorso Extraregione	47.250,00	2.700,00
AA0541	A.4.A.3.10) Prestazioni assistenza integrativa da pubblico (extraregione)	0,00	0,00
AA0542	A.4.A.3.11) Prestazioni assistenza protesica da pubblico (extraregione)	0,00	0,00
AA0550	A.4.A.3.12) Ricavi per cessione di emocomponenti e cellule staminali Extraregione	0,00	0,00
AA0560	A.4.A.3.13) Ricavi GSA per differenziale saldo mobilità interregionale	0,00	0,00
AA0561	A.4.A.3.14) Altre prestazioni sanitarie e sociosanitarie a rilevanza sanitaria erogate a soggetti pubblici Extraregione	0,00	0,00
AA0570	A.4.A.3.15) Altre prestazioni sanitarie e sociosanitarie a rilevanza sanitaria non soggette a compensazione Extraregione	300,00	300,00
AA0580	A.4.A.3.15.A) Prestazioni di assistenza riabilitativa non soggette a compensazione Extraregione	0,00	0,00
AA0590	A.4.A.3.15.B) Altre prestazioni sanitarie e socio-sanitarie a rilevanza sanitaria non soggette a compensazione Extraregione	300,00	300,00
AA0600	A.4.A.3.16) Altre prestazioni sanitarie a rilevanza sanitaria - Mobilità attiva Internazionale	0,00	0,00
AA0601	A.4.A.3.17) Altre prestazioni sanitarie a rilevanza sanitaria - Mobilità attiva Internazionale rilevata dalle AO, AOU, IRCCS.	0,00	0,00
AA0602	A.4.A.3.18) Altre prestazioni sanitarie e sociosanitarie a rilevanza sanitaria ad Aziende sanitarie e casse mutua estera - (fatturate direttamente)	0,00	0,00
AA0610	A.4.B) Ricavi per prestazioni sanitarie e sociosanitarie a rilevanza sanitaria erogate da privati v/residenti Extraregione in compensazione (mobilità attiva)	91.092,15	136.083,91
AA0620	A.4.B.1) Prestazioni di ricovero da priv. Extraregione in compensazione (mobilità attiva)	0,00	0,00
AA0630	A.4.B.2) Prestazioni ambulatoriali da priv. Extraregione in compensazione (mobilità attiva)	38.643,90	82.567,31
AA0631	A.4.B.3) Prestazioni di pronto soccorso non seguite da ricovero da priv. Extraregione in compensazione (mobilità attiva)	0,00	0,00
AA0640	A.4.B.4) Prestazioni di File F da priv. Extraregione in compensazione (mobilità attiva)	0,00	0,00





Allegato 2 - Bilancio di Esercizio 2019- Nota Integrativa – Azienda Usl di Imola

Codice ministeriale	Descrizione ministeriale	anno 2019	anno 2018
AA0650	A.4.B.5) Altre prestazioni sanitarie e sociosanitarie a rilevanza sanitaria erogate da privati v/residenti Extraregione in compensazione (mobilità attiva)	52.448,25	53.516,60
AA0660	A.4.C) Ricavi per prestazioni sanitarie e sociosanitarie a rilevanza sanitaria erogate a privati	1.233.361,26	1.492.648,85
AA0670	A.4.D) Ricavi per prestazioni sanitarie erogate in regime di intramoenia	2.962.701,47	3.190.820,42
AA0680	A.4.D.1) Ricavi per prestazioni sanitarie intramoenia - Area ospedaliera	293.754,00	280.962,00
AA0690	A.4.D.2) Ricavi per prestazioni sanitarie intramoenia - Area specialistica	2.546.766,10	2.722.334,97
AA0700	A.4.D.3) Ricavi per prestazioni sanitarie intramoenia - Area sanità pubblica	788,50	3.278,50
AA0710	A.4.D.4) Ricavi per prestazioni sanitarie intramoenia - Consulenze (ex art. 55 c.1 lett. c, d) ed ex art. 57-58)	121.392,87	184.244,95
AA0720	A.4.D.5) Ricavi per prestazioni sanitarie intramoenia - Consulenze (ex art. 55 c.1 lett. c, d) ed ex art. 57-58) (Aziende sanitarie pubbliche della Regione)	0,00	0,00
AA0730	A.4.D.6) Ricavi per prestazioni sanitarie intramoenia - Altro	0,00	0,00
AA0740	A.4.D.7) Ricavi per prestazioni sanitarie intramoenia - Altro (Aziende sanitarie pubbliche della Regione)	0,00	0,00
AA0750	A.5) Concorsi, recuperi e rimborsi	1.634.795,45	3.557.917,50
AA0760	A.5.A) Rimborsi assicurativi	5.696,81	127.535,23
AA0770	A.5.B) Concorsi, recuperi e rimborsi da Regione	39.974,12	39.102,66
AA0780	A.5.B.1) Rimborso degli oneri stipendiali del personale dell'azienda in posizione di comando presso la Regione	39.241,65	38.983,85
AA0790	A.5.B.2) Altri concorsi, recuperi e rimborsi da parte della Regione	732,47	118,81
AA0800	A.5.C) Concorsi, recuperi e rimborsi da Aziende sanitarie pubbliche della Regione	545.875,20	616.051,86
AA0810	A.5.C.1) Rimborso degli oneri stipendiali del personale dipendente dell'azienda in posizione di comando presso Aziende sanitarie pubbliche della Regione	96.046,97	429.637,45
AA0820	A.5.C.2) Rimborsi per acquisto beni da parte di Aziende sanitarie pubbliche della Regione	8.415,11	9.107,21
AA0830	A.5.C.3) Altri concorsi, recuperi e rimborsi da parte di Aziende sanitarie pubbliche della Regione	441.413,12	177.307,20
AA0831	A.5.C.4) Altri concorsi, recuperi e rimborsi da parte della Regione - GSA	0,00	0,00
AA0840	A.5.D) Concorsi, recuperi e rimborsi da altri soggetti pubblici	325.321,43	714.571,10
AA0850	A.5.D.1) Rimborso degli oneri stipendiali del personale dipendente dell'azienda in posizione di comando presso altri soggetti pubblici	180.231,84	409.454,52
AA0860	A.5.D.2) Rimborsi per acquisto beni da parte di altri soggetti pubblici	5.102,66	4.500,00
AA0870	A.5.D.3) Altri concorsi, recuperi e rimborsi da parte di altri soggetti pubblici	139.986,93	300.616,58
AA0880	A.5.E) Concorsi, recuperi e rimborsi da privati	717.927,89	2.060.656,65
AA0890	A.5.E.1) Rimborso da aziende farmaceutiche per Pay back	0,00	1.700.000,00
AA0900	A.5.E.1.1) Pay-back per il superamento del tetto della spesa farmaceutica territoriale	0,00	0,00
AA0910	A.5.E.1.2) Pay-back per superamento del tetto della spesa farmaceutica ospedaliera	0,00	0,00
AA0920	A.5.E.1.3) Ulteriore Pay-back	0,00	1.700.000,00
AA0921	A.5.E.2) Rimborso per Pay back sui dispositivi medici	0,00	0,00



Allegato 2 - Bilancio di Esercizio 2019- Nota Integrativa – Azienda Usl di Imola

Codice ministeriale	Descrizione ministeriale	anno 2019	anno 2018
AA0930	A.5.E.3) Altri concorsi, recuperi e rimborsi da privati	717.927,89	360.656,65
AA0940	A.6) Compartecipazione alla spesa per prestazioni sanitarie (Ticket)	4.521.505,02	4.731.733,69
AA0950	A.6.A) Compartecipazione alla spesa per prestazioni sanitarie - Ticket sulle prestazioni di specialistica ambulatoriale	4.323.276,97	4.527.502,73
AA0960	A.6.B) Compartecipazione alla spesa per prestazioni sanitarie - Ticket sul pronto soccorso	198.228,05	204.230,96
AA0970	A.6.C) Compartecipazione alla spesa per prestazioni sanitarie (Ticket) - Altro	0,00	0,00
AA0980	A.7) Quota contributi c/capitale imputata all'esercizio	4.901.155,12	4.073.710,70
AA0990	A.7.A) Quota imputata all'esercizio dei finanziamenti per investimenti dallo Stato	807.613,70	706.516,04
AA1000	A.7.B) Quota imputata all'esercizio dei finanziamenti per investimenti da Regione	1.234.541,32	500.132,38
AA1010	A.7.C) Quota imputata all'esercizio dei finanziamenti per beni di prima dotazione	1.566.170,81	1.567.946,61
AA1020	A.7.D) Quota imputata all'esercizio dei contributi in c/ esercizio FSR destinati ad investimenti	809.604,39	855.576,61
AA1030	A.7.E) Quota imputata all'esercizio degli altri contributi in c/ esercizio destinati ad investimenti	89.416,40	17.943,82
AA1040	A.7.F) Quota imputata all'esercizio di altre poste del patrimonio netto	393.808,50	425.595,24
AA1050	A.8) Incrementi delle immobilizzazioni per lavori interni	0,00	0,00
AA1060	A.9) Altri ricavi e proventi	952.585,03	1.042.215,37
AA1070	A.9.A) Ricavi per prestazioni non sanitarie	0,00	273,40
AA1080	A.9.B) Fitti attivi ed altri proventi da attività immobiliari	540.849,55	618.205,45
AA1090	A.9.C) Altri proventi diversi	411.735,48	423.736,52
AZ9999	Totale valore della produzione (A)	306.113.655,48	298.403.521,54
BA0000	B) Costi della produzione		
BA0010	B.1) Acquisti di beni	-35.533.619,89	-35.904.073,85
BA0020	B.1.A) Acquisti di beni sanitari	-34.413.153,92	-34.691.711,06
BA0030	B.1.A.1) Prodotti farmaceutici ed emoderivati	-18.334.221,11	-18.803.801,55
BA0040	B.1.A.1.1) Medicinali con AIC, ad eccezione di vaccini ed emoderivati di produzione regionale	-17.363.380,97	-17.270.000,68
BA0050	B.1.A.1.2) Medicinali senza AIC	-45.994,10	-427.090,32
BA0051	B.1.A.1.3) Ossigeno e altri gas medicali	-924.846,04	-1.106.710,55
BA0060	B.1.A.1.4) Emoderivati di produzione regionale	0,00	0,00
BA0061	B.1.A.1.4.1) Emoderivati di produzione regionale da pubblico (Aziende sanitarie pubbliche della Regione) - Mobilità intraregionale	0,00	0,00
BA0062	B.1.A.1.4.2) Emoderivati di produzione regionale da pubblico (Aziende sanitarie pubbliche extra Regione) - Mobilità extraregionale	0,00	0,00
BA0063	B.1.A.1.4.3) Emoderivati di produzione regionale da altri soggetti	0,00	0,00
BA0070	B.1.A.2) Sangue ed emocomponenti	-574.438,37	-11.240,00
BA0080	B.1.A.2.1) da pubblico (Aziende sanitarie pubbliche della Regione) – Mobilità intraregionale	-561.805,37	0,00
BA0090	B.1.A.2.2) da pubblico (Aziende sanitarie pubbliche extra Regione) – Mobilità extraregionale	0,00	0,00
BA0100	B.1.A.2.3) da altri soggetti	-12.633,00	-11.240,00
BA0210	B.1.A.3) Dispositivi medici	-8.843.636,49	-9.118.982,27
BA0220	B.1.A.3.1) Dispositivi medici	-7.684.448,02	-7.876.278,60
BA0230	B.1.A.3.2) Dispositivi medici impiantabili attivi	-659.101,04	-647.803,52
BA0240	B.1.A.3.3) Dispositivi medico diagnostici in vitro (IVD)	-500.087,43	-594.900,15



Allegato 2 - Bilancio di Esercizio 2019- Nota Integrativa – Azienda Usl di Imola

Codice ministeriale	Descrizione ministeriale	anno 2019	anno 2018
BA0250	B.1.A.4) Prodotti dietetici	-107.631,33	-196.033,13
BA0260	B.1.A.5) Materiali per la profilassi (vaccini)	-1.483.051,63	-1.827.563,21
BA0270	B.1.A.6) Prodotti chimici	-14.818,05	-47.435,82
BA0280	B.1.A.7) Materiali e prodotti per uso veterinario	-1.780,78	-471,23
BA0290	B.1.A.8) Altri beni e prodotti sanitari	-355.584,87	-372.479,62
BA0300	B.1.A.9) Beni e prodotti sanitari da Aziende sanitarie pubbliche della Regione	-4.697.991,29	-4.313.704,23
BA0301	B.1.A.9.1) Prodotti farmaceutici ed emoderivati	-4.683.678,83	-350.588,00
BA0303	B.1.A.9.3) Dispositivi medici	-14.312,46	0,00
BA0304	B.1.A.9.4) Prodotti dietetici	0,00	0,00
BA0305	B.1.A.9.5) Materiali per la profilassi (vaccini)	0,00	0,00
BA0306	B.1.A.9.6) Prodotti chimici	0,00	0,00
BA0307	B.1.A.9.7) Materiali e prodotti per uso veterinario	0,00	0,00
BA0308	B.1.A.9.8) Altri beni e prodotti sanitari	0,00	-3.963.116,23
BA0310	B.1.B) Acquisti di beni non sanitari	-1.120.465,97	-1.212.362,79
BA0320	B.1.B.1) Prodotti alimentari	-5.063,82	-5.002,57
BA0330	B.1.B.2) Materiali di guardaroba, di pulizia e di convivenza in genere	-328.470,44	-312.729,34
BA0340	B.1.B.3) Combustibili, carburanti e lubrificanti	-163.756,99	-157.532,46
BA0350	B.1.B.4) Supporti informatici e cancelleria	-372.628,17	-412.147,41
BA0360	B.1.B.5) Materiale per la manutenzione	-216.236,99	-300.970,00
BA0370	B.1.B.6) Altri beni e prodotti non sanitari	-34.309,56	-23.981,01
BA0380	B.1.B.7) Beni e prodotti non sanitari da Aziende sanitarie pubbliche della Regione	0,00	0,00
BA0390	B.2) Acquisti di servizi	-165.439.565,17	-160.903.253,64
BA0400	B.2.A) Acquisti servizi sanitari	-150.102.250,27	-146.018.747,08
BA0410	B.2.A.1) Acquisti servizi sanitari per medicina di base	-15.896.254,99	-15.903.658,16
BA0420	B.2.A.1.1) - da convenzione	-15.687.802,31	-15.684.841,45
BA0430	B.2.A.1.1.A) Costi per assistenza MMG	-11.750.000,00	-11.805.749,16
BA0440	B.2.A.1.1.B) Costi per assistenza PLS	-2.736.135,28	-2.718.000,00
BA0450	B.2.A.1.1.C) Costi per assistenza Continuità assistenziale	-1.078.794,04	-1.080.000,00
BA0460	B.2.A.1.1.D) Altro (medicina dei servizi, psicologi, medici 118, ecc)	-122.872,99	-81.092,29
BA0470	B.2.A.1.2) - da pubblico (Aziende sanitarie pubbliche della Regione) - Mobilità intraregionale	-188.294,57	-197.998,53
BA0480	B.2.A.1.3) - da pubblico (Aziende sanitarie pubbliche Extraregione) - Mobilità extraregionale	-20.158,11	-20.818,18
BA0490	B.2.A.2) Acquisti servizi sanitari per farmaceutica	-17.044.102,57	-16.333.690,48
BA0500	B.2.A.2.1) - da convenzione	-16.484.503,67	-15.893.197,50
BA0510	B.2.A.2.2) - da pubblico (Aziende sanitarie pubbliche della Regione)- Mobilità intraregionale	-498.308,85	-383.942,12
BA0520	B.2.A.2.3) - da pubblico (Extraregione)	-61.290,05	-56.550,86
BA0530	B.2.A.3) Acquisti servizi sanitari per assistenza specialistica ambulatoriale	-16.825.775,18	-15.929.023,38
BA0540	B.2.A.3.1) - da pubblico (Aziende sanitarie pubbliche della Regione)	-9.959.362,99	-9.588.107,41
BA0541	B.2.A.3.2) Prestazioni di pronto soccorso non seguite da ricovero - da pubblico (Aziende sanitarie pubbliche della Regione)	-413.086,86	0,00
BA0550	B.2.A.3.3) - da pubblico (altri soggetti pubbl. della Regione), ad eccezione delle somministrazioni di farmaci e dispositivi ad alto costo in trattamento	-11.890,85	-11.830,65
BA0551	B.2.A.3.4) Prestazioni di pronto soccorso non seguite da ricovero - da pubblico (altri soggetti pubbl. della Regione)	0,00	0,00
BA0560	B.2.A.3.5) - da pubblico (Extraregione)	-762.865,98	-699.341,32



Allegato 2 - Bilancio di Esercizio 2019- Nota Integrativa – Azienda Usl di Imola

Codice ministeriale	Descrizione ministeriale	anno 2019	anno 2018
BA0561	B.2.A.3.6) - Prestazioni di pronto soccorso non seguite da ricovero - da pubblico (Extraregione)	0,00	0,00
BA0570	B.2.A.3.7) - da privato - Medici SUMAI	-1.316.069,92	-1.224.500,00
BA0580	B.2.A.3.8) - da privato	-4.304.359,17	-4.349.149,66
BA0590	B.2.A.3.8.A) Servizi sanitari per assistenza specialistica da IRCCS privati e Policlinici privati	0,00	0,00
BA0591	B.2.A.3.8.B) Servizi sanitari per prestazioni di pronto soccorso non seguite da ricovero da IRCCS privati e Policlinici privati	0,00	0,00
BA0600	B.2.A.3.8.C) Servizi sanitari per assistenza specialistica da Ospedali Classificati privati	0,00	0,00
BA0601	B.2.A.3.8.D) Servizi sanitari per prestazioni di pronto soccorso non seguite da ricovero da Ospedali Classificati privati	0,00	0,00
BA0610	B.2.A.3.8.E) Servizi sanitari per assistenza specialistica da Case di Cura private	-1.344.954,02	-1.422.251,93
BA0611	B.2.A.3.8.F) Servizi sanitari per prestazioni di pronto soccorso non seguite da ricovero da Case di Cura private	0,00	0,00
BA0620	B.2.A.3.8.G) Servizi sanitari per assistenza specialistica da altri privati	-2.959.405,15	-2.926.897,73
BA0621	B.2.A.3.8.H) Servizi sanitari per prestazioni di pronto soccorso non seguite da ricovero da altri privati	0,00	0,00
BA0630	B.2.A.3.9) - da privato per cittadini non residenti - Extraregione (mobilità attiva in compensazione)	-58.139,41	-56.094,34
BA0631	B.2.A.3.10) - Servizi sanitari per prestazioni di pronto soccorso non seguite da ricovero - da privato per cittadini non residenti - Extraregione (mobilità attiva in compensazione)	0,00	0,00
BA0640	B.2.A.4) Acquisti servizi sanitari per assistenza riabilitativa	-29.790,28	0,00
BA0650	B.2.A.4.1) - da pubblico (Aziende sanitarie pubbliche della Regione)	0,00	0,00
BA0660	B.2.A.4.2) - da pubblico (altri soggetti pubbl. della Regione)	0,00	0,00
BA0670	B.2.A.4.3) - da pubblico (Extraregione) non soggetti a compensazione	-5.645,80	0,00
BA0680	B.2.A.4.4) - da privato (intraregionale)	-20.629,20	0,00
BA0690	B.2.A.4.5) - da privato (extraregionale)	-3.515,28	0,00
BA0700	B.2.A.5) Acquisti servizi sanitari per assistenza integrativa	-695.219,31	-755.251,03
BA0710	B.2.A.5.1) - da pubblico (Aziende sanitarie pubbliche della Regione)	-60.684,62	0,00
BA0720	B.2.A.5.2) - da pubblico (altri soggetti pubbl. della Regione)	-21.429,28	-29.593,54
BA0730	B.2.A.5.3) - da pubblico (Extraregione)	0,00	0,00
BA0740	B.2.A.5.4) - da privato	-613.105,41	-725.657,49
BA0750	B.2.A.6) Acquisti servizi sanitari per assistenza protesica	-1.520.629,77	-1.438.363,25
BA0760	B.2.A.6.1) - da pubblico (Aziende sanitarie pubbliche della Regione)	0,00	0,00
BA0770	B.2.A.6.2) - da pubblico (altri soggetti pubbl. della Regione)	-28.848,66	-66.315,13
BA0780	B.2.A.6.3) - da pubblico (Extraregione)	0,00	0,00
BA0790	B.2.A.6.4) - da privato	-1.491.781,11	-1.372.048,12
BA0800	B.2.A.7) Acquisti servizi sanitari per assistenza ospedaliera	-59.015.776,44	-56.377.323,19
BA0810	B.2.A.7.1) - da pubblico (Aziende sanitarie pubbliche della Regione)	-20.979.796,66	-20.600.535,76
BA0820	B.2.A.7.2) - da pubblico (altri soggetti pubbl. della Regione)	-27.815.938,90	-26.412.068,98
BA0830	B.2.A.7.3) - da pubblico (Extraregione)	-2.542.683,60	-2.526.601,52
BA0840	B.2.A.7.4) - da privato	-7.677.357,28	-6.838.116,93
BA0850	B.2.A.7.4.A) Servizi sanitari per assistenza ospedaliera da IRCCS privati e Policlinici privati	0,00	0,00



Allegato 2 - Bilancio di Esercizio 2019- Nota Integrativa – Azienda Usl di Imola

Codice ministeriale	Descrizione ministeriale	anno 2019	anno 2018
BA0860	B.2.A.7.4.B) Servizi sanitari per assistenza ospedaliera da Ospedali Classificati privati	0,00	0,00
BA0870	B.2.A.7.4.C) Servizi sanitari per assistenza ospedaliera da Case di Cura private	-7.677.357,28	-6.838.116,93
BA0880	B.2.A.7.4.D) Servizi sanitari per assistenza ospedaliera da altri privati	0,00	0,00
BA0890	B.2.A.7.5) - da privato per cittadini non residenti - Extraregione (mobilità attiva in compensazione)	0,00	0,00
BA0900	B.2.A.8) Acquisto prestazioni di psichiatria residenziale e semiresidenziale	-4.781.817,58	-4.361.208,64
BA0910	B.2.A.8.1) - da pubblico (Aziende sanitarie pubbliche della Regione)	-7.700,00	0,00
BA0920	B.2.A.8.2) - da pubblico (altri soggetti pubbl. della Regione)	0,00	0,00
BA0930	B.2.A.8.3) - da pubblico (Extraregione) - non soggette a compensazione	0,00	0,00
BA0940	B.2.A.8.4) - da privato (intra-regionale)	-4.757.118,45	-4.361.208,64
BA0950	B.2.A.8.5) - da privato (extraregionale)	-16.999,13	0,00
BA0960	B.2.A.9) Acquisto prestazioni di distribuzione farmaci File F	-6.030.675,46	-6.355.723,61
BA0970	B.2.A.9.1) - da pubblico (Aziende sanitarie pubbliche della Regione) - Mobilità intra-regionale	-5.260.447,61	-5.606.268,35
BA0980	B.2.A.9.2) - da pubblico (altri soggetti pubbl. della Regione)	-154.691,14	-144.379,92
BA0990	B.2.A.9.3) - da pubblico (Extraregione)	-367.318,01	-373.368,64
BA1000	B.2.A.9.4) - da privato (intra-regionale)	-248.218,70	-231.706,70
BA1010	B.2.A.9.5) - da privato (extraregionale)	0,00	0,00
BA1020	B.2.A.9.6) - da privato per cittadini non residenti - Extraregione (mobilità attiva in compensazione)	0,00	0,00
BA1030	B.2.A.10) Acquisto prestazioni termali in convenzione	-996.837,89	-996.533,44
BA1040	B.2.A.10.1) - da pubblico (Aziende sanitarie pubbliche della Regione) - Mobilità intra-regionale	0,00	0,00
BA1050	B.2.A.10.2) - da pubblico (altri soggetti pubbl. della Regione)	0,00	0,00
BA1060	B.2.A.10.3) - da pubblico (Extraregione)	-39.361,13	-35.341,66
BA1070	B.2.A.10.4) - da privato	-917.274,88	-923.443,62
BA1080	B.2.A.10.5) - da privato per cittadini non residenti - Extraregione (mobilità attiva in compensazione)	-40.201,88	-37.748,16
BA1090	B.2.A.11) Acquisto prestazioni di trasporto sanitario	-799.957,28	-620.727,18
BA1100	B.2.A.11.1) - da pubblico (Aziende sanitarie pubbliche della Regione) - Mobilità intra-regionale	-67.275,36	-13.099,50
BA1110	B.2.A.11.2) - da pubblico (altri soggetti pubbl. della Regione)	-6.218,15	-14.334,85
BA1120	B.2.A.11.3) - da pubblico (Extraregione)	-115.585,52	-102.334,42
BA1130	B.2.A.11.4) - da privato	-610.878,25	-490.958,41
BA1140	B.2.A.12) Acquisto prestazioni Socio-Sanitarie a rilevanza sanitaria	-17.889.710,12	-17.526.437,66
BA1150	B.2.A.12.1) - da pubblico (Aziende sanitarie pubbliche della Regione) - Mobilità intra-regionale	-40.898,00	-41.624,00
BA1151	B.2.A.12.1.A) Assistenza domiciliare integrata	0,00	0,00
BA1152	B.2.A.12.1.B) Altre prestazioni socio-sanitarie a rilevanza sanitaria	-40.898,00	-41.624,00
BA1160	B.2.A.12.2) - da pubblico (altri soggetti pubblici della Regione)	-4.813.736,70	-4.757.140,46
BA1161	B.2.A.12.3) - da pubblico (Extraregione) - Acquisto di Altre prestazioni sociosanitarie a rilevanza sanitaria erogate a soggetti pubblici Extraregione	0,00	0,00
BA1170	B.2.A.12.4) - da pubblico (Extraregione) non soggette a compensazione	0,00	0,00



Allegato 2 - Bilancio di Esercizio 2019- Nota Integrativa – Azienda Usl di Imola

Codice ministeriale	Descrizione ministeriale	anno 2019	anno 2018
BA1180	B.2.A.12.5) - da privato (intra-regionale)	-12.964.448,82	-12.654.435,66
BA1190	B.2.A.12.6) - da privato (extra-regionale)	-70.626,60	-73.237,54
BA1200	B.2.A.13) Compartecipazione al personale per att. libero-prof. (intra-moenia)	-2.067.763,60	-2.287.469,52
BA1210	B.2.A.13.1) Compartecipazione al personale per att. libero professionale intra-moenia - Area ospedaliera	-146.249,76	-124.572,05
BA1220	B.2.A.13.2) Compartecipazione al personale per att. libero professionale intra-moenia- Area specialistica	-1.765.932,57	-2.002.834,60
BA1230	B.2.A.13.3) Compartecipazione al personale per att. libero professionale intra-moenia - Area sanità pubblica	-1.140,21	-3.420,63
BA1240	B.2.A.13.4) Compartecipazione al personale per att. libero professionale intra-moenia - Consulenze (ex art. 55 c.1 lett. c), d) ed ex Art. 57-58)	-154.441,06	-156.642,24
BA1250	B.2.A.13.5) Compartecipazione al personale per att. libero professionale intra-moenia - Consulenze (ex art. 55 c.1 lett. c), d) ed ex Art. 57-58) (Aziende sanitarie pubbliche della Regione)	0,00	0,00
BA1260	B.2.A.13.6) Compartecipazione al personale per att. libero professionale intra-moenia - Altro	0,00	0,00
BA1270	B.2.A.13.7) Compartecipazione al personale per att. libero professionale intra-moenia - Altro (Aziende sanitarie pubbliche della Regione)	0,00	0,00
BA1280	B.2.A.14) Rimborsi, assegni e contributi sanitari	-1.609.362,74	-2.432.056,59
BA1290	B.2.A.14.1) Contributi ad associazioni di volontariato	-60.190,56	-27.106,11
BA1300	B.2.A.14.2) Rimborsi per cure all'estero	-563,00	0,00
BA1310	B.2.A.14.3) Contributi a società partecipate e/o enti dipendenti della Regione	0,00	0,00
BA1320	B.2.A.14.4) Contributo Legge 210/92	-422.420,22	-422.281,84
BA1330	B.2.A.14.5) Altri rimborsi, assegni e contributi	-1.126.188,96	-1.982.668,64
BA1340	B.2.A.14.6) Rimborsi, assegni e contributi v/Aziende sanitarie pubbliche della Regione	0,00	0,00
BA1341	B.2.A.14.7) Rimborsi, assegni e contributi v/Regione - GSA	0,00	0,00
BA1350	B.2.A.15) Consulenze, Collaborazioni, Interinale e altre prestazioni di lavoro sanitarie e sociosanitarie	-1.878.516,00	-2.179.855,45
BA1360	B.2.A.15.1) Consulenze sanitarie e sociosan. da Aziende sanitarie pubbliche della Regione	-324.629,03	-508.054,25
BA1370	B.2.A.15.2) Consulenze sanitarie e sociosanit. da terzi - Altri soggetti pubblici	-58.500,00	-53.636,00
BA1380	B.2.A.15.3) Consulenze, Collaborazioni, Interinale e altre prestazioni di lavoro sanitarie e socios. da privato	-1.255.984,46	-1.462.579,61
BA1390	B.2.A.15.3.A) Consulenze sanitarie da privato - articolo 55, comma 2, CCNL 8 giugno 2000	-350.837,58	-342.090,87
BA1400	B.2.A.15.3.B) Altre consulenze sanitarie e sociosanitarie da privato	-147.318,84	-146.571,88
BA1410	B.2.A.15.3.C) Collaborazioni coordinate e continuative sanitarie e socios. da privato	0,00	0,00
BA1420	B.2.A.15.3.D) Indennità a personale universitario - area sanitaria	-91.919,61	-88.952,44
BA1430	B.2.A.15.3.E) Lavoro interinale - area sanitaria	-495.845,83	-639.633,60
BA1440	B.2.A.15.3.F) Altre collaborazioni e prestazioni di lavoro - area sanitaria	-170.062,60	-245.330,82
BA1450	B.2.A.15.4) Rimborso oneri stipendiali del personale sanitario in comando	-239.402,51	-155.585,59



Allegato 2 - Bilancio di Esercizio 2019- Nota Integrativa – Azienda Usl di Imola

Codice ministeriale	Descrizione ministeriale	anno 2019	anno 2018
BA1460	B.2.A.15.4.A) Rimborso oneri stipendiali personale sanitario in comando da Aziende sanitarie pubbliche della Regione	-173.902,95	-155.585,59
BA1470	B.2.A.15.4.B) Rimborso oneri stipendiali personale sanitario in comando da Regioni, soggetti pubblici e da Università	-21.195,01	0,00
BA1480	B.2.A.15.4.C) Rimborso oneri stipendiali personale sanitario in comando da aziende di altre Regioni (Extraregione)	-44.304,55	0,00
BA1490	B.2.A.16) Altri servizi sanitari e sociosanitari a rilevanza sanitaria	-3.020.061,06	-2.521.425,50
BA1500	B.2.A.16.1) Altri servizi sanitari e sociosanitari a rilevanza sanitaria da pubblico - Aziende sanitarie pubbliche della Regione	-286.786,21	-171.435,76
BA1510	B.2.A.16.2) Altri servizi sanitari e sociosanitari a rilevanza sanitaria da pubblico - Altri soggetti pubblici della Regione	0,00	-8.000,00
BA1520	B.2.A.16.3) Altri servizi sanitari e sociosanitari a rilevanza sanitaria da pubblico (Extraregione)	-24.895,00	-36,00
BA1530	B.2.A.16.4) Altri servizi sanitari da privato	-2.708.379,85	-2.341.953,74
BA1540	B.2.A.16.5) Costi per servizi sanitari - Mobilità internazionale passiva	0,00	0,00
BA1541	B.2.A.16.6) Costi per servizi sanitari - Mobilità internazionale passiva rilevata dalle ASL	0,00	0,00
BA1542	B.2.A.16.7) Costi per prestazioni sanitarie erogate da aziende sanitarie estere (fatturate direttamente)	0,00	0,00
BA1550	B.2.A.17) Costi GSA per differenziale saldo mobilità interregionale	0,00	0,00
BA1560	B.2.B) Acquisti di servizi non sanitari	-15.337.314,90	-14.884.506,56
BA1570	B.2.B.1) Servizi non sanitari	-14.910.267,00	-14.380.288,72
BA1580	B.2.B.1.1) Lavanderia	-1.536.104,47	-1.488.907,63
BA1590	B.2.B.1.2) Pulizia	-3.105.199,91	-3.433.608,58
BA1600	B.2.B.1.3) Mensa	-2.790.795,40	-2.539.365,10
BA1601	B.2.B.1.3.A) Mensa dipendenti	-754.892,96	-735.260,79
BA1602	B.2.B.1.3.B) Mensa degenti	-2.035.902,44	-1.804.104,31
BA1610	B.2.B.1.4) Riscaldamento	-1.168.354,23	-1.180.000,00
BA1620	B.2.B.1.5) Servizi di assistenza informatica	-609.035,38	-607.339,41
BA1630	B.2.B.1.6) Servizi trasporti (non sanitari)	-422.806,23	-240.617,56
BA1640	B.2.B.1.7) Smaltimento rifiuti	-188.951,51	-158.201,60
BA1650	B.2.B.1.8) Utenze telefoniche	-294.336,36	-359.073,71
BA1660	B.2.B.1.9) Utenze elettricità	-2.167.866,81	-1.792.653,15
BA1670	B.2.B.1.10) Altre utenze	-297.069,14	-440.760,03
BA1680	B.2.B.1.11) Premi di assicurazione	-361.643,89	-280.907,66
BA1690	B.2.B.1.11.A) Premi di assicurazione - R.C. Professionale	-196.434,17	-276.307,66
BA1700	B.2.B.1.11.B) Premi di assicurazione - Altri premi assicurativi	-165.209,72	-4.600,00
BA1710	B.2.B.1.12) Altri servizi non sanitari	-1.968.103,67	-1.858.854,29
BA1720	B.2.B.1.12.A) Altri servizi non sanitari da pubblico (Aziende sanitarie pubbliche della Regione)	-36.309,22	-14.162,85
BA1730	B.2.B.1.12.B) Altri servizi non sanitari da altri soggetti pubblici	-336.090,55	-297.443,03
BA1740	B.2.B.1.12.C) Altri servizi non sanitari da privato	-1.595.703,90	-1.547.248,41
BA1750	B.2.B.2) Consulenze, Collaborazioni, Interinale e altre prestazioni di lavoro non sanitarie	-208.864,26	-322.965,04



Allegato 2 - Bilancio di Esercizio 2019- Nota Integrativa – Azienda Usl di Imola

Codice ministeriale	Descrizione ministeriale	anno 2019	anno 2018
BA1760	B.2.B.2.1) Consulenze non sanitarie da Aziende sanitarie pubbliche della Regione	-53.892,80	-55.071,27
BA1770	B.2.B.2.2) Consulenze non sanitarie da Terzi - Altri soggetti pubblici	0,00	-12.117,38
BA1780	B.2.B.2.3) Consulenze, Collaborazioni, Interinale e altre prestazioni di lavoro non sanitarie da privato	-154.971,46	-239.695,54
BA1790	B.2.B.2.3.A) Consulenze non sanitarie da privato	-57.487,52	-131.791,01
BA1800	B.2.B.2.3.B) Collaborazioni coordinate e continuative non sanitarie da privato	0,00	0,00
BA1810	B.2.B.2.3.C) Indennità a personale universitario - area non sanitaria	0,00	0,00
BA1820	B.2.B.2.3.D) Lavoro interinale - area non sanitaria	0,00	0,00
BA1830	B.2.B.2.3.E) Altre collaborazioni e prestazioni di lavoro - area non sanitaria	-97.483,94	-107.904,53
BA1831	B.2.B.2.3.F) Altre Consulenze non sanitarie da privato - in attuazione dell'art.79, comma 1 sexies lettera c), del D.L. 112/2008, convertito con legge 133/2008 e della legge 23 dicembre 2009 n. 191.	0,00	0,00
BA1840	B.2.B.2.4) Rimborso oneri stipendiali del personale non sanitario in comando	0,00	-16.080,85
BA1850	B.2.B.2.4.A) Rimborso oneri stipendiali personale non sanitario in comando da Aziende sanitarie pubbliche della Regione	0,00	-16.080,85
BA1860	B.2.B.2.4.B) Rimborso oneri stipendiali personale non sanitario in comando da Regione, soggetti pubblici e da Università	0,00	0,00
BA1870	B.2.B.2.4.C) Rimborso oneri stipendiali personale non sanitario in comando da aziende di altre Regioni (Extraregione)	0,00	0,00
BA1880	B.2.B.3) Formazione (esternalizzata e non)	-218.183,64	-181.252,80
BA1890	B.2.B.3.1) Formazione (esternalizzata e non) da pubblico	-68.880,00	-47.312,95
BA1900	B.2.B.3.2) Formazione (esternalizzata e non) da privato	-149.303,64	-133.939,85
BA1910	B.3) Manutenzione e riparazione (ordinaria esternalizzata)	-4.618.516,43	-3.306.199,40
BA1920	B.3.A) Manutenzione e riparazione ai fabbricati e loro pertinenze	-939.263,42	-150.485,76
BA1930	B.3.B) Manutenzione e riparazione agli impianti e macchinari	-1.035.200,14	-671.588,90
BA1940	B.3.C) Manutenzione e riparazione alle attrezzature sanitarie e scientifiche	-1.432.818,01	-1.297.801,07
BA1950	B.3.D) Manutenzione e riparazione ai mobili e arredi	-20.343,02	-16.076,76
BA1960	B.3.E) Manutenzione e riparazione agli automezzi	-201.392,52	-159.503,34
BA1970	B.3.F) Altre manutenzioni e riparazioni	-989.499,32	-1.010.743,57
BA1980	B.3.G) Manutenzioni e riparazioni da Aziende sanitarie pubbliche della Regione	0,00	0,00
BA1990	B.4) Godimento di beni di terzi	-971.124,06	-838.572,62
BA2000	B.4.A) Fitti passivi	-144.723,13	-131.232,72
BA2010	B.4.B) Canoni di noleggio	-826.400,93	-707.339,90
BA2020	B.4.B.1) Canoni di noleggio - area sanitaria	-522.860,85	-536.845,00
BA2030	B.4.B.2) Canoni di noleggio - area non sanitaria	-303.540,08	-170.494,90
BA2040	B.4.C) Canoni di leasing	0,00	0,00
BA2050	B.4.C.1) Canoni di leasing - area sanitaria	0,00	0,00
BA2060	B.4.C.2) Canoni di leasing - area non sanitaria	0,00	0,00
BA2061	B.4.D) Canoni di project financing	0,00	0,00
BA2070	B.4.E) Locazioni e noleggi da Aziende sanitarie pubbliche della Regione	0,00	0,00
BA2080	Totale costo del personale	-84.018.200,48	-83.932.119,84





Allegato 2 - Bilancio di Esercizio 2019- Nota Integrativa – Azienda Usl di Imola

Codice ministeriale	Descrizione ministeriale	anno 2019	anno 2018
BA2090	B.5) Personale del ruolo sanitario	-64.866.413,00	-64.896.568,66
BA2100	B.5.A) Costo del personale dirigente ruolo sanitario	-28.132.993,60	-29.159.685,90
BA2110	B.5.A.1) Costo del personale dirigente medico	-25.426.313,71	-26.524.845,45
BA2120	B.5.A.1.1) Costo del personale dirigente medico - tempo indeterminato	-23.967.733,05	-24.175.187,85
BA2130	B.5.A.1.2) Costo del personale dirigente medico - tempo determinato	-1.458.580,66	-2.349.657,60
BA2140	B.5.A.1.3) Costo del personale dirigente medico - altro	0,00	0,00
BA2150	B.5.A.2) Costo del personale dirigente non medico	-2.706.679,89	-2.634.840,45
BA2160	B.5.A.2.1) Costo del personale dirigente non medico - tempo indeterminato	-2.628.530,47	-2.537.605,04
BA2170	B.5.A.2.2) Costo del personale dirigente non medico - tempo determinato	-78.149,42	-97.235,41
BA2180	B.5.A.2.3) Costo del personale dirigente non medico - altro	0,00	0,00
BA2190	B.5.B) Costo del personale comparto ruolo sanitario	-36.733.419,40	-35.736.882,76
BA2200	B.5.B.1) Costo del personale comparto ruolo sanitario - tempo indeterminato	-35.791.017,60	-34.681.689,43
BA2210	B.5.B.2) Costo del personale comparto ruolo sanitario - tempo determinato	-942.401,80	-1.055.193,33
BA2220	B.5.B.3) Costo del personale comparto ruolo sanitario - altro	0,00	0,00
BA2230	B.6) Personale del ruolo professionale	-333.676,75	-341.764,73
BA2240	B.6.A) Costo del personale dirigente ruolo professionale	-333.676,75	-341.764,73
BA2250	B.6.A.1) Costo del personale dirigente ruolo professionale - tempo indeterminato	-333.676,75	-341.764,73
BA2260	B.6.A.2) Costo del personale dirigente ruolo professionale - tempo determinato	0,00	0,00
BA2270	B.6.A.3) Costo del personale dirigente ruolo professionale - altro	0,00	0,00
BA2280	B.6.B) Costo del personale comparto ruolo professionale	0,00	0,00
BA2290	B.6.B.1) Costo del personale comparto ruolo professionale - tempo indeterminato	0,00	0,00
BA2300	B.6.B.2) Costo del personale comparto ruolo professionale - tempo determinato	0,00	0,00
BA2310	B.6.B.3) Costo del personale comparto ruolo professionale - altro	0,00	0,00
BA2320	B.7) Personale del ruolo tecnico	-11.681.942,70	-11.498.711,81
BA2330	B.7.A) Costo del personale dirigente ruolo tecnico	-308.636,97	-402.258,97
BA2340	B.7.A.1) Costo del personale dirigente ruolo tecnico - tempo indeterminato	-285.671,94	-343.719,18
BA2350	B.7.A.2) Costo del personale dirigente ruolo tecnico - tempo determinato	-22.965,03	-58.539,79
BA2360	B.7.A.3) Costo del personale dirigente ruolo tecnico - altro	0,00	0,00
BA2370	B.7.B) Costo del personale comparto ruolo tecnico	-11.373.305,73	-11.096.452,84
BA2380	B.7.B.1) Costo del personale comparto ruolo tecnico - tempo indeterminato	-11.014.860,48	-10.759.373,48
BA2390	B.7.B.2) Costo del personale comparto ruolo tecnico - tempo determinato	-358.445,25	-337.079,36
BA2400	B.7.B.3) Costo del personale comparto ruolo tecnico - altro	0,00	0,00
BA2410	B.8) Personale del ruolo amministrativo	-7.136.168,03	-7.195.074,64
BA2420	B.8.A) Costo del personale dirigente ruolo amministrativo	-795.923,19	-950.702,62
BA2430	B.8.A.1) Costo del personale dirigente ruolo amministrativo - tempo indeterminato	-795.885,22	-917.666,10
BA2440	B.8.A.2) Costo del personale dirigente ruolo amministrativo - tempo determinato	-37,97	-33.036,52



Allegato 2 - Bilancio di Esercizio 2019- Nota Integrativa – Azienda Usl di Imola

Codice ministeriale	Descrizione ministeriale	anno 2019	anno 2018
BA2450	B.8.A.3) Costo del personale dirigente ruolo amministrativo - altro	0,00	0,00
BA2460	B.8.B) Costo del personale comparto ruolo amministrativo	-6.340.244,84	-6.244.372,02
BA2470	B.8.B.1) Costo del personale comparto ruolo amministrativo - tempo indeterminato	-6.167.760,49	-6.228.954,57
BA2480	B.8.B.2) Costo del personale comparto ruolo amministrativo - tempo determinato	-172.484,35	-15.417,45
BA2490	B.8.B.3) Costo del personale comparto ruolo amministrativo - altro	0,00	0,00
BA2500	B.9) Oneri diversi di gestione	-1.338.653,57	-896.300,57
BA2510	B.9.A) Imposte e tasse (escluso IRAP e IRES)	-746.000,06	-334.827,69
BA2520	B.9.B) Perdite su crediti	0,00	0,00
BA2530	B.9.C) Altri oneri diversi di gestione	-592.653,51	-561.472,88
BA2540	B.9.C.1) Indennità, rimborso spese e oneri sociali per gli Organi Direttivi e Collegio Sindacale	-545.844,69	-510.212,54
BA2550	B.9.C.2) Altri oneri diversi di gestione	-46.808,82	-51.260,34
BA2551	B.9.C.3) Altri oneri diversi di gestione da Aziende sanitarie pubbliche della Regione	0,00	0,00
BA2552	B.9.C.4) Altri oneri diversi di gestione - per Autoassicurazione	0,00	0,00
BA2560	Totale ammortamenti	-5.190.111,32	-5.174.042,00
BA2570	B.10) Ammortamenti delle immobilizzazioni immateriali	-434.880,53	-460.840,68
BA2580	B.11) Ammortamenti delle immobilizzazioni materiali	-4.755.230,79	-4.713.201,32
BA2590	B.11.A) Ammortamento dei fabbricati	-3.457.853,54	-3.411.499,50
BA2600	B.11.A.1) Ammortamenti fabbricati non strumentali (disponibili)	-1.872,52	-2.238,68
BA2610	B.11.A.2) Ammortamenti fabbricati strumentali (indisponibili)	-3.455.981,02	-3.409.260,82
BA2620	B.11.B) Ammortamenti delle altre immobilizzazioni materiali	-1.297.377,25	-1.301.701,82
BA2630	B.12) Svalutazione delle immobilizzazioni e dei crediti	-78.764,61	-545.149,61
BA2640	B.12.A) Svalutazione delle immobilizzazioni immateriali e materiali	0,00	0,00
BA2650	B.12.B) Svalutazione dei crediti	-78.764,61	-545.149,61
BA2660	B.13) Variazione delle rimanenze	-963.022,45	1.864.567,89
BA2670	B.13.A) Variazione rimanenze sanitarie	-967.294,44	1.849.577,40
BA2671	B.13.A.1) Prodotti farmaceutici ed emoderivati	-471.470,29	1.263.291,02
BA2672	B.13.A.2) Sangue ed emocomponenti	-47.936,50	-653,90
BA2673	B.13.A.3) Dispositivi medici	-385.196,58	507.318,11
BA2674	B.13.A.4) Prodotti dietetici	-6.018,21	12.324,15
BA2675	B.13.A.5) Materiali per la profilassi (vaccini)	-13.092,28	35.427,35
BA2676	B.13.A.6) Prodotti chimici	-22.878,51	17.942,38
BA2677	B.13.A.7) Materiali e prodotti per uso veterinario	-68,02	68,02
BA2678	B.13.A.8) Altri beni e prodotti sanitari	-20.634,05	13.860,27
BA2680	B.13.B) Variazione rimanenze non sanitarie	4.271,99	14.990,49
BA2681	B.13.B.1) Prodotti alimentari	57,07	-253,38
BA2682	B.13.B.2) Materiali di guardaroba, di pulizia, e di convivenza in genere	2.940,41	5.675,86
BA2683	B.13.B.3) Combustibili, carburanti e lubrificanti	0,00	0,00
BA2684	B.13.B.4) Supporti informatici e cancelleria	1.209,91	8.910,06
BA2685	B.13.B.5) Materiale per la manutenzione	-729,08	657,95
BA2686	B.13.B.6) Altri beni e prodotti non sanitari	793,68	0,00
BA2690	B.14) Accantonamenti dell'esercizio	-4.278.021,70	-3.990.830,64
BA2700	B.14.A) Accantonamenti per rischi	-611.054,54	-756.802,54



Allegato 2 - Bilancio di Esercizio 2019- Nota Integrativa – Azienda Usl di Imola

Codice ministeriale	Descrizione ministeriale	anno 2019	anno 2018
BA2710	B.14.A.1) Accantonamenti per cause civili ed oneri processuali	0,00	-26.650,12
BA2720	B.14.A.2) Accantonamenti per contenzioso personale dipendente	0,00	-138.987,50
BA2730	B.14.A.3) Accantonamenti per rischi connessi all'acquisto di prestazioni sanitarie da privato	0,00	0,00
BA2740	B.14.A.4) Accantonamenti per copertura diretta dei rischi (autoassicurazione)	-561.675,11	-591.164,92
BA2741	B.14.A.5) Accantonamenti per franchigia assicurativa	-2.953,33	0,00
BA2750	B.14.A.6) Altri accantonamenti per rischi	0,00	0,00
BA2751	B.14.A.7) Altri accantonamenti per interessi di mora	-46.426,10	0,00
BA2760	B.14.B) Accantonamenti per premio di operosità (SUMAI)	-40.387,50	-290.135,90
BA2770	B.14.C) Accantonamenti per quote inutilizzate di contributi vincolati	-2.186.462,95	-1.848.767,53
BA2771	B.14.C.1) Accantonamenti per quote inutilizzate contributi da Regione e Prov. Aut. per quota F.S. indistinto finalizzato	-1.927.474,01	0,00
BA2780	B.14.C.2) Accantonamenti per quote inutilizzate contributi da Regione e Prov. Aut. per quota F.S. vincolato	0,00	0,00
BA2790	B.14.C.3) Accantonamenti per quote inutilizzate contributi da soggetti pubblici (extra fondo) vincolati	-258.988,94	-1.848.767,53
BA2800	B.14.C.4) Accantonamenti per quote inutilizzate contributi da soggetti pubblici per ricerca	0,00	0,00
BA2810	B.14.C.5) Accantonamenti per quote inutilizzate contributi vincolati da privati	0,00	0,00
BA2811	B.14.C.6) Accantonamenti per quote inutilizzate contributi da soggetti privati per ricerca	0,00	0,00
BA2820	B.14.D) Altri accantonamenti	-1.440.116,71	-1.095.124,67
BA2840	B.14.D.1) Acc. Rinnovi convenzioni MMG/PLS/MCA	-616.722,63	-288.368,00
BA2850	B.14.D.2) Acc. Rinnovi convenzioni Medici Sumai	-47.081,52	-21.762,00
BA2860	B.14.D.3) Acc. Rinnovi contratt.: dirigenza medica	-122.348,95	-296.247,00
BA2870	B.14.D.4) Acc. Rinnovi contratt.: dirigenza non medica	-43.878,13	-48.509,00
BA2880	B.14.D.5) Acc. Rinnovi contratt.: comparto	-412.782,17	0,00
BA2881	B.14.D.6) Acc. per Trattamento di fine rapporto dipendenti	0,00	0,00
BA2882	B.14.D.7) Acc. per Trattamenti di quiescenza e simili	0,00	-215.000,00
BA2883	B.14.D.8) Acc. per Fondi integrativi pensione	0,00	0,00
BA2884	B.14.D.9) Acc. Incentivi funzioni tecniche art. 113 D.lgs 50/2016	-58.000,00	-44.109,93
BA2890	B.14.D.10) Altri accantonamenti	-139.303,31	-181.128,74
BZ9999	Totale costi della produzione (B)	-302.429.599,68	-293.625.974,28
CA0000	C) Proventi e oneri finanziari		
CA0010	C.1) Interessi attivi	0,39	22,35
CA0020	C.1.A) Interessi attivi su c/tesoreria unica	0,39	0,18
CA0030	C.1.B) Interessi attivi su c/c postali e bancari	0,00	22,17
CA0040	C.1.C) Altri interessi attivi	0,00	0,00
CA0050	C.2) Altri proventi	144,30	121,82
CA0060	C.2.A) Proventi da partecipazioni	0,00	0,00
CA0070	C.2.B) Proventi finanziari da crediti iscritti nelle immobilizzazioni	0,00	0,00
CA0080	C.2.C) Proventi finanziari da titoli iscritti nelle immobilizzazioni	144,30	121,82
CA0090	C.2.D) Altri proventi finanziari diversi dai precedenti	0,00	0,00
CA0100	C.2.E) Utili su cambi	0,00	0,00
CA0110	C.3) Interessi passivi	-211.123,44	-190.908,33
CA0120	C.3.A) Interessi passivi su anticipazioni di cassa	0,00	0,00
CA0130	C.3.B) Interessi passivi su mutui	-151.035,39	-161.837,63

Allegato 2 - Bilancio di Esercizio 2019- Nota Integrativa – Azienda Usl di Imola

Codice ministeriale	Descrizione ministeriale	anno 2019	anno 2018
CA0140	C.3.C) Altri interessi passivi	-60.088,05	-29.070,70
CA0150	C.4) Altri oneri	-44.833,00	-34.950,20
CA0160	C.4.A) Altri oneri finanziari	-44.833,00	-34.950,20
CA0170	C.4.B) Perdite su cambi	0,00	0,00
CZ9999	Totale proventi e oneri finanziari (C)	-255.811,75	-225.714,36
DA0000	D) Rettifiche di valore di attività finanziarie		
DA0010	D.1) Rivalutazioni	0,00	0,00
DA0020	D.2) Svalutazioni	0,00	0,00
DZ9999	Totale rettifiche di valore di attività finanziarie (D)	0,00	0,00
EA0000	E) Proventi e oneri straordinari		
EA0010	E.1) Proventi straordinari	3.864.918,45	2.696.054,54
EA0020	E.1.A) Plusvalenze	0,00	0,00
EA0030	E.1.B) Altri proventi straordinari	3.864.918,45	2.696.054,54
EA0040	E.1.B.1) Proventi da donazioni e liberalità diverse	122.739,26	101.527,09
EA0050	E.1.B.2) Sopravvenienze attive	2.639.964,60	1.036.183,21
EA0051	E.1.B.2.1) Sopravvenienze attive per quote F.S. vincolato	0,00	0,00
EA0060	E.1.B.2.2) Sopravvenienze attive v/Aziende sanitarie pubbliche della Regione	88.992,95	0,00
EA0070	E.1.B.2.3) Sopravvenienze attive v/terzi	2.550.971,65	1.036.183,21
EA0080	E.1.B.2.3.A) Sopravvenienze attive v/terzi relative alla mobilità extraregionale	0,00	0,00
EA0090	E.1.B.2.3.B) Sopravvenienze attive v/terzi relative al personale	630.223,28	86.436,05
EA0100	E.1.B.2.3.C) Sopravvenienze attive v/terzi relative alle convenzioni con medici di base	0,00	0,00
EA0110	E.1.B.2.3.D) Sopravvenienze attive v/terzi relative alle convenzioni per la specialistica	15,40	0,00
EA0120	E.1.B.2.3.E) Sopravvenienze attive v/terzi relative all'acquisto prestaz. sanitarie da operatori accreditati	0,00	4,34
EA0130	E.1.B.2.3.F) Sopravvenienze attive v/terzi relative all'acquisto di beni e servizi	33,00	134.713,28
EA0140	E.1.B.2.3.G) Altre sopravvenienze attive v/terzi	1.920.699,97	815.029,54
EA0150	E.1.B.3) Insussistenze attive	1.102.214,59	1.558.344,24
EA0160	E.1.B.3.1) Insussistenze attive v/Aziende sanitarie pubbliche della Regione	35.489,92	12.444,63
EA0170	E.1.B.3.2) Insussistenze attive v/terzi	1.066.724,67	1.545.899,61
EA0180	E.1.B.3.2.A) Insussistenze attive v/terzi relative alla mobilità extraregionale	0,00	0,00
EA0190	E.1.B.3.2.B) Insussistenze attive v/terzi relative al personale	267.155,70	21.722,28
EA0200	E.1.B.3.2.C) Insussistenze attive v/terzi relative alle convenzioni con medici di base	209.159,23	0,00
EA0210	E.1.B.3.2.D) Insussistenze attive v/terzi relative alle convenzioni per la specialistica	0,00	4.185,53
EA0220	E.1.B.3.2.E) Insussistenze attive v/terzi relative all'acquisto prestaz. sanitarie da operatori accreditati	53.743,45	109.973,99
EA0230	E.1.B.3.2.F) Insussistenze attive v/terzi relative all'acquisto di beni e servizi	70.788,01	440.813,45
EA0240	E.1.B.3.2.G) Altre insussistenze attive v/terzi	465.878,28	969.204,36
EA0250	E.1.B.4) Altri proventi straordinari	0,00	0,00
EA0260	E.2) Oneri straordinari	-1.439.076,28	-1.258.524,53
EA0270	E.2.A) Minusvalenze	-528,35	-53.442,39
EA0280	E.2.B) Altri oneri straordinari	-1.438.547,93	-1.205.082,14
EA0290	E.2.B.1) Oneri tributari da esercizi precedenti	0,00	0,00
EA0300	E.2.B.2) Oneri da cause civili ed oneri processuali	0,00	-2.945,68
EA0310	E.2.B.3) Sopravvenienze passive	-770.273,70	-743.882,09



Allegato 2 - Bilancio di Esercizio 2019- Nota Integrativa – Azienda Usl di Imola

Codice ministeriale	Descrizione ministeriale	anno 2019	anno 2018
EA0320	E.2.B.3.1) Sopravvenienze passive v/Aziende sanitarie pubbliche della Regione	-70.944,50	-176.239,72
EA0330	E.2.B.3.1.A) Sopravvenienze passive v/Aziende sanitarie pubbliche relative alla mobilità intraregionale	0,00	-1.894,98
EA0340	E.2.B.3.1.B) Altre sopravvenienze passive v/Aziende sanitarie pubbliche della Regione	-70.944,50	-174.344,74
EA0350	E.2.B.3.2) Sopravvenienze passive v/terzi	-699.329,20	-567.642,37
EA0360	E.2.B.3.2.A) Sopravvenienze passive v/terzi relative alla mobilità extraregionale	0,00	0,00
EA0370	E.2.B.3.2.B) Sopravvenienze passive v/terzi relative al personale	-563.425,50	-17.865,08
EA0380	E.2.B.3.2.B.1) Soprav. passive v/terzi relative al personale - dirigenza medica	-511.742,37	-1.404,44
EA0390	E.2.B.3.2.B.2) Soprav. passive v/terzi relative al personale - dirigenza non medica	-51.683,13	0,00
EA0400	E.2.B.3.2.B.3) Soprav. passive v/terzi relative al personale - comparto	0,00	-16.460,64
EA0410	E.2.B.3.2.C) Sopravvenienze passive v/terzi relative alle convenzioni con medici di base	0,00	0,00
EA0420	E.2.B.3.2.D) Sopravvenienze passive v/terzi relative alle convenzioni per la specialistica	0,00	-2.875,38
EA0430	E.2.B.3.2.E) Sopravvenienze passive v/terzi relative all'acquisto prestaz. sanitarie da operatori accreditati	-44.542,45	-6.079,18
EA0440	E.2.B.3.2.F) Sopravvenienze passive v/terzi relative all'acquisto di beni e servizi	-6.102,15	-31.297,51
EA0450	E.2.B.3.2.G) Altre sopravvenienze passive v/terzi	-85.259,10	-509.525,22
EA0460	E.2.B.4) Insussistenze passive	-668.274,23	-458.254,37
EA0461	E.2.B.4.1) Insussistenze passive per quote F.S. vincolato	0,00	0,00
EA0470	E.2.B.4.2) Insussistenze passive v/Aziende sanitarie pubbliche della Regione	-29.914,12	-54.468,65
EA0480	E.2.B.4.3) Insussistenze passive v/terzi	-638.360,11	-403.785,72
EA0490	E.2.B.4.3.A) Insussistenze passive v/terzi relative alla mobilità extraregionale	0,00	0,00
EA0500	E.2.B.4.3.B) Insussistenze passive v/terzi relative al personale	0,00	-1.569,25
EA0510	E.2.B.4.3.C) Insussistenze passive v/terzi relative alle convenzioni con medici di base	0,00	0,00
EA0520	E.2.B.4.3.D) Insussistenze passive v/terzi relative alle convenzioni per la specialistica	0,00	0,00
EA0530	E.2.B.4.3.E) Insussistenze passive v/terzi relative all'acquisto prestaz. sanitarie da operatori accreditati	0,00	0,00
EA0540	E.2.B.4.3.F) Insussistenze passive v/terzi relative all'acquisto di beni e servizi	-444.645,03	-0,63
EA0550	E.2.B.4.3.G) Altre insussistenze passive v/terzi	-193.715,08	-402.215,84
EA0560	E.2.B.5) Altri oneri straordinari	0,00	0,00
EZ9999	Totale proventi e oneri straordinari (E)	2.425.842,17	1.437.530,01
XA0000	Risultato prima delle imposte (A - B +/- C +/- D +/- E)	5.854.086,22	5.989.362,91
YA0000	Imposte e tasse		
YA0010	Y.1) IRAP	-5.702.666,69	-5.834.093,12
YA0020	Y.1.A) IRAP relativa a personale dipendente	-5.263.686,38	-5.404.960,26
YA0030	Y.1.B) IRAP relativa a collaboratori e personale assimilato a lavoro dipendente	-258.924,31	-233.725,18
YA0040	Y.1.C) IRAP relativa ad attività di libera professione (intra-moenia)	-180.056,00	-195.407,68
YA0050	Y.1.D) IRAP relativa ad attività commerciale	0,00	0,00
YA0060	Y.2) IRES	-145.190,00	-149.000,00



Allegato 2 - Bilancio di Esercizio 2019- Nota Integrativa – Azienda Usl di Imola

<b>Codice ministeriale</b>	<b>Descrizione ministeriale</b>	<b>anno 2019</b>	<b>anno 2018</b>
YA0070	Y.2.A) IRES su attività istituzionale	-145.190,00	-149.000,00
YA0080	Y.2.B) IRES su attività commerciale	0,00	0,00
YA0090	Y.3) Accantonamento a F.do Imposte (Accertamenti, condoni, ecc.)	0,00	0,00
YZ9999	Totale imposte e tasse (Y)	-5.847.856,69	-5.983.093,12
ZZ9999	RISULTATO DI ESERCIZIO	6.229,53	6.269,79

REGIONE EMILIA-ROMAGNA ( r\_emiro )  
Giunta ( AOO\_EMR )  
allegato al PG/2020/0416211 del 05/06/2020 15:05:29



# Bilancio di Esercizio 2019

## Relazione sulla gestione

REGIONE EMILIA-ROMAGNA ( r\_emiro )  
Giunta ( AOO\_EMR )  
allegato al PG/2020/0416211 del 05/06/2020 15:05:29



## INDICE

<b>1. CRITERI GENERALI DI PREDISPOSIZIONE DELLA RELAZIONE SULLA GESTIONE .....</b>	<b>4</b>
<b>2. GENERALITA' TERRITORIO SERVITO, POPOLAZIONE ASSISTITA E ORGANIZZAZIONE DELL'AZIENDA.....</b>	<b>4</b>
2.1 TERRITORIO E POPOLAZIONE .....	4
2.2 MODELLO ORGANIZZATIVO .....	5
<b>3. GENERALITA' SULLA STRUTTURA E SULL'ORGANIZZAZIONE DEI SERVIZI.....</b>	<b>7</b>
3.1 ASSISTENZA OSPEDALIERA .....	7
3.2 ASSISTENZA TERRITORIALE .....	16
3.3 PREVENZIONE.....	27
3.4 INVESTIMENTI .....	29
<b>4. L'ATTIVITA' DI PERIODO .....</b>	<b>38</b>
4.1 ASSISTENZA OSPEDALIERA .....	38
4.2 ASSISTENZA TERRITORIALE .....	43
4.3 PREVENZIONE.....	54
<b>5. LA GESTIONE ECONOMICO-FINANZIARIA DELL'ANNO.....</b>	<b>59</b>
5.1 SINTESI DEL BILANCIO E RELAZIONE SUL GRADO DI RAGGIUNGIMENTO DEGLI OBIETTIVI ECONOMICO-FINANZIARI .....	59
5.2 CONFRONTO CE PREVENTIVO/CONSUNTIVO E RELAZIONE SUGLI SCOSTAMENTI.....	61
5.3 ANALISI DEI COSTI PER ARTICOLAZIONE AZIENDALE .....	76
5.4 GESTIONE DEI SERVIZI SOCIO-ASSISTENZIALI E DEL FONDO PER LA NON AUTOSUFFICIENZA.....	85
5.5 RELAZIONE SUI COSTI PER LIVELLI ESSENZIALI DI ASSISTENZA E RELAZIONE SUGLI SCOSTAMENTI .....	92
5.6 ACCORDI PER MOBILITA' SANITARIA ED EFFETTI ECONOMICI.....	96
5.7 FATTI DI RILIEVO AVVENUTI DOPO LA CHIUSURA DELL'ESERCIZIO .....	98
<b>6. GESTIONE DI CASSA TRAMITE I PROSPETTI DELLE ENTRATE E DELLE USCITE DEI DATI SIOPE AI SENSI DELL'ART.2, COMMA 1 DEL DM 25.01.2010 .....</b>	<b>99</b>
<b>7. RENDICONTO FINANZIARIO.....</b>	<b>103</b>
<b>8. ATTESTAZIONE DEI TEMPI DI PAGAMENTO AI SENSI DELL'ART. 41 DEL DL 66/2014 .....</b>	<b>105</b>
<b>9. GRADO DI RAGGIUNGIMENTO DEGLI OBIETTIVI DI CUI ALL'ALLEGATO B DELLA DGR 977/2019 .....</b>	<b>106</b>
9.1 ASSISTENZA SANITARIA COLLETTIVA IN AMBIENTE DI VITA E LAVORO.....	106
9.2 ASSISTENZA TERRITORIALE .....	112
9.3 ASSISTENZA OSPEDALIERA .....	151

9.4 SOSTENIBILITA' ECONOMICA ED EFFICIENZA OPERATIVA .....	166
9.5 ATTIVITA' AGENZIA SANITARIA E SOCIALE REGIONALE.....	189
<b>10. CONTO ECONOMICO RELATIVO ALL'ATTIVITA' COMMERCIALE.....</b>	<b>196</b>
<b>ALLEGATI ALLA RELAZIONE SULLA GESTIONE.....</b>	<b>203</b>
ALLEGATO LA – ESERCIZIO 2018 .....	204
ALLEGATO LA – ESERCIZIO 2019 .....	207
ALLEGATO ATTESTAZIONE DEI TEMPI DI PAGAMENTO AI SENSI DELL'ART 41 DL 66/2014.....	211
ALLEGATO BILANCIO DI VERIFICA.....	212
<b>ALLEGATO "RENDICONTAZIONE AVEC ANNO 2019" .....</b>	<b>238</b>

## 1. CRITERI GENERALI DI PREDISPOSIZIONE DELLA RELAZIONE SULLA GESTIONE

La presente relazione sulla gestione, che corredata il Bilancio di Esercizio 2019, è stata predisposta secondo le disposizioni contenute nel D.Lgs. 118/2011 e successive integrazioni e modificazioni, facendo riferimento al Codice Civile e ai Principi Contabili Nazionali (OIC), fatto salvo quanto difformemente previsto dallo stesso D.Lgs. 118/2011 e s.m.i, nonché dai successivi decreti ministeriali di attuazione.

La relazione sulla gestione contiene tutte le informazioni minimali richieste dal D.Lgs 118 del 23 giugno 2011. Fornisce, inoltre, informazioni supplementari, non specificamente richieste da disposizioni di legge, ma ritenute necessarie a dare una rappresentazione esaustiva della gestione sanitaria ed economico-finanziaria dell'esercizio 2019.

## 2. GENERALITA' TERRITORIO SERVITO, POPOLAZIONE ASSISTITA E ORGANIZZAZIONE DELL'AZIENDA

L'AUSL di Imola svolge la funzione pubblica di tutela e promozione della salute che persegue gestendo e sviluppando una rete integrata di servizi sanitari di prevenzione, cura e riabilitazione in ambito ospedaliero e distrettuale. Esegue le proprie funzioni assicurando universalità ed equità d'accesso alle prestazioni di salute nel rispetto dei principi di salvaguardia della dignità della persona umana, del diritto alla salute, dell'appropriatezza ed efficacia delle cure, in stretto raccordo istituzionale con gli enti locali e in collegamento con le altre organizzazioni sanitarie e il settore *no-profit*.

Le azioni si sviluppano all'interno del sistema regionale delle aziende sanitarie, tenendo conto degli esiti della concertazione fra le Aziende Sanitarie appartenenti all'Area Metropolitana di Bologna e all'Area Vasta Emilia Centro (AVEC).

### 2.1 TERRITORIO E POPOLAZIONE

L'AUSL di Imola opera su una parte del territorio della provincia di Bologna, con una **popolazione complessiva residente**, al 31/12/2019, di **133.489** abitanti (Fonte: popolazione legale ISTAT da Anagrafi Comunali) distribuita in **10 comuni**: Imola, Castel San Pietro Terme, Castel del Rio, Fontanelice, Casalfiumanese, Medicina, Borgo Tossignano, Castel Guelfo, Mordano, Dozza, in un unico Distretto.

La **popolazione assistita** risulta pari a **131.481** di cui 16.897 in età pediatrica e 114.584 in età adulta (Fonte: Flusso Servizio Sistema Informativo Sanità e Politiche sociali RER).

La **popolazione esente da ticket**, al 1/1/2020 risulta pari a **55.715**, di cui: 25.653 per età e reddito e 30.062 per altri motivi (Fonte: Flusso Servizio Sistema Informativo Sanità e Politiche sociali RER). I dati sulla popolazione esente risultano coerenti con quelli esposti nel QUADRO H del Modello ministeriale FLS 11 anno 2019.



## 2.2 MODELLO ORGANIZZATIVO

La struttura organizzativa, come tutte le organizzazioni sanitarie, è contraddistinta da una elevata complessità, generata dalle numerose attività, compiti e funzioni e dal grado di eterogeneità e interdipendenze fra queste: complessità che richiede importanti meccanismi di coordinamento e controllo.

La definizione della struttura organizzativa ha come obiettivo fondamentale quello di precisare la distribuzione degli ambiti di autonomia e responsabilità all'interno dell'organizzazione: fa riferimento alle relazioni fra i compiti svolti dai membri dell'organizzazione e si concretizza nelle forme di organizzazione del lavoro, nelle unità organizzative, nella gerarchia, nelle politiche, regole e procedure e nei diversi meccanismi di coordinamento e controllo. Inoltre, l'organizzazione è in stretta relazione di interdipendenza con l'ambiente di riferimento e deve continuamente adattarsi alla evoluzione del contesto, sotto il profilo politico, economico e socio-epidemiologico.

L'AUSL di Imola vede la presenza di un Presidio Ospedaliero e di un Distretto Socio-Sanitario. Al fine di garantire un maggior coordinamento ed integrazione fra gli interventi di natura sociale (assicurati dal Servizio Sociale Territoriale dell'ASP), le attività di natura sanitaria (assicate dall'Azienda USL) e le attività socio-sanitarie (assicate prevalentemente dalla Cooperazione Sociale) si è prevista l'istituzione della Direzione delle Attività Socio-Sanitarie.

L'assetto organizzativo dell'AUSL di Imola trova nell'organizzazione dipartimentale il suo tratto saliente, con un forte orientamento all'integrazione funzionale e allo sviluppo di sinergie professionali e di interazione nell'ambito dell'Area Metropolitana e dell'Area Vasta di appartenenza.

In tale ambito, particolare rilevanza assume l'attivazione di specifici Programmi interaziendali o a valenza interdipartimentale, quali soluzioni organizzative che garantiscono l'unitarietà delle attività su percorsi e aree di intervento che richiedono competenze specifiche appartenenti a strutture diverse.

L'impianto, pertanto, integra l'organizzazione dipartimentale di tipo verticale con una contestuale organizzazione orizzontale, su ambiti specifici, idonea a garantire una logica di lavoro intersettoriale e interdisciplinare.

### LA STRUTTURA DIPARTIMENTALE

A livello dipartimentale l'integrazione rende possibile l'utilizzo unitario, equilibrato ed efficiente delle risorse umane, tecnologiche, immobiliari e finanziarie a disposizione che, anche se appartenenti a segmenti organizzativi o soggetti diversi, assicurano la produzione ed il funzionamento ottimale dei servizi.

La mission dei dipartimenti è quindi incentrata sulla ottimizzazione di efficienza e flessibilità gestionale di alcune risorse critiche, sviluppando piattaforme polispecialistiche in grado di massimizzare il rendimento delle strutture di produzione tramite processi di servizio multidisciplinari e multiprofessionali.

L'organizzazione dipartimentale rappresenta il modello ordinario di gestione operativa delle attività con la finalità di assicurare una buona gestione amministrativa, economica e finanziaria, dando concreta attuazione alle politiche di governo clinico.

L'assetto dipartimentale comprende tre dipartimenti ospedalieri e tre dipartimenti territoriali:

- Dipartimento Emergenza-Accettazione (DEA).
- Dipartimento Medico-Oncologico (DiMO).
- Dipartimento Chirurgico (DiC).

- Dipartimento Cure Primarie (DCP).
- Dipartimento Sanità Pubblica (DSP).
- Dipartimento Salute Mentale e Dipendenze Patologiche (DSM-DP).

L'assetto dipartimentale si completa con il **Dipartimento Amministrativo e Tecnico** che comprende tutti i servizi di supporto in ordine alle principali funzioni amministrative (Contabilità e Finanza, Risorse Umane, Affari Legali, Supporto Amministrativo ai servizi sanitari) e tecnico-strutturali (Tecnologie Sanitarie e Informatiche di Rete, Patrimonio e Tecnologie Impiantistiche ed Economato e Logistica).

L'organizzazione strutturale dei Dipartimenti interagisce con le **aree funzionali**:

- Case della Salute in rapporto ai tre Dipartimenti territoriali (DCP, DSP, DSM-DP).
- Cure Intermedie in rapporto ai Dipartimenti Ospedalieri (DEA, DiMO, DiC) e al Dipartimento Cure Primarie.
- Area ambulatoriale, Area Bassa intensità, post – acuzie, riabilitazione, Area Critica in rapporto ai Dipartimenti Ospedalieri (DEA, DiMO, DiC).

Il nuovo assetto prevede, inoltre, **programmi dipartimentali/interdipartimentali**:

- Programma interdipartimentale Anziani (afferenza Distretto, DCP e DiMO).
- Programma Blocco Operatorio (afferenza CHIR e DEA).
- Programma Sicurezza Alimentare (afferenza DSP).
- Programma Psicologia Clinica e di Comunità (afferenza Direttore Sanitario).

L'assetto aziendale si completa con la riorganizzazione delle **Direzioni Tecniche**, che assumono una organizzazione in forma complementare all'assetto dipartimentale, garantendo trasversalità e contributi specifici ai Dipartimenti:

- Direzione Infermieristica e Tecnica.
- Direzione Assistenza Farmaceutica.
- Direzione Medica di Presidio Ospedaliero.

Sono posizionate **in staff alla Direzione Strategica** le attività e funzioni relative alle aree di: Programmazione e Controllo direzionali; Informazione e Comunicazione; Formazione; Governo clinico e SPPA; Medicina Legale.

### 3. GENERALITA' SULLA STRUTTURA E SULL'ORGANIZZAZIONE DEI SERVIZI

L'AUSL di Imola è dotata di un Presidio Ospedaliero a gestione diretta (Presidio ospedaliero Imola - Castel San Pietro Terme) oltre ad un Distretto che vede una capillare distribuzione dei servizi sull'intero territorio secondo un principio di prossimità. Nel territorio dell'AUSL di Imola non sono presenti case di cura private convenzionate. Insiste sul territorio aziendale l'Istituto di Riabilitazione di Montecatone (MRI), Istituto qualificato presidio dell'Azienda, Ospedale monospécialistico gestito nella forma di S.p.A, i cui soci sono l'AUSL di Imola ed il Comune di Imola, con capitale interamente pubblico. I Servizi ospedalieri e territoriali, come già accennato, sono integrati tra loro al fine di permettere una reale presa in carico del paziente, secondo il modello assistenziale per intensità di cura.

In tale ottica si collocano le due Case della Salute di Castel San Pietro Terme (con annesso Ospedale di Comunità) e Medicina. Si richiama, a questo proposito, la riorganizzazione (2014 – 2015) relativa alla dotazione dei Posti Letto ospedalieri per acuti, a seguito della trasformazione di posti ordinari di lungodegenza in posti letto territoriali (Ospedale di Comunità afferente al DCP) istituiti all'interno della Casa della Salute di Castel San Pietro Terme e la riorganizzazione nel 2016 delle degenze internistiche che ha modificato l'assetto organizzativo del Dipartimento medico oncologico.

Nel corso del 2019, l'area Internistica ha sviluppato la progressiva attuazione del "Cantiere per il miglioramento della presa in carico dei pazienti fragili in tutte le fasi del percorso clinico e assistenziale in Ospedale e nel Territorio", mediante la definizione di percorsi/protocolli di interfaccia tra Ospedale e Territorio, il potenziamento dell'attività a supporto delle CRA del territorio in collaborazione con l'area geriatrica e la riorganizzazione dell'area di Lungodegenza post Acuti, al fine di migliorare la continuità della presa in carico dei pazienti fragili lungo tutto il loro percorso di cure.

L'area chirurgica negli ultimi anni è stata caratterizzata dal progressivo sviluppo di collaborazioni nella logica delle reti cliniche integrate mediante specifiche modalità organizzative e istituti giuridici.

#### 3.1 ASSISTENZA OSPEDALIERA

##### A) STATO DELL'ARTE

Tutte le strutture e i servizi ospedalieri sono accreditati ai sensi della vigente normativa. I posti letto del Presidio Ospedaliero di Imola, al 31.12.2019, direttamente gestiti sono pari a **344**.

Nel 2018 si era registrato un incremento di 21 PL a seguito del ripristino dei posti letto ex Chirurgia interaziendale a favore della riorganizzazione della piattaforma chirurgica avvenuta a gennaio 2019.

Come mostra la Tabella sulla dotazione PL per regime di ricovero, dichiarati in Anagrafe Strutture Sanitarie e Socio Sanitarie al 31/12 (Fonte ReportERHome - Scheda Posti Letto al 31/12) nel 2019 si conferma la medesima dotazione posti letto del 2018.

Posti Letto	31/12/2017	31/12/2018	31/12/2019
<b>PL ordinari</b>	308	327	<b>327</b>
<b>PL Day Hospital</b>	6	6	<b>6</b>
<b>PL Day Surgery</b>	10	11	<b>11</b>
<b>Totale</b>	<b>324</b>	<b>344</b>	<b>344</b>

Insiste sul territorio anche la struttura ospedaliera di riabilitazione **Montecatone Rehabilitation Institute**, che presenta una dotazione di **158 posti letto accreditati** (150 posti letto ordinari e 8 posti letto di Day Hospital).

I dati sul numero delle strutture a gestione diretta e quelli relativi ai posti letto risultano coerenti con quelli dei Modelli ministeriali esposti nel QUADRO HSP 11 e HSP 12 per l'anno 2019.

## **B) OBIETTIVI 2019 RELATIVI ALLA STRUTTURA E ALL'ORGANIZZAZIONE DEI SERVIZI**

Si rappresentano di seguito gli ambiti di sviluppo che hanno qualificato le principali azioni del 2019, in continuità con gli interventi già avviati.

### **RIORDINO DELL'ASSISTENZA OSPEDALIERA**

In tema di riordino della rete ospedaliera, di cui alla DGR 2040/2015 "Riorganizzazione della rete ospedaliera secondo gli standard previsti dalla L. 135/2012, dal Patto per la Salute 2014/2016 e dal DM Salute n. 70/2015", la Conferenza socio-sanitaria metropolitana ha istituito il Nucleo Tecnico di Progetto che il 25 Giugno 2018 ha rilasciato un Rapporto conclusivo sulle "Forme di integrazione nell'Area Metropolitana di Bologna". Si è aperta pertanto una seconda fase del percorso di discussione e progettazione dei temi trattati che si propone di orientare la definizione di proposte operative nei diversi ambiti contenuti nel citato Rapporto conclusivo, mediante la costituzione di Tavoli Tecnici rivolti alla progettazione, in collaborazione con la componente professionale, per la definizione di indicazioni strategiche sul riassetto della rete ospedaliera in area metropolitana. L'AUSL di Imola ha garantito, durante il 2019, la partecipazione e l'apporto ai Tavoli Tecnici di cui fa parte, attraverso i propri professionisti, nei seguenti ambiti clinico-assistenziali: Ortopedico, Oncologico, Cardio-Toraco-Vascolare, Diagnostica, Emergenza-Urgenza, Riabilitazione, Ostetrico, Patologie dismetaboliche, infiammatorie, infettive, reumatologiche e nefrologiche.

Si riportano di seguito gli indicatori di assistenza ospedaliera, con i risultati e standard, nonché i progetti avviati.

### **Rispetto degli indicatori di esito, di cui al DM 70/2015 e DGR 2040/2015**

Si riportano di seguito gli andamenti degli indicatori di esito di cui al DM 70/2015 e DGR 2040/2015, per i quali l'Azienda mantiene il presidio e gli interventi di miglioramento.

- 1) Frattura femore: percentuale di interventi chirurgici effettuati entro 48 ore su pazienti over 65 anni con frattura femore.
- 2) Colectomia: proporzione di colecistomie laparoscopiche con degenza post operatoria inferiore a 3 giorni.
- 3) Maternità: percentuale di tagli cesari primari.

<b>INDICATORI DI ESITO DM 70/2015 e DGR 2040/2015</b>	<b>TARGET RER</b>	<b>2016</b>	<b>2017</b>	<b>2018</b>	<b>2019</b>
Frattura di femore: % di interventi effettuati entro 48h (InSiDER IND771)	<b>&gt;= 70%</b>	84,15%	90,77%	92,23%	<b>93,14%</b>
Colecistectomia laparoscopica: % di interventi con degenza post-operatoria inferiore a 3 giorni (InSiDER IND630)	<b>&gt;= 75%</b>	67,92%	56,76%	76,30%	<b>64,29%</b>
Tagli cesarei primari: % di interventi in maternità di I livello o comunque con <1000 parti (InSiDER IND632)	<b>&lt;=15%</b>	21,03%	20,67%	21,53%	<b>17,66%</b>

### **Miglioramento dei livelli di appropriatezza, di cui alla DGR 977/2019**

Nell'ambito dell'appropriatezza ed utilizzo efficiente della risorsa posto letto, la DGR 977/2019 richiama il rispetto del "Rapporto tra DRG ad alto rischio di inappropriatezza e ricoveri attribuiti a DRG non a rischio di inappropriatezza in regime ordinario", compreso fra gli indicatori LEA, il cui valore atteso regionale è passato da <0,21 (21%) negli anni 2016 e 2017 a <0,19 (19%) nel 2018 e 2019.

La performance dell'AUSL di Imola risulta a livello complessivo in linea con il valore atteso nel 2016 (0,21), mentre incrementa nel 2017 (0,22) e nel 2018 (0,23). Nel 2019 si riscontra, in contro tendenza, un netto miglioramento dell'indicatore che riporta l'AUSL di Imola entro lo standard regionale con un valore pari a 19% in coerenza con il valore medio RER (Fonte InSiDER IND216).

In specifico, la programmazione regionale ha previsto il perseguimento dell'appropriatezza di erogazione delle procedure mediche e chirurgiche, in ottemperanza a quanto previsto negli adempimenti LEA che monitorano i DRG ad alto rischio di inappropriatezza mediante l'individuazione ed il monitoraggio di percorsi specifici alternativi al ricovero in qualità di setting più appropriati (day hospital o ambulatoriale).

In riferimento agli esiti specifici di ognuno degli indicatori, si rimanda al paragrafo 9 "Grado di raggiungimento degli obiettivi di cui all'allegato B della DGR 977/2019" e allo specifico obiettivo "Attuazione del regolamento di riordino ospedaliero".

### **Miglioramento dei processi**

Accesso in Emergenza Urgenza. Ai sensi della DGR 1129 del 8.7.2019 recante "Piano di miglioramento dell'accesso in Emergenza-Urgenza sanitaria – Approvazione di Linee di indirizzo alle Aziende Sanitarie", l'AUSL di Imola ha dato attuazione alle indicazioni regionali avviando una revisione organizzativa e funzionale del Pronto Soccorso per la gestione degli accessi, con l'obiettivo di migliorare i tempi di attesa e permanenza. Gli interventi hanno riguardato l'attivazione di un secondo ambulatorio di Triage, l'identificazione di spazi diversificati con aree distinte tra i "codici verdi" e i "codici gialli", nonché l'attivazione di un Ambulatorio medico di PS dedicato alla gestione dei "codici gialli" e un Ambulatorio medico di PS dedicato alla prevalente gestione dei "codici bianchi e verdi", oltre l'Ambulatorio/Sala Emergenza dedicata ai "codici rossi".

Riorganizzazione assetto degenze di Medicina Interna e Geriatria. Si richiama il progressivo sviluppo riorganizzativo del Dipartimento Medico Oncologico degli ultimi anni, ispirato ai principi dell'intensità di cura



e complessità assistenziale e alla qualificazione specialistica della degenza internistica. In coerenza con quanto intrapreso, nel 2019, il Dipartimento ha sviluppato la progressiva attuazione del “Cantiere per il miglioramento della presa in carico dei pazienti fragili in tutte le fasi del percorso clinico e assistenziale in Ospedale e nel Territorio”, mediante:

- La definizione di percorsi/protocolli di interfaccia tra Ospedale e Territorio per la presa in carico dei pazienti cronici e potenziamento dell’attività a supporto delle CRA del territorio, in collaborazione con l’area geriatrica.
- La riorganizzazione dell’area di Lungodegenza post Acuti al fine di migliorare la continuità della presa in carico dei pazienti fragili lungo tutto il loro percorso di cure, garantita dai medici dello stesso settore di degenza ove si è svolta la fase acuta del ricovero, mentre l’organizzazione è a gestione infermieristica. L’area Post Acuti a gestione infermieristica si colloca tra l’intensità delle cure ospedaliere e l’estensività delle presa in carico a domicilio e nelle strutture residenziali.

### **Reti cliniche integrate**

Al fine di valorizzare la risposta ai cittadini attraverso l’erogazione di prestazioni multidisciplinari complesse e di qualità e favorire l’integrazione e la valorizzazione delle professionalità, l’Azienda ha proseguito nello sviluppo del modello organizzativo delle reti cliniche integrate.

Nel corso degli ultimi anni l’AUSL di Imola ha avviato progetti di sviluppo di integrazione di funzioni e attività in sede metropolitana, approvate dalla CTSS, secondo modelli di gestione interaziendali, anche in collaborazione con Alma Mater Studiorum – UNIBO, e/o collaborazioni nell’ambito delle reti Hub & Spoke. L’obiettivo è quello di pervenire al riassetto complessivo delle reti di rilievo regionale parallelamente alla ridefinizione del quadro più ampio della rete ospedaliera regionale, di cui ai lavori dei Tavoli Tecnici Regionali. Il 2019 ha visto la progressiva attuazione di Accordi di integrazione mediante gestione interaziendale delle attività relativamente a: Chirurgia Generale in collaborazione e a direzione AUSL di Bologna, Chirurgia Senologica in collaborazione con l’AOU di Bologna a direzione universitaria, Chirurgia Vascolare in collaborazione con l’AUSL e l’AOU di Bologna a direzione universitaria, Genetica Medica in collaborazione con l’AOU di Bologna a direzione universitaria, Dipartimento Interaziendale di Anatomia Patologica ad attività integrata (DIAP) in area Metropolitana, con l’attuazione di specifici progetti di centralizzazione delle seguenti linee di attività, in concomitanza con l’aggiornamento tecnologico delle attrezzature:

- Centralizzazione degli allestimenti di Istologia, presso l’AUSL di Bologna.
- Centralizzazione degli allestimenti di Citologia, concentrati presso l’AUSL di Imola.

Si richiama inoltre l’integrazione della Banca delle cornee – Sedi di Bologna e Imola, in attuazione della DGR n. 2118/2018 avente ad oggetto “Approvazione del progetto di riorganizzazione della Banca delle Cornee dell’Emilia Romagna”.

In sintesi, sotto forma di **reti cliniche integrate** e rapporti **Hub & Spoke**, il novero delle collaborazioni realizzate dall’AUSL di Imola in ambito sanitario, comprende:

- La rete clinica instaurata con l’Istituto Ortopedico Rizzoli, per l’implementazione presso il Blocco Operatorio di Imola di interventi specialistici di chirurgia della spalla e di chirurgia orto-pediatrica.

- La collaborazione con l'Università di Bologna per la formazione di medici specializzandi in Urologia e in Chirurgia generale.
- La collaborazione con l'AUSL di Bologna per le attività specialistiche di:
  - Valutazione Neurochirurgica e Neuroradiologica e per l'attività di lettura e refertazione delle mammografie in screening.
  - Integrazione del Servizio Trasfusionale nell'ambito del Trasfusionale Unico Metropolitano (TUM).
  - Adesione al Laboratorio Unico Metropolitano (LUM) attraverso il quale si realizza la concentrazione delle produzioni laboratoristiche per tutte le prestazioni di Patologia clinica, che opera attraverso la propria sede Hub e il Laboratorio Spoke Imola con funzionamento H.24 a copertura delle esigenze ospedaliere interne e dell'emergenza-urgenza.
  - Centralizzazione diluizione farmaci citotossici presso l'UFA del Bellaria.
- La collaborazione con l'Azienda Ospedaliera Universitaria di Bologna per le attività specialistiche di:
  - Chirurgia plastica, Neurologia pediatrica.
  - Fisica sanitaria, Infettivologia, Anestesiologia.
  - Adesione al Laboratorio Unico Metropolitano per la concentrazione della produzione di laboratorio per il settore Microbiologia afferente all'AOU quale sede Hub.
- La collaborazione con l'Azienda Ospedaliera Universitaria di Ferrara per la concentrazione presso il Laboratorio per l'AVEC – sezione di Citodiagnostica dell'UO di Anatomia Patologica dell'AOU di Ferrara - della determinazione HPV, quale test primario nell'ambito dei percorsi di prevenzione del carcinoma della cervice.

Si delinea di seguito l'articolazione dipartimentale ospedaliera (deliberazione n.192 del 23.12.2014).

## DIPARTIMENTO MEDICO-ONCOLOGICO

Il Dipartimento Medico-Oncologico è costituito dalle seguenti strutture: UOC Oncologia, UOC Nefrologia e Dialisi, UOC Medicina A, SSD Geriatria Ospedaliera e Territoriale, SSD Lungodegenza Post Acuti a gestione infermieristica, UOC Gastroenterologia, SSD Neurologia, UOC Medicina B, UOC Pediatria, UOC Medicina Riabilitativa, UOC Interaziendale Genetica.

A partire dal 2017 il Dipartimento ha riorganizzato l'area di Lungodegenza post Acuti al fine di migliorare la continuità della presa in carico dei pazienti fragili lungo tutto il loro percorso di cure. La continuità di presa in carico nel percorso intra-ospedaliero è garantita dai medici dello stesso settore di degenza ove si è svolta la fase acuta del ricovero, mentre l'organizzazione è a gestione infermieristica. Sotto il profilo della organizzazione per "intensità e gradualità delle cure", l'area Post Acuti a gestione infermieristica si colloca tra l'intensità delle cure ospedaliere e l'estensività delle presa in carico a domicilio e nelle strutture residenziali. Tale riorganizzazione è proseguita a carattere sperimentale anche nel 2018 con un obiettivo di monitoraggio e consolidamento, in applicazione a quanto disposto dal documento aziendale di sintesi dei risultati e delle proposte di ulteriore sviluppo del "Cantiere per il miglioramento della presa in carico dei pazienti fragili in tutte le fasi del percorso clinico e assistenziale in Ospedale e nel Territorio", nel quale si definisce la "Procedura di presa in carico, ricovero e dimissione in Lungodegenza Post Acuti a gestione infermieristica" (prot. n. 12548/2018). Gli interventi organizzativi messi in campo nel 2019 hanno avuto l'obiettivo di consolidare l'attuazione delle proposte di sviluppo del "Cantiere per il miglioramento della presa in carico dei pazienti fragili in tutte le fasi del percorso clinico e assistenziale in Ospedale e nel Territorio", tramite la definizione di specifici percorsi/protocolli di interfaccia tra Ospedale e Territorio per la presa in carico dei pazienti cronici e il potenziamento dell'attività a supporto delle CRA del territorio, in collaborazione con l'area geriatrica. A supporto dell'assessment clinico assistenziale della complessità dei pazienti, il Dipartimento utilizza, a regime per tutte le degenze, lo strumento di rilevazione della complessità assistenziale il cui indice è calcolato dalla Cartella Integrata informatizzata infermieristica.

In attuazione della DGR 463/2016 sulle "Linee di indirizzo per la conversione in regime ambulatoriale dei day hospital oncologici in Emilia Romagna", il Dipartimento continua a garantire l'erogazione delle prestazioni in regime ambulatoriale/Day service.

Con riferimento alla politica del farmaco e al governo dell'appropriatezza prescrittiva, il Dipartimento costituisce un ambito di rilevante coinvolgimento nella gestione di tale risorsa. Vi afferiscono infatti numerosi obiettivi di governo dell'appropriatezza prescrittivi. Si evidenzia in particolare l'impegno nel governo dell'appropriatezza prescrittiva dei farmaci ad alto costo (Epatite C, Oncologici, Immunosoppressori, etc.), attraverso gli strumenti del governo clinico e il costante monitoraggio in collaborazione con la Direzione Farmaceutica e la Direzione Medica.

Sotto il profilo del governo clinico, in continuità con l'anno precedente è stata garantita la gestione, per quanto di competenza, dell'alimentazione della piattaforma AIFA per i rimborsi di condivisione del rischio (*payment by results, cost sharing, ecc.*). Si richiama, inoltre, l'impegno del Dipartimento alla partecipazione dei lavori dei gruppi aziendali per la formalizzazione dei PDTA nei quali è coinvolto.

Nell'ambito dei rapporti Hub & Spoke, il Dipartimento Medico-Oncologico ha definito e formalizzato la Procedura Interaziendale per la gestione del "Servizio di Trasporto Emergenze Neonatali - STEN" in collaborazione con l'Azienda Ospedaliero Universitaria di Bologna che ha visto nel 2018 l'attuazione a regime e il monitoraggio dei relativi indicatori.

A regime si colloca altresì l'attuazione del Protocollo di Intesa attivato con l'UOC Pneumologia interventistica dell'Azienda Ospedaliero Universitaria di Bologna per la gestione dei pazienti che necessitano di manovre broncoscopiche complesse, prevedendone il consolidamento e monitoraggio.

A partire dal 2017, il Dipartimento, tramite l'UOC Pediatria, collabora con l'UOC Igiene e Sanità del Dipartimento di Sanità Pubblica alla riorganizzazione ed erogazione dell'attività vaccinale, con la presa in carico, da parte dei pediatri ospedalieri, di una parte dell'attività vaccinale e di tutta la medicina scolastica. Tale attività è stata consolidata nel 2018 e garantita durante il 2019.

## DIPARTIMENTO CHIRURGICO

Il Dipartimento Chirurgico è costituito dalle seguenti unità organizzative: UOC Chirurgia Generale, SS Interaziendale Chirurgia della Mammella, UOC Ortopedia, UOC Urologia, UOC ORL, UOC Oculistica, UOC Ginecologia-Ostetricia, l'UOC Anatomia Patologica; SS Centrale di Sterilizzazione; comprende inoltre il Programma Blocco Operatorio.

Il Dipartimento Chirurgico si caratterizza per il progressivo sviluppo di collaborazioni nella logica delle reti interaziendali, come dettagliato al paragrafo precedente "Reti cliniche integrate".

Il Dipartimento, nell'ambito della rete Hub & Spoke, ha definito e formalizzato la Procedura Interaziendale per la gestione del "Servizio di Trasporto Materno Assistito – STAM" in collaborazione con l'AOU di Bologna, entrato a regime con il monitoraggio dei relativi indicatori nel 2018.

In Area Metropolitana, è stato realizzato il Dipartimento Interaziendale di Anatomia Patologica ad attività integrata (DIAP), in collaborazione tra Alma Mater Studiorum – UNIBO di Bologna, l'AOSP di Bologna, l'AUSL di Bologna e l'AUSL di Imola, nell'ambito del quale sono stati avviati specifici progetti di centralizzazione, in concomitanza con l'aggiornamento tecnologico delle attrezzature, relative agli allestimenti di Citologia, concentrati presso l'AUSL di Imola e gli allestimenti di Istologia, concentrati presso l'AUSL di Bologna.

Il Dipartimento Chirurgico è pertanto sede di modelli gestionali che sono rivolti a favorire l'integrazione di attività e competenze specialistiche, nel rispondere alla crescente complessità dei processi clinico-assistenziali chirurgici e favorire lo sviluppo di percorsi che valorizzano la risposta ai cittadini attraverso l'erogazione di prestazioni multidisciplinari complesse.

Il Dipartimento Chirurgico è stato inoltre impegnato nell'attuazione delle azioni correlate alla riduzione dei tempi di attesa per le prestazioni di ricovero ospedaliero, di cui da ultimo alla DGR 603 del 15.4.2019 e relativo Programma attuativo per il triennio 2019-2021. In particolare, il contributo del Dipartimento ha visto il progressivo sviluppo della valutazione multidisciplinare, sul modello del *breast multidisciplinary team*, della casistica oncologica e il rispetto dei tempi di attesa sugli interventi chirurgici prioritari definiti a livello regionale.

## DIPARTIMENTO EMERGENZA-ACCETTAZIONE

Il Dipartimento Emergenza-Acettazione è costituito dalle seguenti strutture: UOC Pronto Soccorso e Medicina d'Urgenza, UOC Anestesia-Rianimazione, SSD Semintensiva, UOC Cardiologia-UTIC, SSD Radiologia e SSD Trasfusionale.

Il Dipartimento ha consolidato negli ultimi anni la modulazione del setting assistenziale per intensità di cura, attraverso la collaborazione multidisciplinare e multiprofessionale infradipartimentale, rafforzando integrazione e complementarietà tra i diversi livelli di professionisti per favorire una organizzazione più centrata sul percorso clinico-assistenziale del paziente critico, con la formazione spesso comune tra medici e infermieri nella gestione del paziente critico. In tale contesto collabora allo sviluppo di percorsi condivisi con gli altri dipartimenti ospedalieri, in particolare per le urgenze con il Dipartimento Chirurgico e per le prese in carico in fase post – acuta con il Dipartimento Medico-Oncologico, con la finalità di garantire la continuità assistenziale e la qualità delle prestazioni erogate.

A partire dal 2018 viene garantita l'attività strutturata e formalizzata da parte dell'Heart Team, composto da Medici specialisti della UOC di Cardiologia e di Villa Maria Cecilia, volta alla condivisione delle indicazioni, tempistiche e monitoraggio delle prestazioni di alta complessità (interventi cardiocirurgici, emodinamici protesici – TAVI ed elettrofisiologia).

Il Dipartimento ha realizzato l'analisi per la gestione dell'iperafflusso di assistiti in Pronto Soccorso contribuendo alla predisposizione del "Piano per la gestione del sovraffollamento in Pronto Soccorso", ai sensi della DGR 1827/2017, definendo soglie di criticità e conseguenti modalità di risposta modulate sul livello di criticità rilevata. Ai sensi della DGR 1129 del 8.7.2019 recante "Piano di miglioramento dell'accesso in Emergenza-Urgenza sanitaria – Approvazione di Linee di indirizzo alle Aziende Sanitarie", il Dipartimento ha dato attuazione alle indicazioni regionali mediante una revisione organizzativa e funzionale del Pronto Soccorso per la gestione degli accessi, al fine di migliorare i tempi di attesa e permanenza; gli interventi hanno riguardato l'attivazione di un secondo ambulatorio di Triage, l'identificazione di spazi diversificati con aree distinte tra i "codici verdi" e i "codici gialli", nonché l'attivazione di Ambulatorio medico di PS dedicato alla gestione dei "codici gialli" ed un Ambulatorio medico di PS dedicato alla prevalente gestione dei "codici bianchi e verdi", oltre che l'Ambulatorio/Sala Emergenza dedicata ai "codici rossi".

Il Dipartimento Emergenza-Acettazione ha collaborato alla definizione e implementazione di reportistica sull'attività radiologica progettata per l'analisi ed il rilascio di indicatori di processo e di efficienza in uso a partire dal 2018 e ha proceduto alla definizione e attuazione di misure atte a migliorare i tempi di risposta della diagnostica per interni.

In relazione allo sviluppo del modello organizzativo delle reti cliniche integrate, si richiamano i rapporti di collaborazione con l'AUSL di Bologna con riferimento all'attività di valutazione Neurochirurgica e Neuroradiologica mediante teleconsulto/consulenza, nonché all'attività di collaborazione per la lettura e refertazione delle mammografie in screening.

Si richiama inoltre l'integrazione del Servizio Trasfusionale nell'ambito del Trasfusionale Unico Metropolitan (TUM) e l'attuazione di quanto previsto dal Piano Sangue 2017 – 2019, nell'ambito della realizzazione della rete informatica regionale unica per il sistema sangue.

Nell'ambito del Governo Clinico e Gestione del Rischio è stato garantito l'impegno del Dipartimento alla partecipazione dei lavori dei gruppi aziendali per la formalizzazione dei PDTA nei quali è coinvolto, nonché la partecipazione all'attuazione del Piano per la Sicurezza delle Cure.

Si evidenzia altresì l'impegno del Dipartimento nel governo dell'appropriatezza nell'utilizzo del farmaco con particolare riferimento agli obiettivi relativi al tasso di consumo degli antibiotici sistemici, all'utilizzo dei farmaci per il dolore con migliore rapporto costo/opportunità, all'utilizzo dei NAO secondo le indicazioni regionali.

### 3.2 ASSISTENZA TERRITORIALE

#### A) STATO DELL'ARTE

L'azienda opera a livello territoriale mediante una articolazione di **42 strutture a gestione diretta** e **43 strutture convenzionate accreditate** per un **totale di 85 strutture**. Nel territorio non sono presenti strutture di riabilitazione ex art. 26 L. 833/1978. Nelle tabelle che seguono vengono riportati i dati, al 31/12/2019, relativi alle strutture a gestione diretta e convenzionate, in base alla tipologia e al tipo di assistenza erogata che risultano coerenti con quelli desumibili dai modelli ministeriali STS 11.

#### Strutture a gestione diretta

TIPO STRUTTURA	Attività clinica	Diagnostica strumentale per immagini	Attività laboratorio	Attività consultorio familiare	Assistenza psichiatrica	Assistenza tossicodipendenti	Assistenza ai malati terminali
ALTRO TIPO DI STRUTTURA TERRITORIALE		1	1	13	8	1	
AMBULATORIO E LABORATORIO	16	3	5				
STRUTTURA RESIDENZIALE					1		1
STRUTTURA SEMIRESIDENZIALE					1	1	
<b>TOTALE</b>	<b>16</b>	<b>4</b>	<b>6</b>	<b>13</b>	<b>10</b>	<b>2</b>	<b>1</b>

#### Strutture convenzionate

TIPO STRUTTURA	Attività clinica	Diagnostica strumentale per immagini	Assistenza psichiatrica	Assistenza tossicodipendenti	Assistenza idrotermale	Assistenza anziani	Assistenza disabili fisici *
ALTRO TIPO DI STRUTTURA TERRITORIALE	1				1		
AMBULATORIO E LABORATORIO	6	5					
STRUTTURA RESIDENZIALE			6	3		10	6
STRUTTURA SEMIRESIDENZIALE			1			3	5
<b>TOTALE</b>	<b>7</b>	<b>5</b>	<b>7</b>	<b>3</b>	<b>1</b>	<b>13</b>	<b>11</b>

\* di cui 1 struttura residenziale comprende anche disabili psichici

Le tabelle che seguono riassumono le strutture (residenziali e semiresidenziali) per **Posti Letto e tipologia di assistenza**, in coerenza con quelli riportati nel Modello ministeriali STS 24.

#### Assistenza psichiatrica e cure palliative

Complessivamente le **strutture residenziali** a gestione diretta risultano avere una dotazione pari a **101 PL**: 89 riservati all'erogazione di assistenza psichiatrica e 12 al Centro Residenziale Cure Palliative – Hospice di Castel San Pietro Terme.

Le **strutture semiresidenziali** a gestione diretta che erogano assistenza psichiatrica risultano dotate complessivamente 6 posti a cui si aggiungono, sempre in ambito di assistenza semiresidenziale, i 15 posti del Centro Diurno per tossicodipendenti.

A partire dal 2018 a fronte della contrazione di PL semiresidenziali a gestione diretta (da 15 posti del Centro Diurno Psichiatrico a 6 del Day Hospital Territoriale - Day Service Psichiatrico) si sono aggiunti 22 posti semiresidenziali in 2 Comunità diurne a gestione indiretta.

STRUTTURE RESIDENZIALI A GESTIONE DIRETTA	TIPOLOGIA ASSISTENZA	POSTI 31/12/2019
Residenza Sanitaria Psichiatrica Trattamento Intensivo	Assistenza Psichiatrica	10
Centro Residenziale Cure Palliative - Hospice CSPT	Attività Hospice - Cure Palliative	12
STRUTTURE RESIDENZIALI A GESTIONE INDIRETTA	TIPOLOGIA ASSISTENZA	POSTI 31/12/2019
Residenza Psichiatrica Casa Basaglia	Assistenza Psichiatrica	15
Residenza Psichiatrica La Pascola	Assistenza Psichiatrica	15
Residenza Psichiatrica Ca' del Vento	Assistenza Psichiatrica	16
Residenza Psichiatrica Albatros	Assistenza Psichiatrica	14
Comunità Alloggio Pampera	Assistenza Psichiatrica	8
Comunità Alloggio per la S.M. La Soffitta	Assistenza Psichiatrica	11
STRUTTURE SEMIRESIDENZIALI A GESTIONE DIRETTA	TIOOLOGIA ASSISTENZA	POSTI 31/12/2019
Day Hospital Territoriale - Day Service Psych.	Assistenza Psichiatrica	6
Centro Diurno Arcobaleno - SERT	Assistenza per tossicodipendenti	15 (*)
STRUTTURE SEMIRESIDENZIALI A GESTIONE INDIRETTA	TIPOLOGIA ASSISTENZA	POSTI 31/12/2019
Comunità Diurna per la S.M. Franca Ongaro Basaglia	Assistenza Psichiatrica	20
Comunità Diurna per la S.M. La Soffitta	Assistenza Psichiatrica	2 (*)

\* posti che non compaiono nei flussi ministeriali

### Assistenza anziani

In tabella rappresenta le **strutture residenziali e semiresidenziali** con i Posti autorizzati al 31/12/2019, che erogano assistenza agli anziani (**PL 575 residenziali e posti 52 semiresidenziali**), con evidenza dei posti convenzionati accreditati (**PL 507 residenziali e posti 52 semiresidenziali**). Le strutture convenzionate sotto riportate risultano regolarmente accreditate dalla Regione.

STRUTTURE RESIDENZIALI ASSISTENZA ANZIANI	POSTI AUTORIZZATI 31/12/2019	DI CUI CONVENZIONATI ACCREDITATI IMOLA
CASA RESIDENZA ANZIANI MEDICINA A SP	59	48
CASA RESIDENZA ANZIANI C.TOZZOLI IMOLA	44	44
CASA RESIDENZA ANZIANI LA COCCINELLA CSPT	82	76
CASA RESIDENZA ANZIANI TOSCHI DOZZA	25	16
CASA RESIDENZA ANZIANI S. MARIA TOSSIGNANO	43	43
CASA RESIDENZA ANZIANI IMOLA	144	138
CASA RESIDENZA ANZIANI VILLA ARMONIA IMOLA	38	27
CASA RESIDENZA ANZIANI MEDICINA CIDAS	40	15
CASA RESIDENZA ANZIANI FIORELLA BARONCINI IMOLA	70	70
CASA RESIDENZA ANZIANI ANTONIO ABA TE FONTANELICE	30	30
<b>TOTALE PL</b>	<b>575</b>	<b>507</b>





STRUTTURE SEMIRESIDENZIALI	POSTI AUTORIZZATI 31/12/2019	DI CUI CONVENZIONATI ACCREDITATI
CENTRO DIURNO PER ANZIANI CSPT	16	16
CENTRO RESID. PER ANZIANI VITA INSIEME MEDICINA	16	16
CENTRO DIURNO ANZIANI C. TOZZOLI IMOLA	20	20
<b>TOTALE Posti</b>	<b>52</b>	<b>52</b>

### Medici di medicina generale e pediatri di libera scelta

Presso l'AUSL di Imola operano **92 medici di medicina generale** che assistono complessivamente una popolazione pari a **116.495** unità e **21 pediatri di libera scelta** che assistono complessivamente una popolazione pari a **16.098** unità. I dati riportati sono coerenti con quelli desumibili dai QUADRI E e F del Modello FLS 12 al 01/01/2020.

### B) OBIETTIVI 2019 RELATIVI ALLA STRUTTURA E ALL'ORGANIZZAZIONE

Si rappresentano di seguito gli ambiti di sviluppo che hanno qualificato le principali azioni del 2019, in continuità con gli interventi già avviati.

#### PIANO SOCIALE E SANITARIO 2017 - 2019

In ambito distrettuale si collocano gli interventi correlati e derivanti dall'applicazione della DGR 1423 del 2.10.2017 che approva le Schede Attuative di intervento e di indirizzo per l'elaborazione dei Piani di Zona Distrettuali per la Salute ed il Benessere sociale, definite secondo una logica di armonizzazione degli strumenti di programmazione regionale, tra cui, in particolare:

- Il Piano Regionale sociale e sanitario 2017-2019.
- Il Piano Regionale per la Prevenzione.
- Le linee annuali di programmazione e finanziamento del SSR.
- Il programma annuale di riparto del Fondo regionale per la non autosufficienza.

A partire dal 2018, l'Azienda, in integrazione con l'Ufficio di Piano del Nuovo Circondario Imolese, ha programmato e progettato l'attuazione di interventi discendenti dal citato Piano Sociale e Sanitario con ricaduta sul biennio 2018-2019. Sul totale delle Schede di intervento di competenza distrettuale, 24 sono state affidate alla responsabilità di un Professionista dell'Azienda: 11 schede che la Regione riconosce di matrice prevalentemente sanitaria e affidate al coordinamento di Professionisti Aziendali ed ulteriori 13 schede, riconosciute di matrice sociosanitaria e, in accordo con i Comuni, affidate anch'esse al coordinamento di Professionisti aziendali, a sottolineare il forte impegno di integrazione assunto dalla Azienda in accordo con i Comuni del Circondario. A livello aziendale gli indicatori relativi alle azioni delle singole Schede di intervento sono stati declinati definendo azioni, attori e referenti e sono stati posti quali obiettivi specifici a livello di valutazione individuale dei professionisti coinvolti.

#### CASE DELLA SALUTE

L'ambito delle **Case della Salute di Castel S. Pietro Terme e Medicina** costituisce una delle Aree funzionali dell'assetto aziendale che accoglie funzioni e interventi dei tradizionali Dipartimenti territoriali: Cure Primarie, Sanità Pubblica e Salute Mentale-Dipendenze Patologiche.

Il modello organizzativo della Casa della Salute dell'AUSL di Imola è finalizzato a costituire luogo di pratica interdisciplinare e interprofessionale rivolto ai cittadini per l'accesso alle cure primarie, ove si concretizza:

- L'accoglienza, trovando risposta alla domanda di salute tramite l'accesso ai servizi sanitari di primo livello, medico ed infermieristico.
- La disponibilità di prestazioni specialistiche ambulatoriali a minore impatto tecnologico.
- L'accesso a prestazioni specialistiche di secondo livello.
- L'orientamento ai servizi nella logica della integrazione con i vari soggetti operanti nel territorio: Medici di Medicina generale, Continuità Assistenziale, Pediatri di Libera scelta, ASP Circondario Imolese e Dipartimenti ospedalieri.

In attuazione delle linee di indirizzo clinico-organizzative delle Case della Salute emanate dalla Regione con DGR 2128/2016, le attività specifiche previste rafforzano l'orientamento allo stile di lavoro multidisciplinare, secondo il paradigma della medicina di iniziativa, per la presa in carico della cronicità e fragilità in un quadro di integrazione tra servizi sanitari, territoriali e ospedalieri, da un lato, e tra servizi sanitari e sociali dall'altro. Nel 2019 l'AUSL di Imola ha deliberato (deliberazione aziendale 210/2019) il modello organizzativo delle Case della Salute dell'Azienda, secondo le indicazioni regionali per le quali l'azienda nel 2020 deve formalizzare i nominativi facenti parte del board unico delle CdS e definire i referenti delle aree integrate di intervento ai sensi della DGR 2128/2016. Come dispone la deliberazione aziendale n. 210 del 27 settembre 2019 si è provveduto alla "Istituzione della Casa della Salute Vallata del Santerno e sviluppo del modello organizzativo delle Case della Salute dell'AUSL di Imola secondo le indicazioni regionali". La delibera nello specifico approva l'istituzione della Casa della Salute della Vallata del Santerno, sede erogativa del NCP della Vallata del Santerno, dei servizi di accesso e delle attività sanitarie e socio sanitarie territoriali, nomina con decorrenza 1.10.2019 il Responsabile organizzativo unico delle Case della Salute dell'AUSL di Imola e costituisce un unico board per le Case della Salute dell'AUSL di Imola.

Al fine di diffondere la cultura del lavoro di equipe ed i modelli organizzativi multiprofessionali e interdisciplinari tra gli operatori delle Case della Salute, è stato promosso nel 2018 e terminato nel 2019 uno specifico percorso formativo regionale (CasaLab) al quale hanno partecipato professionisti afferenti alle Cure Primarie, al Dipartimento Salute Mentale e ai Servizi sociali.

Nell'ambito della gestione integrata delle patologie croniche, secondo l'approccio della medicina di iniziativa, in coerenza con linee guida e percorsi diagnostico terapeutici condivisi con la componente medica, specialistica e con il coinvolgimento diretto della componente infermieristica, dal 2014 è stato intrapreso un percorso di presa in carico integrata del paziente cronico con comorbidità, presso la sede inter-nucleo dei Nuclei di Cure Primarie (NCP) di Imola, le Case della Salute di CSPT e Medicina. Nel 2019, si è voluto integrare il modello sperimentato negli anni precedenti con le indicazioni in tema di gestione della cronicità/fragilità che la Regione Emilia-Romagna ha sviluppato e messo in campo con l'utilizzo dello strumento regionale dei "Profili di Rischio (Risk-ER)", per garantire la presa in carico della fragilità/multimorbidità, nella logica di uno stile di lavoro multidisciplinare.

Inoltre, nell'ambito del progetto di formazione RER CasaLab attivato nel 2018, terminato nel 2019, è stata implementata la presa in carico multiprofessionale del paziente psichiatrico con comorbidità, in collaborazione con i MMG, DSM e ASP in un'ottica di integrazione multiprofessionale.

## **OSPEDALE DI COMUNITA'**

Nell'ambito della Casa della Salute di Castel S. Pietro Terme si iscrive l'attivazione dell'Ospedale di Comunità (Os.Co), struttura residenziale di cure intermedie a gestione infermieristica, istituito con deliberazione n. 44 del 28.3.2014, dotato di n. 21 posti letto. L'OSCO offre una modalità assistenziale di tipo intermedia, rivolta a specifici target di utenza, con finalità di attuare cure in ambiente protetto, consolidare condizioni di salute e garantire la prosecuzione del processo di recupero delle autonomie in un contesto non ospedaliero.

La SRCI è una unità organizzativa a gestione infermieristica (modello evolutivo della tradizionale lungodegenza post-acuzie) dedicata ad ospitare persone fragili ad alta componente di non-autosufficienza e con quadro clinico relativamente stabile, al fine di ridurre il carico di pazienti nei reparti ospedalieri in fase post-acuta, offrendo un livello di cure appropriato verso una dimissione assistita.

L'Os.Co, cui afferisce budget specifico nell'ambito del Dipartimento Cure Primarie, ha portato a regime la gestione infermieristica. Si è dotato di specifica Procedura di Accettazione e Dimissione degli ospiti e per la gestione documentale del processo clinico-assistenziale.

Ha altresì attuato modelli di integrazione con le Associazioni di volontariato e implementato il monitoraggio dell'attività tramite indicatori specifici con particolare riferimento al flusso informativo regionale SIRCO.

Dall'analisi di dati del flusso SIRCO la Regione ha rilevato che i pazienti ricoverati previa valutazione multidimensionale e definizione del PAI, mostrano un più significativo miglioramento nelle ADL, pertanto ha ritenuto opportuno che nella fase di ingresso venga effettuata la valutazione multidimensionale con definizione del PAI almeno nel 90% dei casi.

L'Os.CO ha garantito nel 2019 la percentuale di PAI redatti congiuntamente ai pazienti - caregiver sul numero PAI, nella misura pari al 100%.

## **CURE INTERMEDIE**

L'integrazione tra ospedale e territorio ha un ruolo centrale nel regolamentare i flussi sia in entrata che in uscita dall'ospedale, ed è fondamentale per assicurare la continuità delle cure.

L'Ospedale si configura come il setting assistenziale per la gestione di problematiche ad insorgenza acuta, con rilevante compromissione funzionale o necessitanti di risposte tecnologicamente ed organizzativamente articolate e complesse, da programmare secondo la logica dell'intensità delle cure, mentre il territorio rappresenta il setting complementare più appropriato per la gestione della cronicità. Come già relazionato nell'ambito ospedaliero, nel corso dell'ultimo triennio l'Azienda ha attivato un tavolo di lavoro multidisciplinare e multiprofessionale, avente ad oggetto "Cantiere per il miglioramento della continuità della presa in carico dei pazienti fragili in tutte le fasi del percorso clinico e assistenziale in Ospedale e nel Territorio", che ha definito un piano di interventi mirati a migliorare la continuità assistenziale in tutte le fasi del percorso di cura.

### **Dimissioni Protette**

Al fine di migliorare l'integrazione ed il coordinamento degli interventi socio-sanitari, è stata attuata nell'ultimo biennio una nuova organizzazione delle attività del PUA (Punto Unico di Accoglienza), per la dimissione protetta del paziente complesso, con particolare riguardo a quelli caratterizzati da condizioni di non autosufficienza, volta ad assicurare i livelli di integrazione con l'area sociale, attraverso la stringente collaborazione con una assistente sociale dell'ASP, al fine di valutare congiuntamente e contestualmente i bisogni sociali e sanitari del paziente in integrazione tra le varie figure professionali. La misura riorganizzativa attuata ha consentito il miglioramento del volume di dimissioni protette trattate ed il perseguimento degli obiettivi volti a: favorire la deospedalizzazione attraverso l'attivazione appropriata e tempestiva dei servizi sociali territoriali; assicurare al paziente e alla sua famiglia una corretta informazione e il supporto socio assistenziale al momento del rientro al domicilio; favorire l'integrazione tra le figure professionali del territorio ed interventi di promozione e comunicazione a supporto del *care giver*.

### **Servizi socio-sanitari per non autosufficienza**

A livello aziendale la programmazione e gestione del FRNA avviene in modo integrato con le risorse della L. 112/2016 ("Dopo di noi"). Al riguardo, l'AUSL di Imola ha garantito il monitoraggio sull'utilizzo delle risorse del FRNA, FNA, Fondo del "Dopo di noi" e FSR per i servizi sociosanitari accreditati, al fine di fornire la Relazione annuale e le relative disposizioni regionali. Ha garantito inoltre l'attuazione del Decreto interministeriale di finanziamento del FNA per persone con gravissima disabilità. Il coordinamento con l'Ufficio di Piano e con l'ASP, ha permesso la progettazione e l'avvio dell'implementazione di un Sistema Informativo per la rilevazione dell'attività di presa in carico di pazienti disabili (UVM) ed in particolare per assicurare le corrette rendicontazioni dei finanziamenti dedicati (FNA, Dopo di Noi, Vita Indipendente). Nell'ambito dei percorsi di continuità tra ospedale e territorio, l'Azienda si è posta l'obiettivo di aggiornare, in collaborazione con l'ASP del Circondario Imolese, la regolamentazione della dimissione ospedaliera di anziani non autosufficienti e l'invio verso l'utilizzo dei posti temporanei presso la Casa di Riposo per Anziani "Fiorella Baroncini" gestita dall'ASP, al fine di uniformare i comportamenti del personale di area sociale e sanitaria e garantire la corretta gestione del ricovero temporaneo di persone non autosufficienti provenienti dalla dimissione ospedaliera. A tal fine, nel corso del 2019, è stata predisposta una apposita Procedura che sarà adottata e implementata dal 2020.

Con riferimento all'utilizzo dei posti temporanei "di sollievo", l'AUSL di Imola è impegnata a sensibilizzare il Comitato di Distretto nel miglioramento dell'indicatore: offerta % di giornate di accoglienza temporanea di sollievo sulle giornate annue in CRA (SIVER IND667), per rispettare l'obiettivo regionale ( $\geq 2\%$ ) rispetto al quale l'AUSL di Imola registra un valore basso 0,32% (media RER 1,18%).

### **Rete delle Cure Palliative**

Nell'ambito dello Sviluppo delle Cure Intermedie, si richiama il contributo all'attuazione degli interventi previsti per lo sviluppo della Rete delle Cure Palliative (DGR 560/2015).

Nel 2019 è stata potenziata la rete mediante risorse medico-palliativista e infermieristiche dedicate ed è stato implementato l'Ambulatorio delle Cure Palliative per migliorare la presa in carico in regime ambulatoriale dei pazienti. Allo scopo di fornire una lettura sempre più precisa del funzionamento delle

strutture e delle reti di cure palliative e per rispondere agli adempimenti LEA, è stata presidiata la qualità dei dati che confluiscono nei flussi informativi ADI e Hospice, al fine di poter monitorare indicatori specifici regionali: % deceduti per causa di tumore assistiti dalla Rete di cure palliative sul totale deceduti per causa di tumore – InSiDER IND704 (standard regionale  $\geq 50\%$ ). AUSL di Imola: 55% nel 2009 vs 53,4% nel 2018.

### GOVERNO DEI TEMPI DI ATTESA

In ordine al governo dei tempi di attesa l'AUSL di Imola ha posto nel corso degli anni numerosi interventi con azioni di aumento dell'offerta laddove necessario e misure organizzative volte al miglioramento dell'appropriatezza prescrittiva. Nell'ambito della garanzia di accesso alle **prestazioni di specialistica ambulatoriale** (DGR 1056/2015 "Riduzione delle Liste di attesa per l'accesso alle prestazioni sanitarie") l'AUSL di Imola ha assicurato una programmazione stabile dell'offerta specialistica, prevedendo rimodulazioni tempistiche di recupero di offerta, ove si sono presentate criticità di organico. In attuazione delle disposizioni regionali, è stato dato impulso al consolidamento delle prescrizioni e delle prenotazioni dei "controlli" da parte del medico specialista, senza rinvio del paziente al medico di medicina generale, prevedendo la relativa prenotazione da parte della struttura (UO/Ambulatorio). Si è inoltre intervenuti per perseguire e consolidare l'appropriatezza nella gestione delle Agende, con particolare riferimento alle Agende di "primo accesso", strutturate per specialità al fine di superare eventuali frammentazioni. Altri interventi di verifica dell'appropriatezza prescrittiva messi in campo hanno riguardato in particolare la diagnostica pesante, RM muscoloscheletriche e TC osteoarticolari, secondo le condizioni di erogabilità definite a livello regionale.

In base a queste linee di intervento generali, le azioni operative hanno riguardato:

- a) Operazioni di efficientamento organizzativo interno.
- b) Acquisto da parte dell'Azienda di prestazioni da professionisti interni al di fuori del loro orario istituzionale (Similalp).
- c) Incremento dei contratti di fornitura con il privato accreditato.
- d) Incremento di attività di alcuni specialisti ambulatoriali convenzionati.
- e) Appropriatezza prescrittiva mediante controlli sui quesiti diagnostici resi maggiormente fruibili tramite il sistema informativo gestionale della Società CUP 2000.
- f) Separazione delle Agende tra il "primo accesso" e gli "accessi di controllo", anche in questo ambito con il supporto del sistema informativo gestionale della Società CUP 2000.
- g) Il Servizio di Recall automatico che 7 gg prima della data di effettuazione ricorda al cittadino l'appuntamento chiedendone contestualmente conferma o disdetta.
- h) L'apertura delle Agende senza soluzione di continuità.

I dati di performance mostrano un sensibile miglioramento negli ultimi anni pur evidenziano la necessità di proseguire l'impegno di continua revisione del piano di attività, da modulare per mantenere una rispondenza con le variate condizioni della popolazione (invecchiamento, presenza di multi patologie, necessità di presa in carico per percorsi, ecc.) con la programmazione generale di area metropolitana.

Tutto il percorso e le azioni programmate sono costantemente presidiate da un Team operativo multidisciplinare di controllo che assicura il monitoraggio delle misure previste nel Programma, individuando

gli aggiustamenti progressivi laddove necessario, sia per gestire criticità di singole prestazioni con azioni di natura urgente, sia per definire, realizzare e coordinare gli interventi di tipo strutturale.

L'AUSL di Imola ha potenziato le azioni in campo, non solo in termini di ulteriore aumento dell'offerta interna, ma anche ridefinendo le convenzioni con il privato accreditato. E' stato in tal modo realizzato il miglioramento dei tempi di attesa per le prestazioni di specialistica ambulatoriale per esterni, che si è mantenuto costante negli esiti con indici di performance in linea con gli standard regionali previsti.

Nel 2019 l'AUSL di Imola ha continuato a garantire tale assetto organizzativo volto al mantenimento dei tempi di attesa delle prestazioni specialistiche di primo accesso e urgenze differibili entro i tempi di attesa standard ( $\geq 90\%$ ), in riferimento all'indice di performance delle rilevazioni regionali ex ante (Fonte MAPS).

Per un dettaglio sugli esiti specifici 2019 degli indicatori sopra richiamati si rimanda al paragrafo 9 "Grado di raggiungimento degli obiettivi di cui all'allegato B della DGR 977/2019", obiettivo 2.1 Garanzia dell'accesso alle prestazioni di specialistica ambulatoriale.

Sono stati, inoltre, mantenuti gli interventi volti ad attuare l'obbligo di disdetta delle prenotazioni specialistiche ambulatoriali ai sensi della DGR 377/2016.

Si delinea di seguito l'articolazione dipartimentale territoriale (deliberazione n.192 del 23.12.2014).

## DIPARTIMENTO CURE PRIMARIE

Il Dipartimento Cure Primarie è costituito dalle seguenti strutture: UOC Cure Primarie, Ospedale di Comunità (OS.CO), SSD Consultorio Familiare, SSD Assistenza Area della Non Autosufficienza, UOC Coordinamento attività di prevenzione di competenza del Dipartimento Cure Primarie.

Il Dipartimento ha svolto un ruolo primario, in collaborazione con il Distretto e con la Direzione delle Attività Socio Sanitarie, nello sviluppo della Casa della Salute di Castel S. Pietro Terme e di Medicina e nell'attivazione dell'Ospedale di Comunità (OS.CO), ambiti che, come già descritto, hanno visto l'implementazione di specifiche funzioni realizzate in collaborazione con i Dipartimenti territoriali (DSM e Sanità Pubblica). In tale contesto, è proseguito il contributo agli obiettivi delle Case della Salute in continuità con i percorsi avviati ed in coerenza con gli indirizzi regionali in materia (DGR 2128 del 5.12.2016) per il coordinamento e lo sviluppo delle Comunità di professionisti e della Medicina di iniziativa.

Nel raccordo tra Ospedale e Territorio, si richiama il ruolo del Dipartimento, con riferimento al potenziamento dell'Assistenza Domiciliare Integrata. Nell'ultimo biennio, per migliorare l'integrazione ed il coordinamento degli interventi socio-sanitari, è stata attuata una nuova organizzazione delle attività del PUA (Punto Unico di Accoglienza) per la dimissione protetta del paziente complesso, con particolare riguardo a quelli in condizioni di non autosufficienza, volta ad assicurare i livelli di integrazione con l'area sociale, attraverso la stringente collaborazione con una assistente sociale dell'ASP, per valutare congiuntamente e contestualmente i bisogni sociali e sanitari del paziente in integrazione tra le varie figure professionali. Tale misura ha consentito il miglioramento del volume di dimissioni protette trattate ed il perseguimento degli obiettivi volti alla deospedalizzazione tramite l'attivazione appropriata e tempestiva dei servizi sociali territoriali, oltre ad assicurare la corretta informazione e il supporto socio assistenziale al momento del rientro al domicilio del paziente.

Di particolare rilevanza il ruolo del Dipartimento nel monitoraggio dell'andamento delle prescrizioni e della spesa farmaceutica convenzionata e territoriale, ambito che costituisce uno dei principali obiettivi strategici aziendali, al fine di presidiare i fenomeni di iperprescrizione. I principali attori a livello aziendale sono rappresentati dalle Cure Primarie e dalla Direzione Farmaceutica e dalle interrelazioni con la Medicina Generale – Coordinatori di Nucleo. Altrettanto rilevante l'apporto del DCP nella definizione e nel monitoraggio di tutto l'ambito di azioni connesso al Governo dei tempi di attesa per i cui obiettivi si rimanda al paragrafo specifico.

Nell'ambito dello Sviluppo delle Cure Intermedie, si richiama il contributo all'attuazione degli interventi previsti per lo sviluppo della Rete delle Cure Palliative (DGR 560/2015). Nel 2019 è stata potenziata la rete mediante risorse medico-palliativista e infermieristiche dedicate ed è stato implementato l'Ambulatorio delle Cure Palliative per migliorare la presa in carico in regime ambulatoriale dei pazienti.

Al fine di migliorare l'assistenza in ambito territoriale e offrire percorsi di cura sempre più appropriati e qualificati, è stata potenziata la capacità di presa in carico, in particolare dei pazienti fragili o con patologie croniche in situazione di instabilità, all'atto della dimissione ospedaliera. L'obiettivo della continuità assistenziale rispetto al quale è stato garantito un costante impegno negli ultimi anni, è proseguita con un maggiore investimento sul monitoraggio delle segnalazioni ai servizi territoriali competenti per aumentare la

% di prese in carico in ADI entro 3 giorni dalla dimissione ospedaliera (InSiDER IND289 “% di prese in carico in ADI entro 3 giorni dalla dimissione ospedaliera” Target:  $\geq 50\%$ ), che mostra una percentuale pari al 48,1% nel 2019, in netto miglioramento rispetto al 2018 (40,07%) e superiore alla media regionale 2019.

A seguito della riorganizzazione degli screening oncologici aziendali (tumore colon retto, tumore mammella, tumore collo utero) avvenuta nel 2018, son stati garantiti nel corso del 2019 i livelli di copertura raccomandati nella popolazione target, assicurando il rispetto degli specifici protocolli e garantendo il monitoraggio e la valutazione dell'intero percorso e degli standard di performance, avvalendosi della struttura operativa e dell'apporto funzionale dei professionisti preposti a tali percorsi.

Nell'ambito del Governo Clinico e Gestione del Rischio, è stata garantita la partecipazione dei lavori dei gruppi aziendali per la formalizzazione dei PDTA nei quali è coinvolto, nonché la partecipazione all'attuazione del Piano per la Sicurezza delle Cure.

Nel 2019 il Consultorio Familiare ha realizzato interventi formativi sulle problematiche adolescenziali rivolti agli insegnanti/educatori nel settore scolastico e garantito l'attività di implementazione del Progetto Ministeriale Sindrome depressiva post partum (DPG/2018/12532 del 25/07/2018).

## DIPARTIMENTO DI SALUTE MENTALE E DIPENDENZE PATOLOGICHE

L'area della Salute Mentale, negli ultimi anni, ha progressivamente attuato nuovi assetti organizzativo – funzionali, riorganizzando i servizi ospedalieri e territoriali sulla base della complessità assistenziale e dei livelli di intensità di cura e sviluppando innovativi assetti di cura sul territorio attraverso l'avvio di percorsi qualificati come il budget di salute. Tale riorganizzazione ha contribuito a garantire l'attività clinica, utilizzando l'area ospedaliera (SPDC) per le patologie in fase acuta e l'area territoriale (RTI) per proseguire/iniziare percorsi di stabilizzazione e riabilitazione post dimissione e per sperimentare nuove modalità organizzative con la rimodulazione delle attività clinico-assistenziali-riabilitative, in un'ottica di appropriatezza e valorizzazione professionale e di implementazione di percorsi specialistici in RTI.

Fra gli obiettivi qualificanti l'azione del DSM si richiamano appunto i **budget di salute** in Psichiatria adulti, Neuropsichiatria infantile e Dipendenze Patologiche. Il budget di salute attraverso un progetto terapeutico riabilitativo individuale tende a ridare alla persona un funzionamento sociale alla cui produzione partecipano il paziente stesso, la sua famiglia e la comunità di appartenenza. L'applicazione di tale metodologia ha promosso effettivi percorsi abilitativi individuali, contribuendo alla permanenza nel proprio tessuto abitativo e di vita di utenti con disturbi sia all'esordio che gravi e persistenti. Le linee di indirizzo regionali (DGR 1554/2015) identificano nel Budget di salute lo strumento integrato socio-sanitario a sostegno del progetto di cura personalizzato per persone affette da disturbi mentali gravi, attivabile in collaborazione con i Servizi Sociali in alternativa, o in superamento di trattamenti residenziali non appropriati, tramite UVM. Consolidare l'utilizzo del Budget di salute con gli elementi qualificanti previsti dalle linee di indirizzo è una delle azioni previste anche per l'attuazione del Piano sociale e sanitario regionale (DGR 1423/2017), in collaborazione con l'ASP e il Privato sociale. Nel corso del 2019 è stata ridefinita la Procedura con ASP per l'attività integrata in tutti i passaggi operativi del percorso che sarà formalizzata e implementata dal 2020.

Nel corso del 2019 si evidenzia l'attività del DSM di progressiva definizione e realizzazione di integrazioni funzionali ed afferenza di ambiti di attività con le Case della Salute, con particolare riferimento alla presa in



carico di pazienti cronici psichiatrici in comorbidità e fragilità socio sanitaria in collaborazione tra MMG e Dipartimento di Cure Primarie. Il DSM tramite le Dipendenze Patologiche è stato coinvolto anche all'attuazione del Progetto di sviluppo del Centro disassuefazione al fumo da svolgere in collaborazione con l'AUSL di Bologna.

In continuità con l'anno precedente c'è stato un importante investimento di attività sugli obiettivi di consolidamento e/o miglioramento degli indici di performance delle prestazioni rivolte alle persone con disturbi dello spettro autistico.

In merito al PDTA Gioco d'Azzardo con riferimento al Piano Regionale di contrasto al Gioco d'Azzardo 2017 - 2018 (DGR 2098/2017) sono state messe in campo le azioni volte all'implementazione del PDTA.

Il PDTA Tutela Minori è stato definito e pubblicato su DocWeb nel 2019, prosegue nel 2020 l'implementazione da parte del gruppo interaziendale ASL-ASP.

### 3.3 PREVENZIONE

#### A) STATO DELL'ARTE

Nel biennio 2018-2019, in riferimento al **Piano Locale Attuativo del Piano Regionale per la Prevenzione 2015-2018** e al ruolo di coordinamento del Dipartimento di Sanità Pubblica, gli obiettivi discendenti dal Piano (PLA) sono stati trasposti a livello di performance organizzativa (Budget) e di performance individuale, secondo le competenze ed i coinvolgimenti specifici dei vari professionisti.

Nel 2018 si è provveduto, in accordo con la programmazione locale delle Aziende Sanitarie, alla rimodulazione del PRP, estesa e prorogata al 2019, sulla base dell'Accordo della Conferenza Stato-Regioni del 21 dicembre 2017. Nel 2019 si sono pertanto conclusi i progetti specifici correlati ai programmi/setting di intervento individuati dal PLA, rispetto ai quali si è procedendo alla rendicontazione.

L'obiettivo di fondo si inquadra nel crescente ruolo che la Sanità pubblica è chiamata a svolgere nel promuovere e facilitare l'incontro e la collaborazione di tutti i soggetti coinvolti nella tutela e promozione del benessere e della salute della popolazione.

#### B) OBIETTIVI 2019 RELATIVI ALLA STRUTTURA E ALL'ORGANIZZAZIONE

##### PIANO LOCALE ATTUATIVO DEL PIANO REGIONALE PER LA PREVENZIONE

Il Piano (PLA) esplicita la struttura organizzativa locale (in termini di responsabili, coordinatori, gruppi di lavoro, ecc.) e i progetti di intervento specifici correlati ai 6 programmi/setting di intervento:

- 1) Ambienti di lavoro
- 2) Comunità – Programmi di popolazione
- 3) Comunità – Programmi età specifici
- 4) Comunità – Programmi per condizione
- 5) Scuola
- 6) Ambito sanitario

L'attuazione del PLA ha previsto il coinvolgimento di tutti Dipartimenti aziendali ed in particolar modo del Dipartimento di Sanità Pubblica che ne coordina l'attuazione complessiva. Nell'ambito del PLA stesso, peraltro, compete alle Unità operative del Dipartimento, la funzione di responsabilità in capo ai setting: 1 "Ambienti di Lavoro", 2 "Comunità - Programmi di popolazione" e 3 "Comunità - Programmi età specifici".

Il PLA-PRP individua per ogni progetto una serie di indicatori rilevanti ("indicatori sentinella") condivisi con il livello nazionale, per monitorare le azioni che rappresentano il core del piano.

Nel 2017 e 2018 lo standard regionale richiesto ha visto l'AUSL di Imola impegnata a contribuire al raggiungimento di almeno il 95% degli indicatori sentinella, secondo quanto indicato nella programmazione aziendale. Per ogni singolo indicatore lo standard si considera raggiunto se il valore conseguito risulta  $\geq$  all'80% rispetto al valore atteso. Si è pertanto contribuito al raggiungimento degli obiettivi regionali di prevenzione e promozione della salute individuati nei principali setting del PRP (Ambienti di lavoro, comunità-programmi di popolazione, programmi età-specifici e per condizione, Scuola e Ambito sanitario) attraverso le azioni previste dalle singole schede di progetto.

Gli standard attesi monitorati da "indicatori sentinella" sui progetti non completati o oggetto di proroga per il 2019 sono stati raggiunti grazie al coinvolgimento ed impegno degli operatori, non limitato al Dipartimento di Sanità Pubblica (DSP), ma trasversalmente all'Azienda, in rapporto anche ad interlocutori esterni all'Azienda stessa. Dalla valutazione delle schede di rendicontazione dei singoli progetti, emerge il mantenimento della performance raggiunta nel 2018.

Si delinea di seguito l'articolazione del dipartimento Sanità Pubblica ospedaliera (deliberazione n.192 del 23.12.2014).

## DIPARTIMENTO SANITA' PUBBLICA

Le funzioni rivolte all'Assistenza Collettiva in ambiente di vita e di Lavoro, in capo al Dipartimento di Sanità Pubblica, hanno visto nell'ultimo triennio, in aggiunta alla specifica attività di prevenzione e controlli ufficiali programmati e in urgenza, i seguenti ambiti di intervento:

- Attività di vigilanza e controllo ufficiali con modalità integrate a livello dipartimentale, tenuto conto del contesto territoriale, e rivolte al recupero di efficienza nell'impiego delle risorse.
- Attività rivolta alla persona, mediante definizione dei livelli di integrazione funzionale e interdipartimentale, nell'ambito della Casa della Salute.
- Attività di promozione della salute e del benessere sociale: collaborazione e contributo ai progetti regionali e/o locali, con livelli di integrazione con l'area territoriale ed ospedaliera.
- La realizzazione di integrazione funzionale con la Casa della Salute di Castel S. Pietro Terme con particolare riferimento alla riorganizzazione delle sedute vaccinali (antidifterite, antinfluenzale).

In ambito di Sanità pubblica l'AUSL di Imola ha recepito il nuovo **Piano Prevenzione Vaccinale 2017-2019 (PNPV)** e ha aderito al piano di implementazione graduale del calendario delle vaccinazioni ricomprese nei nuovi LEA. L'Azienda ha avviato nel corso del 2019 il consolidamento dell'offerta attiva anche delle seguenti vaccinazioni:

- anti Herpes Zooster nella popolazione di età = 65 anni.
- HPV coorte di nascita venticinquenni.
- meningococco B ai nati nel 2014 2015 2016: promozione della vaccinazione gratuita garantendo l'offerta vaccinale su richiesta dei genitori.

In tema di salute e sicurezza in ambienti di lavoro e di vita, è stata garantita la consueta attività in materia di vigilanza e controllo, con particolare riferimento alla % di aziende con dipendenti ispezionate (obiettivo: >= 9%) e al numero di cantieri di rimozione amianto controllati sui piani di rimozione amianto presentati (>= 15%). In riferimento all'igiene pubblica e veterinaria in ambito di attività di controllo, si è proceduto all'aggiornamento delle Procedure di controllo ufficiale in sicurezza alimentare a seguito dell'entrata in vigore del Regolamento CE 625/2017.

L'attività di vigilanza è stata altresì prevista presso le strutture protette per anziani del territorio in collaborazione integrata con l'area delle Attività Socio Sanitarie e presso le Case famiglia.

### 3.4 INVESTIMENTI

Nell'ambito del Dipartimento Amministrativo e Tecnico viene garantita la realizzazione del Piano Investimenti in termini di interventi strutturali, ammodernamento delle tecnologie biomediche, tecnologie informatiche e azioni di sviluppo ICT, nonché in riferimento all'area tecnico-economale, secondo le priorità di intervento e la programmazione economico-finanziaria. Il piano degli investimenti per l'anno 2019 è riassunto nelle specifiche successive. In particolare, si riportano gli interventi relativi ai fabbricati, alle attrezzature sanitarie, alle attrezzature informatiche e altri beni mobili suddivisi per livello di assistenza: Assistenza ospedaliera, Assistenza territoriale e Prevenzione.

Si riporta, infine, la tabella degli investimenti complessivi realizzati nel 2019.

#### ASSISTENZA OSPEDALIERA

##### FABBRICATI

Descrizione intervento	Conto	Donazioni in natura e/o denaro	Contributi c/capitale Fondi ex art 20 ex art 71 e regionali	Mutuo DRG 144	Totale
Int. 2019/15 - Interventi di manutenzione straordinaria per la sicurezza degli immobili aziendali	5050900101		276.797,68		<b>276.797,68</b>
Int. 2019/4 - Lavori di adeguamento normativo per la sicurezza degli impianti ospedalieri	5050900101		40.465,39		<b>40.465,39</b>
Int. 2013/11 - Intervento di manutenzione straordinaria reparto di Geriatria-Lungodegenza ospedale di Imola-Intervento AP. 47 (Programma straordinario Investimenti in Sanità ex art.20 L.67/88 – 4°fase 2°stralcio)	5050900101		26.136,28		<b>26.136,28</b>
Int. 2018/9 - Lavori 5°piano ospedale di Imola per nuovo impianto rilevazione incendi e chiamata infermieri, sostituzione pavimento	5050900101		148.122,20		<b>148.122,20</b>
Int. 2019/3 - Acquisto beni tecnici urgenti e indispensabili e/o in sostituzione dei fuori uso necessari al funzionamento dei servizi	5053100201	1.332,26	12.679,90		<b>14.012,16</b>
<b>TOTALE</b>		<b>1.332,26</b>	<b>504.201,45</b>	<b>0,00</b>	<b>505.533,71</b>

#### **Interventi realizzati con Contributi in Conto capitale**

Gli interventi realizzati sui fabbricati ospedalieri mediante contributo regionale in Conto capitale ex DGR 1902/2019 per complessivi € 504.201,45, sono consistiti in: interventi di manutenzione straordinaria per la sicurezza dei fabbricati, interventi di adeguamento e miglioramento funzionale degli impianti elettrici ed elettronici, lavori al 5° piano dell'Ospedale di Imola per l'installazione di un nuovo impianto rilevazione incendi e l'acquisto urgente di beni tecnici necessari al funzionamento dei servizi aziendali.

#### **Programma investimenti straordinari in Sanità (ex art. 20 Legge 67/88 – 2° stralcio - IV fase)**

In relazione al finanziamento ex art. 20 Legge 67/88 per l'intervento presso il reparto di Geriatria e Lungodegenza dell'ospedale di Imola – Accordo di programma ex art. 20 L 67/88 - Intervento AP.47 – IV



fase 2° stralcio - Intervento AP.47 - l'intervento è stato completato, entro il 2019, con la spesa di € 26.136,28 a saldo dell'importo finanziato.

### TECNOLOGIE SANITARIE

Complessivamente gli investimenti in tecnologie sanitarie sull'assistenza ospedaliera ammontano a:

Descrizione intervento	Conto	Donazioni in natura e/o denaro	Contributi c/capitale Fondi ex art 20 ex art 71 e regionali	Fondi da progetti da privati e RER	Mutuo DRG 144	Totale
Int. 2019/1 - Sostituzione e rinnovo per ammodernamento parco tecnologie sanitarie obsolete e non più manutenibili o alti costi di manutenzione	5051700101	240.986,03	64.511,16	48.446,89	17.430,73	<b>371.374,81</b>
<b>TOTALE</b>		<b>240.986,03</b>	<b>64.511,16</b>	<b>48.446,89</b>	<b>17.430,73</b>	<b>371.374,81</b>

Sono stati effettuati gli acquisiti di beni necessari per:

- Attuare il "turnover" di Tecnologie Sanitarie ad elevata obsolescenza (oltre 10 anni) per le quali non è possibile garantire né la funzionalità nel tempo mediante manutenzione ordinaria, per effetto della mancata disponibilità di parti di ricambio, né l'efficacia in termini di prestazioni qualitative/funzionali rispetto a nuove tecnologie analoghe;
- Garantire l'attivazione di nuove attività o la riorganizzazione delle stesse;
- Dotarsi di nuove tecnologie, anche innovative, necessarie per il miglioramento dell'efficienza e dell'efficacia dei processi diagnostico/terapeutici aziendali.

Tra le apparecchiature più rilevanti acquisite si evidenzia quanto segue.

- Con il finanziamento n. 2018/10 in c/capitale DGR 1902/2019: irrigatore per sala operatoria, manipoli per ortopedia, ottiche rigide per urologia; cappe aspiranti ed accessori per anatomia patologica; frigoriferi per farmacia; sonda ecografiche (per un importo complessivo di oltre € 64.511,16).
- Con fondi da progetto: Microcheratomo e microscopio rovesciato per banca cornee, poltrone per salasso terapia dell'immunoematologia; clorurimetro ed aspiratore per liquidi per anatomia patologica, monitor e scaldabiberon per la pediatria e carrozzelle, barelle per oncologia e un monitor per bioimmagini per la sala operatoria di chirurgia (per un importo complessivo di oltre € 48.000).
- Con l'intervento 2019/1 con fondi da mutuo: carrozzelle, produttore di ghiaccio e apparecchiatura per criochirurgia per poliambulatori per reparti vari (per un importo complessivo di oltre € 17.430,73).
- La donazione in natura di tre ecotomografi Ostetrico-Ginecologici di alta fascia con diagnostica 3D/4D, di un ecotomografo portatile per area critica e UTIC e di due Sistemi per Prove da sforzo Cardiologico tutti in sostituzione di apparecchi obsoleti (per un importo complessivo di oltre € 240.000).



**TECNOLOGIE INFORMATICHE E DI RETE**

Complessivamente gli investimenti in tecnologie informatiche e di rete sull'assistenza ospedaliera ammontano a:

Descrizione intervento	Conto	Donazioni in natura e/o denaro	Contr c/capitale Fondi ex art 20 ex art 71 e regionali	Fondi da progetti da privati e RER	Mutuo DRG 144	Totale
Int. 2016/6 - Nuovo Sistema Gestionale Risorse Umane (GRU) - Manutenzione Evolutiva 2017-2021 DGR 830 del 12.6.2017, Int. 2017/19 - Configurazione, installazione del sistema GAAC, Deployment e Attivazione, Licenze d'uso	5001300101		74.105,88		4.181,12	<b>78.287,00</b>
Int. 2019/12 - Sostituzione PC fissi e portatili con sistema operativo Windows XP non più supportato	5053100101	2.650,00	987,52	7.334,64	5.825,88	<b>16.798,04</b>
Int. 2019/8 - Ammodernamento tecnologico informatico SW Sanitario urgente e indispensabili per adeguamenti normativi regionali e nazionali e aggiornamenti necessari al funzionamento dei servizi sanitari e delle integrazioni con gli applicativi AVEC o di Area Metropolitana	5003100201		83.417,79	610,00	51.028,41	<b>135.056,20</b>
<b>TOTALE</b>		<b>2.650,00</b>	<b>158.511,19</b>	<b>7.944,64</b>	<b>61.035,41</b>	<b>230.141,24</b>

Sono stati spesi complessivamente € 16.798,04 per l'acquisto nuovo Hardware, tra cui PC Fissi e Portatili e HW generici quali stampanti, lettori codici a barre, in sostituzione di equivalenti obsoleti utilizzato fondi Donazione, c/capitale e mutuo.

Per quanto riguarda le implementazioni software sono proseguite le attività iniziate negli anni precedenti e sono state attivate nuove funzionalità in vari ambiti, come di seguito riportato, con un investimento di € 135.056,20 di cui, con l'intervento 2019/8 in c/capitale DGR 1902/2019, per € 83.417:

- Acquisizione SW per la gestione dei servizi di ingegneria clinica di AVEC.
- Nuovi aggiornamenti di miglioramento del progetto BABEL di AVEC per la nuova Gestione Documentale Aziendale (protocollo, determine e delibere).
- Sviluppo e adeguamenti per il ritorno erogato verso SOGEI degli applicativi Ambulatoriali.
- Sviluppi e miglioramenti SW Ricoveri, Liste di attesa e Ambulatoriale
- Sviluppo dell'invio a FSE delle lettere di screening Colon Retto e HCV
- Aggiornamento del SW di recupero crediti.
- Adeguamento del SW Vaccinazioni (sia adulti che pediatriche) per l'invio ad AVR e l'applicazione di nuove normative per l'obbligo vaccinale.
- Nuovi aggiornamenti di miglioramento del progetto BABEL di AVEC per la nuova Gestione Documentale Aziendale (protocollo, determine e delibere).



**ALTRI BENI MOBILI**

Descrizione intervento	Conto	Donazioni in natura e/o denaro	Contr c/capitale Fondi ex art 20 ex art 71 e regionali	Fondi da progetti da privati e RER	Mutuo DRG 144	Totale
Int. 2019/12 - Arredi, beni economici, automezzi, urgenti e indispensabili in sostituzione dei fuori uso necessari al funzionamento dei servizi - Arredi	5052100101	600,00	37.561,36	2.443,60	4.358,97	<b>44.963,93</b>
Int. 2018/4 - Acquisto arredi e beni economici, indispensabili, in sostituzione dei fuori uso - Beni strumentali diversi	503100201	549,95		527,15	6.845,05	<b>7.922,15</b>
Int. 2019/14 - Sostituzione veicoli obsoleti	5052500101		707,60	30.607,27		<b>31.314,87</b>
<b>TOTALE</b>		<b>1.149,95</b>	<b>38.268,96</b>	<b>33.578,02</b>	<b>11.204,02</b>	<b>84.200,95</b>

Gli investimenti effettuati hanno riguardato beni mobili in sostituzione di altri obsoleti e non più riparabili per le varie Unità Operative del presidio Ospedaliero.

Complessivamente gli investimenti in "altri beni mobili" per l'assistenza ospedaliera relativa all'anno 2019, ammontano a € 84.200,95 così costituiti: € 1.149,95 finanziati con donazioni in natura e/o denaro, € 38.268,96 per l'intervento 2019/12 con contributo in c/capitale DGR 1902/2019 per l'acquisto di divisori, paraventi, tavoli portastrumenti, transpallet, € 33.578,02 con fondi da progetti da privati e RER per l'acquisto di un automezzo attrezzato per dializzati e arredi sanitari, € 11.204,02 con fondi mutuo DGR 144 per l'acquisto di arredi da ufficio e condizionatori portatili.

**ASSISTENZA TERRITORIALE**

**FABBRICATI**

Descrizione intervento	Conto	Donazioni in natura e/o denaro	Contr c/capitale Fondi ex art 20 ex art 71 e regionali	Mutuo DRG 144	Finanziamento da altre Amministrazioni Pubbliche	Totale
Int. 2016/9 - Interventi per il miglioramento della sicurezza nei presidi ospedalieri dell'AUSL di Imola - intervento APb.20 - (Programma straordinario investimenti in sanità ex art20 L.67/88 - 4°fase 2° stralcio - addendum) Antincendio Casa della salute CSPT	5050900101		382.907,62			<b>382.907,62</b>
Int. 2017/11 - Lavori su impianto rilevazione incendi polo sanitario territoriale città di Imola	5050900101		10.443,20			<b>10.443,20</b>
Int. 2013/12 - Realizzazione della Casa della Salute presso Polo Sanitario CSPT- 1°stralcio intervento AP.48 (programma straordinario investimenti in Sanità ex art.20 L.67/88 - 4° fase secondo stralcio	5050900101		940,57			<b>940,57</b>
Int. 2019/4 - Lavori di adeguamento normativo per la sicurezza degli impianti ospedalieri	5050900101		19.511,94			<b>19.511,94</b>
Int. 2018/6 - Realizzazione nuovo punto prelievi presso Casa della Salute di Medicina – finanziamento da Comune di Medicina	6051100102				119.565,05	<b>119.565,05</b>
Int. 2019/5 - Installazione elevatore e opere straordinarie presso Pad. 6 Lolli Centro Raccolta Sangue – finanziamento da AVIS	6051100102				41.566,43	<b>41.566,43</b>
Int. 2019/15 - Interventi di manutenzione straordinaria per la sicurezza degli immobili aziendali			331.501,40			<b>331.501,40</b>
<b>TOTALE</b>		<b>0,00</b>	<b>745.304,73</b>	<b>0,00</b>	<b>161.131,48</b>	<b>906.436,21</b>

**Programma investimenti straordinari in Sanità (ex art. 20 Legge 67/88 – 2° stralcio - IV fase)**

Relativamente al finanziamento di "Interventi per il miglioramento della sicurezza nei presidi ospedalieri dell'Azienda USL di Imola" - Intervento APb.20 – addendum" i lavori per l'adeguamento antincendio (in ottemperanza alla scadenza prevista dalla normativa antincendio per l'adeguamento delle strutture sanitarie) per la Casa della salute di Castel San Pietro Terme, eseguiti nel 2019 ammontano a € 382.907,62.





Nel 2019 è stato completato l'intervento di Realizzazione della Casa della Salute presso Polo Sanitario Castel San Pietro Terme, per la quota residua a saldo di € 940,57, previsto dal finanziamento ex art. 20 Legge 67/88 - IV fase 2° stralcio - Intervento AP.48.

### **Interventi realizzati con Contributi in Conto Capitale**

Gli interventi realizzati sui fabbricati territoriali mediante contributo regionale in Conto Capitale ex DGR 1902/2019 per complessivi € 361.456,54, sono consistiti in interventi di manutenzione straordinaria sugli impianti elettrici ed elettronici, sui fabbricati e impianti aziendali, nonché prestazioni integrative e manutenzioni extra canone mediante l'appalto del Multiservizio manutentivo.

### **Interventi realizzati con contributi da donazioni da privati**

Grazie al finanziamento del Comune di Medicina è stato realizzato presso la Casa della Salute di Medicina il nuovo punto di raccolta sangue, per un ammontare di € 119.565,05; con il finanziamento dell'AVIS di Imola è stato installato un elevatore presso il Centro Raccolta Sangue nel Pad. 6 del Presidio Lolli di Imola, e sono state realizzate opere di manutenzione straordinaria, per un importo complessivo di € 41.566,43.

### **TECNOLOGIE SANITARIE**

Per l'assistenza territoriale sono stati investiti in tecnologie sanitarie:

Descrizione intervento	Conto	Donazioni in natura e/o denaro	Contr c/capitale Fondi ex art 20 ex art 71 e regionali	Fondi da progetti da privati e RER	Mutuo DRG 144	Totale
Int. 2018/10 - Sostituzione e rinnovo per ammodernamento parco tecnologie sanitarie obsolete e non più manutenibili o alti costi di manutenzione	5051700101	775,90	17.907,00	8.293,56	7.988,71	<b>34.965,17</b>
<b>TOTALE</b>		<b>775,90</b>	<b>17.907,00</b>	<b>8.293,56</b>	<b>7.988,71</b>	<b>34.965,17</b>

In particolare con l'intervento n. 2018/10 finanziato con fondi in c/capitale DGR 1902/2019 sono stati effettuati i seguenti investimenti:

- La sostituzione e potenziamento in termini di capacità dei frigoriferi e vaccini per la conservazione di farmaci per un importo di circa € 12.000.
- Acquisizione di due nuovi solleva malati a Binario per l'HOSPICE per circa € 6.195,90.
- Il restante per la sostituzione di piccole tecnologie ad elevata obsolescenza con varie tipologie di finanziamento.

### TECNOLOGIE INFORMATICHE E DI RETE

Per l'assistenza territoriale sono stati investiti in tecnologie informatiche e di rete:

Descrizione intervento	Conto	Fondi da progetti da privati e RER	Mutuo DRG 144	Totale
Int. 2019/11- Sostituzione PC fissi e portatili con sistema operativo Windows XP non più supportato	5053100101	5.078,74	387,96	<b>5.466,70</b>
<b>TOTALE</b>		<b>5.078,74</b>	<b>387,96</b>	<b>5.466,70</b>

Gli investimenti principali eseguiti sul territorio hanno riguardato in particolare l'acquisto di nuovi PC fissi e portatili per sostituirne altri obsoleti con SO Windows XP e HW generici quali stampanti, lettori codici a barre, in sostituzione di equivalenti obsoleti.

### ALTRI BENI MOBILI

Descrizione intervento	Conto	Donazioni in natura e/o denaro	Contr c/capitale Fondi ex art 20 ex art 71 e regionali	Fondi da progetti da privati e RER	Mutuo DRG 144	Totale
Int. 2018/4 Acquisto arredi e beni economici, indispensabili, in sostituzione dei fuori uso Int. 2019/12 Arredi, beni economici, automezzi, urgenti e indispensabili in sostituzione dei fuori uso necessari al funzionamento dei servizi	5052100101	2.823,00	1.154,57	6.007,28	1.426,43	<b>11.411,28</b>
Int. 2018/4 Acquisto arredi e beni economici, indispensabili, in sostituzione dei fuori uso - Beni strumentali diversi	503100201	824,23		1.097,90	778,95	<b>2.701,08</b>
<b>TOTALE</b>		<b>3.647,23</b>	<b>1.154,57</b>	<b>7.105,18</b>	<b>2.205,38</b>	<b>14.112,36</b>

Gli investimenti hanno riguardato beni mobili in sostituzione di altri obsoleti e non più riparabili per tutte le aree territoriali dell'AUSL di Imola. Complessivamente gli investimenti in "altri beni mobili" per l'assistenza territoriale relativa all'anno 2019, ammontano a €. 14.112,36 di cui: € 3.647,23 finanziati con donazioni in natura e/o denaro (carrelli sanitari), l'intervento 2019/12 finanziato con contributi in c/capitale DGR 1902/2019 € 1.154,57 per ausili per disabili e arredi sanitari, € 7.105,18 con fondi da progetti da privati e RER (tra cui paraventi/divisori), € 2.205,38 con fondi mutuo DGR 144 per arredi da ufficio.

**PREVENZIONE**

**TECNOLOGIE SANITARIE**

Descrizione intervento	Conto	Fondi da progetti da privati e RER	Mutuo DRG 144	Totale
Int. 2018/10 - Sostituzione e rinnovo per ammodernamento parco tecnologie sanitarie obsolete e non più manutenibili o alti costi di manutenzione	5051700101	797,88		<b>797,88</b>
<b>TOTALE</b>		<b>797,88</b>	<b>0,00</b>	<b>797,88</b>

**TECNOLOGIE INFORMATICHE E DI RETE**

Descrizione intervento	Conto	Fondi da progetti da privati e RER	Mutuo DRG 144	Totale
Int. 2019/11 Sostituzione PC fissi e portatili con sistema operativo Windows XP non più supportato	5053100101	686,86		<b>686,86</b>
<b>TOTALE</b>		<b>686,86</b>	<b>0,00</b>	<b>686,86</b>

Gli investimenti principali eseguiti sulla prevenzione hanno riguardato in particolare l'acquisto di un PC portatile in sostituzione equivalente obsoleto.

**ALTRI BENI MOBILI**

Descrizione intervento	Conto GAAC	Fondi da progetti da privati e RER	Mutuo DRG 144	Totale
Int. 2018/4 Acquisto arredi e beni economici, indispensabili, in sostituzione dei fuori uso - Arredi	5052100101	369,88		<b>369,88</b>
Int. 2018/4 Acquisto arredi e beni economici, indispensabili, in sostituzione dei fuori uso - Beni strumentali diversi	503100201	2.867,00		<b>2.867,00</b>
Int. 2019/14 Sostituzione veicoli obsoleti	5052500101	39.395,82		<b>39.395,82</b>
<b>TOTALE</b>		<b>42.632,70</b>	<b>0,00</b>	<b>42.632,70</b>

Complessivamente gli investimenti in "altri beni mobili" per la prevenzione relativa all'anno 2019, ammontano a €. 42.632,70 finanziati con fondi da progetti da privati e da Regione (tra cui n. 3 automezzi in sostituzione di altri obsoleti, arredi ufficio e uno strumento per anestesia veterinaria).

**CONSUNTIVO INVESTIMENTI 2019**

Descrizione intervento	Conto	Donazioni in natura e/o denaro	Contr c/capitale Fondi ex art 20 ex art 71 e regionali	Fondi da progetti da privati e RER	Mutuo DRG 144	Finanziamento da altre Amministrazioni	Totale
Int. 2019/15 - Interventi di manutenzione straordinaria per la sicurezza degli immobili aziendali	5050900101		608.299,08				<b>608.299,08</b>
Int. 2019/4 - Lavori di adeguamento normativo per la sicurezza degli impianti Ospedalieri	5050900101		59.977,33				<b>59.977,33</b>
Int. 2013/11 - Intervento di manutenzione straordinaria reparto di Geriatria-Lungodegenza ospedale di Imola-Intervento AP.47.(Programma straordinario Investimenti in Sanita' ex art.20 L.67/88 - 4°fase 2°stralcio)	5050900101		26.136,38				<b>26.136,38</b>
Int. 2018/9 - Lavori 5° piano ospedale di Imola per nuovo impianto rilevazione incendi e chiamata infermieri- sostituzione pavimento	5050900101		148.122,20				<b>148.122,20</b>
Int. 2013/12 - Realizzazione della Casa della Salute presso Polo Sanitario CSPT- 1°stralcio intervento AP.48 (programma straordinario investimenti in Sanita' ex art.20 L.67/88- 4°fase secondo stralcio)	5050900101		940,57				<b>940,57</b>
Int. 2016/9 - Interventi per il miglioramento della sicurezza nei presidi ospedalieri dell'USL di Imola - intervento APb.20 - (Programma straordinario investimenti in sanità ex art20 L.67/88 - 4°fase 2° stralcio - addendum) Antincendio Casa della salute Castel S. Pietro T.	5050900101		382.907,62				<b>382.907,62</b>
Int. 2018/6 - Realizzazione nuovo Punto prelievi presso Casa della Salute di Medicina- Finanziamento del Comune di Medicina	6051100102					119.565,05	<b>119.565,05</b>
Int. 2019/5 - Installazione elevatore e opere interne puntuali di manutenzione straordinaria presso Pad.6 presidio Loli-Centro Raccolta sangue- Finanziamento da AVIS	6051100102					41.566,43	<b>41.566,43</b>
Int. 2017/11 - Lavori per adeguamento antincendio poliambulatorio Citta di Imola	5050900101		10.443,20				<b>10.443,20</b>
Int. 2019/3 - Acquisto beni tecnici urgenti e indispensabili e/o in sostituzione dei fuori uso necessari al funzionamento dei servizi	5053100201	1.332,26	12.679,90				<b>14.012,16</b>
Int. 2019/1, 2018/10 Sostituzione e rinnovo per ammodernamento parco tecnologie sanitarie obsolete e non più manutenibili o alti costi di manutenzione	5051700101	241.761,93	82.418,16	57.538,33	25.419,44		<b>407.137,86</b>
Int. 2016/6, Nuovo Sistema Gestionale Risorse Umane (GRU) - Manutenzione Evolutiva 2017-2021 DGR 830 del 12.6.2017 Int. 2017/19 Configurazione, installazione del sistema GAAC, Deployment e Attivazione, Licenze d'uso	5001300101		74.105,88		4.181,12		<b>78.287,00</b>
Int. 2019/9 Sostituzione HW per la stampa obsoleto non più manutenibili o alti costi di manutenzione Finanz 2019/10 Sostituzione HW di rete obsoleto non più manutenibili o alti costi di manutenzione Int. 2019/11 Sostituzione PC fissi e portatili con sistema operativo Windows XP non più supportato	5053100101	2.650,00	987,52	13.100,24	6.213,84		<b>22.951,60</b>
Int. 2019/7 Ammodernamento tecnologico informatico SW Sanitario urgente e indispensabili per adeguamenti normativi regionali e nazionali e aggiornamenti necessari al funzionamento dei servizi sanitari e delle integrazioni con gli applicativi AVEC o di Area Metropolitana Int. 2019/2 Sostituzione PC fissi e portatili con sistema operativo Windows XP non più supportato	5003100201		83.417,79	610,00	51.028,41		<b>135.056,20</b>
Int. 2018/4 Acquisto arredi e beni economici, indispensabili, in sostituzione dei fuori uso - Arredi Int. 2019/12 Arredi, beni economici, automezzi, urgenti e indispensabili in sostituzione dei fuori uso necessari al funzionamento dei servizi - Arredi	5052100101	3.423,00	38.715,93	8.820,76	5.785,40		<b>56.745,09</b>
Int. 2018/4 Acquisto arredi e beni economici, indispensabili, in sostituzione dei fuori uso - Beni strumentali diversi	503100201	1.374,18		4.492,05	7.624,00		<b>13.490,23</b>
Int. 2019/14 Sostituzione veicoli obsoleti	5052500101		707,6	70.003,09			<b>70.710,69</b>
<b>TOTALE</b>		<b>250.541,37</b>	<b>1.529.859,16</b>	<b>154.564,47</b>	<b>100.252,21</b>	<b>161.131,48</b>	<b>2.196.348,69</b>

#### 4. L'ATTIVITA' DI PERIODO

I dati di attività dell'esercizio 2019 mostrano complessivamente un leggero decremento della produzione ospedaliera con un indice di dipendenza della struttura dalla popolazione residente (fonte SDO – SISEPS RER Reportistica predefinita - 2019 consolidato senza mobilità passiva) pari al 75,8%, evidenziando un sostanziale mantenimento rispetto agli anni precedenti con un valore pari al 76%, contro un dato regionale pari al 77,2% (2019).

Si conferma un andamento complessivo delle dinamiche di mobilità passiva ed attiva, in termini di casistica, per la degenza ordinaria sostanzialmente in linea rispetto all'anno precedente.

##### 4.1 ASSISTENZA OSPEDALIERA

###### A) CONFRONTO DATI DI ATTIVITA' 2018 – 2019 (fonte dati: reportistica direzionale DWH)

Nel paragrafo che segue si riportano alcune tabelle di attività 2018 – 2019 a confronto, relative all'Assistenza Ospedaliera: attività di degenza, attività chirurgica, attività di Day Service, Pronto Soccorso e Mobilità SDO passiva ed attiva.

###### B) OBIETTIVI DI ATTIVITA' DEL 2019 E CONFRONTO CON IL LIVELLO PROGRAMMATO

**L'attività di degenza** (Tab. H1) in regime ordinario, nel 2019 (dati SDO) presenta un decremento di casi trattati pari a -2,4% (-320 casi), con una variazione dei DRG Chirurgici (-607 casi) e un incremento dei DRG Medici (+285).

TAB. H1 - ATTIVITA' DI DEGENZA: RICOVERI IN REGIME ORDINARIO

DEGENZA ORDINARIA	2017	2018	2019	Var. assoluta	Var. %
<b>N° casi (escluso Nido e MRI), di cui:</b>	<b>13.863</b>	<b>13.399</b>	<b>13.079</b>	<b>-320</b>	<b>-2,39%</b>
DRG Medici	8.901	8.356	8.641	285	3,41%
DRG Chirurgici	4.719	5.038	4.431	-607	-12,05%
<b>Peso medio DRG</b>	1,003	1,016	1,026	0,01	<b>0,98%</b>
<b>Punti DRG</b>	13.900,71	13.614,30	13.421,80	-192,50	<b>-1,41%</b>
<b>Degenza media</b>	7,35	7,57	7,78	0,21	<b>2,77%</b>
% DRG Medici	64,21%	62,36%	66,07%		<b>5,9%</b>
% DRG Chirurgici	34,04%	37,60%	33,88%		<b>-9,9%</b>

**L'attività chirurgica** (Tab. H2) registra una riduzione di interventi, rispetto al 2018, pari a -6,5% (-602 interventi). La riduzione degli interventi in regime Ordinario (-10,8%; -571 casi) è da correlare al contestuale incremento del regime Day Surgery (+22%; +299 casi), in esito alle azioni di miglioramento nell'appropriatezza del regime di erogazione. La riduzione degli interventi in regime Ambulatoriale (-12,8%; -330 casi) è correlato alla minore attività dell'UOC Oculistica a seguito di criticità di dotazione di risorse.

**TAB. H2 - SALA OPERATORIA: ANDAMENTO INTERVENTI CHIRURGICI**

Fonte dati: Registro Operatorio

Regime ordinario - Day Surgery - Ambulatoriale	2018	2019	Var.	Var. %
<b>Chirurgia</b>	<b>1.637</b>	<b>1.595</b>	<b>-42</b>	<b>-3%</b>
Regime ordinario	1.189	1.121	-68	-6%
Day Surgery	261	323	62	
Ambulatoriale	187	151	-36	
<b>Breast Unit</b>	<b>172</b>	<b>166</b>	<b>-6</b>	<b>-3%</b>
Regime ordinario	163	164	1	1%
Day Surgery	9	2	-7	-78%
Ambulatoriale	0	0	0	
<b>Totale Chirurgie</b>	<b>1.809</b>	<b>1.761</b>	<b>-48</b>	<b>-3%</b>
<b>Antalgica</b>	<b>103</b>	<b>47</b>	<b>-56</b>	<b>-54%</b>
Day Hospital	98	40	-58	-59%
Ambulatoriale	2	6	4	
<b>Oculistica</b>	<b>2.227</b>	<b>1.929</b>	<b>-298</b>	<b>-13%</b>
Regime ordinario	14	15	1	7%
Day Surgery	200	244	44	22%
Ambulatoriale	2.013	1.670	-343	-17%
<b>Ortopedia</b>	<b>1.723</b>	<b>1.674</b>	<b>-49</b>	<b>-3%</b>
Regime ordinario	1.273	1.116	-157	-12%
Day Surgery	162	214	52	32%
Ambulatoriale	288	344	56	19%
<b>Ginecologia</b>	<b>1.217</b>	<b>1.078</b>	<b>-139</b>	<b>-11%</b>
Regime ordinario	829	670	-159	-19%
Day Surgery	384	406	22	6%
Ambulatoriale	4	2	-2	
<b>Otorinolaringoiatria</b>	<b>838</b>	<b>862</b>	<b>24</b>	<b>3%</b>
Regime ordinario	633	574	-59	-9%
Day Surgery	188	279	91	48%
Ambulatoriale	17	9	-8	
<b>Urologia</b>	<b>1.039</b>	<b>1.034</b>	<b>-5</b>	<b>0%</b>
Regime ordinario	973	885	-88	-9%
Day Surgery	55	148	93	169%
Ambulatoriale	11	1	-10	
<b>Varie</b>	<b>242</b>	<b>211</b>	<b>-31</b>	<b>-13%</b>
Ambulatoriale	55	64	9	16%
<b>TOTALE</b>	<b>9.198</b>	<b>8.596</b>	<b>-602</b>	<b>-6,5%</b>
<b>Regime ordinario</b>	<b>5.264</b>	<b>4.693</b>	<b>-571</b>	<b>-10,8%</b>
<b>Day Surgery/DH</b>	<b>1.357</b>	<b>1.656</b>	<b>299</b>	<b>22,0%</b>
<b>Ambulatoriale</b>	<b>2.577</b>	<b>2.247</b>	<b>-330</b>	<b>-12,8%</b>

Nella tabella (Tab. H3) è riportata l'attività di **Day Service** per ambiti clinici. Si evidenzia un decremento complessivo e generalizzato dell'attività di day service (-9%), ad eccezione del DS Chirurgico (+5%) e del DS Disturbi Cognitivi (+80%).

**TAB. H3 - ATTIVITA' DAY SERVICE**

DAY SERVICE	N. Pazienti trattati			Scost. 2019-2018	
	2017	2018	2019	Var.	Var. %
Day Service Chirurgico	130	139	146	7	5%
Day Service Internistico	664	622	513	-109	-18%
Day Service Gastroenterologia	131	143	143	0	0%
Day Service Pediatrico	243	281	251	-30	-11%
Day Service Psichiatrico	1278	1391	1172	-219	-16%
Day Service Disturbi Cognitivi (Programma demenze)	102	129	232	103	80%
<b>TOTALE</b>	<b>2.548</b>	<b>2.705</b>	<b>2.457</b>	<b>-248</b>	<b>-9%</b>

**Il Pronto Soccorso** (Tab. H4) registra rispetto al totale degli accessi un sostanziale mantenimento.

Gli accessi per singolo PS specialistico evidenziano un incremento riferibile a tutti i Box specialistici, ad eccezione del PS Ginecologico (-4,4%). Il PS Generale evidenzia invece un decremento del -3%, pari a -1.035 accessi.

I casi di **Osservazioni Brevi Intensive** si riducono complessivamente (-331; -8%) rispetto all'anno precedente. In ambito pediatrico si registra un incremento di 9 casi.

**TAB. H4 - ATTIVITA' DI PRONTO SOCCORSO: ANDAMENTO OBI E PS**

Accessi Pronto Soccorso Box	2017	2018	2019	v.a.	%
<b>Pronto Soccorso Generale</b>	35.501	35.876	34.841	-1.035	-2,9%
<b>PS Ortopedico</b>	5.779	5.641	6.198	557	9,9%
<b>PS Oculistico</b>	3.183	2.808	3.242	434	15,5%
<b>PS Pediatrico</b>	5.567	5.215	5.453	238	4,6%
<b>PS Ginecologico</b>	3.193	3.301	3.157	-144	-4,4%
Accessi non valorizzati - NV		43	0	-43	-100,0%
<b>Totale Accessi PS</b>	<b>53.223</b>	<b>52.884</b>	<b>52.891</b>	<b>7</b>	<b>0,0%</b>
Osservazioni Brevi Intensive	2017	2018	2019	v.a.	%
<b>Osservazioni Brevi Intensive PS</b>	4.118	3.596	3.265	-331	-9,2%
<i>di cui OBI Medicina Urgenza</i>	198	224	165	-59	-26,3%
<b>Osservazioni Brevi - Pediatria</b>	589	681	690	9	1,3%
Accessi non valorizzati - NV		2	0		
<b>Totale Osservazioni Brevi</b>	<b>4.707</b>	<b>4.279</b>	<b>3.955</b>	<b>-324</b>	<b>-8%</b>

Il dato percentuale sugli abbandoni da PS nel 2019, calcolato sul totale degli accessi su Piattaforma InSiDER, (IND137) % abbandoni dal Pronto Soccorso, risulta pari al 4,94% vs 5,5% del 2018 vs un dato medio regionale 2019 pari a 5,04%.

L'indice di filtro complessivo di Pronto Soccorso, come riportato in tabella, si attesta al 15,35%, in lieve aumento rispetto all'anno precedente (15,30 vs 15,35).

Tutti i BOX di PS: Indice di filtro PS	2017	2018	2019	v.a.	%
Accessi PS	53.223	52.884	52.891	7	0,0%
Ricoveri da PS (diretto + da OBI)	8.148	8.091	8.118	27	0,3%
Indice di filtro PS (ricoveri da PS/accessi)	15,31%	15,30%	15,35%		0,05%

La **mobilità passiva infra-RER SDO** complessiva, riferita al 2019, in termini di casi, registra nel complesso un sostanziale allineamento rispetto all'anno precedente (-5 casi). L'andamento sul contesto regionale rileva un dato in sostanziale mantenimento verso l'AUSL di Bologna (-1%; -9 casi) e verso l'AUSL della Romagna (-2 casi). Aumenta lievemente la mobilità passiva verso l'IOR (+1%; +4 casi) e verso l'AOSP di Bologna (+2%; +4 casi). In base all'ambito di erogazione si evidenzia in ambito pubblico un lieve decremento (-1% pari a -35 casi), mentre in ambito privato un leggero incremento (+2% pari a +30 casi).

In Tabella H5 si riporta il dettaglio sulla mobilità passiva in ambito Pubblico e in ambito Privato e di seguito si rappresentano i principali andamenti per discipline presenti e non presenti in Azienda.

MOBILITA' PASSIVA Degenza ordinaria	2018	2019	Var	Var%
<b>TOTALE:</b>	<b>6.517</b>	<b>6.512</b>	<b>-5</b>	<b>-0,1%</b>
di cui PUBBLICO	5.001	4.966	-35	-1%
di cui PRIVATO	1.516	1.546	30	2%

MOBILITA' PASSIVA Principali andamenti per discipline presenti in Azienda	2018	2019	Var	Var%
Ginecologia / Ostetricia	541	508	-33	-6%
Pediatria	136	131	-5	-4%
Nido	172	159	-13	-8%
Urologia	295	284	-11	-4%
ORL	284	277	-7	-2%
Geriatrics	51	41	-10	-20%
Lungodegenza	91	73	-18	-20%
Neuropsichiatria Infantile	32	17	-15	-47%
Ortopedia	1.294	1.200	-94	-7%
Chirurgia Generale	635	621	-14	-2%
Oncologia	73	71	-2	-3%
Cardiologia	321	363	42	13%
Gastroenterologia	89	104	15	17%
Oculistica	162	177	15	9%
Medicina Generale	326	379	53	16%
Neurologia	54	55	1	2%
Nefrologia	35	35	0	0%
Recupero riabilitazione	113	116	3	3%



MOBILITA' PASSIVA Principali andamenti per discipline NON presenti in Azienda	2018	2019	Var	Var%
Cardiochirurgia	126	133	7	6%
Chirurgia pediatrica	199	218	19	10%
Chirurgia vascolare	131	216	85	65%
Neurochirurgia	236	179	-57	-24%

La **mobilità attiva SDO infra-RER** nel 2019, a confronto col 2018, presenta un sostanziale mantenimento (+1%; +15 casi). Le principali variazioni vengono rappresentate per disciplina in Tabella H6, sia per quanto riguarda le discipline in incremento e sia per quelle che rilevano una riduzione di mobilità attiva.

TAB. H6 - MOBILITA' ATTIVA RICOVERI

MOBILITA' ATTIVA Degenza ordinaria	2018	2019	Var	Var%
TOTALE	2.698	2.713	15	1%
Principali andamenti per discipline presenti in Azienda	2018	2018	Var	Var%
NIDO	167	192	25	15%
CARDIOLOGIA	65	72	7	11%
CHIRURGIA GENERALE	306	371	65	21%
MEDICINA GENERALE	191	197	6	3%
GASTROENTEROLOGIA	28	31	3	11%
OTORINOLARINGOIATRIA	244	215	-29	-12%
OSTETRICIA E GINECOLOGIA	412	386	-26	-6%
PEDIATRIA	166	155	-11	-7%
ONCOLOGIA	77	71	-6	-8%
OCULISTICA	183	177	-6	-3%
ORTOPEDIA E TRAUMATOLOGIA	227	224	-3	-1%

In riferimento ai **tempi di attesa per classi di priorità** delle prestazioni oggetto di monitoraggio regionale, si rimanda al capitolo "9. GRADO DI RAGGIUNGIMENTO DEGLI OBIETTIVI DI CUI ALL'ALLEGATO B DELLA DGR 977/2019", paragrafo Assistenza Ospedaliera Obiettivo 3.1. "Facilitazione all'accesso: riduzione tempi di attesa per le prestazioni di ricovero ospedaliero".

## 4.2 ASSISTENZA TERRITORIALE

### A) CONFRONTO DATI DI ATTIVITA' 2018 – 2019 (fonte dati: reportistica direzionale DWH)

Nel paragrafo che segue si riportano alcune tabelle relative all'attività della funzione territoriale con il confronto 2018-2019: Specialistica ambulatoriale, Mobilità passiva Specialistica ambulatoriale, Spesa assistenza farmaceutica, Assistenza domiciliare, Ospedale di Comunità, Psichiatria Adulti, Consultorio Familiare. In riferimento ai tempi di attesa per visite e diagnostica si riportano nel paragrafo sul governo dei tempi di attesa gli indici di performance relativi ai 4 trimestri del 2019.

### B) OBIETTIVI DI ATTIVITA' DEL 2019 E CONFRONTO CON IL LIVELLO PROGRAMMATO

In riferimento alla **specialistica ambulatoriale per esterni** (fonte DWH) la produzione complessiva aziendale nel 2019, a confronto con l'anno precedente, mette in evidenza un lieve incremento dei volumi (+3%).

**TAB. T1 - PRESTAZIONI DI SPECIALISTICA AMBULATORIALE**

Numero prestazioni erogate in regime SSN e paganti in proprio (no Libera professione)

Dipartimento	2018	2019	Var	Var%
DIPARTIMENTO CURE PRIMARIE	72.743	70.489	-2.254	-3,1%
DIPARTIMENTO DI SANITA' PUBBLICA	7.924	7.554	-370	-4,7%
DIPARTIMENTO SALUTE MENTALE E DIP. PATOLOGICHE	452	534	82	18,1%
DIREZIONE MEDICA E INFERMIERISTICA	5.375	4.731	-644	-12,0%
DISTRETTO	4.024	3.995	-29	-0,7%
DIPARTIMENTO CHIRURGICO	111.789	105.441	-6.348	-5,7%
DIPARTIMENTO EMERGENZA URGENZA E ACCETTAZIONE	1.667.145	1.740.577	73.432	4,4%
DIPARTIMENTO MEDICO ONCOLOGICO	207.941	205.509	-2.432	-1,2%
<b>TOTALE GENERALE (compreso PS)</b>	<b>2.077.393</b>	<b>2.138.830</b>	<b>61.437</b>	<b>3,0%</b>

La **Mobilità Passiva ASA infra-RER** evidenzia un incremento complessivo del +3%, pari a 8.392 prestazioni. In ambito pubblico l'incremento risulta del +2% (+3.751 prestazioni), in ambito privato si registra un +6% (+3.647 prestazioni), relativo all'acquisto di prestazioni di diagnostica e di visite presso le strutture private del territorio imolese. Si riporta nelle tabelle di seguito il dettaglio per Tipologia di prestazione.

**TAB. T2 - MOBILITA' PASSIVA SPECIALISTICA AMBULATORIALE**

MOBILITA' PASSIVA Specialistica Ambulatoriale per esterni	2018	2019	Var	Var%
<b>TOTALE complessivo</b>	<b>312.763</b>	<b>321.155</b>	<b>8.392</b>	<b>3%</b>
Mobilità passiva per Ambiti	2018	2018	Var	Var%
<b>TOTALE Ambito Pubblico</b>	<b>246.779</b>	<b>250.530</b>	<b>3.751</b>	<b>2%</b>
<b>TOTALE Ambito Privato</b>	<b>62.465</b>	<b>66.112</b>	<b>3.647</b>	<b>6%</b>

<b>MOBILITA' PASSIVA</b>				
<b>Specialistica Ambulatoriale per esterni</b>	<b>2018</b>	<b>2019</b>	<b>Var</b>	<b>Var%</b>
<b>DIAGNOSTICA</b>	64.100	68.760	4.660	7%
<b>LABORATORIO</b>	173.237	174.224	987	1%
<b>RIABILITAZIONE</b>	5.154	5.860	706	14%
<b>PRESTAZIONI TERAPEUTICHE</b>	24.214	23.725	-489	-2%
<b>VISITE</b>	43.015	45.142	2.127	5%

**Governo delle liste di attesa.** In riferimento al mantenimento dei tempi di attesa delle prestazioni specialistiche monitorate entro i tempi di attesa standard: "Indice di performance per le prestazioni di primo accesso e urgenze differibili, nelle rilevazioni regionali ex ante" (fonte cruscotto regionale: obiettivo  $\geq 90\%$ ), si osserva per il 2019 una percentuale di prenotazioni monitorate con tempo di attesa entro il target regionale in decremento rispetto all'anno precedente relativamente ai primi accessi (IND319 e IND320), mentre per quanto concerne la % prestazioni di classe di priorità B prospettati in sede di prenotazione entro 10 gg (IND795) l'indicatore risulta in netto miglioramento. La % prestazioni (classe di priorità B) garantite entro i tempi sul totale di prestazioni di classe B, che misura la capacità di erogare le prestazioni entro il tempo massimo previsto dalla classe di priorità B (minore di 10 giorni), evidenzia un leggero decremento pur risultando una buona performance (IND789).

L'indicatore (IND807) che misura la capacità di erogare le prestazioni entro il tempo massimo previsto dalla classe di priorità D (entro 30 giorni per le viste e 60 giorni per gli esami diagnostici) mostra una performance in peggioramento rispetto agli anni precedenti (71,3%), oltretutto inferiore alla media RER (75,63%). Di seguito si riportano gli indicatori sopra commentati relativi a visite ed esami diagnostici elaborati su cruscotto INSIDER:

- (IND319) Tempi di attesa ex ante primi accessi: n. visite prospettate in sede di prenotazione entro i 30 gg: 2019: 85,12% vs 2018: 90,66%.
- (IND320) Tempi di attesa ex ante primi accessi: n. esami diagnostici prospettati in sede di prenotazione entro i 60 gg: 2019: 94,43 vs 2018: 97,34%.
- (IND795) Tempi di attesa ex ante: prestazioni di classe di priorità B prospettati in sede di prenotazione entro 10 gg: 2019: 96,51% vs 2018: 80,18%.
- (IND789) % prestazioni della classe di priorità B garantite entro i tempi sul totale di prestazioni di classe B: 2019: 95,23% vs 2018: 96,44%.
- (IND807) % prestazioni della classe di priorità D garantite entro i tempi sul totale di prestazioni di classe D: 2019: 71,3% vs 2018: 78,22%.

La Regione Emilia-Romagna ha predisposto un sistema di rilevazione dei tempi di attesa ("MAPS") che monitora settimanalmente le visite e gli esami diagnostici previsti dal "Piano Regionale di Governo delle Liste d'Attesa (PRGLA) per il triennio 2019-2021" (Delibera 603 del 15/04/2019). Il sistema consente di registrare tutti gli appuntamenti forniti ai pazienti al momento della prenotazione: i dati riportati per ciascuna azienda sanitaria si riferiscono alle prime visite e agli esami strumentali. Per ciascuna azienda sanitaria e per ciascuna prestazione monitorata viene indicata la percentuale di prenotazioni effettuate con tempo di attesa inferiore

agli standard regionali. Le tabelle che seguono rappresentano gli **indici di performance** in riferimento agli standard regionali (**30 gg per visite e 60 gg per diagnostica**) relativi ai trimestri del 2019.

Per ciascuna prestazione monitorata il colore verde indica che le prenotazioni risultano uguali o maggiori al 90% del totale; il colore giallo indica che le prenotazioni sono comprese tra 60-89%; il colore rosso indica che le prenotazioni sono minori del 60% sul totale delle prenotazioni.

Come mostrano le tabelle a seguire, in riferimento alle prime visite si rileva un andamento trimestrale in tre casi su quattro al di sotto del target regionale, mentre per quanto concerne la diagnostica si rilevano valori sempre superiori al target regionale.

Monitoraggio tempi d'attesa RER - Prestazioni specialistiche ambulatoriali di PRIMO ACCESSO: VISITE	GENNAIO - MARZO 2019		APRILE - GIUGNO 2019		LUGLIO - SETTEMBRE 2019		OTTOBRE - DICEMBRE 2019	
	Numero Prenotazioni	Indice di performance	Numero Prenotazioni	Indice di performance	Numero Prenotazioni	Indice di performance	Numero Prenotazioni	Indice di performance
01 Visita Oculistica	1.399	100%	1.364	75%	1.522	90%	1.943	64%
02 Visita Urologica	733	80%	533	96%	682	100%	679	74%
03 Visita Fisiatrica	743	100%	743	100%	808	100%	655	99%
04 Visita Endocrinologica	374	62%	353	79%	271	94%	266	92%
05 Visita Neurologica	647	100%	557	93%	584	89%	501	82%
06 Visita Ortopedica	1.217	58%	1.144	44%	945	91%	931	93%
07 Visita Oncologica	30	100%	33	100%	30	100%	43	100%
08 Visita Cardiologica	1.041	99%	794	99%	933	74%	1.004	81%
22 Visita Ginecologica	469	86%	322	92%	401	78%	594	44%
23 Visita Dermatologica	1.449	87%	1.481	94%	2.016	100%	1.172	98%
24 Visita Otorinolaringoiatrica	1.209	99%	919	94%	1.468	100%	1.070	97%
40 Visita Gastroenterologica	493	74%	509	49%	506	29%	447	68%
41 Visita Pneumologica	413	48%	242	100%	195	89%	363	88%
48 Visita ostetrica	1	100%	1	100%	0	0	0	0
50 Visita Senologica	97	100%	65	100%	0	0	0	0
<b>totale</b>	<b>10.315</b>	<b>86,2%</b>	<b>9.060</b>	<b>82,8%</b>	<b>10.361</b>	<b>90,0%</b>	<b>9.668</b>	<b>81,1%</b>

Allegato 3 – Bilancio di Esercizio 2019 – Relazione sulla gestione – Azienda Usl di Imola

Monitoraggio tempi d'attesa RER - Prestazioni specialistiche ambulatoriali di PRIMO ACCESSO: PRESTAZIONI DIAGNOSTICHE	GENNAIO - MARZO 2018		APRILE - GIUGNO 2018		LUGLIO - SETTEMBRE 2018		OTTOBRE - DICEMBRE 2018	
	Numero Prenotazioni	Indice di performance	Numero Prenotazioni	Indice di performance	Numero Prenotazioni	Indice di performance	Numero Prenotazioni	Indice di performance
09 Coloscopia	503	78%	514	98%	449	100%	533	100%
10 EMG	307	90%	215	99%	184	100%	238	100%
11 Ecocolordoppler	2.099	100%	1.825	100%	1.444	100%	1.935	100%
12 Ecografia Addome	1.774	99%	1.560	99%	1.689	99%	1.825	100%
13 Gastroscopia	276	100%	280	100%	216	100%	251	100%
14 TAC del Capo	157	100%	146	100%	122	100%	164	100%
15 TAC Addome	108	100%	108	100%	97	94%	118	67%
16 RMN Cerebrale	286	100%	260	100%	242	100%	302	100%
17 RMN Addome	86	80%	80	100%	94	100%	90	100%
18 RMN della Colonna	383	99%	408	92%	403	100%	428	99%
26 TAC Rachide e Speco Vertebrale	59	100%	50	100%	56	100%	64	100%
27 TAC Bacino	8	100%	10	100%	6	100%	12	100%
28 TAC Torace	160	100%	140	100%	143	92%	152	89%
29 Ecografia Mammella	17	100%	20	100%	15	100%	16	100%
34 Ecocolordoppler Cardiaca	991	86%	803	99%	707	100%	889	92%
35 Elettrocardiogramma	434	100%	293	100%	407	100%	463	100%
36 Elettrocardiogramma Holter	193	89%	225	96%	296	100%	243	99%
37 Audiometria	465	100%	382	100%	418	100%	485	100%
38 Spirometria	381	64%	308	43%	201	81%	303	73%
39 Fondo Oculare	209	100%	167	100%	128	100%	161	100%
42 Mammografia	292	100%	256	100%	263	100%	249	100%
43 Ecografia capo e collo	853	98%	737	96%	721	96%	814	100%
44 Ecografia ostetrica e ginecologica	361	100%	408	100%	378	100%	474	100%
45 ECG da sforzo	205	100%	151	100%	136	100%	187	96%
46 RM muscoloscheletrica	739	100%	679	100%	620	100%	740	100%
<b>totale</b>	<b>11.346</b>	<b>95,7%</b>	<b>10.025</b>	<b>97,2%</b>	<b>9.435</b>	<b>99,0%</b>	<b>11.136</b>	<b>97,9%</b>

**Assistenza farmaceutica.** La spesa farmaceutica complessiva dell'AUSL di Imola registrata a consuntivo 2019 è rappresentata nella tabella seguente con il confronto rispetto all'esercizio 2018 e alla media regionale. La spesa complessiva (convenzionata + acquisto ospedaliero) registra un incremento del +4,8% rispetto al consuntivo 2018.

Si rimanda, per un dettaglio sui singoli andamenti, al paragrafo 9 "Grado di raggiungimento degli obiettivi di cui all'allegato B della DGR 977/2019" e allo specifico obiettivo "Obiettivi Farmaceutica".

**TAB. T3 - SPESA ASSISTENZA FARMACEUTICA: 2019- 2018 A CONFRONTO**

ASSISTENZA FARMACEUTICA (Fonte dati: Reportistica RER)	2018	2019	var % 2019 - 2018	var % Media RER 2019 - 2018
Farmaceutica convenzionata	€ 15.864.915	€ 16.491.084	3,9%	2,4%
Acquisto Ospedaliero (escluso ossigeno e farmaci innovativi)	€ 21.130.695	€ 22.987.681	5,5%	2,9%
<b>TOTALE SPESA FARMACEUTICA</b>	<b>€ 36.995.610</b>	<b>€ 39.478.765</b>	<b>4,8%</b>	<b>2,7%</b>
Acquisto Ospedaliero	2018	2019	var % 2019 - 2018	var % Media RER 2019 - 2018
<b>Totale Acquisto Ospedaliero</b>	<b>€ 21.130.695</b>	<b>€ 22.987.681</b>	<b>5,5%</b>	<b>2,9%</b>
<i>di cui</i>				
Consumi interni e Diretta ex Osp 2	€ 13.445.877	€ 13.087.344	-2,7%	
DD Fascia A	€ 7.684.817	€ 8.382.789	9,1%	
Farmaci Oncologici Gruppo B		€ 1.517.547		
Spesa Convenzionata netta pro capite pesata	2018	2019	var 2019 - 2018	var % Media RER 2019 - 2018
Spesa netta pro capite pesata	€ 117,94	€ 122,22	€ 4,28	3,6%
Media RER	€ 106,23	€ 108,52	€ 2,29	2,2%
Scostamento da media regionale	€ 11,71	€ 13,70		
Spesa Territoriale netta pro capite pesata (convenzionata + erogazione diretta fascia A)	2018	2019	var 2019 - 2018	var % Media RER 2019 - 2018
Spesa pro capite pesata	€ 175,07	€ 184,35	€ 9,28	5,3%
Media RER	€ 171,34	€ 174,84	€ 3,50	2,0%
Scostamento da media regionale	€ 3,73	€ 9,51		

**Assistenza infermieristica domiciliare.** La Tabella (T4) mostra un numero di pazienti presi in carico nel 2019 (compreso gli occasionali) in linea con il 2018. Gli accessi in coerenza mostrano un sostanziale mantenimento dei volumi. Si rileva invece un aumento delle prestazioni infermieristiche erogate: +3,3%, pari a +3.962 prestazioni a confronto con l'anno precedente. Al netto delle prestazioni occasionali gli andamenti si confermano gli stessi.

**TAB. T4 - ASSISTENZA INFERMIERISTICA DOMICILIARE: 2018 - 2019 A CONFRONTO**

ASSISTENZA INFERMIERISTICA DOMICILIARE	2018	2019	Var. ass.	Var. %
PAZIENTI IN CARICO	4.653	4.627	-26	-0,6%
ACCESSI INFERMIERISTICI	61.367	61.804	437	0,7%
ACCESSI INFERMIERISTICI PER PAZIENTE	13,2	13,4	0,17	1,3%
PRESTAZIONI EROGATE	119.191	123.153	3.962	3,3%

Di seguito si riporta la distribuzione percentuale degli **episodi di cura di assistenza domiciliare** reso al singolo paziente (detto anche TAD), per tipologia e per livello di assistenza, a confronto con la distribuzione del totale regionale. I dati sono tratti dalla Reportistica predefinita ADI Regionale.

ADI 2019 Episodi per Tipo di assistenza	ASSISTENZA DI MEDICINA GENERALE		ASSISTENZA INFERMIERISTICA		ASSISTENZA SOCIO- SANTARIA		CURE PALLIATIVE DI BASE		CURE PALLIATIVE SPECIALISTICHE		TOTALE	
	Episodi	%	Episodi	%	Episodi	%	Episodi	%	Episodi	%	Episodi	%
<b>IMOLA</b>	1.295	23,8%	3.197	58,8%	830	15,3%	99	1,8%	18	0,3%	5.439	100%
<b>TOTALE RER</b>	56.814	42,9%	62.530	47,2%	6.451	4,9%	4.331	3,3%	2.304	1,7%	132.430	100%

ADI 2019 Episodi per Livello di assistenza	BASSA INTENSITA'		MEDIA INTENSITA'		ALTA INTENSITA'		TOTALE	
	Episodi	%	Episodi	%	Episodi	%	Episodi	%
<b>IMOLA</b>	3.783	69,6%	808	14,9%	848	15,6%	5.439	100%
<b>TOTALE RER</b>	87.640	66,2%	31.945	24,1%	12.845	9,7%	132.430	100%

Relativamente all'**Assistenza agli anziani non autosufficienti** si conferma un volume di giornate di degenza in leggero aumento nelle strutture residenziali, rispetto all'anno precedente: +0,4%, pari a +785 giornate. Se si considerano i PL temporanei in RSA (n. 6) si rileva un decremento del -6%, pari a -138 giornate di degenza. Le giornate di presenza in strutture semi-residenziali rispetto al 2018 confermano volumi in mantenimento +1,2%, pari a +168 giornate di presenza.

Il tasso di occupazione PL accreditati (507) più una quota parte privati nelle stesse CRA si attesta al 97,76% in linea rispetto all'anno precedente (97,17%).

Il tasso di occupazione dei PL temporanei in RSA (dal 1/6/2018 n. 6 posti) si conferma a 99,09% (2018: 98,59%).

TAB. T5 - AREA NON AUTOSUFFICIENZA: 2018 - 2019 A CONFRONTO

POSTI LETTO	2018	2019	Var. ass.	Var. %
<b>Strutture Residenziali</b>	505	507	2	0,4%
di cui temporanei in RSA	6	6	0	0,0%
<b>Strutture Semi residenziali</b>	52	52	0	0,0%
ATTIVITA' IN GG DI DEGENZA	2018	2019	Var. ass.	Var. %
<b>Strutture Residenziali</b>	177.376	178.161	785	0,4%
di cui temporanei in RSA	2.308	2.170	-138	-6,0%
<b>Strutture Semi residenziali</b>	13.874	14.042	168	1,2%
TASSO DI OCCUPAZIONE	2018	2019	Var. ass.	Var. %
<b>Tasso di occupazione posti letto accreditati e quota parte privati nelle stesse CRA</b>	97,17%	97,76%		0,6%
<b>Tasso di occupazione PL temporanei in RSA</b> n. 8 PL fino a 17/5/2017 e da 18/5/2017 PL n.7	98,59%	99,09%		0,5%

**Ospedale di Comunità (OSCO).** L'Ospedale di Comunità (OSCO) di Castel S. Pietro Terme è dotato di 21 Posti Letto - Struttura Residenziale di Cure Intermedie (SRCI) ed è ubicato all'interno della Casa della Salute, dove trova collocazione anche l'Hospice Territoriale (HT).

Si riportano di seguito in Tabella T6 i volumi e i dati di efficienza relativi al 2018 e 2019 a confronto, che mostrano un incremento di casi trattati (+7,6%) a fronte di un decremento della degenza media, di giornate di degenza in SRCI e del tasso di occupazione.

**TAB. T6 - OSPEDALE DI COMUNITA' (SRCI) DI CSPT: 2018 - 2019 A CONFRONTO**

OSPEDALE DI COMUNITA' CSPT (SRCI)	2018	2019	Var. ass.	Var. %
Posti letto	21	21	0	0,0%
Posti letto medi	18,1	18,4	0	1,7%
Casi trattati	317	341	24	7,6%
Degenza media	20,3	18,7	-2	-7,9%
Giornate di degenza	6.449	6.386	-63	-1,0%
Tasso occupazione media	97,8%	95,0%	-0,03	-2,9%

**Hospice Territoriale.** L'Hospice, collocato all'interno della Casa della Salute di Castel S. Pietro Terme, è dotato di 12 Posti Letto. Si tratta di una unità organizzativa rivolta all'assistenza di soggetti in fase terminale che non possono essere adeguatamente assistiti a domicilio con cure palliative. In Tabella i volumi, relativi al 2018 e 2019 a confronto, mostrano un lieve decremento di casi trattati (-2,7%). Gli altri indicatori di efficienza evidenziano una sostanziale conferma dei valori 2018.

**TAB. T6 - HOSPICE TERRITORIALE DI CSPT: 2018 - 2019 A CONFRONTO**

HOSPICE TERRITORIALE CSPT	2018	2019	Var. ass.	Var. %
Posti letto	12	12	0	0,0%
Posti letto medi	11,1	11,2	0	0,9%
Casi trattati	220	214	-6	-2,7%
Degenza media	16,1	16,4	0,3	1,9%
Giornate di degenza	3.540	3.517	-23	-0,6%
Tasso occupazione media	87,7%	86,2%	-0,02	-1,7%

**Psichiatria Adulti.** Sotto il profilo della degenza ospedaliera si osserva un sostanziale mantenimento dei casi trattati in SPDC. I casi in RTI presentano un lieve decremento pari a -11% (-9 casi). I dati relativi alla degenza media e al tasso di occupazione in SPDC e RTI, riportati in tabella, mostrano una generale flessione, in particolare in riferimento al tasso di occupazione in RTI (-10,7%).



**TAB. T7 - PSICHIATRIA ADULTI: 2018 - 2019 A CONFRONTO**

PSICHIATRIA ADULTI - SPDC e RTI	2018	2019	Var. ass.	Var. %
Casi trattati in degenza ordinaria	330	334	4	1,2%
Casi trattati in RTI (n.ro dimessi)	81	72	-9	-11,1%
<b>Casi totali</b>	<b>411</b>	<b>406</b>	<b>-5</b>	<b>-1,2%</b>
Degenza media in regime ordinario	13,9	13,4	-0,4	-3,2%
Tasso occupazione PL ordinari	97,0%	95,0%		-2,0%
Degenza media in RTI	31,9	31,5	-0,4	-1,3%
Tasso occupazione RTI	88,4%	77,7%		-10,7%

Si riportano 4 nuovi indicatori monitorati su piattaforma InSiDER con rispettivi esiti 2019, a rappresentazione dell'attività di ricovero 2019 (tassi std di ospedalizzazione calcolati con mobilità passiva stimata su ultimo anno disponibile: 2018).

- (IND233) Tasso std di ospedalizzazione in psichiatria x 100.000 residenti maggiorenni (valore atteso: < 175): AUSL di Imola 250,79, in linea con il dato regionale (249,98).
- (IND236) Tasso std di ospedalizzazione per TSO x 100.000 residenti maggiorenni (valore atteso: < 25): 25,8 tasso aziendale in miglioramento rispetto al 2018 (31,79) e in linea con il dato regionale (27,56).
- (IND234) % di re-ricoveri entro 7 giorni in psichiatria (valore atteso: < 5%): il valore dell'AUSL di Imola risulta pari a 9,81%.
- (IND235) % di re-ricoveri tra 8 e 30 giorni in psichiatria (valore atteso: < 5%): 4,72 valore aziendale che esprime la miglior performance a livello regionale (media RER: 6,38).

Sul versante territoriale - **Psichiatria Adulti Territoriale** - i dati evidenziano un lieve incremento degli utenti del CSM pari a +0,9% (+24 casi). Si evidenzia un decremento di pazienti in Day Service, pari a -15,7% (-219 casi). Le prestazioni erogate in ambito territoriale risultano in incremento del +1,5% (+1.833 prestazioni).

PSICHIATRIA ADULTI: TERRITORIALE	2018	2019	Var. ass.	Var. %
<b>Utenti CSM</b>	<b>2.725</b>	<b>2.749</b>	<b>24</b>	<b>0,9%</b>
Casi in Day Hospital Territoriale	42	71	29	69,0%
Interventi di crisi in DHT	217	246	29	13,4%
Utenti c/o Centro Diurno	47	42	-5	-10,6%
Nuovi utenti presi in carico	391	383	-8	-2,0%
Dimessi	1.259	1.281	22	1,7%
<b>Pazienti in Day Service</b>	<b>1.391</b>	<b>1.172</b>	<b>-219</b>	<b>-15,7%</b>
<b>PRESTAZIONI EROGATE</b>	<b>120.631</b>	<b>122.464</b>	<b>1.833</b>	<b>1,5%</b>

Su InSiDER si evidenziano i seguenti indicatori di osservazione:

- (IND228) "Tempo di attesa medio tra prenotazione e prima visita specialistica nei servizi di Salute Mentale Adulti" che evidenzia per l'AUSL di Imola un valore medio in progressiva diminuzione che nel 2019 risulta pari a 9,05 vs un tempo medio RER pari a 11,33.
- (IND224) "Tasso std di prevalenza x 1.000 residenti nei servizi Salute Mentale Adulti" che risulta pari a 20,82 in linea con il valore medio regionale (20,41). Si tratta della quota di persone che si rivolgono ai servizi e misura la capacità dell'organizzazione di intercettare gli utenti, dalle caratteristiche del territorio e della popolazione.

Nell'ambito della **Neuropsichiatria Infantile** si conferma, come negli ultimi due anni, il trend in incremento degli utenti in carico (+8% pari a 144 casi) e dei nuovi utenti (+3% pari a 21 casi), in coerenza col potenziamento degli interventi che, a partire dal 2017, su finanziamento regionale per il Progetto PRIA, hanno riguardato l'ambito dell'Autismo. Le prestazioni in termini di volumi erogati, in coerenza con l'incremento sopra riportato, evidenziano un incremento rispetto al 2018 pari a +8% (+2.055 prestazioni).

**TAB. T8 - NP IA E DIPENEDENZE PATLOGICHE: 2018 - 2019 A CONFRONTO**

NEUROPSICHIATRIA INFANTILE	2018	2019	Var. ass.	Var. %
Utenti in carico	1.772	1.916	144	8,1%
Nuovi utenti presi in carico	681	702	21	3,1%
Prestazioni erogate	26.000	28.055	2.055	7,9%

A completamento si riporta un indicatore monitorato su InSiDER: (IND225) Tasso std di prevalenza x 1.000 residenti nei servizi Neuropsichiatria Infantile. Obiettivo > 60%. Nel 2019 il tasso std di prevalenza per l'AUSL di Imola risulta pari a 80,88 in miglioramento rispetto al 2018 (74,53) con una media RER di 85,13.

L'area della **Dipendenze Patologiche** registra un lieve incremento del numero di utenti in carico a fronte di un volume complessivo di prestazioni erogate in linea con i volumi registrati l'anno precedente. In ambito di semiresidenzialità presso il Centro diurno a gestione diretta (Arcobaleno), si registrano +4 casi con una conferma delle giornate di degenza in sostanziale allineamento con l'anno precedente.

**TAB. T9 -DIPENEDENZE PATLOGICHE: 2018 - 2019 A CONFRONTO**

DIPENEDENZE PATLOGICHE	2018	2019	Var. ass.	Var. %
Utenti in carico	1.099	1.125	26	2,4%
Nuovi utenti presi in carico	215	224	9	4,2%
Prestazioni erogate	33.810	33.603	-207	-0,6%
<b>Centro diurno Arcobaleno Semiresidenzialità 8 ore</b>				
Utenti nell'anno	77	81	4	5,2%
Nuovi utenti presi in carico	43	40	-3	-7,0%
Giornate di degenza	4.734	4.789	55	1,2%
Dimessi	32	34	2	6,3%

**Consultorio Familiare.** Gli utenti in carico presso il Consultorio risultano in aumento rispetto all'anno precedente (+1,8%), in coerenza con l'incremento degli accessi (+3,2%) e delle prestazioni totali erogate (individuali + di gruppo), pari a +3,8%. Le prestazioni individuali suddivise per tipologia operatore mettono in evidenza un incremento significativo dell'attività delle ostetriche (+12%; +1.225 prestazioni).

**TAB. T9 - CONSULTORIO FAMILIARE: 2018 - 2019 A CONFRONTO**

UTENTI	2018	2019	Var. ass.	Var. %
<b>TOTALE Utenti in carico</b>	<b>6.677</b>	<b>6.794</b>	<b>117</b>	<b>1,8%</b>
ACCESSI	2018	2019	Var. ass.	Var. %
<b>TOTALE Accessi</b>	<b>25.158</b>	<b>25.953</b>	<b>795</b>	<b>3,2%</b>
Utenti Consultorio familiare	22.272	21.345	-927	-4,2%
Utenti Spazio donne immigrate e loro bambini	237	260	23	9,7%
Utenti Spazio giovani (14 - 19 anni)	2.175	3.219	1.044	48,0%
Utenti Spazio giovani Adulti (20 - 19 anni)	474	1.129	655	138,2%
PRESTAZIONI	2018	2019	Var. ass.	Var. %
<b>TOTALE Prestazioni</b>	<b>24.935</b>	<b>25.886</b>	<b>951</b>	<b>3,8%</b>
Prestazioni individuali (singoli o coppie/famiglie)	24.310	25.416	1.106	4,5%
Prestazioni di gruppo (gruppi di persone)	625	470	-155	-24,8%
PRESTAZIONI INDIVIDUALI	2018	2019	Var. ass.	Var. %
<b>Prestazioni individuali per Tipo Operatore</b>	<b>24.310</b>	<b>25.114</b>	<b>804</b>	<b>3,3%</b>
GINECOLOGA/O	11.281	10.707	-574	-5,1%
OSTETRICA/O	9.887	11.112	1.225	12,4%
PSICOLOGA/O	3.142	3.295	153	4,9%

L'attività medico ostetrico-ginecologica viene dettagliata nella tabella seguente, evidenziando un volume di prestazioni di specialistica ambulatoriale in decremento (-12,3%; -1.250 prestazioni), con particolare riferimento alle Ecografie (-10%; -274), alle prime visite (-8%; -306) e alle visite di controllo (-20%; -522).

**ATTIVITA' MEDICO OSTETRICO-GINECOLOGICA**

Specialistica ambulatoriale per esterni	2018	2019	Var. ass.	Var. %
Ecografia	2.864	2.590	-274	-10%
Altre prestazioni Terapeutiche	145	161	16	11%
Chirurgia Ambulatoriale	7	2	-5	-71%
Prima visita	3.767	3.461	-306	-8%
Visita di controllo	2.585	2.063	-522	-20%
Non codificata: "Valutazione esami"	768	609	-159	-21%
<b>TOTALE</b>	<b>10.136</b>	<b>8.886</b>	<b>-1.250</b>	<b>-12,3%</b>

La tabella che segue riporta un dettaglio dell'attività delle Ostetriche in riferimento al "Sostegno al puerperio" che mette in evidenza una contrazione degli accessi a domicilio (-28%; -31 accessi) e presso ospedale, nell'ambito del progetto "dimissione precoce neonato sano" (-11%; -199 accessi). La tabella mostra inoltre

l'attività di assistenza alla gravidanza sempre da parte del personale ostetrico, rilevando un decremento di prime visite (-75%; -100) e di viste di controllo (-73%; -296).

<b>ATTIVITA' OSTETRICHE</b>				
<b>Sostegno al puerperio</b>	<b>2018</b>	<b>2019</b>	<b>Var. ass.</b>	<b>Var. %</b>
Accessi a domicilio	112	81	-31	-28%
Accessi puerpere ambulatorio consultoriale	135	138	3	2%
Accessi ostetriche presso l'ospedale (progetto dimissione precoce neonato sano)	1.732	1.533	-199	-11%
Puerpere (residenti) contattate alla dimissione	512	523	11	2%
Puerpere Totali contattate alla dimissione	674	718	44	7%
Pronto latte (n° telefonate)	751	751	0	0%
<b>Assistenza in gravidanza</b>	<b>2018</b>	<b>2019</b>	<b>Var. ass.</b>	<b>Var. %</b>
Visita ostetrica (NO Specialistica) per DSA	133	33	-100	-75%
Visita ostetrica di controllo (NO Specialistica) per DSA	403	107	-296	-73%
Prelievo microbiologico	853	955	102	12%

### 4.3 PREVENZIONE

#### A) CONFRONTO DATI DI ATTIVITA' 2018 - 2019 (fonte dati: reportistica direzionale DWH)

Nel paragrafo che segue si riportano alcune tabelle relative ai dati di attività della funzione di Prevenzione riguardanti: Programmi regionali di screening, Vaccinazioni infantili e adulti, Igiene e Sanità Pubblica, Prevenzione e sicurezza degli ambienti di lavoro e Igiene Veterinaria.

#### B) OBIETTIVI DI ATTIVITA' DEL 2019 E CONFRONTO CON IL LIVELLO PROGRAMMATO

**Programmi regionali di screening** (Tab. P1). L'AUSL di Imola continua a rispettare gli obiettivi relativi ai tre screening oncologici, sia in termini di avanzamento del programma, sia per l'adesione della popolazione all'invito. In coerenza con le raccomandazioni regionali, l'invito è esteso sul territorio aziendale anche alla popolazione non residente e domiciliata. I dati disponibili derivano da una rilevazione regionale non ancora consolidata che si riferisce al 30/06/2019 (primi sei mesi di attività) in quanto solo entro questa data è disponibile il relativo dato comparativo regionale. Per quanto riguarda l'avanzamento e l'adesione ai programmi si registrano dati in linea e in diversi casi superiori alla media regionale.

Tab. 1P - Programmi regionali screening (Rilevazione RER non ancora consolidata al 30/06/2019 )

Programmi regionali screening: prevenzione tumore collo dell'utero, mammella e colon retto.		2017		2018		2019	
		IMOLA	Media R.E.R.	IMOLA	Media R.E.R.	IMOLA	Media R.E.R.
% Avanzamento Programma	Screening tumore collo dell'utero	98,3%	98,8%	99,7%	99,3%	99,2%	99,2%
	Screening tumore della mammella - target 45 - 49	100,0%	96,8%	98,8%	98,6%	99,9%	98,4%
	Screening tumore della mammella - target 50 - 69	100,0%	96,3%	99,6%	97,7%	99,8%	96,5%
	Screening tumore della mammella - target 70 - 74	100,0%	97,0%	99,9%	97,9%	100,0%	96,7%
	Screening Colon Retto	98,3%	94,1%	99,5%	95,3%	99,7%	94,9%
% Adesione a invito	Screening tumore collo dell'utero	62,0%	59,7%	59,9%	61,4%	60,5%	61,7%
	Screening tumore della mammella - target 45 - 49	76,1%	66,0%	72,0%	68,7%	72,7%	69,1%
	Screening tumore della mammella - target 50 - 69	73,8%	69,9%	72,4%	70,0%	71,8%	68,6%
	Screening tumore della mammella - target 70 - 74	72,5%	70,4%	71,9%	71,8%	73,5%	70,0%
	Screening Colon Retto	58,7%	53,3%	57,0%	54,5%	56,8%	53,1%

Per quanto riguarda le **vaccinazioni infantili e per adulti** obbligatorie e raccomandate, sono state attuate le azioni necessarie all'adozione del Piano Nazionale di Prevenzione Vaccinale 2017-2019 (PNPV 2017-19), secondo le indicazioni regionali. Relativamente ai risultati raggiunti nel 2019, le coperture vaccinali vengono calcolate dalla Regione sulla base dei dati presenti in Anagrafe Vaccinale Regionale.

Si riportano di seguito i dati regionali disponibili o estratti dalla Anagrafe vaccinale aziendale:

**Tab. 2P - Coperture Vaccinali : 2018 - 2019 A CONFRONTO**

Coperture Vaccinali	Target RER	2019	2018
Copertura per le 10 Vaccinazioni obbligatorie al 24° mese	> 95%	95,8%	96,7%
Copertura vaccinale MPR (Morillo, Parotite e Rosolia) al 24° mese 1 dose (InSIDER IND171)	> 98%	95,7%	94,4%
Copertura Vaccinazione contro il meningococco B con almeno 2 dosi	> 75%	90,8%	80,3%
Copertura vaccinale HPV femmine coorte di nascita di riferimento 1 dose	> 75%	83,2%	86,2%
Copertura vaccinale HPV femmine coorte di nascita di riferimento dose completa	> 75%	76,7%	83,1%
Copertura vaccinale HPV maschi coorte di nascita di riferimento 1 dose	> 75%	76,6%	79,4%
Copertura vaccinale HPV maschi coorte di nascita di riferimento dose completa	> 75%	67,9%	65,1%

(\*) per l'HPV è stata considerata la coorte dei nati nel 2007, in quanto la coorte 2006 era stata rendicontata nel 2018

Nell'area adulti si riportano le coperture vaccinali relative all'anno 2018, non essendo a tutt'oggi disponibili i dati regionali 2019:

Coperture Vaccinali adulti	Target RER	2019	2018
Copertura vaccinale antinfluenzale nei soggetti >= 65 anni (InSIDER IND0172)	> 75%	nd	58,5%
Copertura vaccinale antinfluenzale negli operatori sanitari (InSIDER IND0174)	> 34%	nd	36,8%
Copertura vaccinale antipneumococco nella popolazione di età = 65 anni (obiettivo >= 55%)	> 55%	nd	39,1%

Sul versante dell'**Igiene e sanità pubblica** (Tab. P3) l'attività di Prevenzione Malattie Infettive registra un complessivo incremento rispetto all'anno precedente, con particolare riferimento all'attività Vaccinale (+8,8%; +724 vaccinazioni) e di Notifica delle malattie infettive (+9%; +60 notifiche). Cala invece l'attività medico-legale di 1° livello: visite e certificazioni medico legali, accertamenti necroscopici e attestati di formazione degli alimentaristi. Si rileva inoltre un decremento di visite medico sportive (-10,3%; -227).

A livello complessivo si rileva un incremento nei volumi di prestazioni erogate (+2,3%) rispetto all'anno 2018, ed una percentuale di aderenza al Piano regionale di campionamento pari al 97%.

ATTIVITA'	2018	2019	Var. ass.	Var. %
<b>Attività di Prevenzione Malattie Infettive</b>				
Vaccinazioni	8.188	8.912	724	8,8%
Consulenze viaggiatori internazionali	657	734	77	11,7%
Indagini epidemiologiche	272	309	37	13,6%
Notifiche malattie infettive	663	723	60	9,0%
<b>Attività medico-legali di 1° livello</b>				
Visite e certificazioni medico legali	2.026	1.947	-79	-3,9%
Accertamenti necroscopici	946	919	-27	-2,9%
Attestati di formazione alimentaristi	2.013	1.876	-137	-6,8%
<b>Attività di controllo della TBC</b>				
Visite tisiatriche	177	183	6	3,4%
<b>Attività medico-sportiva</b>				
Visite mediche	2.198	1.971	-227	-10,3%
<b>Attività Medico Legale Collegiale</b>				
Collegi medici	9	8	-1	-11,1%

ATTIVITA'	2018	2019	Var. ass.	Var. %
<b>Campioni</b>				
Alimenti	181	170	-11	-6,1%
Piscine, balneazione, terme	384	314	-70	-18,2%
Acqua potabile / tamponi	930	924	-6	-0,6%
<b>Accessi</b>				
Alimenti	602	576	-26	-4,3%
Abitato	406	376	-30	-7,4%
integrate con S.Vet.	148	148	0	0,0%
Pareri su igiene alimenti	230	260	30	13,0%
Pareri su igiene abitato + NIP	200	190	-10	-5,0%
<b>Partecipazione a commissioni</b>				
Conferenze di servizio e commissioni	1.227	1.426	199	16,2%
<b>Corsi di Laurea in Tecniche della prevenzione</b>				
Docenze, tutoraggio e svolgimento tirocini (in ore)	256	252	-4	-1,6%
<b>Totale prestazioni</b>	<b>21.713</b>	<b>22.218</b>	<b>505</b>	<b>2,3%</b>
<b>Totale prestazioni "pesate"(ore)</b>	<b>24.543</b>	<b>24.486</b>	<b>-57</b>	<b>-0,2%</b>
Escluse visite fiscali domiciliari				
<b>Ispezioni per 10 mila abitanti</b>	<b>23,65</b>	<b>23,71</b>	<b>0,1</b>	<b>0,2%</b>
Area Ambienti confinanti				
<b>% Aderenza Piani regionali campionamento</b>	<b>99%</b>	<b>97%</b>		<b>-2,0%</b>

**Prevenzione e sicurezza degli ambienti di lavoro.** In riferimento alla attività ispettiva sulle Unità locali controllate, risulta un lieve decremento complessivo pari a -3%, con un andamento in controtendenza riconducibile alle Ispezioni di aziende "altri comparti" (+15%).

I pareri evidenziano un calo significativo, ascrivibile principalmente ai Piani lavoro per bonifica materiali contenenti amianto (-57%). In riferimento alle prestazioni individuali si rileva un lieve decremento: visite specialistiche di medicina del lavoro (-10%) e partecipazione a commissioni mediche (-7%).

Si riportano in Tabella P3 anche gli indicatori di efficienza rispetto ai quali si evidenzia l'indicatore % unità produttive controllate sul totale delle esistenti, con una percentuale in miglioramento pari a 9,5% che rientra entro il target regionale ( $\geq 9\%$ ).

**Tab. 4P - Prevenzione e Sicurezza negli ambienti di Lavoro: confronto 2018 - 2019**

<b>UNITA' LOCALI CONTROLLATE</b>	<b>2018</b>	<b>2019</b>	<b>Var. ass.</b>	<b>Var. %</b>
Ispezione aziende edili	260	239	-21	-8%
Ispezione aziende agricole	30	34	4	13%
Ispezioni aziende altri comparti	99	114	15	15%
Tutela lavoratrici madri	18	15	-3	-17%
Inchieste infortuni e/o malattie professionali	26	20	-6	-23%
<b>TOTALI</b>	<b>433</b>	<b>422</b>	<b>-11</b>	<b>-3%</b>
<b>PARERI</b>				
Aminato e attività classificate	33	38	5	15%
Piani lavoro per bonifica materiali contenenti amianto	522	227	-295	-57%
Pareri lavoratrici madri	18	15	-3	-17%
<b>TOTALI</b>	<b>573</b>	<b>280</b>	<b>-293</b>	<b>-51%</b>
<b>PRESTAZIONI SANITARIE INDIVIDUALI</b>				
Visite specialistiche medicina del lavoro	87	78	-9	-10%
Partecipazione a commissioni mediche (gg.)	70	65	-5	-7%
<i>di cui per esame ricorsi ex art. 41 DLgs.81/08</i>	<i>13</i>	<i>18</i>	<i>5</i>	<i>38%</i>
<b>TOTALI</b>	<b>157</b>	<b>143</b>	<b>-14</b>	<b>-9%</b>
<b>EPIDEMIOLOGIA INFORTUNI SUL LAVORO</b>				
Report annuale "infortuni sul lavoro sul territorio imolese"	1	1	0	
<b>CORSO DI LAUREA</b>				
Tutoraggio e guide di tirocinio (ore)	244	196	-48	-20%
<b>Totale prestazioni</b>	<b>1.164</b>	<b>846</b>	<b>-318</b>	<b>-27%</b>
<b>N. prestazioni "pesate"(ore)</b>	<b>14.144</b>	<b>12.746</b>	<b>-1.398</b>	<b>-10%</b>
<b>EFFICIENZA OPERATIVA E APPROPRIATEZZA</b>				
unità produttive controllate	524	585	61	12%
unità produttive esistenti	6.109	6.129	20	0,3%
% unità produttive controllate sul totale delle esistenti	8,6%	9,5%	0	1,0%
% ricorsi contro il giudizio medico competente esaminati entro 30 gg. dalla richiesta	80%	95%		15%
% visite specialistiche effettuate entro 10 gg. dalla richiesta	97%	100%		3,0%

L'UOC **Igiene veterinaria** rileva un sostanzialmente mantenimento di interventi programmati nel 2019 a confronto con il 2018. In riferimento agli interventi in emergenza si riscontra un sensibile decremento di interventi in ambito allerte/NC.

Per quanto concerne gli indicatori sul rispetto degli standard regionali di congruità relativi ai piani di sorveglianza e monitoraggio in ambito veterinario, si rilevano percentuali prossime al 100% ed in alcuni casi anche superiori.



Tab. 5P - Igiene veterinaria: confronto 2018 - 2019

VOLUMI ATTIVITA'	2018		2019		scostamenti	
	N° prestazioni	prestazioni "pesate" (ore)	N° prestazioni	prestazioni "pesate" (ore)	Var. ass.	Var. %
<b>Valutazioni epidemiologiche</b>						
N.ro interventi	56	140	21	53	-35	-63%
<b>Formazione, educazione alla salute</b>						
N.ro attestazioni	19	152	2	16	-17	-89%
guide tirocinio - ore	402	402	1194	1.194	792	197%
<b>Informazione e comunicazione</b>						
N.ro iniziative	12	60	12	60	0	0%
N.ro Pareri	11	28	10	25	-1	-9%
<b>Controllo ufficiale</b>						
N.ro ispezioni	585	2.925	660	3.300	75	13%
N.ro audit	10	200	11	220	1	10%
N.ro verifiche	1.752	2.628	240	360	-1.512	-86%
N.ro verifiche stabilimenti riconosciuti	2.647	2.197	4.312	3.579	1.665	63%
N.ro campioni legali	255	1.020	239	956	-16	-6%
N.ro campioni conoscitivi	859	644	777	583	-82	-10%
N.ro profilassi	1.031	2.062	1.111	2.222	80	8%
N.ro valutazioni documentali	4.165	833	1.898	380	-2.267	-54%
N.ro certificazioni	598	598	2.033	2.033	1.435	240%
<b>Prestazioni sanitarie</b>						
Chirurgiche - ore	48	240	48	240	0	0%
Mediche - ore	298	1.490	340	1.700	42	14%
<b>Provvedimenti di autorizzazione/ registrazione/ riconoscimento</b>						
	201	503	154	385	-47	-23%
<b>Consulenze specialistiche</b>						
N.ro incontri con istituzioni	24	72	22	66	-2	-8%
N.ro valutazione pratiche	28	56	35	70	7	25%
<b>Verifiche da parte di Enti esterni all'UOC (accreditamento, RER, FVO, ecc.)</b>						
	1	250	0	0	-1	-100%
<b>Totale interventi Programmati</b>	<b>13.002</b>	<b>16.499</b>	<b>13.119</b>	<b>17.441</b>	<b>117</b>	<b>0,9%</b>
<b>Interventi in emergenza</b>						
Focolai mal.inf. - n	6	600	6	600	0	0%
Piani straordinari - n	9	225	7	175	-2	-22%
Allerte/NC	58	1.450	22	550	-36	-62%
<b>Totale interventi in Emergenza</b>	<b>73</b>	<b>2.275</b>	<b>35</b>	<b>1.325</b>	<b>-38</b>	<b>-52%</b>

Per un maggiore approfondimento dell'attività di Sanità Pubblica si rinvia al paragrafo 9.1 "Assistenza sanitaria collettiva in ambiente di vita e lavoro".

## 5. LA GESTIONE ECONOMICO-FINANZIARIA DELL'ANNO

### 5.1 SINTESI DEL BILANCIO E RELAZIONE SUL GRADO DI RAGGIUNGIMENTO DEGLI OBIETTIVI ECONOMICO-FINANZIARI

#### RISULTATO DELLA GESTIONE 2019 A CONFRONTO CON GLI OBIETTIVI ASSEGNATI CON DGR 977/2019

Il bilancio economico preventivo 2019, adottato con delibera del Direttore Generale n. 138 del 26/06/2019 e approvato con provvedimento di Giunta Regionale n. 1309/2019, è stato redatto seguendo le indicazioni regionali contenute nella delibera di Giunta Regionale n. 977/2019, avente ad oggetto "Linee di programmazione e di finanziamento delle Aziende e degli Enti del Servizio Sanitario Regionale per l'anno 2019".

L'obiettivo assegnato alle Aziende Sanitarie nel 2019 è finalizzato a garantire una situazione di pareggio di bilancio, comprensivo di tutti gli ammortamenti non sterilizzati di competenza dell'anno 2019 e degli oneri derivanti dall'applicazione dei criteri di valutazione specifici per il settore sanitario approvati con il D.Lgs. 118/2011 e successive modifiche ed integrazioni.

Anche per l'anno 2019 la Regione Emilia-Romagna ha consentito alle AUSL di inserire nel bilancio di previsione il finanziamento degli ammortamenti presunti per i beni entrati in funzione entro il 31.12.2009 e il finanziamento per farmaci innovativi, ponendo come obiettivo alle Aziende Sanitarie, il pareggio civilistico di bilancio.

In sede di programmazione 2019 l'AUSL di Imola ha potuto contare su un volume di risorse provenienti dal FSN e conseguentemente dal FSR pari a 210,38 milioni di euro, con una riduzione di 1,7 milioni di euro rispetto all'esercizio precedente, corrispondente al - 0,8%.

Nella seguente tabella è riportato il confronto tra finanziamenti assegnati in sede di programmazione 2019 e i finanziamenti assegnati a consuntivo 2018.

in migliaia di €	Consuntivo 2018	Preventivo 2019	Var. prev. 2019 - cons 2018	Var. % prev. 2019- cons 2018
Totale Quota Capitaria	209.326	209.334	8	0,00%
Fondo di riequilibrio	3.554	4.554	1.000	28,14%
Finanziamento rinnovi contrattuali	1.529	3.107	1.578	103,20%
Totale quota Capitaria, riequilibrio e rinnovi Contrattuali	214.409	216.995	2.586	1,21%
Fondo Farmaci innovativi	2.429	1.937	-492	-20,25%
Totale risorse disponibili AUSL di Imola	216.838	218.932	2.094	0,97%
Finanziamento Ammortamenti Netti ante 2010	752	745	-7	-0,93%

Considerato il quadro economico-finanziario aziendale, la programmazione 2019, è stata orientata allo sviluppo dei programmi aziendali e al contempo è stato necessario garantire uno stretto monitoraggio delle attività e dei fattori produttivi impiegati.

A tal fine sono stati eseguiti monitoraggi periodici (bimestrali) dell'andamento economico della gestione, oltre alla verifica straordinaria richiesta dalla Regione Emilia-Romagna nel mese di settembre 2019.

In occasione delle verifiche straordinarie di settembre è stato evidenziato alla Regione uno scostamento di 12,72 milioni di euro le cui cause principali erano da ricercarsi:

- per quanto riguarda i ricavi, nella riduzione del fondo di riequilibrio di 5,86 milioni di euro rispetto al 2018, ai minori ricavi per mobilità attiva e altre prestazioni sanitarie per 320 mila euro, alla riduzione dei proventi straordinari rispetto al 2018 per circa 1,2 milioni e al mancato finanziamento degli investimenti indifferibili e urgenti per circa 1 milione di euro.
- per quanto riguarda i costi, nell'incremento di spesa nell'area del farmaco di cui 1,855 milioni di euro per i farmaci ospedalieri, e 516 mila euro per farmaci innovativi oncologici, nell'area tecnica nell'incremento di 1,144 milioni per manutenzioni a impianti e macchinari e nelle risorse umane per 614 mila euro, al netto degli incrementi contrattuali.

La Regione con delibera numero 2275 del 22/11/2019 ha provveduto ad incrementare la quota capitaria a garanzia dell'equilibrio economico finanziario di 6,56 milioni di euro e con delibera n. 1902 del 4/11/2019 ha provveduto a finanziare gli investimenti indifferibili per 1 milione di euro.

L'AUSL di Imola, grazie agli interventi sopra esposti e alle azioni messe in essere negli ultimi mesi dell'anno, ha conseguito l'obiettivo assegnato dal livello ministeriale del pareggio di bilancio.

## 5.2 CONFRONTO CE PREVENTIVO/CONSUNTIVO E RELAZIONE SUGLI SCOSTAMENTI

Ai fini del confronto dei dati economici di preventivo e consuntivo si riporta di seguito una sintesi dello schema di Conto Economico D.Lgs.118/2011.

**Tabella1**

Conto Economico ex d.lgs. 118/2011	Consuntivo 2018	Preventivo 2019	Consuntivo 2019	Var. cons. - prev. 2019	Var. cons. 2019-2018	Var % cons. - prev. 2019	Var % cons. 2019-2018
<b>A.1) Contributi in c/esercizio</b>	<b>240.258</b>	<b>237.995</b>	<b>249.124</b>	<b>11.129</b>	<b>8.866</b>	<b>4,7%</b>	<b>3,7%</b>
<i>di cui FRNA</i>	<i>13.664</i>	<i>13.554</i>	<i>14.605</i>	<i>1.051</i>	<i>941</i>	<i>7,8%</i>	<i>6,9%</i>
<b>A.2) Rettifica contributi c/esercizio per destinazione ad investimenti</b>	<b>- 87</b>	<b>- 412</b>	<b>- 169</b>	<b>243</b>	<b>- 82</b>	<b>-59,0%</b>	<b>94,3%</b>
<b>A.3) Utilizzo fondi per quote inutilizzate contributi vincolati di esercizi precedenti</b>	<b>2.431</b>	<b>3.097</b>	<b>2.215</b>	<b>- 882</b>	<b>- 216</b>	<b>-28,5%</b>	<b>-8,9%</b>
<i>di cui FRNA</i>	<i>1.982</i>	<i>1.616</i>	<i>1.616</i>	<i>-</i>	<i>- 366</i>	<i>0,0%</i>	<i>-18,5%</i>
<b>A.4) Ricavi per prestazioni sanitarie e sociosanitarie a rilevanza sanitaria</b>	<b>42.396</b>	<b>41.661</b>	<b>42.508</b>	<b>847</b>	<b>112</b>	<b>2,0%</b>	<b>0,3%</b>
<i>di cui ALP</i>	<i>3.236</i>	<i>3.236</i>	<i>2.963</i>	<i>- 273</i>	<i>- 273</i>	<i>-8,4%</i>	<i>-8,4%</i>
<i>(MA INFRA) di cui in mobilità infra - rer</i>	<i>8.711</i>	<i>8.331</i>	<i>8.825</i>	<i>494</i>	<i>114</i>	<i>5,9%</i>	<i>1,3%</i>
<i>(MA EXTRA) di cui in mobilità extra -rer</i>	<i>3.502</i>	<i>3.059</i>	<i>3.059</i>	<i>-</i>	<i>- 443</i>	<i>0,0%</i>	<i>-12,6%</i>
<i>(MRI) di cui in mobilità MRI</i>	<i>25.016</i>	<i>25.017</i>	<i>26.013</i>	<i>996</i>	<i>997</i>	<i>4,0%</i>	<i>4,0%</i>
<b>A.5) Concorsi, recuperi e rimborsi</b>	<b>3.558</b>	<b>1.787</b>	<b>1.635</b>	<b>- 152</b>	<b>- 1.923</b>	<b>-8,5%</b>	<b>-54,0%</b>
<i>(COM) di cui rimborsi per comandi</i>	<i>878</i>	<i>459</i>	<i>316</i>	<i>- 143</i>	<i>- 562</i>	<i>-31,2%</i>	<i>-64,0%</i>
<b>A.6) Compartecipazione alla spesa per prestazioni sanitarie (Ticket)</b>	<b>4.732</b>	<b>4.437</b>	<b>4.522</b>	<b>85</b>	<b>- 210</b>	<b>1,9%</b>	<b>-4,4%</b>
<b>A.7) Quota contributi in c/capitale imputata nell'esercizio</b>	<b>4.074</b>	<b>4.074</b>	<b>4.901</b>	<b>827</b>	<b>827</b>	<b>20,3%</b>	<b>20,3%</b>
<b>A.8) Incrementi delle immobilizzazioni per lavori interni</b>	<b>-</b>	<b>-</b>	<b>-</b>	<b>-</b>	<b>-</b>		
<b>A.9) Altri ricavi e proventi</b>	<b>1.042</b>	<b>1.044</b>	<b>953</b>	<b>- 91</b>	<b>- 89</b>	<b>-8,7%</b>	<b>-8,5%</b>
<b>Totale A) VALORE DELLA PRODUZIONE</b>	<b>298.404</b>	<b>293.683</b>	<b>305.688</b>	<b>12.005</b>	<b>7.284</b>	<b>4,1%</b>	<b>2,4%</b>
<b>B.1) Acquisti di beni</b>	<b>35.904</b>	<b>33.439</b>	<b>35.534</b>	<b>2.095</b>	<b>- 370</b>	<b>6,3%</b>	<b>-1,0%</b>
<i>(MP) di cui in mobilità</i>	<i>346</i>	<i>346</i>	<i>365</i>	<i>19</i>	<i>19</i>	<i>5,5%</i>	<i>5,5%</i>
<b>B.2) Acquisti di servizi sanitari</b>	<b>146.030</b>	<b>145.633</b>	<b>150.104</b>	<b>4.471</b>	<b>4.074</b>	<b>3,1%</b>	<b>2,8%</b>
<i>(MP INFRA) di cui in mobilità infra - rer</i>	<i>32.545</i>	<i>32.902</i>	<i>32.960</i>	<i>58</i>	<i>415</i>	<i>0,2%</i>	<i>1,3%</i>
<i>(MP EXTRA) di cui in mobilità extra -rer</i>	<i>3.810</i>	<i>3.906</i>	<i>3.906</i>	<i>-</i>	<i>96</i>	<i>0,0%</i>	<i>2,5%</i>
<b>Servizi sanitari al netto mobilità di cui</b>	<b>109.675</b>	<b>108.826</b>	<b>113.238</b>	<b>4.412</b>	<b>3.563</b>	<b>4,1%</b>	<b>3,2%</b>
<i>Case di Cura</i>	<i>6.838</i>	<i>6.901</i>	<i>7.677</i>	<i>776</i>	<i>839</i>	<i>11,2%</i>	<i>12,3%</i>
<i>Farmaceutica convenzionata</i>	<i>15.893</i>	<i>15.893</i>	<i>16.485</i>	<i>592</i>	<i>592</i>	<i>3,7%</i>	<i>3,7%</i>
<i>Medici di base, pediatri e continuità assistenziale</i>	<i>15.685</i>	<i>15.682</i>	<i>15.688</i>	<i>6</i>	<i>3</i>	<i>0,0%</i>	<i>0,0%</i>
<i>Specialistica interna</i>	<i>1.225</i>	<i>1.250</i>	<i>1.316</i>	<i>66</i>	<i>91</i>	<i>5,3%</i>	<i>7,4%</i>
<i>Specialistica esterna</i>	<i>4.349</i>	<i>4.231</i>	<i>4.304</i>	<i>73</i>	<i>- 45</i>	<i>1,7%</i>	<i>-1,0%</i>
<i>Protesica e integrativa</i>	<i>2.194</i>	<i>2.152</i>	<i>2.216</i>	<i>64</i>	<i>22</i>	<i>3,0%</i>	<i>1,0%</i>
<i>Psichiatria residenziale e semiresidenziale</i>	<i>-</i>	<i>-</i>	<i>17</i>	<i>17</i>	<i>17</i>		
<i>Prestazioni Socio Sanitarie a rilevanza sanitaria</i>	<i>4.392</i>	<i>4.387</i>	<i>4.416</i>	<i>29</i>	<i>24</i>	<i>0,7%</i>	<i>0,5%</i>
<i>Consulenze</i>	<i>708</i>	<i>488</i>	<i>530</i>	<i>42</i>	<i>- 178</i>	<i>8,6%</i>	<i>-25,1%</i>
<i>Lavoro interinale e collaborazioni</i>	<i>885</i>	<i>939</i>	<i>666</i>	<i>- 273</i>	<i>- 219</i>	<i>-29,1%</i>	<i>-24,7%</i>
<i>Similalp</i>	<i>342</i>	<i>353</i>	<i>351</i>	<i>- 2</i>	<i>9</i>	<i>-0,6%</i>	<i>2,6%</i>
<i>Comandi passivi</i>	<i>156</i>	<i>147</i>	<i>239</i>	<i>92</i>	<i>83</i>	<i>62,6%</i>	<i>53,2%</i>
<i>Personale Universitario</i>	<i>89</i>	<i>89</i>	<i>92</i>	<i>3</i>	<i>3</i>	<i>3,4%</i>	<i>3,4%</i>
<i>Altri servizi sanitari</i>	<i>16.429</i>	<i>16.029</i>	<i>17.416</i>	<i>1.387</i>	<i>987</i>	<i>8,7%</i>	<i>6,0%</i>
<i>di cui ALP</i>	<i>2.287</i>	<i>2.261</i>	<i>2.068</i>	<i>- 193</i>	<i>- 219</i>	<i>-8,5%</i>	<i>-9,6%</i>
<i>Sperimentazioni gestionali per residenti della ausl</i>	<i>1.443</i>	<i>1.239</i>	<i>1.397</i>	<i>158</i>	<i>- 46</i>	<i>12,8%</i>	<i>-3,2%</i>
<i>Sperimentazioni gestionali per non residenti della ausl</i>	<i>25.019</i>	<i>25.017</i>	<i>26.016</i>	<i>999</i>	<i>997</i>	<i>4,0%</i>	<i>4,0%</i>

Allegato 3 – Bilancio di Esercizio 2019 – Relazione sulla gestione – Azienda Usl di Imola

Conto Economico ex d.lgs. 118/2011	Consuntivo 2018	Preventivo 2019	Consuntivo 2019	Var. cons. - prev. 2019	Var. cons. 2019-2018	Var % cons. - prev. 2019	Var % cons. 2019-2018
FRNA Prestazioni Socio Sanitarie a rilevanza sanitaria	13.135	13.135	13.481	346	346	2,6%	2,6%
FRNA Altri servizi sanitari	894	894	930	36	36	4,0%	4,0%
<b>B.3) Acquisti di servizi non sanitari</b>	<b>14.873</b>	<b>14.821</b>	<b>15.358</b>	<b>537</b>	<b>485</b>	<b>3,6%</b>	<b>3,3%</b>
Servizi tecnici e utenze	12.241	12.180	12.581	401	340	3,3%	2,8%
Assicurazioni	281	270	362	92	81	34,1%	28,8%
Altri servizi non sanitari e amministrativi	1.977	1.969	2.042	73	65	3,7%	3,3%
Consulenze	67	67	54	- 13	- 13	-19,4%	-19,4%
Lavoro interinale e collaborazioni	108	177	97	- 80	- 11	-45,2%	-10,2%
Comandi passivi	16	-	-	-	16		-100,0%
Formazione	184	158	223	65	39	41,1%	21,2%
<b>B.4) Manutenzione e riparazione</b>	<b>3.306</b>	<b>3.425</b>	<b>4.619</b>	<b>1.194</b>	<b>1.313</b>	<b>34,9%</b>	<b>39,7%</b>
<b>B.5) Godimento di beni di terzi</b>	<b>839</b>	<b>839</b>	<b>971</b>	<b>132</b>	<b>132</b>	<b>15,7%</b>	<b>15,7%</b>
<b>B.6) Costi del personale</b>	<b>83.932</b>	<b>83.931</b>	<b>84.018</b>	<b>87</b>	<b>86</b>	<b>0,1%</b>	<b>0,1%</b>
<b>B.7) Oneri diversi di gestione</b>	<b>896</b>	<b>1.310</b>	<b>1.339</b>	<b>29</b>	<b>443</b>	<b>2,2%</b>	<b>49,4%</b>
<b>B.8) Ammortamenti</b>	<b>5.174</b>	<b>5.174</b>	<b>5.190</b>	<b>16</b>	<b>16</b>	<b>0,3%</b>	<b>0,3%</b>
<b>B.9) Svalutazione delle immobilizzazioni e dei crediti</b>	<b>545</b>	<b>-</b>	<b>79</b>	<b>79</b>	<b>- 466</b>		<b>-85,5%</b>
<b>B.10) Variazione delle rimanenze</b>	<b>- 1.865</b>	<b>-</b>	<b>963</b>	<b>963</b>	<b>2.828</b>		<b>-151,6%</b>
<b>B.11) Accantonamenti</b>	<b>3.991</b>	<b>3.159</b>	<b>4.278</b>	<b>1.119</b>	<b>287</b>	<b>35,4%</b>	<b>7,2%</b>
<i>di cui FRNA Accantonamenti</i>	<i>1.616</i>	<i>1.141</i>	<i>1.811</i>	<i>670</i>	<i>195</i>	<i>58,7%</i>	<i>12,1%</i>
<b>Totale B) COSTI DELLA PRODUZIONE</b>	<b>293.626</b>	<b>291.730</b>	<b>302.452</b>	<b>10.722</b>	<b>8.826</b>	<b>3,7%</b>	<b>3,0%</b>
<b>DIFF. TRA VALORE E COSTI DELLA PRODUZIONE (A-B)</b>	<b>4.778</b>	<b>1.953</b>	<b>3.237</b>	<b>1.284</b>	<b>- 1.541</b>	<b>65,7%</b>	<b>-32,3%</b>
<b>Totale C) PROVENTI E ONERI FINANZIARI</b>	<b>-226</b>	<b>-214</b>	<b>-256</b>	<b>-42</b>	<b>-30</b>	<b>19,6%</b>	<b>13,3%</b>
<b>Totale D) RETTIFICHE DI VALORE DI ATTIVITA' FINANZIARIE</b>	<b>-</b>	<b>-</b>	<b>-</b>	<b>-</b>	<b>-</b>		
<b>E.1) Proventi straordinari</b>	<b>2.696</b>	<b>4.379</b>	<b>3.865</b>	<b>- 514</b>	<b>1.169</b>	<b>-11,7%</b>	<b>43,4%</b>
<i>di cui FRNA</i>	<i>2</i>	<i>-</i>	<i>1</i>	<i>1</i>	<i>- 1</i>		<b>-50,0%</b>
<b>E.2) Oneri straordinari</b>	<b>1.259</b>	<b>8</b>	<b>992</b>	<b>984</b>	<b>- 267</b>		<b>-21,2%</b>
<i>di cui FRNA</i>	<i>4</i>	<i>-</i>	<i>-</i>	<i>-</i>	<i>4</i>		<b>-100,0%</b>
<b>Totale E) PROVENTI E ONERI STRAORDINARI</b>	<b>1.438</b>	<b>4.371</b>	<b>2.873</b>	<b>- 1.498</b>	<b>1.435</b>	<b>-34,3%</b>	<b>99,8%</b>
<b>RISULTATO PRIMA DELLE IMPOSTE (A-B+C+D+E)</b>	<b>5.989</b>	<b>6.110</b>	<b>5.854</b>	<b>- 256</b>	<b>- 135</b>	<b>-4,2%</b>	<b>-2,3%</b>
<b>Totale Y) IMPOSTE SUL REDDITO DELL'ESERCIZIO</b>	<b>5.983</b>	<b>6.110</b>	<b>5.848</b>	<b>- 262</b>	<b>- 135</b>	<b>-4,3%</b>	<b>-2,3%</b>
<b>UTILE (PERDITA) DELL'ESERCIZIO</b>	<b>6</b>	<b>-</b>	<b>6</b>	<b>6</b>	<b>-</b>		<b>0,0%</b>

## ANALISI DEGLI SCOSTAMENTI DEI RISULTATI RISPETTO AL BILANCIO ECONOMICO PREVENTIVO E ANDAMENTO DELLE PRINCIPALI TIPOLOGIE DI PROVENTI E RICAVI DI ONERI E COSTI

### Analisi dei ricavi

#### VALORE DELLA PRODUZIONE

<i>in migliaia di €</i>	Consuntivo 2018	Preventivo 2019	Consuntivo 2019	Var. cons - prev 2019	Var. cons 2019-2018	Var. % cons - prev 2019	Var. % cons 2019-2018
Valore della produzione	298.404	293.683	305.688	12.005	7.284	4,1%	2,4%
<i>di cui per FRNA</i>	15.646	15.170	16.221	1.051	575	6,9%	3,7%
Valore della produzione al netto FRNA	282.758	278.513	289.467	10.954	6.709	3,9%	2,4%

Fonte: riclassificato Conto Economico tabella 1

Il valore della produzione a consuntivo 2019 evidenzia un aumento rispetto al preventivo 2019 pari a 12,005 milioni di euro con una variazione percentuale del 4,1% e comprende la variazione intervenuta sul Fondo Regionale della non Autosufficienza. Al netto dell'FRNA l'aumento risulta pari a 10,954 milioni di euro ed è determinato principalmente dalle modifiche intervenute sui Contributi in c/esercizio.

#### Contributi in conto esercizio

<i>in migliaia di €</i>	Consuntivo 2018	Preventivo 2019	Consuntivo 2019	Var. cons - prev 2019	Var. cons 2019-2018	Var. % cons - prev 2019	Var. % cons 2019-2018
Contributi in conto esercizio	240.258	237.995	249.124	11.129	8.866	4,7%	3,7%
<i>di cui per FRNA</i>	13.664	13.554	14.605	1.051	941	7,8%	6,9%
Contributi in conto esercizio al netto FRNA	226.594	224.441	234.519	10.078	7.925	4,5%	3,5%

Fonte: riclassificato Conto Economico tabella 1

Rispetto al preventivo 2019, al netto dell'FRNA, l'aumento risulta pari a 10,078 milioni di euro ed è determinato principalmente dai nuovi finanziamenti stabiliti con la delibera DGR n. 2275/2019 della Regione Emilia-Romagna come specificato in premessa.

#### Rettifica contributi in c/esercizio per destinazione ad investimenti

Si tratta degli effetti economici derivanti da investimenti 2018 finanziati con contributi in conto esercizio in applicazione delle disposizioni contenute all'art.29 del D.Lgs. 118/2011.

Complessivamente il consuntivo 2018 dell'AUSL di Imola evidenzia un valore per rettifica contributi in conto esercizio utilizzati per investimenti pari a 169 mila euro per investimenti finanziati con contributi in conto esercizio effettuati nell'anno 2019 derivanti da finanziamenti regionali dedicati alla realizzazione di progetti e funzioni per i quali è stata prevista una rettifica nella misura del 100%.



### Utilizzo fondi per quote inutilizzate contributi vincolati di esercizi precedenti

<i>in migliaia di €</i>	Consuntivo 2018	Preventivo 2019	Consuntivo 2019	Var. cons - prev 2019	Var. cons 2019-2018	Var. % cons - prev 2019	Var. % cons 2019-2018
Utilizzo fondi per quote inutilizzate contributi vincolati di esercizi precedenti	2.431	3.097	2.215	-882	-216	-28,5%	-8,9%
<i>di cui per FRNA</i>	1.982	1.616	1.616	0	-366	0,0%	-18,5%
Al netto dell'FRNA	449	1.481	599	-882	150	-59,6%	33,4%

Fonte: riclassificato Conto Economico tabella 1

La valutazione in sede di consuntivo 2019 è stata determinata sulla base degli utilizzi effettuati nel corso del 2019 degli accantonamenti per quote inutilizzate di contributi in conto esercizio relativi ad anni precedenti al 2019. Al netto dell'FRNA il valore contabilizzato a consuntivo 2019 evidenzia una variazione rispetto al consuntivo 2018 di +150 mila euro e una variazione rispetto al preventivo 2019 di circa -882 mila euro in quanto i fondi accantonati nel 2018 sono stati utilizzati in misura inferiore al previsto.

### Proventi e ricavi di esercizio

<i>in migliaia di €</i>	Consuntivo 2018	Preventivo 2019	Consuntivo 2019	Var. cons - prev 2019	Var. cons 2019-2018	Var. % cons - prev 2019	Var. % cons 2019-2018
Ricavi per prestazioni sanitarie e sociosanitarie a rilevanza sanitaria	42.396	41.661	42.508	847	112	2,0%	0,3%
<i>di cui ALP</i>	3.236	3.236	2.963	-273	-273	-8,4%	-8,4%
<i>(MA INFRA) di cui in mobilità infra - rer</i>	8.711	8.331	8.825	494	114	5,9%	1,3%
<i>(MA EXTRA) di cui in mobilità extra -rer</i>	3.502	3.059	3.059	0	-443	0,0%	-12,6%
<i>(MRI) di cui in mobilità MRI</i>	25.016	25.017	26.013	996	997	4,0%	4,0%
<i>di cui per altre prestazioni sanitarie e sociosanitarie a rilevanza sanitaria</i>	1.931	2.018	1.648	-370	-283	-18,3%	-14,7%

Fonte: riclassificato Conto Economico tabella 1

L'andamento dei ricavi per prestazioni sanitarie e sociosanitarie a rilevanza sanitaria evidenzia un aumento di 847 mila euro rispetto al preventivo 2019 e un aumento di 112 mila euro rispetto al consuntivo 2018, con una variabilità nei diversi periodi imputabile a variazioni nella mobilità infra ed extra regionale ed all'attività di Montecatone R.I. per pazienti non residenti nell'AUSL di Imola. In tale aggregato sono infatti ricompresi:

- i ricavi per ALP che si riducono di 273 mila euro sia rispetto al preventivo 2019 che rispetto al consuntivo 2018, in gran parte compensati dalla riduzione dei rispettivi costi;
- i flussi derivanti dalla mobilità attiva per prestazioni erogate dalla struttura di Montecatone che presentano un aumento di 996 mila euro rispetto al preventivo 2019 e di 997 mila euro rispetto al consuntivo 2018. Tale variazione non costituisce un impatto reale sul bilancio perché trova correlata riduzione tra i costi della produzione. Si tratta infatti di prestazioni sanitarie erogate dalla struttura di Montecatone a residenti di altre Aziende Usl della Regione o fuori Regione che vengono addebitate all'AUSL di Imola e che l'AUSL di Imola addebita nei confronti delle AUSL della Regione e fuori Regione;
- i ricavi per altre prestazioni sanitarie e sociosanitarie a rilevanza sanitaria che evidenziano una riduzione di 370 mila euro rispetto al preventivo 2019 e di 283 mila euro rispetto al consuntivo 2018.

## Rimborsi

<i>in migliaia di €</i>	Consuntivo 2018	Preventivo 2019	Consuntivo 2019	Var. cons - prev 2019	Var. cons 2019-2018	Var. % cons - prev 2019	Var. % cons 2019-2018
Concorsi, recuperi e rimborsi	3.558	1.787	1.635	-152	-1.923	-8,5%	-54,0%
<i>di cui per rimborsi di comandi attivi</i>	878	459	316	-143	-562	-31,2%	-64,0%
Al netto dei rimborsi di comandi attivi	2.680	1.328	1.319	-9	-1.361	-0,7%	-50,8%

Fonte: riclassificato Conto Economico tabella 1

A consuntivo 2019 i rimborsi evidenziano una riduzione di 152 mila euro rispetto al preventivo 2019 e di 1,923 milioni di euro rispetto al consuntivo 2018. Tale aggregato del valore della produzione comprende i rimborsi per il personale in comando che è valutato nell'ambito del costo delle risorse umane alla cui analisi si rimanda al paragrafo "Risorse Umane". Al netto dei comandi e collaborazioni, i rimborsi evidenziano una riduzione di 9 mila euro rispetto al preventivo 2019 e di 1,361 milioni di euro rispetto al consuntivo 2018.

La causa principale della riduzione rispetto al consuntivo 2018 deriva dal fatto che nel 2018 c'era stato il rimborso del Payback da parte delle Aziende farmaceutiche per 1,7 milioni di euro che sono stati imputati al bilancio 2018 sulla base della DGR 248/2019.

## Compartecipazione alla spesa

<i>in migliaia di €</i>	Consuntivo 2018	Preventivo 2019	Consuntivo 2019	Var. cons - prev 2019	Var. cons 2019-2018	Var. % cons - prev 2019	Var. % cons 2019-2018
Ticket	4.732	4.437	4.522	85	-210	1,9%	-4,4%

Fonte: riclassificato Conto Economico tabella 1

I ricavi per ticket a consuntivo 2019 sono in riduzione del 1,9% rispetto al preventivo 2019.

La riduzione del 4,4% rispetto al consuntivo 2018 deriva dall'abolizione dei ticket sulle ricette e sulle prime visite delle famiglie; tale riduzione è stata compensata dallo specifico finanziamento regionale.

## Quota contributi in c/capitale imputata all'esercizio

Si tratta dell'utilizzo di contributi in conto capitale relativi ad investimenti pluriennali soggetti ad ammortamento. Tale voce va letta in correlazione alla voce commentata al paragrafo ammortamenti.

## Altri ricavi

La riduzione di 91 mila euro rispetto al preventivo 2019 e di 89 mila euro rispetto al consuntivo 2018 è imputabile principalmente al minor ricavo per affitti e alla riduzione delle sanzioni per mancata disdetta.



## Analisi dei costi

### COSTI DELLA PRODUZIONE

<i>in migliaia di €</i>	Consuntivo 2018	Preventivo 2019	Consuntivo 2019	var. cons - prev 2019	var. cons 2019-2018	var. % cons - prev 2019	var. % cons 2019-2018
Costo della produzione	<b>293.626</b>	291.730	302.452	10.722	8.826	3,7%	3,0%
<i>di cui per FRNA</i>	15.645	15.170	16.222	1.052	577	6,9%	3,7%
Costo della produzione al netto FRNA	277.981	276.560	286.230	9.670	8.249	3,5%	3,0%

Fonte: riclassificato Conto Economico tabella 1

I costi della produzione a consuntivo 2019 evidenziano un incremento rispetto al preventivo 2019 pari al + 3,7% equivalente a 10,722 milioni di euro, comprensiva della variazione intervenuta sui costi di competenza 2019 coperti dal Fondo regionale per la non autosufficienza. Al netto dell'FRNA la variazione ammonta a +9,670 milioni di euro (+3,5%). Rispetto al consuntivo 2018, l'incremento dei costi della produzione, al netto del FRNA, risulta pari al 3% corrispondente ad un valore di incremento di +8,249 milioni di euro.

Di seguito si rappresenta l'analisi dei principali fattori produttivi che hanno determinato variazioni rispetto al Preventivo 2019 e rispetto al Consuntivo 2018.

### Beni di consumo

<i>in migliaia di €</i>	Consuntivo 2018	Preventivo 2019	Consuntivo 2019	Var. cons - prev 2019	Var. cons 2019-2018	Var. % cons - prev 2019	Var. % cons 2019-2018
Beni di consumo	35.904	33.439	35.534	2.095	-370	6,3%	-1,0%
Variazione delle rimanenze	-1.865	0	963	963	2.828		
<b>Totale Beni di consumo</b>	<b>34.039</b>	<b>33.439</b>	<b>36.497</b>	<b>3.058</b>	<b>2.458</b>	<b>9,1%</b>	<b>7,2%</b>
Farmaci innovativi	2.429	1.937	1.775	-162	-654	-8,4%	-26,9%
Costo al netto farmaci innovativi	31.610	31.502	34.722	3.220	3.112	10,2%	9,8%

Fonte: riclassificato Conto Economico tabella 1

I valori riportati nella tabella fanno riferimento ai costi sostenuti per l'acquisto dei beni sanitari e non sanitari che, comprensive della variazione delle rimanenze, registrano un incremento di +3,058 milioni di euro rispetto al preventivo 2019 (+9,1%) ed un incremento di +2,458 milioni di euro rispetto al consuntivo 2018 (+7,2%).

La variazione in incremento rispetto al consuntivo 2018 pari a € 2,458 milioni è determinata dai seguenti principali fattori:

- I valori di spesa comprendono gli importi di pay back relativi ai farmaci innovativi di cui al DM 9.10.2015 non oncologici ed il pay back relativo ad altri farmaci (oncologici) soggetti ad accordi negoziali finanziari o di condivisione del rischio; tale valore di rimborso è pari nel 2019 solo a € 176.324 - complessivamente fra le due casistiche - mentre nel 2018 era pari a € 1.101.000. La variazione di tale valore di rimborso fra i due esercizi corrispondente a € -925.232 incrementa il livello di spesa a carico dell'esercizio 2019.
- L'aggregato dei Farmaci registra un incremento di consumo rispetto al 2018 di +817,501 mila euro determinato prevalentemente da maggiore utilizzo di farmaci rivolti alla cura di pazienti affetti da

malattie rare (€ +543.929) e da incremento di consumo di farmaci oncologici (ex innovativi – Gruppo B) per € +340.363, da maggiore consumo di farmaci per pazienti affetti da malattia diabetica (€ +133.568); consumi parzialmente compensati da riduzioni di utilizzo di ossigeno domiciliare (€ -160.578) e dalla spesa per vaccini (€ -298.076) a seguito di riduzione dei prezzi di acquisto. I farmaci innovativi oncologici (Gruppo A) e non oncologici sono interamente coperti da finanziamenti dedicati; il loro consumo registra una diminuzione rispetto al 2018 ma va valutato insieme al consumo dei farmaci oncologici ex innovativi (Gruppo B) che hanno registrato un incremento, come sopra evidenziato, la cui spesa è parzialmente coperta da finanziamento dedicato.

- L'aggregato dei beni sanitari e non sanitari registra un incremento di € 1.108.000 rispetto al 2018. Tale significativa variazione è determinata dal valore di spesa per Sangue ed Emocomponenti pari a € 561.805 che, nel 2018, era contabilizzato nel valore della produzione quale saldo tra i valori di credito e debito nell'ambito della cessione di sangue ed emocomponenti fra le Aziende della Regione, mentre dal 2019 il costo è compreso nell'ambito dei beni sanitari; il confronto tra due esercizi in tale aggregato determina pertanto un incremento. Per la parte restante, l'incremento è determinato dalla variazione delle rimanenze per Dispositivi Medici e Beni per assistenza protesica e integrativa.

Per maggiori dettagli sul consumo dei Beni sanitari e non sanitari si rimanda al Paragrafo "Costi per Articolazione Aziendale".

### Servizi Sanitari

<i>in migliaia di €</i>	Consuntivo 2018	Preventivo 2019	Consuntivo 2019	Var. cons - prev 2019	Var. cons 2019-2018	Var. % cons - prev 2019	Var. % cons 2019-2018
Servizi sanitari	146.030	145.633	150.104	4.471	4.074	3,1%	2,8%
<i>di cui in mobilità passiva</i>	36.355	36.808	36.866	58	511	0,2%	1,4%
Servizi sanitari al netto della mobilità passiva	109.675	108.825	113.238	4.413	3.563	4,1%	3,2%

Fonte: riclassificato Conto Economico tabella 1

L'aggregato di spesa per servizi sanitari osserva nel 2019 un incremento di +4,471 milioni di euro (+3,1%) rispetto al preventivo 2019 e una variazione di incremento di +4,074 milioni di euro rispetto al consuntivo 2018 (+2,8%).

Al netto della mobilità passiva (sia infrarater che extrarater), la cui spesa peraltro incrementa di +58 mila euro in raffronto al preventivo 2019 e +511 mila euro rispetto al consuntivo 2018, la variazione per l'acquisto di servizi sanitari presenta un incremento di +4,413 milioni di euro rispetto al preventivo (+4,1%) e di +3,563 milioni di euro rispetto al consuntivo 2018 (+3,2%).

Le principali variazioni riguardano i fattori di seguito elencati.

### Case di Cura

<i>in migliaia di €</i>	Consuntivo 2018	Preventivo 2019	Consuntivo 2019	Var. cons - prev 2019	Var. cons 2019-2018	Var. % cons - prev 2019	Var. % cons 2019-2018
Case di cura	6.838	6.901	7.677	776	839	11,2%	12,3%

Fonte: riclassificato Conto Economico tabella 1

I costi per degenze presso Ospedali privati della Regione registrano complessivamente un incremento di +776 mila euro (+11,2%) rispetto al preventivo e un incremento di +839 mila euro rispetto al consuntivo 2018 (+12,3%). Tale variazione è determinata in via prevalente da maggiori livelli di produzione per prestazioni di alta specialità, relative a cardiocirurgia in urgenza e programmata e chirurgia vascolare, nell'ambito di specifico Accordo con il Gruppo Villa Maria Cecilia. Nell'ambito delle Prestazioni di non alta specialità si osserva un incremento di +160 mila circa da strutture private prevalentemente correlato a prestazioni di degenza nelle discipline di Ortopedia e Recupero-Riabilitazione. Si rileva inoltre in incremento la spesa relativa ad assistenza psichiatrica adulti e assistenza psichiatrica a minori presso Case di Cura private della Regione, pari a +98 mila euro.

### Farmaceutica convenzionata

<i>in migliaia di €</i>	Consuntivo 2018	Preventivo 2019	Consuntivo 2019	Var. cons - prev 2019	Var. cons 2019-2018	Var. % cons - prev 2019	Var. % cons 2019-2018
Farmaceutica convenzionata	15.893	15.893	16.485	592	592	3,7%	3,7%

Fonte: riclassificato Conto Economico tabella 1

In relazione alla farmaceutica convenzionata la programmazione regionale prevedeva per il 2019 un incremento medio di € +1,1% rispetto al 2018. In sede di Bilancio Economico Preventivo 2019, l'AUSL di Imola si era posta l'obiettivo di mantenimento rispetto al precedente esercizio, accompagnato da un sistema di azioni sul quale l'Azienda è stata orientata nel corso dell'anno. Il consuntivo 2019 registra un incremento di +592 mila euro rispetto all'esercizio 2018 pari al +3,7% a livello di bilancio.

Tra i fattori che vi incidono si rileva, in particolare, un incremento della spesa per i farmaci del Sistema Nervoso pari in termini di spesa lorda a € +3,8% e relativi consumi in termini di DDD\*10.000 ab. pesati/die pari a +2%, nonché un incremento dei farmaci del Sistema Respiratorio con una spesa lorda che incrementa del +3,6% e relativi consumi in termini di DDD\*10.000 ab. pesati/die del +2,6%.

Per un maggiore dettaglio delle attività poste a governo della spesa farmaceutica convenzionata si rinvia al Paragrafo 9 Obiettivo 2.15.1 "Obiettivi di spesa Farmaceutica per l'anno 2019".

### Medici di base e Pediatri di libera scelta e Continuità assistenziale

<i>in migliaia di €</i>	Consuntivo 2018	Preventivo 2019	Consuntivo 2019	Var. cons - prev 2019	Var. cons 2019-2018	Var. % cons - prev 2019	Var. % cons 2019-2018
Medici di base e Pediatri di libera scelta e Continuità assistenziale	15.685	15.682	15.688	6	3	0,0%	0,0%

Fonte: riclassificato Conto Economico tabella 1

Il costo per i Medici di Medicina Generale, dei Pediatri di libera scelta e della continuità assistenziale registra complessivamente valori in mantenimento e in linea con il preventivo 2019 ed il consuntivo 2018.

### Specialistica interna ed esterna

<i>in migliaia di €</i>	Consuntivo 2018	Preventivo 2019	Consuntivo 2019	Var. cons - prev 2019	Var. cons 2019-2018	Var. % cons - prev 2019	Var. % cons 2019-2018
Specialistica interna	1.225	1.250	1.316	66	91	5,3%	7,4%
Specialistica esterna	4.349	4.231	4.304	73	-45	1,7%	-1,0%
Similalp	342	353	351	-2	9	-0,6%	2,6%
<b>Totale prestazioni di specialistica</b>	<b>5.916</b>	<b>5.834</b>	<b>5.971</b>	<b>137</b>	<b>55</b>	<b>2,3%</b>	<b>0,9%</b>

Fonte: riclassificato Conto Economico tabella 1

La spesa per la specialistica interna rileva un incremento sia rispetto al preventivo che al consuntivo 2018, pari rispettivamente a +66 mila euro (5,3%) e € +91 mila euro (+7,4%).

La spesa per la specialistica esterna registra un aumento rispetto al preventivo, con una variazione di +73 mila euro (+1,7%), mantenendosi comunque in decremento in raffronto al consuntivo 2018 (-45 mila euro), pari al -1%. La variazione è determinata, quale saldo tra incremento di committenza verso convenzionati esterni per prestazioni di TAC addome, TAC torace e RM colonna, finalizzate al governo dei tempi di attesa, (+115.087 mila euro), e riduzione di specialistica acquistata dal Gruppo Villa Maria Cecilia per prestazioni di radioterapia ed emodinamica.

### Assistenza Protesica e Integrativa

<i>in migliaia di €</i>	Consuntivo 2018	Preventivo 2019	Consuntivo 2019	Var. cons - prev 2019	Var. cons 2019-2018	Var. % cons - prev 2019	Var. % cons 2019-2018
Protesica e integrativa	2.194	2.152	2.216	64	22	3,0%	1,0%

Fonte: riclassificato Conto Economico tabella 1

Il consuntivo 2019 registra una chiusura in lieve aumento rispetto al preventivo (+64 mila euro) ed in misura minore rispetto al consuntivo 2018 (- 22 mila euro).

### Prestazioni socio sanitarie a rilevanza sanitaria

<i>in migliaia di €</i>	Consuntivo 2018	Preventivo 2019	Consuntivo 2019	Var. cons - prev 2019	Var. cons 2019-2018	Var. % cons - prev 2019	Var. % cons 2019-2018
Psichiatria residenziale e semiresidenziale	0	0	17	17	17		
Prestazioni Socio Sanitarie a rilevanza sanitaria	4.392	4.387	4.416	29	24	0,7%	0,5%
<b>Totale</b>	<b>4.392</b>	<b>4.387</b>	<b>4.433</b>	<b>46</b>	<b>41</b>	<b>1,0%</b>	<b>0,9%</b>

Fonte: riclassificato Conto Economico tabella 1

I costi per le prestazioni socio sanitarie a rilevanza sanitaria registrano a consuntivo un lieve incremento sia rispetto al preventivo (+29 mila euro) pari a +0,7%, che rispetto al consuntivo 2018 (+24 mila euro.) pari a +0,5%. L'aggregato di spesa riguarda i rimborsi a strutture residenziali pubbliche della Regione per assistenza sanitaria a disabili e anziani.

### Altri servizi sanitari

<i>in migliaia di €</i>	Consuntivo 2018	Preventivo 2019	Consuntivo 2019	Var. cons - prev 2019	Var. cons 2019-2018	Var. % cons - prev 2019	Var. % cons 2019-2018
Altri servizi sanitari	16.429	16.029	17.416	1.387	987	8,7%	6,0%

Fonte: riclassificato Conto Economico tabella 1

Tale aggregato presenta un incremento di spesa rispetto al consuntivo 2018 pari a +987 mila euro (+6%) ed un aumento di +1,387 milioni di euro rispetto al preventivo 2019 (+8,7%). Su tale aggregato di spesa vi confluono diversi elementi che concorrono a determinare il saldo di variazione osservato.

#### Rette e Servizi per Assistenza psichiatrica

Si rileva un aumento di costi complessivo pari a +346 mila euro rispetto al consuntivo 2018 determinato da:

- Rette per assistenza psichiatrica Adulti presso strutture residenziali e semiresidenziali della Regione ed extra Regione per € +33.137.
- Rette per assistenza psichiatrica verso minori presso strutture residenziali e semiresidenziali della Regione ed extra regione per € +170.068.
- Rette per assistenza psichiatria a tossico dipendenti presso strutture residenziali e semiresidenziali della Regione ed extra regione per € -27.511.
- Oneri per prestazioni riabilitative ed educative acquistate da soggetti privati, con particolare riferimento all'area della Neuropsichiatria infantile, con un incremento di +170 mila euro.

#### Trasporti sanitari

La spesa per i Trasporti sanitari rileva un incremento di +179 mila euro, di cui +67 mila euro riguarda l'integrazione con la Centrale Operativa Unica di Bologna per i trasporti sanitari non in emergenza del territorio imolese, mentre +88 mila euro riguarda incremento di spesa dei trasporti sanitari in emergenza da privato.

#### Specialistica ambulatoriale

Incide sul consuntivo 2019 il costo relativo all'allestimento delle prestazioni di istologia, centralizzate presso l'AUSL di Bologna, nell'ambito del progetto DIAP (Dipartimento Interaziendale di Anatomia Patologica), per un valore complessivo di 230 mila euro. In attuazione del progetto, risiede nell'area Ricavi il fatturato attivo dell'AUSL di Imola per la centralizzazione degli allestimenti di citologia pari a € 148.770.

### Montecatone

<i>in migliaia di €</i>	Consuntivo 2018	Preventivo 2019	Consuntivo 2019	Var. cons - prev 2019	Var. cons 2019-2018	Var. % cons - prev 2019	Var. % cons 2019-2018
Sperimentazioni gestionali per residenti AUSL	1.443	1.239	1.397	158	-46	12,8%	-3,2%
Sperimentazioni gestionali per non residenti AUSL	25.019	25.017	26.016	999	997	4,0%	4,0%
<b>Totale Montecatone</b>	<b>26.462</b>	<b>26.256</b>	<b>27.413</b>	<b>1.157</b>	<b>951</b>	<b>4,4%</b>	<b>3,6%</b>

Fonte: riclassificato Conto Economico tabella 1

Le prestazioni di degenza rese da Montecatone Rehabilitation Institute spa a favore di residenti dell'AUSL di Imola evidenziano un incremento pari a +158 mila euro rispetto al preventivo 2019 (+12,8%) e una

diminuzione di -46 mila euro rispetto al consuntivo 2018 (-3,2%). Si evidenzia che sul consuntivo 2019 incide il differente criterio di imputazione della spesa che dal 2019 valorizza esclusivamente le SDO chiuse al 31.12.

I valori di mobilità per prestazioni di degenza, specialistica e somministrazione farmaci, rese dalla struttura di Montecatone a favore di soggetti non residenti nel territorio dell'AUSL di Imola, risultano in incremento di circa +999 mila euro rispetto al preventivo e di +997 mila euro rispetto al consuntivo 2018.

I valori di tale voci di spesa non determinano impatto sul bilancio di esercizio in quanto trovano corrispondenza nei ricavi per mobilità infra e extra relativi alla struttura di Montecatone già evidenziati nell'analisi dei ricavi all'interno del Valore della Produzione.

## Mobilità

### Mobilità infra regionale

<i>in migliaia di €</i>	Consuntivo 2018	Preventivo 2019	Consuntivo 2019	Var. cons - prev 2019	Var. cons 2019-2018	Var. % cons - prev 2019	Var. % cons 2019-2018
<b>Attività</b>	<b>8.711</b>	<b>8.331</b>	<b>8.827</b>	<b>496</b>	<b>116</b>	<b>6,0%</b>	<b>1,3%</b>
Degenza	5.056	4.795	4.795	0	-261	0,0%	-5,2%
Specialistica	1.565	1.561	1.568	7	3	0,4%	0,2%
Somministrazione Farmaci	1.112	1.112	1.100	-12	-12	-1,1%	-1,1%
Farmaceutica territoriale	414	414	459	45	45	10,9%	10,9%
Medicina di Base	321	321	330	9	9	2,8%	2,8%
Sangue	243	128	575	447	332	349,2%	136,6%
<b>Passività</b>	<b>-32.891</b>	<b>-33.247</b>	<b>-33.325</b>	<b>-78</b>	<b>-434</b>	<b>0,2%</b>	<b>1,3%</b>
Degenza	-20.601	-20.985	-20.980	5	-379	0,0%	1,8%
Specialistica	-5.756	-5.728	-6.034	-306	-278	5,3%	4,8%
Somministrazione Farmaci	-5.606	-5.606	-5.260	346	346	-6,2%	-6,2%
Farmaceutica territoriale	-384	-384	-498	-114	-114	29,7%	29,7%
Medicina di Base	-198	-198	-188	10	10	-5,1%	-5,1%
Sangue	-346	-346	-365	-19	-19	5,5%	5,5%
<b>Saldo</b>	<b>-24.180</b>	<b>-25.320</b>	<b>-24.915</b>	<b>405</b>	<b>-735</b>	<b>-1,6%</b>	<b>3,0%</b>
Degenza	-15.544	-16.190	-16.185	5	-641	0,0%	4,1%
Specialistica	-4.191	-4.570	-4.879	-309	-688	6,8%	16,4%
Somministrazione Farmaci	-4.494	-4.494	-4.162	332	332	-7,4%	-7,4%
Farmaceutica territoriale	30	30	-39	-69	-69	-230,0%	-230,0%
Medicina di Base	123	123	141	18	18	14,6%	14,6%
Sangue	-104	-219	209	428	313	-195,4%	-301,0%

I valori riportati nella tabella corrispondono ai dati di chiusura 2019 e tengono conto degli accordi sottoscritti con lo IOR e con l'azienda Ospedaliera di Bologna.

Il miglioramento del saldo rispetto al preventivo 2019 di 405 mila euro deriva essenzialmente dalla riduzione del costo per somministrazione farmaci.

Il peggioramento del saldo rispetto al consuntivo 2018 di -735 mila euro dipende sostanzialmente dal fatto che i valori della mobilità sia attiva che passiva, ad esclusione degli accordi, hanno come base di riferimento l'anno 2018 in cui la degenza e la specialistica fornite all'AUSL di Imola da Altre Aziende sanitarie della regione è stata superiore rispetto all'anno 2018 a cui faceva riferimento il consuntivo 2018.

Si riporta di seguito una tabella riassuntiva del trend del saldo di mobilità dal 2016 al 2019.

Saldo mobilità infra-rer	2016	2017	2018	2019	Var. 2017-2016	Var. 2018-2017	Var. 2019-2018	Var. % 2017-2016	Var. % 2018-2017	Var. % 2019-2018
	-20.160	-21.822	-24.180	-24.915	-2.358	-735	-735	11,7%	3,4%	3,0%

Dati desunti dai bilanci di esercizio degli anni di riferimento

### Mobilità interregionale

in migliaia di €	Consuntivo 2018	Preventivo 2019	Consuntivo 2019	Var. cons - prev 2019	Var. cons 2019-2018	Var. % cons - prev 2019	Var. % cons 2019-2018
Attiva extra-rer	3.502	3.059	3.059	0	- 43	0,0%	-12,6%
Passiva extra-rer	-3.810	- 3.906	-3.906,0	0	- 96	0,0%	2,5%
Saldo mobilità extra-rer	-308	- 847	-847,0	0,00	-539,00	0,0%	175,0%

Il saldo è invariato rispetto al preventivo 2019, mentre è peggiorato rispetto al consuntivo 2018 di 539 mila euro a causa della riduzione delle degenze di pazienti di altre regioni.

### Servizi non Sanitari

in migliaia di €	Consuntivo 2018	Preventivo 2019	Consuntivo 2019	Var. cons - prev 2019	Var. cons 2019-2018	Var. % cons - prev 2019	Var. % cons 2019-2018
Servizi non sanitari	14.873	14.821	15.358	537	485	3,6%	3,3%

Fonte: riclassificato Conto Economico tabella 1

I servizi non sanitari presentano un valore complessivo in incremento rispetto al preventivo 2019 per un valore pari a +537 mila euro (+3,6%), per +485 mila euro (+3,3%) rispetto al consuntivo 2018.

In tale aggregato di spesa sono ricompresi i servizi tecnici, le assicurazioni, le utenze, i costi per formazione, le consulenze nonché altri servizi non sanitari.

I servizi alberghieri di lava nolo, pulizie-sanificazione e ristorazione degenti osservano a consuntivo un complessivo decremento di -49 mila euro circa rispetto al consuntivo 2018.

Nell'ambito delle utenze si registra il significativo incremento dell'energia elettrica (tariffe) che ha determinato un incremento di +375 mila euro circa, parzialmente compensato da riduzioni di Acqua (-168 mila euro) e di Utenze telefoniche (-65 mila euro).

Si registrano in incremento i trasporti non sanitari e logistici con una variazione di +182 mila euro circa per incremento delle tratte logistiche prevalentemente verso Bologna.

Il servizio di prenotazione delle prestazioni da privato (farmacie) registra un incremento di circa +71 mila euro.

I costi per la Formazione osservano una variazione in incremento di +39 mila euro circa rispetto al consuntivo 2018.

La spesa per premi assicurativi (diverse da RCT coperta da autoassicurazione) registrano a bilancio 2019 un incremento di +167 mila euro rispetto al 2018.

## Manutenzioni

<i>in migliaia di €</i>	Consuntivo 2018	Preventivo 2019	Consuntivo 2019	Var. cons - prev 2019	Var. cons 2019-2018	Var. % cons - prev 2019	Var. % cons 2019-2018
Manutenzioni	3.306	3.425	4.619	1.194	1.313	34,9%	39,7%

Fonte: riclassificato Conto Economico tabella 1

I costi per le Manutenzioni registrano un significativo incremento pari a +1,194 milione rispetto al preventivo (+34,9%) e +1,313 milione rispetto al consuntivo 2018 (+39,7%).

La variazione è correlata al nuovo contratto di gestione Multiservizi ed ai relativi canoni per la manutenzione programmata e riparativa volta al mantenimento dell'efficienza degli immobili e degli impianti.

## Godimento beni di terzi

<i>in migliaia di €</i>	Consuntivo 2018	Preventivo 2019	Consuntivo 2019	Var. cons - prev 2019	Var. cons 2019-2018	Var. % cons - prev 2019	Var. % cons 2019-2018
Godimenti beni di terzi	839	839	971	132	132	15,7%	15,7%

Fonte: riclassificato Conto Economico tabella 1

Tale aggregato presenta un incremento rispetto al preventivo 2019 e al consuntivo 2018 pari a +132 mila euro (+15,7%). La variazione riguarda i canoni di noleggio di apparecchiature sanitarie e altri beni non sanitari nell'ambito dei quali incidono gli incrementi sui contratti di noleggio per TAC Brilliance, il contratto per il noleggio del RIS-PACS e il contratto di noleggio delle apparecchiature per la sterilizzazione che si riflette a regime su tutto l'esercizio 2019.

## Risorse umane

Conto Economico ex d.lgs. 118/2011	Consuntivo 2018	Preventivo 2019	Consuntivo 2019	var. cons. - prev. 2019	var. cons. 2019-2018	var% cons. - prev. 2019	var% cons. 2019-2018
<b>Risorse Umane al netto del contratto comparto ed elemento perequativo e compreso risconto 2019</b>	<b>82.028</b>	<b>81.937</b>	<b>82.261</b>	<b>324</b>	<b>233</b>	<b>0,4%</b>	<b>0,3%</b>
<b>Risconto fondi contrattuali 2019 non spesi</b>			<b>1.351</b>	<b>1.351</b>	<b>1.351</b>		
<b>Contratto comparto e dirigenza ed elemento perequativo già compreso nei costi 2019</b>	<b>1.693</b>	<b>2.342</b>	<b>3.244</b>	<b>902</b>	<b>1.551</b>	<b>38,5%</b>	<b>91,6%</b>
<b>Risorse Umane al netto fondo vincolati</b>	<b>83.721</b>	<b>84.279</b>	<b>84.154</b>	<b>- 125</b>	<b>433</b>	<b>-0,1%</b>	<b>0,5%</b>
<b>Personale dipendente</b>	<b>83.359</b>	<b>83.796</b>	<b>84.110</b>	<b>314</b>	<b>751</b>	<b>0,4%</b>	<b>0,9%</b>
Personale	83.932	83.931	84.018	87	86	0,1%	0,1%
-Comandi attivi	- 878	- 459	- 316	143	562	-31,2%	-64,0%
Personale universitario	89	89	92	3	3	3,4%	3,4%
Comandi passivi sanitari	156	147	239	92	83	62,6%	53,2%
Comandi passivi non sanitari	-	-	-	-	-		
Missioni e rimborsi spese	61	88	76	- 12	15	-13,6%	24,6%
<b>-Collaborazioni</b>	<b>- 399</b>	<b>- 399</b>	<b>- 419</b>	<b>- 20</b>	<b>- 20</b>	<b>5,0%</b>	<b>5,0%</b>
<b>Personale dipendente al netto collaborazioni</b>	<b>82.960</b>	<b>83.396</b>	<b>83.690</b>	<b>294</b>	<b>730</b>	<b>0,4%</b>	<b>0,9%</b>
<b>Lavoro interinale, collaborazioni e altre forme di lavoro autonomo</b>	<b>942</b>	<b>1.065</b>	<b>695</b>	<b>- 370</b>	<b>- 247</b>	<b>-34,7%</b>	<b>-26,2%</b>
Lavoro interinale e collaborazioni sanitarie	885	939	666	- 273	- 219	-29,1%	-24,7%
Lavoro interinale e collaborazioni non sanitarie (al netto assistenza religiosa)	57	126	29	- 97	- 28	-77,0%	-49,1%
di cui finanziati con fondi vincolati	- 181	- 181	- 88	93	93	-51,4%	-51,4%
<b>Altre prestazioni di lavoro al netto fondi vincolati</b>	<b>760</b>	<b>883</b>	<b>464</b>	<b>- 419</b>	<b>- 296</b>	<b>-47,5%</b>	<b>-38,9%</b>





L'andamento della spesa relativa al personale si desume dalla questa tabella dove è evidenziata la spesa del personale dipendente relativa all'anno 2018, al preventivo 2019 e al consuntivo 2019.

Per determinare il costo delle risorse umane è stato tolto il costo relativo al personale in collaborazione presso la Regione, è stato aggiunto il costo relativo ai rapporti di lavoro flessibile al netto della parte finanziata da fondi vincolati. Per rendere confrontabili i dati nella prima riga è stato tolto il costo del rinnovo dei contratti ed è stato aggiunto il risconto dei fondi contrattuali non spesi.

La spesa totale relativa alle risorse umane, al netto del rinnovo contrattuale e compresi i costi riscontati, è superiore di 324 mila euro rispetto al preventivo 2019 e di 233 mila euro rispetto al consuntivo 2018.

### Ammortamenti

<i>in migliaia di €</i>	Consuntivo 2018	Preventivo 2019	Consuntivo 2019	Var. cons - prev 2019	Var. cons 2019-2018	Var. % cons - prev 2019	Var. % cons 2019-2018
<b>Ammortamenti netti</b>	5.174	5.174	5.190	16	16	0,3%	0,3%

Gli ammortamenti, al netto delle sterilizzazioni, evidenziano a consuntivo 2019 un incremento di 16 mila euro rispetto al preventivo 2019. Il calcolo degli ammortamenti e delle sterilizzazioni è stato effettuato secondo le disposizioni contenute nell'art. 29 comma 1 lettera b) del D.Lgs. 118/2011, così come modificato dall'art. 1 comma 36 della Legge di Stabilità 2013 e riflette lo stato di attuazione del Piano Investimenti 2019.

### Svalutazioni

<i>in migliaia di €</i>	Consuntivo 2018	Preventivo 2019	Consuntivo 2019	Var. cons - prev 2019	Var. cons 2019-2018	Var. % cons - prev 2019	Var. % cons 2019-2018
<b>Svalutazioni</b>	545	0	79	79	-466		-85,5%

I costi per svalutazioni incrementano di 79 mila euro sia rispetto al preventivo 2019 e si riducono di 466 mila euro rispetto al consuntivo 2018. La riduzione è dovuta principalmente al fatto che nel 2018 era stata effettuata la svalutazione di 313.0750 euro dei crediti verso la Regione per STP 2016.

### Accantonamenti

<i>in migliaia di €</i>	Consuntivo 2018	Preventivo 2019	Consuntivo 2019	Var. cons - prev 2019	Var. cons 2019-2018	Var. % cons - prev 2019	Var. % cons 2019-2018
Accantonamenti	3.991	3.159	4.278	1.119	287	35,4%	7,2%
<i>di cui per FRNA</i>	1.616	1.141	1.811	670	195	58,7%	12,1%
<b>Accantonamenti al netto FRNA</b>	2.375	2.018	2.467	449	92	22,2%	3,9%

Gli accantonamenti dell'esercizio 2019 al netto dell'FRNA prevedono un incremento di 449 mila euro rispetto al preventivo 2019 e un incremento di 92 mila euro rispetto al consuntivo 2018.

La variazione rispetto al preventivo 2019 deriva principalmente dal fatto che la valutazione puntuale degli accantonamenti viene fatta in sede di consuntivo, quando sono conosciuti gli utilizzi dei fondi nell'anno.

Per quanto riguarda i criteri utilizzati per la quantificazione dei fondi si rimanda alla Nota Integrativa.

### **Interessi e altri oneri finanziari**

Rispetto al preventivo 2019 e al consuntivo 2018 si evidenzia un lieve aumento del costo per questa voce a causa dell'aumento degli interessi verso fornitori a causa delle maggiori richieste ricevute nei primi mesi dell'anno da parte delle società di factoring.

### 5.3 ANALISI DEI COSTI PER ARTICOLAZIONE AZIENDALE

L'analisi riguarda l'andamento dei costi per beni e servizi in comparazione con il precedente esercizio e aggregati a livello di articolazione aziendale. La tabella seguente rappresenta i valori aziendali 2019 e 2018, al netto del FRNA, Accantonamenti, Sopravvenienze e Mobilità, tratti dalla Contabilità Analitica, con raggruppamento dei fattori produttivi secondo gli aggregati del flusso regionale COA (contabilità analitica).

aggregato coa 2019	Fattori produttivi	2018	2019	var 2019-2018
C1	(1) Medicinali, altri prodotti terapeutici e Gas	25.013.352	25.830.853	817.501
C2	(2) Altri beni sanitari	9.485.852	9.765.855	280.003
C3	(3) Beni non sanitari	1.197.722	1.114.918	- 82.804
C4	(4) Acquisto di servizi sanitari	52.026.563	53.983.746	1.957.183
C5	(5) Oneri a rilievo sanitario e rette	5.277.720	5.551.994	274.274
C6	(6) Servizi sanitari assistenziali e riabilitativi	3.475.264	3.668.579	193.315
C7	(7) Altri servizi sanitari	6.050.736	5.809.306	- 241.430
C8	(8) Consulenze, lavoro interinale e collaboraz. sanitarie	1.748.812	1.435.759	- 313.053
C9	(9) Formazione	181.253	218.184	36.931
C10	(10) Manutenzioni	2.008.398	3.185.699	1.177.301
C11	(11) Servizi tecnici	12.694.328	13.105.110	410.782
C12	(12) Affitti, locazioni e noleggi e Leasing	301.728	448.263	146.535
C13	(13) Service	100.368	-	100.368
C14	(14) Altri servizi non sanitari / Costi amministrativi	1.575.847	1.797.556	221.709
C15	(15) Consulenze, lavoro interinale e collaboraz. non sanitarie	271.941	140.840	- 131.100
C23	(23) Ammortamenti	5.174.042	5.190.111	16.069
C27	(27) Altri servizi sanitari (Medicina di base -Altro e SUMAI)	1.305.592	1.438.943	133.351
	<b>Totale complessivo</b>	<b>127.889.519</b>	<b>132.685.717</b>	<b>4.796.198</b>

Di seguito si illustrano le motivazioni degli scostamenti più significativi secondo i riflessi sulle articolazioni aziendali (Fonte dati: Costi COAN – Status GAAC; Reportistica Pentaho).

#### BENI SANITARI

##### Tabella n. 1 – Consumo dei Medicinali per articolazione aziendale

Fonte dati: Contabilità analitica

aggregato coa 2019 C1	(1) Medicinali, altri prodotti terapeutici e Gas		
Articolazione Aziendale	Anno 2018	Anno 2019	Var.2019 - 2018
DIPARTIMENTO AMMINISTRATIVO E TECNICO		113	113
DIREZIONE GENERALE E COSTI GEN.	7.498.186	7.770.978	272.792
MONTECATONE REHABILITATION INSTITUTE	3	-	3
OSPEDALE	13.305.145	14.277.362	972.217
TERRITORIO - DIPARTIMENTO CURE PRIMARIE	2.269.325	2.108.748	- 160.578
TERRITORIO - DIPARTIMENTO SALUTE MENTALE	463.406	494.441	31.036
TERRITORIO - DIPARTIMENTO SANITA' PUBBLICA	1.477.286	1.179.211	- 298.076
<b>Totale complessivo</b>	<b>25.013.352</b>	<b>25.830.853</b>	<b>817.501</b>

Il consumo di Farmaci registra complessivamente un incremento pari a € 817.501 (+3,3%). Tale variazione è determinata dai seguenti principali fattori:

- A livello di costi generali l'incremento che si osserva pari a € 272.792 è correlato a maggiore erogazione diretta", con particolare riferimento ai Farmaci di fascia A.

- A livello ospedaliero la variazione di incremento pari a € 972.217 deriva da maggiore esigenza con riguardo a:
  - o Farmaci rivolti alla cura di pazienti affetti da malattie rare, presi in carico dal Day Service Multispecialistico e dalla Nefrologia, per un incremento € +692.809.
  - o Farmaci oncologici, con particolare riferimento al gruppo B (ex innovativi nel 2018), per un consumo totale in incremento di € +340.363.
  - o Farmaci rivolti alla cura di pazienti diabetici per un incremento di € +133.568.

I principali incrementi sono stati parzialmente compensati da minori consumi nei vari Reparti ospedalieri.

- Nell'ambito delle Cure Primarie si osserva un decremento di consumi pari a € - 160.578, determinato principalmente dal fattore produttivo Ossigeno domiciliare che ha registrato una diminuzione di € - 190.022.
- A livello di Sanità Pubblica si rileva un decremento pari complessivamente a € - 298.076 derivante dal fattore produttivo Vaccini per il cui acquisto sono stati registrati prezzi inferiori per effetto di nuovi aggiudicazioni contrattuali.

## Tabella n. 2 – Consumo di Altri Beni sanitari

aggregato coa 2019 C2		(2) Altri beni sanitari		
Articolazione Aziendale	Anno 2018	Anno 2019	Var.2019 - 2018	
DIPARTIMENTO AMMINISTRATIVO E TECNICO	6.052	803	-	5.249
DIREZIONE GENERALE E COSTI GEN.	115.139	126.145		11.006
MONTECATONE REHABILITATION INSTITUTE	2.024	111	-	1.913
OSPEDALE	7.470.447	7.592.608		122.162
TERRITORIO - DIPARTIMENTO CURE PRIMARIE	1.867.986	2.008.156		140.170
TERRITORIO - DIPARTIMENTO SALUTE MENTALE	16.781	28.547		11.766
TERRITORIO - DIPARTIMENTO SANITA' PUBBLICA	7.424	9.485		2.061
<b>Totale complessivo</b>	<b>9.485.852</b>	<b>9.765.855</b>		<b>280.003</b>

L'aggregato dei beni sanitari comprende tutti i Dispositivi Medici nonché, dal 2019, anche il valore di consumo di Sangue ed Emocomponenti che, nel 2018 era contabilizzato a bilancio nel valore della produzione, quale saldo tra i valori di credito e debito nell'ambito della cessione di sangue ed emocomponenti fra le Aziende della Regione.

Il valore di consumo del sangue ed emocomponenti per il 2019 è pari a € 561.805 che, in tale aggregato, rappresenta quindi valore incrementale rispetto all'esercizio 2018. La variazione complessiva che si osserva pari a € +280.003 è determinata da riduzioni di consumo nell'ambito dei dispositivi medici per un valore pari a € -217.475 nonché da minore consumo di prodotti dietetici € -84.361.

A livello ospedaliero si osserva l'incremento pari a € +122.162 quale saldo fra la variazione incrementale della voce di consumo di sangue ed emocomponenti e la contestuale riduzione di consumo di dispositivi medici e altri beni sanitari, che in ambito ospedaliero incide per € -418.741.

Nell'ambito delle Cure Primarie la variazione in incremento per € +140.170 costituisce un saldo fra l'incremento dell'Assistenza protesica e integrativa (presidi per malattia diabetica e malattie rare, presidi per un'alimentazione particolare e dispositivi monouso) che registra un incremento di € +269.841 rispetto al 2018, parzialmente compensato da riduzione di consumi di dispositivi medici.

## BENI NON SANITARI

### Tabella n. 3 – Consumo dei beni non sanitari

Fonte dati: Contabilità analitica

aggregato coa 2019 C3		(3) Beni non sanitari		
Articolazione Aziendale	Anno 2018	Anno 2019	Var.2019 - 2018	
DIPARTIMENTO AMMINISTRATIVO E TECNICO	119.158	98.716	-	20.442
DIREZIONE GENERALE E COSTI GEN.	147.289	102.806	-	44.483
MONTECATONE REHABILITATION INSTITUTE	979	401	-	578
OSPEDALE	702.992	718.915		15.922
TERRITORIO - DIPARTIMENTO CURE PRIMARIE	127.576	109.911	-	17.666
TERRITORIO - DIPARTIMENTO SALUTE MENTALE	66.052	51.465	-	14.587
TERRITORIO - DIPARTIMENTO SANITA' PUBBLICA	33.675	32.705	-	970
<b>Totale complessivo</b>	<b>1.197.722</b>	<b>1.114.918</b>	-	<b>82.804</b>

L'aggregato dei beni non sanitari rileva un decremento di consumo per un valore complessivo pari a € - 82.804 corrispondente al -6,9%. La variazione si osserva pressoché su tutte le articolazioni aziendali ed è determinata dalla riduzione di articoli tecnici per la manutenzione ordinaria, (€ -83.588) posto che dal 2019 è stato avviato il contratto di servizio Global Service. Rimane sostanzialmente invariato l'andamento di consumi degli altri beni non sanitari sulle varie articolazioni.

A livello ospedaliero, si osserva un lieve incremento pari a € +15.922 determinato in prevalenza da articoli di guardaroba, pulizia e convivenza e da materiale di cancelleria.

Nell'ambito delle Cure Primarie si rileva un decremento di € -17.666 per effetto di riduzione di spesa nei carburanti (parco macchine ad utilizzo assistenza domiciliare).

Anche a livello di Dipartimento Amministrativo e Tecnico la riduzione che si osserva pari a € -20.442 è determinata, in via prevalente, dalla riduzione di spesa per carburanti.

## SERVIZI SANITARI

### Tabella n. 4 – Acquisto di Servizi Sanitari

Fonte dati: Contabilità analitica

aggregato coa 2019 C4		(4) Acquisto di servizi sanitari		
Articolazione Aziendale	Anno 2018	Anno 2019	Var.2019 - 2018	
DIREZIONE GENERALE E COSTI GEN.	15.893.198	16.483.462		590.265
MONTECATONE REHABILITATION INSTITUTE	1.429.310	1.382.614	-	46.696
OSPEDALE	9.991.063	11.210.411		1.219.348
TERRITORIO - DIPARTIMENTO CURE PRIMARIE	24.712.993	24.907.259		194.265
<b>Totale complessivo</b>	<b>52.026.564</b>	<b>53.983.746</b>		<b>1.957.182</b>

La tabella suesposta rappresenta i costi relativi all'acquisto di Servizi Sanitari ove sono compresi i seguenti principali fattori: Farmaceutica convenzionata, Degenza da Ospedali privati, Specialistica da Ospedali privati, Trasporti Sanitari, Assistenza Integrativa, Assistenza Protesica, Medicina di Base, Continuità Assistenziale, Pediatri di libera scelta.

Complessivamente si registra un incremento di € +1.957.182 (+3,76%).

A livello di Costi Generali, la variazione di incremento pari a € 590.265 riguarda la spesa per la Farmaceutica convenzionata che ha registrato un incremento del +3,9% rispetto al 2018.

Il livello relativo alla Montecatone Rehabilitation Institute spa accoglie i costi relativi ai residenti dell'AUSL di Imola per i quali si registra a consuntivo un sostanziale mantenimento rispetto all'esercizio 2018 sul quale, tuttavia, incide il differente criterio di imputazione dei valori che dal 2019 considera le SDO chiuse al 31.12.

Nell'ambito dell'articolazione Ospedaliera si rileva una significativa variazione pari a € +1.219.348 derivante dai seguenti fattori:

- Degenza da Ospedali privati la cui spesa incrementa di € +839.240 rispetto al 2018, determinata in via principale da:
  - o Prestazioni di alta specialità registrano un incremento di € +739.640, di cui € + 502.929 relative a prestazioni erogate nell'ambito di specifico Accordo dal Gruppo Villa Maria Cecilia per cardiocirurgia in urgenza e programmata e chirurgia.
  - o Prestazioni di non alta specialità che registrano un incremento di € +160.596 erogate da strutture private prevalentemente correlate a prestazioni di degenza nelle discipline di Ortopedia e Recupero-Riabilitazione.
- Prestazioni di specialistica acquistata da Aziende Sanitarie della regione erogate a degenti che hanno registrato un incremento di € +81.947 relativo in via prevalente a diagnostica complessa (PET) acquistata dall'Azienda Ospedaliera di Bologna e di Radioterapia.
- Prestazioni di specialistica da parte dell'AUSL di Bologna per la centralizzazione dell'allestimento di istologia per un valore complessivo € 230.712.
- Trasporti sanitari che rilevano un incremento di € +179.769 di cui € 67.275 riguarda l'integrazione con la Centrale Operativa Unica di Bologna per i trasporti sanitari non in emergenza del territorio imolese, mentre € +88.671 riguarda incremento di spesa dei trasporti sanitari in emergenza da privato.

Nell'ambito delle Cure Primarie si osserva una variazione di € +194.265 derivante da:

- Prestazioni di specialistica da convenzionati esterni per l'ampliamento della committenza per acquisto di TAC addome – TAC torace e RSM colonna. Il valore complessivo di acquisto di tutte le prestazioni in committenza 2019, finalizzate al governo dei tempi di attesa, libero accesso e chirurgia ambulatoriale, rileva un incremento di € +115.087.
- Prestazioni di specialistica erogate da Aziende Sanitarie della Regione per € + 208.676 nell'ambito delle quali è compreso l'incremento delle prestazioni di Genetica erogate dall'Azienda Ospedaliera di Bologna, e l'incremento di prestazioni di Radioterapia.
- Da parte degli Ospedali privati si rileva invece un decremento di acquisto di prestazioni di specialistica per € -77.340, nell'ambito del quale vi incide la diminuzione di prestazioni da parte dell'ospedale Villa Maria Cecilia per radioterapia e prestazioni di emodinamica.
- Si rileva inoltre un incremento di Assistenza Protesica per € + 82.267, in applicazione di nuovi LEA, e un decremento di Assistenza Integrativa per € -120.000.
- Per quanto riguarda la spesa verso la Medicina Generale, i Pediatri di Libera Scelta e la Continuità assistenziale si registra un sostanziale mantenimento.

## ONERI A RILIEVO SANITARIO E RETTE

### Tabella n. 5 – Oneri a rilievo sanitario e rette (al netto FRNA)

Fonte dati: Contabilità analitica

aggregato coa 2019 C5		(5) Oneri a rilievo sanitario e rette (al netto FRNA)		
Articolazione Aziendale	Anno 2018	Anno 2019	Var.2019 - 2018	
OSPEDALE	261.114	359.215	98.101	
TERRITORIO - DIPARTIMENTO CURE PRIMARIE	301.136	301.616	479	
TERRITORIO - DIPARTIMENTO SALUTE MENTALE	4.715.469	4.891.163	175.694	
<b>Totale complessivo</b>	<b>5.277.720</b>	<b>5.551.994</b>	<b>274.274</b>	

L'aggregato registra un incremento rispetto al 2018 pari a € 274.274 (+5,2%).

A livello ospedaliero, la variazione in aumento di € 98.101 è relativa a Rette per assistenza psichiatrica adulti e per assistenza psichiatrica a minori presso Case di Cura private della Regione.

A livello di Cure Primarie sono compresi i costi relativi a rette per assistenza riabilitativa in strutture residenziali e semiresidenziali della Regione per i quali si registra un mantenimento rispetto al precedente esercizio.

Nell'ambito del Dipartimento di Salute Mentale, si osserva un aumento di costi pari a € + 175.694 determinato da:

- Rette per assistenza psichiatrica Adulti presso strutture residenziali e semiresidenziali della Regione ed extra Regione per € +33.137.
- Rette per assistenza psichiatrica verso minori presso strutture residenziali e semiresidenziali della Regione ed extra regione per € +170.068.
- Rette per assistenza psichiatria a tossico dipendenti presso strutture residenziali e semiresidenziali della Regione ed extra regione per € -27.511.

## SERVIZI SANITARI ASSISTENZIALI E RIABILITATIVI

### Tabella n. 6 – Servizi assistenziali e riabilitativi (al netto FRNA)

Fonte dati: Contabilità analitica

aggregato coa 2019 C6		(6) Servizi sanitari assistenziali e riabilitativi (al netto FRNA)		
Articolazione Aziendale	Anno 2018	Anno 2019	Var.2019 - 2018	
DIREZIONE GENERALE E COSTI GEN.		- 1.600	- 1.600	
TERRITORIO - DIPARTIMENTO CURE PRIMARIE	2.377.122	2.401.874	24.752	
TERRITORIO - DIPARTIMENTO SALUTE MENTALE	1.098.142	1.268.305	170.163	
<b>Totale complessivo</b>	<b>3.475.264</b>	<b>3.668.579</b>	<b>193.315</b>	

In tale aggregato si osserva un incremento di € +193.315 (+5,56%).

L'ambito delle Cure Primarie accoglie i costi relativi a Rimborsi per le strutture residenziali private della Regione per anziani e disabili. Il consuntivo 2019 registra un sostanziale mantenimento, con un lieve incremento di spesa verso le strutture residenziali per anziani (€ + 34.400).

A livello di Dipartimento di Salute Mentale, si registra un incremento complessivo di € +170.163 derivante da oneri per prestazioni riabilitative ed educative acquistate da soggetti privati, con particolare riferimento all'area della Neuropsichiatria infantile.

## ALTRI SERVIZI SANITARI

### Tabella n. 7 – Altri servizi sanitari (al netto FRNA e Libera professione)

Fonte dati: Contabilità analitica

aggregato coa 2019 C7		(7) Altri servizi sanitari (al netto FRNA e ALP)		
Articolazione Aziendale	Anno 2018	Anno 2019	Var.2019 - 2018	
DIPARTIMENTO AMMINISTRATIVO E TECNICO	1.103	1.971	868	
DIREZIONE GENERALE E COSTI GEN.	651.046	661.703	10.657	
OSPEDALE	3.092.925	3.599.334	506.409	
TERRITORIO - DIPARTIMENTO CURE PRIMARIE	1.281.697	1.382.600	100.902	
TERRITORIO - DIPARTIMENTO SALUTE MENTALE	111.334	129.741	18.407	
TERRITORIO - DIPARTIMENTO SANITA' PUBBLICA	912.631	33.957	- 878.674	
<b>Totale complessivo</b>	<b>6.050.736</b>	<b>5.809.306</b>	<b>- 241.430</b>	

Tale aggregato comprende varie tipologie di costo per altri servizi sanitari che rilevano a consuntivo 2019 una diminuzione di costi pari a € -241.430. Al netto della principale variazione che si osserva a livello di sanità pubblica, pari a € -878.674 relativa all'indennità per abbattimento animali infetti a carico del 2018, la variazione risulta pari a € +644.695. L'incremento è determinato dai seguenti principali fattori:

A livello ospedaliero, si registra un incremento dei costi per:

- Raccolta e lavorazione del sangue € +116.273,
- Manutenzione delle apparecchiature biomediche € +135.016
- Noleggio di presidi antidecubito € +39.174
- Servizi sanitari erogati da Aziende sanitarie della provincia € +100.810
- Altri servizi sanitari da privato con un incremento di € +157.183, tra cui è compreso il servizio di movimentazione pazienti all'interno dell'ospedale.

## MANUTENZIONI

### Tabella n. 8 – Manutenzioni

Fonte dati: Contabilità analitica

aggregato coa 2019 C10		(10) Manutenzioni		
Articolazione Aziendale	Anno 2018	Anno 2019	Var.2019 - 2018	
DIPARTIMENTO AMMINISTRATIVO E TECNICO	864.438	809.981	- 54.456	
DIREZIONE GENERALE E COSTI GEN.	820.579	1.976.411	1.155.833	
OSPEDALE	274.963	328.908	53.946	
TERRITORIO - DIPARTIMENTO CURE PRIMARIE	22.684	27.730	5.047	
TERRITORIO - DIPARTIMENTO SALUTE MENTALE	16.568	34.284	17.716	
TERRITORIO - DIPARTIMENTO SANITA' PUBBLICA	9.168	8.383	- 785	
<b>Totale complessivo</b>	<b>2.008.398</b>	<b>3.185.699</b>	<b>1.177.300</b>	



L'aggregato di spesa comprende le manutenzioni agli immobili e impianti, alle apparecchiature hardware e software, agli automezzi, con esclusione delle manutenzioni alle apparecchiature biomediche comprese nell'aggregato C7 Altri servizi sanitari.

L'aggregato di spesa di cui alla tabella ha subito un significativo incremento di spesa pari a € 1.177.300, che incide in maniera prevalente sui costi generali; tale variazione è determinata dal nuovo contratto di gestione Multiservizi per la manutenzione programmata e riparativa per il mantenimento dell'efficienza degli immobili e degli impianti. A fronte di tale incremento, sono comprese riduzioni di spese nell'ambito del personale tecnico e degli articoli tecnici di manutenzione ordinaria.

## SERVIZI TECNICI

### Tabella n. 9 – Servizi tecnici

Fonte dati: Contabilità analitica

aggregato coa 2019 C11		(11) Servizi tecnici		
Articolazione Aziendale	Anno 2018	Anno 2019	Var.2019 - 2018	
DIPARTIMENTO AMMINISTRATIVO E TECNICO	1.653.325	1.731.678	78.353	
DIREZIONE GENERALE E COSTI GEN.	630.486	966.611	336.125	
MONTECATONE REHABILITATION INSTITUTE		160	160	
OSPEDALE	8.015.478	7.933.198	- 82.280	
TERRITORIO - DIPARTIMENTO CURE PRIMARIE	1.570.797	1.699.060	128.263	
TERRITORIO - DIPARTIMENTO SALUTE MENTALE	635.353	598.834	- 36.519	
TERRITORIO - DIPARTIMENTO SANITA' PUBBLICA	188.890	175.570	- 13.320	
<b>Totale complessivo</b>	<b>12.694.328</b>	<b>13.105.110</b>	<b>410.782</b>	

L'aggregato dei costi per Servizi Tecnici registra complessivamente un incremento di € + 410.782 (+3,24%).

I principali fattori produttivi che movimentano tale aggregato rilevano i seguenti dati a consuntivo:

Il servizio di ristorazione comprende dal 2019 il relativo servizio di movimentazione carrelli vitto, precedentemente compreso nell'ambito del contratto multiservizio (pulizie- sanificazione e logistica). Per tale motivo si rileva sul servizio ristorazione un incremento di € + 231.798 compensato dalla riduzione del servizio di sanificazione-pulizie che presenta un decremento complessivo di € - 328.409.

Il servizio di lava noleggio biancheria e divise rileva a consuntivo un incremento di € +47.197.

Nell'ambito delle utenze si registra il significativo incremento dell'energia elettrica (tariffe) che ha determinato un incremento di € +375.214, parzialmente compensato da riduzioni di Acqua (€ - 168.510) e di Utenze telefoniche (€ -64.737).

Si registrano in incremento i trasporti non sanitari e logistici con una variazione di € + 182.189 per incremento delle tratte logistiche prevalentemente verso Bologna.

Il servizio di prenotazione delle prestazioni da privato (farmacie) registra un incremento di € +70.788.

Sotto il profilo dei riflessi sulle articolazioni aziendali si rileva che:

A livello di Dipartimento Amministrativo e Tecnico, la variazione in aumento pari a € +78.353 riguarda prevalentemente il servizio mensa verso dipendenti che rileva un incremento di € +66.315 determinato dal servizio di distribuzione mensa, in appalto da Luglio 2019; a fronte dell'incremento su tale livello, si registra

una diminuzione del costo mensa dipendenti sul livello ospedaliero. Nel complesso, tale servizio ha registrato tra il 2019 e il 2018 un incremento pari a € +19.632.

A livello di Costi generali, il significativo incremento che si osserva (€ + 336.125) deriva dall’allocazione su tale articolazione del costo di movimentazione carrelli della ristorazione che nell’anno precedente erano imputati sull’articolazione ospedaliera.

A livello ospedaliero, si registra un decremento di € -82.280, cui contribuisce a saldo la diversa allocazione del costo movimentazione carrelli vitto. Si rileva su tale articolazione l’incremento derivante in particolare dal ribaltamento dei costi delle utenze dove incide il maggior costo dell’energia elettrica (€ +332.078) compensato da diminuzione delle utenze Acqua (€ -125.308) e Utenze telefoniche (€ -29.070). In decremento anche il costo sostenuto per il servizio di pulizie che comprendeva il servizio logistico movimentazione carretti vitto (€ -242.783) e il servizio mensa dipendenti (€ -45.267).

Nell’ambito delle Cure Primarie, si osserva l’incremento di € +128.263 dove vi incide l’incremento del servizio di prenotazione da farmacie private.

## AFFITTI, LOCAZIONI E NOLEGGI E LEASING

### Tabella n. 10 – Affitti, locazioni, noleggi e leasing

Fonte dati: Contabilità analitica

aggregato coa 2019 C12		(12) Affitti, locazioni e noleggi e Leasing		
Articolazione Aziendale	Anno 2018	Anno 2019	Var.2019 - 2018	
DIPARTIMENTO AMMINISTRATIVO E TECNICO	84.368	122.996	38.628	
DIREZIONE GENERALE E COSTI GEN.	23.096	52.749	29.653	
OSPEDALE	95.985	160.569	64.584	
TERRITORIO - DIPARTIMENTO CURE PRIMARIE	70.730	88.422	17.692	
TERRITORIO - DIPARTIMENTO SALUTE MENTALE	27.534	19.499	- 8.034	
TERRITORIO - DIPARTIMENTO SANITA' PUBBLICA	15	4.037	4.022	
<b>Totale complessivo</b>	<b>301.728</b>	<b>448.272</b>	<b>146.544</b>	

L’aggregato di spesa registra a consuntivo un incremento di € + 146.544 (+48,57%). La principale voce di spesa che ha determinato la variazione riguarda i canoni di noleggio di apparecchiature sanitarie e altri beni non sanitari nell’ambito dei quali incidono gli incrementi sui contratti di noleggio per TAC Brilliance, il contratto per il noleggio del RIS-PACS e il contratto di noleggio delle apparecchiature per la sterilizzazione che incide a regime per tutto l’esercizio 2019.

## ALTRI SERVIZI NON SANITARI/COSTI AMMINISTRATIVI

### Tabella n. 11 – Altri servizi non sanitari/Costi amministrativi

Fonte dati: Contabilità analitica

aggregato coa 2019 C14		(14) Altri servizi non sanitari / Costi amministrativi escluso Missioni e Accantonamenti		
Articolazione Aziendale	Anno 2018	Anno 2019	Var.2019 - 2018	
DIPARTIMENTO AMMINISTRATIVO E TECNICO	71.059	38.721	-	32.338
DIREZIONE GENERALE E COSTI GEN.	942.985	1.129.080		186.095
OSPEDALE	215.350	227.623		12.272
TERRITORIO - DIPARTIMENTO CURE PRIMARIE	304.088	338.096		34.008
TERRITORIO - DIPARTIMENTO SALUTE MENTALE	17.335	36.664		19.329
TERRITORIO - DIPARTIMENTO SANITA' PUBBLICA	25.029	27.372		2.343
<b>Totale complessivo</b>	<b>1.575.847</b>	<b>1.797.556</b>		<b>221.709</b>

L'aggregato registra a consuntivo un incremento di € +221.709 (+14,07%).

A livello di Costi generali si osserva il maggiore incremento, pari a € +186.095 determinato in via prevalente da premi assicurativi per RC auto, Kasco, per i quali si rileva un valore incrementale di € +160.610 comprensivo dei risconti, per Servizi postali la cui spesa ha subito un incremento di € +11.359, per Servizi di vigilanza che hanno subito un incremento di € +13.027.

Nell'ambito delle Cure Primarie l'incremento riguarda prevalentemente il Servizio di prenotazione da farmacie pubbliche che registra un incremento di € +24.660.

## 5.4 GESTIONE DEI SERVIZI SOCIO-ASSISTENZIALI E DEL FONDO PER LA NON AUTOSUFFICIENZA

Si riporta di seguito il Conto Economico che evidenzia i costi e i ricavi, secondo lo schema di CE ministeriale relativamente alla gestione specifica del FRNA.

Conto	Descrizione	Valore
AA0000	A) Valore della produzione	
AA0010	A.1) Contributi in c/esercizio	14.604.645
AA0020	A.1.A) Contributi da Regione o Prov. Aut. per quota F.S. regionale	10.848.339
AA0030	A.1.A.1) da Regione o Prov. Aut. per quota F.S. regionale indistinto	10.848.339
AA0032	A.1.A.1.2) Finanziamento indistinto finalizzato da Regione	10.848.339
AA0050	A.1.B) Contributi c/esercizio (extra fondo)	3.756.306
AA0060	A.1.B.1) da Regione o Prov. Aut. (extra fondo)	2.249.154
AA0090	A.1.B.1.3) Contributi da Regione o Prov. Aut. (extra fondo) - Risorse aggiuntive da bilancio regionale a titolo di copertura extra LEA	2.249.154
AA0140	A.1.B.3) Contributi da altri soggetti pubblici (extra fondo)	1.507.152
AA0170	A.1.B.3.4) Contributi da altri soggetti pubblici (extra fondo) altro	1.507.152
AA0270	A.3) Utilizzo fondi per quote inutilizzate contributi vincolati di esercizi precedenti	1.615.651
AA0290	A.3.C) Utilizzo fondi per quote inutilizzate contributi di esercizi precedenti da soggetti pubblici (extra fondo) vincolati	1.615.651
AZ9999	Totale valore della produzione (A)	16.220.296
BA0000	B) Costi della produzione	
BA0390	B.2) Acquisti di servizi	-14.410.983
BA0400	B.2.A) Acquisti servizi sanitari	-14.410.983
BA1140	B.2.A.12) Acquisto prestazioni Socio-Sanitarie a rilevanza sanitaria	-13.481.308
BA1160	B.2.A.12.2) - da pubblico (altri soggetti pubblici della Regione)	-3.716.465
BA1180	B.2.A.12.5) - da privato (intra-regionale)	-9.764.843
BA1280	B.2.A.14) Rimborsi, assegni e contributi sanitari	-929.675
BA1330	B.2.A.14.5) Altri rimborsi, assegni e contributi	-929.675
BA2080	Totale costo del personale	0
BA2560	Totale ammortamenti	0
BA2690	B.14) Accantonamenti dell'esercizio	-1.810.655
BA2770	B.14.C) Accantonamenti per quote inutilizzate di contributi vincolati	-1.810.655
BA2771	B.14.C.1) Accantonamenti per quote inutilizzate contributi da Regione e Prov. Aut. per quota F.S. indistinto finalizzato	-1.810.655
BZ9999	Totale costi della produzione (B)	-16.221.638
CZ9999	Totale proventi e oneri finanziari (C)	0
DZ9999	Totale rettifiche di valore di attività finanziarie (D)	0
EA0000	E) Proventi e oneri straordinari	
EA0010	E.1) Proventi straordinari	1.342
EA0030	E.1.B) Altri proventi straordinari	1.342
EA0050	E.1.B.2) Sopravvenienze attive	1.342

EA0070	E.1.B.2.3) Sopravvenienze attive v/terzi	1.342
EA0140	E.1.B.2.3.G) Altre sopravvenienze attive v/terzi	1.342
EZ9999	Totale proventi e oneri straordinari (E)	1.342
XA0000	Risultato prima delle imposte (A - B +/- C +/- D +/- E)	0
YZ9999	Totale imposte e tasse (Y)	0
<b>ZZ9999</b>	<b>RISULTATO DI ESERCIZIO</b>	<b>0</b>

## Premessa

Con Deliberazione del Nuovo Circondario Imolese n. 44 del 14/05/2019 si è provveduto alla "Approvazione Programma Attuativo Annuale 2019 del Piano Salute e Benessere Sociale 2018-2020 e Approvazione Programma Distrettuale per l'utilizzo del Fondo 2018 DGR 291/2019 – Fondo Dopo di Noi".

Pertanto, con tale provvedimento si è proceduto, nell'ambito del finanziamento assegnato all'FRNA pari a complessivi € 13.097.493,00, nel rispetto delle indicazioni impartite con nota regionale PG/2019/0600643 del 17/07/2019 "Risorse destinate alla non autosufficienza – Anno 2019. Assegnazione alle CTSS", a definire le risorse, a valere sul FRNA, attribuite ai vari interventi/servizi a favore della non autosufficienza per l'anno 2019, nonché le risorse attribuite agli interventi a carico del FNA, per l'importo totale di €. 1.507.152, di cui € 1.348.238 a carico del FNA, € 123.356 per il Dopo di Noi e € 35.558 per il Progetto "Vita Indipendente 2018".

Tale finanziamento, a valere sul FNA, è stato confermato recentemente dalla Regione Emilia Romagna con nota PG/2020/0308320 del 22/04/2020.

La programmazione complessiva dell'anno 2019, che tiene conto dei residui dell'anno precedente, alloca complessivamente risorse per un importo complessivo di € 16.220.295,59.

Nel corso dell'anno questa Azienda ha provveduto a periodici monitoraggi, circa l'andamento della spesa e degli interventi in essere, nonché all'inserimento dei dati nel sistema di monitoraggio FRNA con cadenza semestrale. E' stata fatta costantemente nell'anno una verifica circa la sostenibilità economica delle scelte effettuate in sede di programmazione locale.

Si precisa che le indicazioni regionali relative all'utilizzo delle risorse dell'FRNA, rispetto ai servizi socio sanitari accreditati definitivamente, sono state rispettate e che le prestazioni sanitarie, rese nell'ambito dei servizi socio sanitari accreditati, sono state correttamente imputate al fondo sanitario.

In sede di aggiornamento, come di consueto, sono state apportate modifiche ed integrazioni per quanto riguarda la nuova classificazione degli ospiti (case mix).

## AREA ANZIANI

### Assistenza domiciliare e servizi connessi

L'assistenza domiciliare nel 2019 ha subito un lieve incremento, rispetto al 2018, legato all'aumento della domanda, per cui la spesa 2019 è stata di € 784.785,08, a fronte di n. 56.266,73 ore di interventi socio assistenziali con un aumento, rispetto al 2018, del 0,96%. Nell'ambito di tale offerta si evidenzia l'assistenza tutelare gratuita al care-giver nel post dimissione, erogata ad una media di 40 persone per un totale di 2.667,39 ore ed un costo pari a € 37.935,57.

Nell'anno 2019 è stato utilizzato il FNA (parte vincolata a favore delle gravissime disabilità) per sostenere la domiciliarità a n. 6 utenti, contribuendo alla quota sociale dell'assistenza domiciliare per un importo pari a € 13.006,96 (a fronte di n. 1.646,75 ore).

La spesa relativa ai pasti forniti a domicilio agli anziani non autosufficienti nel 2019 è stata finanziata dal Fondo Regionale per la non Autosufficienza, con una spesa complessiva di circa € 183.000.

Sono stati forniti complessivamente n. 45.748 pasti. Tale spesa registra il medesimo andamento rispetto al biennio precedente.

La spesa relativa ai trasporti del Comune di Castel San Pietro Terme, ai sensi del DGR 1206/2007, è stata finanziata in parte con il FRNA, per una spesa complessiva pari a € 4.000; si precisa che la restante spesa relativa ai trasporti è stata finanziata dall'Azienda Servizi alla Persona del Circondario Imolese, attraverso il Fondo Sociale.

Per favorire il mantenimento al domicilio dell'anziano non autosufficiente si sono erogati assegni di cura a 306 anziani finanziati, rispettivamente, per un importo di € 468.221,66 con il Fondo Nazionale per le non Autosufficienze (FNA) e per l'importo di €. 44.698,11 con il FNA vincolato alle gravissime disabilità. A tali importi si somma la spesa per il contributo aggiuntivo per le assistenti familiari assunte con regolare contratto, finanziata per l'importo di € 60.182,70 a carico del FNA e per l'importo di € 7.989,01 a carico del FNA vincolato alle gravissime disabilità.

### **Assistenza semiresidenziale**

I posti semiresidenziali accreditati sono n. 52 suddivisi nei tre Centri Diurni di Imola, Castel S. Pietro e Medicina, per un totale di n. 14.042 giornate di presenza, di cui n. 1.614 relative ad ospiti con problemi di disturbo di comportamento; su tale ultimo dato si rileva una diminuzione rispetto all'anno precedente.

La spesa per i posti semiresidenziali è stata di € 355.918,44.

### **Assistenza residenziale**

I posti residenziali accreditati presenti al 01/01/2019 nel territorio aziendale sono n. 507, così suddivisi:

- n. 476,35 posti medi residenziali definitivi;
- n. 5,95 posti medi per ricoveri temporanei post dimissione, su una programmazione di posti che già a far data dal 01/6/2018 ha dimensionato in n.6 posti tale disponibilità;
- n. 1,49 posti medi per ricoveri di sollievo (posti utilizzati preferibilmente nel periodo estivo e in occasione di festività);
- n. 4,32 posti medi temporanei per anziani con demenza;
- n. 8,33 posti medi per inserimenti individuali per gravissimi disabili ai sensi della DGR 2068/04.

Complessivamente le strutture hanno rendicontato e fatturato n. 180.950 giornate (sono comprese anche le 2.789 giornate di assenza pagate in forma ridotta), con un costo totale di € 7.482.591,78 finanziato con il FRNA. Si è registrata un'occupazione media dei posti residenziali del 98%.

Il progetto di riconversione di una CRA per anziani in struttura per cittadini adulti vicini all'età anziana, con disabilità cognitivo comportamentale, clinicamente stabilizzati, che presentano bisogni prevalentemente nell'area del supporto educativo, sociale e della riabilitazione di mantenimento, senza necessità di assistenza sanitaria continuativa a livello residenziale, ha subito una temporanea sospensione per permettere il

superamento sul piano formale ma anche sul piano organizzativo, degli adempimenti connessi al rinnovo dell'Accreditamento: il numero delle persone disabili inserite è infatti giunto a n. 8 persone, utilizzando i posti privati della struttura e quindi non interferendo ancora sul numero di posti accreditati destinati a persone anziane. Il progetto di "convivenza" fra persone anziane e persone disabili adulte, vicine all'età anziane, è stato molto apprezzato e ritenuto buona prassi per altri contesti di Cra che ospitano persone disabili.

### **Accoglienza temporanea post dimissione**

Le giornate di temporaneità post dimissione nella Casa Residenza Anziani Fiorella Baroncini di Imola nel 2019 sono state n. 2.170, con una spesa pari a € 270.188,06 a carico del FRNA.

Le giornate di temporaneità per anziani con demenza nella Casa Residenza Anziani Cassiano Tozzoli di Imola nel 2019 sono state n. 1.578, con una spesa pari a € 97.847,75 a carico del FRNA.

### **Accoglienza temporanea di sollievo**

L'accoglienza di sollievo è stata garantita nel 2019 nella Casa Residenza Venturini di Imola con n. 1,49 posto mediamente occupato per tutto l'anno. Sono stati assicurati 545 giorni di accoglienza di sollievo con una spesa complessiva a carico del FRNA di € 38.712,53.

All'interno dei posti accreditati si è riproposto, con successo, il sollievo alle famiglie nei servizi semiresidenziali (Centri Diurni di Imola e Medicina) nelle giornate festive.

## **AREA DISABILI**

### **Assistenza a favore di disabili gravissimi (DGR 2068/2004)**

In applicazione alla DGR 2068/04 gli utenti disabili gravissimi che hanno usufruito della residenzialità presso Case Residenza Anziani accreditate (CRA) del territorio sono stati n. 13; un ulteriore utente è stato "ospitato" presso il Centro Residenziale Luce sul Mare. Il totale delle giornate è stato di n. 3.592.

Si precisa che la spesa totale per la residenzialità dei gravissimi disabili, a carico dell'apposito finanziamento a valere sul FRNA, è stata di € 201.568,21, mentre a carico del FSR la spesa è stata di € 246.344,97. Nel 2019 sono stati, inoltre, erogati assegni di cura a favore di n. 20 disabili gravissimi per un importo di € 143.247,00 a carico del FNA vincolato alle gravissime disabilità.

### **Sviluppo rete per disabili adulti secondo le priorità indicate nella DGR 1230/08**

E' proseguita l'attività dell'Unità di Valutazione Multidimensionale di ambito distrettuale per l'area disabili, che ha valutato tutti i nuovi inserimenti utilizzando la scheda di rilevazione dei bisogni proposta dalla Regione.

Nel territorio dell'Azienda è presente un CSSR accreditato, Don Leo Commissari, con n. 15 posti e n. 2 posti per sollievo, ulteriori n. 10 utenti sono presenti presso CSSR accreditati fuori territorio, per un totale nel 2019, di n. 8.998 giornate (per una spesa totale a carico FRNA pari a € 1.092.403,39);

Gli utenti con disabilità di livello medio sono stati inseriti in comunità alloggio, gruppi appartamento, residenze protette, sulla base delle valutazioni effettuate dalla commissione UVM.

Gli utenti con disabilità di livello medio, in carico nel 2019, sono stati n. 73, per un totale di n. 23.753 giornate e con una spesa totale di € 1.314.531,13, a carico del FRNA.

### **Interventi di sollievo a favore di disabili**

Sono stati inoltre effettuati n. 3 interventi di sollievo, per un totale di 160 giornate con una spesa totale, a carico FRNA, di € 14.088,47.

### **Centri socio-riabilitativi diurni e Centri socio-occupazionali**

Nel territorio dell'Azienda ci sono n. 2 centri socio-riabilitativi diurni accreditati dove sono inseriti complessivamente n. 31 utenti, ulteriori 10 utenti sono stati inseriti in centri socio-riabilitativi diurni (n. 9 nel privato e n. 1 in un centro accreditato fuori territorio); le giornate di frequenza complessivamente ammontano a n. 8.792 con una spesa totale di € 734.131,02.

Gli utenti che hanno frequentato i centri socio-occupazionali sono stati n. 76 per un totale di n. 19.877 giornate (con una spesa complessiva di € 339.934,05).

Al fine di dare un supporto alle persone non autosufficienti ed alle loro famiglie mediante l'accoglienza nei Centri socio riabilitativi diurni, si è assunto l'onere sociale, a carico del Fondo Nazionale vincolato alle gravissime disabilità, per una spesa di € 81.611,33.

### **Assistenza domiciliare per disabili ed assegni di cura**

Le ore di assistenza domiciliare di tipo socio-educativo e socio-assistenziale prestate nel 2019 ammontano complessivamente a n. 23.312,51 (per una spesa totale di €. 339.982,78 a carico del FRNA).

Nell'ambito di tale monte ore è stata fornita un'assistenza tutelare gratuita al care giver nel post dimissione a favore, mediamente nell'anno, di sei persone con disabilità per un totale di 246,98 ore e un costo pari ad € 3.329,29.

Per favorire interventi di sollievo e sviluppare spazi di autonomia ai familiari è stata inoltre fornita assistenza socio-educativa e socio assistenziale a favore di gravissimi disabili sostenendo la quota relativa agli oneri sociali attraverso il finanziamento garantito dal FNA vincolato alle gravissime disabilità (la spesa sostenuta ammonta ad € 29.589,62 per l'assistenza socio educativa e ad € 51.023,82 per l'assistenza socio assistenziale).

Al fine di dare un supporto alle persone non autosufficienti e alle loro famiglie mediante la fornitura pasti, si è assunto anche l'onere sociale utilizzando il FNA vincolato alle gravissime disabilità, per una spesa complessiva di €. 6.875,80.

Sono stati, inoltre, erogati assegni di cura ad assistiti portatori di handicap grave (L. 104/92) a carico dell'FNA (erogati a n. 46 utenti) per un importo pari ad € 134.472,40 ed un importo di € 48.179,90 a carico del FNA vincolato alle gravissime disabilità.

La spesa per il contributo aggiuntivo per assistenti famigliari con regolare contratto è stata imputata per €1.967,33 a carico del FNA e per € 4.991,33 a carico del FNA vincolato alle gravissime disabilità.

### **PROGRAMMI TRASVERSALI**

#### **Progettualità rivolte alla popolazione anziana fragile**

A favore degli anziani sono stati realizzati, a carico del FRNA, come previsto nell'allegato 4 della DGR 1206/2007, i seguenti progetti a supporto della domiciliarità:



- Progetto spazio di incontro e confronto denominato "Caffè Alzheimer". Tale progetto, coordinato dall'Associazione Alzheimer, è stato portato avanti a Imola e a Castel San Pietro Terme e si è realizzato attraverso incontri che complessivamente hanno visto la partecipazione di n. 132 utenti ed attraverso un progetto di stimolazione cognitiva e supporto psicologico ai famigliari di persone affette da demenza (n. 45 utenti coinvolti). Il contributo erogato per tale progetto ammonta complessivamente ad € 1.102 in analogia agli anni precedenti.
- Progetto "Centro A'Marcord". Il progetto è proseguito nel 2019 e ha riguardato una media di 20 - 25 anziani presenti giornalmente con una spesa complessiva, a valere sul FRNA, di € 120.806.

### **Progettualità rivolte alla popolazione disabile**

Di seguito sono elencate le progettualità svolte, nell'anno 2019, a favore della popolazione disabile:

- Progetti individuali di assistenza personalizzata rivolti a utenti disabili. La spesa, per la realizzazione dei progetti, a carico del FRNA, è stata di € 12.590,00.
- Trasporti. Al fine di dare un supporto alle persone non autosufficienti e alle loro famiglie mediante il trasporto ai centri si è assunto l'onere sociale pari a € 61.015,67, utilizzando il FNA vincolato alle gravissime disabilità.
- "Budget di salute". Sono proseguiti, nel 2019, gli interventi di livello domiciliare su pazienti disabili in carico al DSM nell'ambito del progetto "Budget di Salute" e sono stati estesi anche ad utenti dell'UO Dipendenze Patologiche; tali interventi sono stati finanziati con il FSR. Gli interventi, che si collocano invece in un ambito prettamente socio-assistenziale, sono stati posti a carico del FRNA: in particolare, sono stati erogati n. 1.505 pasti per una spesa totale di € 9.675,60 e n. 625 ore di servizi di pulizia, per un totale di € 12.721,58.
- Interventi per la mobilità privata delle persone con grave disabilità. L'importo complessivo speso per tale intervento ammonta ad € 5.647,49 a carico FRNA.

### **Percorso integrato adattamento domestico**

Il Circondario Imolese ha partecipato all'attività del CAAD; tale partecipazione ha favorito l'integrazione con il Centro Ausili di Imola. La spesa relativa a tale partecipazione è finanziata dal FRNA e nel 2019 è stata pari a € 22.956,76.

### **Applicazione del Programma Regionale Dopo di Noi Legge 112/2016**

Nell'anno 2019 si è avviato il programma "Dopo di Noi" e la spesa sostenuta è stata pari ad €. 122.024,61 a fronte dei seguenti interventi:

- 1) Azione di tipo A (Percorsi programmati di accompagnamento per l'uscita dal nucleo familiare di origine) per un monte ore totale di n. 2.386,50.
- 2) Azione di tipo B (Interventi socio educativi di gruppo) per un monte ore totale di n. 314.
- 3) Azione di tipo C (Programmi di accrescimento della consapevolezza, l'abitazione e lo sviluppo delle competenze per favore l'autonomia) per un totale di 53 weekend e di n. 31 ore per coordinamento.

### **Programma "Vita Indipendente"**

Nell'anno 2019 si è consolidata l'attuazione del Progetto in materia di vita indipendente coordinato dall'Ufficio di Supporto e di Piano del Nuovo Circondario Imolese con l'apporto tecnico della Cabina di Regia del progetto (composta da componenti dell'Azienda e del Servizio Sociale Territoriale dell'ASP Circondario Imolese). Lo stesso progetto ha integrato le indicazioni regionali più recenti in materia di Dopo di Noi, avviando l'utilizzo anche del relativo finanziamento dedicato. La spesa totale è stata di € 61.620,49 di cui € 39.426,51 a carico dell'FRNA.

## 5.5 RELAZIONE SUI COSTI PER LIVELLI ESSENZIALI DI ASSISTENZA E RELAZIONE SUGLI SCOSTAMENTI

Ai sensi dell'art. 26 comma 4 del D.Lgs.118/2011 si riportano fra gli allegati il modello di rilevazione LA relativo all'esercizio 2018 e il modello di rilevazione LA 2019 di cui al Decreto 24.5.2019 del Ministro della Salute, di concerto con il Ministro dell'Economia e delle Finanze.

I costi per Livelli di assistenza relativi all'esercizio 2019 sono rappresentati secondo il modello aggiornato di cui al citato Decreto.

Si espone una analisi degli scostamenti rilevati secondo l'aggregazione dei macro livelli di assistenza stante la differente impostazione dei modelli tra gli esercizi 2019 e 2018.

**Tab. 1** (valori in migliaia di €)

<b>Livelli di assistenza</b>	<b>LA 2018</b>	incidenza %	<b>LA 2019</b>	incidenza %	var. 2019-2018	var. 2019-2018 %
Assistenza collettiva in ambienti di vita e di lavoro	9.386	3,14%	9.319	3,03%	-67	-0,71%
Assistenza distrettuale	156.814	52,48%	160.237	52,06%	3.423	2,18%
Assistenza ospedaliera	132.606	44,38%	138.230	44,91%	5.624	4,24%
<b>Totale</b>	<b>298.806</b>		<b>307.786</b>		<b>8.980</b>	<b>3,01%</b>

Il modello LA 2018 dell'AUSL di Imola rappresentava una valore complessivo pari a € 298.806 milioni sul quale l'incidenza dei singoli livelli risultava come segue:

- Assistenza sanitaria collettiva in ambiente di vita e di lavoro 3,14%
- Assistenza Distrettuale 52,48%
- Assistenza Ospedaliera 44,38%

L'esercizio 2019 registra un valore complessivo pari a € 307.786 sul quale l'incidenza dei singoli livelli risulta come segue:

- Assistenza sanitaria collettiva in ambiente di vita e di lavoro 3,03%
- Assistenza Distrettuale 52,06%
- Assistenza Ospedaliera 44,91%

Lo scostamento complessivo fra i due esercizi (2019 vs 2018) rileva un incremento pari in v.a. a € +8,980 milioni di cui:

- € 1,661 milione riguarda il valore per attività resa in libera professione che nel modello LA 2018 non veniva rilevato mentre dall'esercizio 2019 tali costi sono compresi all'interno del modello.
- € +1,452 milioni costituiscono l'incremento dei costi del Bilancio della Montecatone Rehabilitation Institute spa, che insistono sul Bilancio dell'AUSL di Imola e trovano totale compensazione nel Valore della produzione.

Al netto di tali voci, la variazione effettiva rispetto all'esercizio 2018 risulta pari a € +5,867 milioni pari a +1,9%.



Ciò premesso, si evidenziano, di seguito, i principali fattori che determinano gli scostamenti sui singoli livelli di assistenza.

### **Assistenza sanitaria collettiva in ambiente di vita e di lavoro**

I costi relativi al livello Assistenza sanitaria collettiva in ambiente di vita e di lavoro registrano un sostanziale mantenimento dei fattori produttivi impiegati rispetto al 2018. Si osserva una lieve riduzione complessiva pari al -0,71% (Tab. 1) cui concorre la minore spesa per beni sanitari – vaccini, determinata da riduzione dei prezzi di acquisto, con una variazione di € -295,992 mila. I costi del livello assorbono un incremento di € +178 mila di personale del ruolo sanitario.

### **Assistenza Distrettuale**

L'Assistenza distrettuale nel suo complesso presenta un incremento dei costi per un valore pari a € +3,423 milioni rispetto al precedente esercizio (Tab 1).

Nell'ambito dei sub livelli di assistenza le principali variazioni riguardano:

- Il livello Assistenza Farmaceutica registra a consuntivo 2019 un incremento rispetto al 2018, a saldo fra tutti i fattori produttivi, pari a € +905,873 mila attribuibile al consumo farmaci, di cui € +626,169 mila di farmaceutica convenzionata mentre € +543,929 mila di distribuzione diretta di farmaci rivolti a pazienti affetti da malattie rare.
- I livelli di Assistenza socio sanitario residenziale, semi-residenziale, domiciliare accolgono nel complesso l'utilizzo dei Fondi FRNA-FNA (Fondo Regionale Non Autosufficienza e Fondo Nazionale Autonomie). Il fondo FRNA registra a consuntivo 2019 un incremento rispetto al 2018 di € +577,00 mila.

Nei singoli sub livelli, si osserva a saldo fra tutti i fattori produttivi un decremento del livello di Assistenza socio-sanitario, distrettuale di tipo domiciliare, pari a € -1,464 milione dovuto alla diversa allocazione del costo dell'ossigeno domiciliare confluito nel 2019 nel sub livello Assistenza Farmaceutica per un valore assoluto pari a € 901.384, il costo per il noleggio a domicilio degli ausili per la respirazione che dal 2019 è confluito nel sub livello Assistenza protesica pari ad un valore assoluto di € 768.120 nonché il costo del service per nutrizione enterale pari a € 306.619 confluito nel sub livello Assistenza integrativa.

Nel livello di Assistenza socio-sanitaria residenziale si osserva un decremento di € -857,216 mila mentre al contempo si rileva l'incremento del livello di Assistenza socio-sanitaria semi-residenziale pari a € +823,780 mila. Fermo restando lo specifico impiego del FRNA, cui si rimanda al capitolo dedicato, si rileva una maggiore incidenza di costi su prestazioni in regime semi-residenziale, correlati in netta prevalenza ad assistenza verso minori con disturbi in ambito neuropsichiatrico ed in quota minore per assistenza psichiatrica adulti, con un incremento complessivo di € +346,00 mila circa.

- Il livello Assistenza Protesica e Integrativa registra a consuntivo 2019 un incremento di € +1,151 milione a saldo fra tutti i fattori produttivi. La variazione è determinata dall'allocazione su tale sub livello del costo per il service di nutrizione enterale pari in valore assoluto a € 306.619 e al costo per il noleggio di ausili per la respirazione pari in valore assoluto a € 768.120, entrambi allocati nel 2018 nel sub livello Assistenza a domicilio.

- Il livello di Assistenza Specialistica Ambulatoriale rileva una diminuzione di € -624,529 mila derivante dall'allocazione del costo del personale del ruolo sanitario afferente ai PS Specialistici di Pediatria, Ostetricia-Ginecologia, Oculistica e Ortopedia che, nella quota parte corrispondente all'impegno negli ambulatori di Pronto Soccorso, secondo i dati del Conto Annuale, sono confluiti nel 2019 nel Livello di Assistenza Ospedaliera e, nello specifico, nel sub livello del Pronto Soccorso, secondo i nuovi criteri di imputazione, per un valore complessivo pari a € 783.082.
- Si evidenzia infine che, come indicato in premessa, il modello LA 2019 comprende, a partire dall'esercizio 2019, i costi per l'attività libero professionale che, sul livello Distrettuale, incide in valore assoluto a € 1.513.480, configurandosi pertanto come valore incrementativo rispetto al 2018.

### **Assistenza Ospedaliera**

L'Assistenza Ospedaliera nel suo complesso presenta un incremento dei costi per un valore pari a € +5,624 milioni rispetto al precedente esercizio (Tab 1).

Innanzitutto si evidenzia che tale variazione comprende il maggior costo afferente il bilancio della Montecatone Rehabilitation Institute spa pari a € 1,452 milione, che trova copertura nel relativo valore della produzione. Inoltre, come indicato in premessa, il modello LA 2019 comprende, a partire dall'esercizio 2019, i costi per l'attività libero professionale che, sul livello ospedaliero, incidono in valore assoluto a € 146.250, configurandosi come valore incrementativo rispetto al 2018.

Pertanto, la variazione oggetto di analisi risulta pari all'effettivo aumento di € +4,026 milioni rispetto al 2018. Si considera preliminarmente che il livello dell'Assistenza ospedaliera comprende l'incremento del costo del personale del Ruolo sanitario per € +1,243 milioni derivante in via prevalente dall'aumento della spesa per applicazione a regime del contratto del comparto e per un incremento delle unità in carico (*Full Time Equivalent*), in attuazione del Piano Triennale dei Fabbisogni.

Nell'ambito dell'acquisto di prestazioni sanitarie incide la variazione in aumento dell'acquisto di prestazioni di degenza da privato per alta specialità pari a € +839 mila nonché l'aumento del valore di mobilità passiva pari a € +379.260, di cui € +265 mila correlato all'incremento dell'accordo di fornitura con l'Azienda Ospedaliero Universitaria di Bologna.

Tra i fattori produttivi che concorrono all'incremento si richiama il costo del sangue ed emoderivati pari in valore assoluto a € 561.805 che nell'esercizio 2018 era rappresentato a saldo fra valori creditori e debitori di scambio infraregionale nel valore della produzione, mentre dall'esercizio 2019 il valore totale del costo è rappresentato tra i beni di consumo.

Si evidenzia che il sub livello Pronto Soccorso registra un incremento pari a € +1,603 milione derivante dall'allocazione di quota parte del costo di personale del ruolo sanitario relativo all'attività di PS specialistico, che nel 2018 era allocato nel sub livello Specialistica Ambulatoriale (Livello Distrettuale), per un valore complessivo di € 783.082 nonché l'incremento di unità di personale ivi collocato nel corso del 2019 che complessivamente rilevano su tale sub livello un aumento del ruolo del personale sanitario pari a € +1,001 milione.

Incide inoltre sulla variazione complessiva del livello il ribaltamento dei costi per la manutenzione agli immobili e agli impianti che ha visto nel 2019 un incremento complessivo di € +1,152 milione che sul livello ospedaliero incide per €+835,670 mila.

Si rilevano altresì variazione in decremento del sub livello relativo all'Attività Trasfusionale pari complessivamente a € -732,00 mila derivante dal fatto che dal 2019 si rilevano in tale livello solo i costi del Laboratorio di Immunoematologia mentre quelli del Centro Raccolta Sangue confluiscono nei Costi di supporto-Servizi intermedi oggetto di ribaltamento.

*L'Allegato LA 2019 è sottoscritto digitalmente dal Direttore Generale, Direttore Amministrativo, Direttore UOC Contabilità e Finanze e Responsabile del Controllo di Gestione, come previsto dal DM 24.5.2019, agli atti dell'Azienda.*

## 5.6 ACCORDI PER MOBILITA' SANITARIA ED EFFETTI ECONOMICI

Salvo sottoscrizione di accordi consensuali, le indicazioni regionali stabiliscono le seguenti modalità di valorizzazione della mobilità sanitaria:

- La mobilità extra-provinciale riferita all'attività di degenza, i valori di produzione 2018 risultanti dalla matrice di mobilità.
- La mobilità extra-provinciale riferita all'attività di specialistica ambulatoriale i valori di produzione 2018.
- L'erogazione di farmaci è regolata attraverso lo strumento della piattaforma regionale degli scambi secondo i valori effettivi di produzione.
- Nel caso di accordi con Aziende Ospedaliero-Universitarie/IOR la valorizzazione economica dell'attività di degenza fa riferimento alla DGR n. 525/2013.

### Mobilità infra regionale

#### Provincia di Bologna - Accordi di fornitura

Di seguito i dati dell'accordo 2019 con l'Istituto Ortopedico Rizzoli e con l'Azienda Ospedaliero-Universitaria di Bologna con le variazioni rispetto al 2018 e rispetto alla produzione effettiva.

Istituto Ortopedico Rizzoli	Accordo di fornitura 2018	Valore di produzione Consuntivo 2018	Accordo di fornitura 2019	Valore produzione Consuntivo 2019	Delta produzione effettiva 2019 su Accordo 2019	Delta produzione effettiva 2019-Produzione effettiva 2018
PRESTAZIONI DI DEGENZA	€ 1.870.000	€ 1.892.077	€ 1.870.000	€ 1.944.105	€ 74.16	€ 52.028
PRESTAZIONI AMBULATORIALI	€ 73.148	€ 77.960	€ 75.000	€ 94.921	€ 19.921	€ 16.961
<b>TOTALE</b>	<b>€ 1.943.148</b>	<b>€ 1.970.037</b>	<b>€ 1.945.000</b>	<b>€ 2.039.026</b>	<b>€ 94.026</b>	<b>€ 68.989</b>

Azienda Ospedaliero-Universitaria di Bologna	Accordo di fornitura 2018	VALORE PRODUZIONE CONSUNTIVO 2018	Accordo di fornitura 2019	Valore produzione Consuntivo 2019	Delta produzione effettiva 2019 su Accordo 2019	Delta produzione effettiva 2019-Produzione effettiva 2018
PRESTAZIONI DI DEGENZA	€ 9.850.850	€ 9.871.217	€ 9.850.850	€ 10.018.973	€ 168.23	€ 147.756
PRESTAZIONI AMBULATORIALI	€ 2.996.735	€ 3.224.333	€ 3.261.735	€ 3.593.754	€ 332.09	€ 369.421
<b>TOTALE</b>	<b>€ 12.847.585</b>	<b>€ 13.095.550</b>	<b>€ 13.112.585</b>	<b>€ 13.612.727</b>	<b>€ 500.142</b>	<b>€ 517.177</b>

#### ISTITUTO ORTOPEDICO RIZZOLI - BOLOGNA

L'accordo di fornitura 2019 prevedeva il sostanziale mantenimento dei valori del precedente accordo sia per la degenza che per la specialistica ambulatoriale. A consuntivo 2019 si registra una produzione effettiva dello IOR rispetto all'Accordo con un incremento di € +74.105 sulla degenza e di € +19.921 sulla specialistica

ambulatoriale. La maggiore attività prodotta per i residenti imolesi riguarda, in particolare, l'attività di Oncologia ortopedica per la quale si rileva un incremento rispetto al precedente esercizio di € +87.910.

I valori a Bilancio di esercizio 2019 sono corrispondenti ai valori dell'Accordo 2019.

### **AZIENDA OSPEDALIERA UNIVERSITARIA DI BOLOGNA**

L'accordo di fornitura 2019 prevedeva il mantenimento del valore dell'accordo 2018 per le prestazioni in degenza e un incremento del valore per le prestazioni ambulatoriali in coerenza con il valore effettivo della produzione 2018. Pertanto, complessivamente l'Accordo 2019 risultava in linea con il valore complessivo della produzione effettiva 2018.

A consuntivo 2019 la produzione effettiva dell'AOU di Bologna verso residenti imolesi per l'attività di degenza risulta in incremento sia rispetto all'accordo che rispetto alla produzione effettiva 2018 rispettivamente di € + 168.123 e € +147.756.

La maggiore attività prodotta per i residenti imolesi riguarda discipline chirurgiche non presenti in AUSL Imola, quali la chirurgia toracica, plastica e vascolare per i quali si rileva complessivamente un aumento di € +110.505 e la Radioterapia oncologica che registra un incremento di € +40.733.

Si registrano incrementi di attività anche per le discipline di chirurgia generale e cardiologia compensate da riduzioni in ambiti di alta specialità quali ematologia e trapianti.

Anche in relazione alla specialistica ambulatoriale si osserva un incremento sia rispetto all'accordo che alla produzione effettiva 2018 rispettivamente pari a € + 332.019 e € +369.421.

Le tipologie di prestazioni per le quali si rileva l'incremento riguardano: prestazioni di genetica € +98.318, prestazioni relative all'attività del day service oncologico € +63.180, prestazioni di diagnostica TAC € +26.077 e diagnostica RM € +15.020.

I valori a Bilancio di esercizio 2019 sono corrispondenti ai valori dell'Accordo 2019.

Per quanto riguarda la voce somministrazione farmaci, di cui alla tabella sottostante, entrambi gli accordi prevedevano il completo riconoscimento del valore dei farmaci effettivamente erogati.

<b>Somministrazione farmaci</b>	<b>VALORE PRODUZIONE CONSUNTIVO 2018</b>	<b>VALORE PRODUZIONE CONSUNTIVO 2019</b>	<b>Delta produzione 2019 su 2018</b>
<b>II.OO.R</b>	€ 37.070	€ 10.749	-€ 26.321
<b>AOU Bologna</b>	€ 3.155.362	€ 3.204.942	€ 49.580
<b>TOTALE</b>	<b>€ 3.192.432</b>	<b>€ 3.215.691</b>	<b>€ 23.259</b>



## 5.7 FATTI DI RILIEVO AVVENUTI DOPO LA CHIUSURA DELL'ESERCIZIO

Non si sono verificati ulteriori fatti di rilievo avvenuti dopo la chiusura dell'esercizio 2019.

**6. GESTIONE DI CASSA TRAMITE I PROSPETTI DELLE ENTRATE E DELLE USCITE DEI DATI SIOPE AI SENSI DELL'ART.2, COMMA 1 DEL DM 25.01.2010**

<b>PERSONALE</b>		<b>82.931.414,71</b>
1103	Competenze a favore del personale a tempo indeterminato, al netto degli arretrati attribuiti	47.093.395,69
1104	Arretrati di anni precedenti al personale a tempo indeterminato	2.047,50
1105	Competenze a favore del personale a tempo determinato, al netto degli arretrati attribuiti	2.182.811,12
1203	Altre ritenute al personale per conto di terzi	583.628,92
1204	Ritenute previdenziali e assistenziali al personale a tempo indeterminato	6.570.283,04
1205	Ritenute erariali a carico del personale a tempo indeterminato	10.026.546,72
1206	Ritenute previdenziali e assistenziali al personale a tempo determinato	20.613,36
1207	Ritenute erariali a carico del personale a tempo determinato	51,48
1304	Contributi obbligatori per il personale a tempo indeterminato	15.589.539,37
1305	Contributi previdenza complementare per il personale a tempo indeterminato	32.596,91
1306	Contributi obbligatori per il personale a tempo determinato	650.201,64
1307	Contributi previdenza complementare per il personale a tempo determinato	96,84
1501	Trattamento di missione e rimborsi spese viaggi	63.755,16
1503	Rimborsi spese per personale comandato	115.846,96

<b>ACQUISTO DI BENI</b>		<b>33.918.537,59</b>
2101	Prodotti farmaceutici	19.554.972,35
2102	Emoderivati	1.118.056,07
2103	Prodotti dietetici	103.442,88
2104	Materiali per la profilassi (vaccini)	1.921.112,48
2110	Materiali e prodotti per uso veterinario	1.251,00
2111	Acquisto di beni sanitari da altre strutture sanitarie	955.938,66
2112	Dispositivi medici	8.768.657,43
2113	Prodotti chimici	18.547,08
2198	Altri acquisti di beni sanitari	362.518,57
2201	Prodotti alimentari	4.742,89
2202	Materiali di guardaroba, di pulizia e di convivenza in genere	285.985,03
2203	Combustibili, carburanti e lubrificanti	139.953,46
2204	Supporti informatici e cancelleria	341.446,93
2205	Pubblicazioni, giornali e riviste	85.865,09
2206	Acquisto di materiali per la manutenzione	227.746,75
2298	Altri beni non sanitari	25.792,75
2299	Acquisto di beni non sanitari derivante da sopravvenienze	2.508,17



<b>ACQUISTI DI SERVIZI</b>		<b>113.262.897,83</b>
3103	Acquisti di servizi sanitari per medicina di base da soggetti convenzionali	10.398.689,86
3105	Acquisti di servizi sanitari per farmaceutica da altre Amministrazioni pubbliche	4.605.371,03
3106	Acquisti di servizi sanitari per farmaceutica da privati	10.408.891,42
3107	Acquisti di servizi sanitari per assistenza specialistica ambulatoriale da strutture sanitarie pubbliche della Regione/Provincia autonoma di appartenenza	135.033,31
3108	Acquisti di servizi sanitari per assistenza specialistica ambulatoriale da altre Amministrazioni pubbliche	12.895,93
3109	Acquisti di servizi sanitari per assistenza specialistica ambulatoriale da privati	4.631.052,33
3112	Acquisti di servizi sanitari per assistenza riabilitativa da privati	24.984,48
3114	Acquisti di servizi sanitari per assistenza integrativa e protesica da altre Amministrazioni pubbliche	70.302,95
3115	Acquisti di servizi sanitari per assistenza integrativa e protesica da privati	2.189.623,02
3117	Acquisti di servizi sanitari per assistenza ospedaliera da altre Amministrazioni pubbliche	29.342.784,25
3118	Acquisti di servizi sanitari per assistenza ospedaliera da privati	7.704.022,40
3121	Acquisti di prestazioni di psichiatria residenziale e semiresidenziale da privati	4.102.505,31
3123	Acquisti di prestazioni di distribuzione farmaci file F da altre Amministrazioni pubbliche	145.213,06
3124	Acquisti di prestazioni di distribuzione farmaci file F da privati	253.187,76
3127	Acquisti di prestazioni termali in convenzione da privati	992.507,55
3128	Acquisti di prestazioni trasporto in emergenza e urgenza da strutture sanitarie pubbliche della Regione/Provincia autonoma di appartenenza	9.458,75
3129	Acquisti di prestazioni trasporto in emergenza e urgenza da altre Amministrazioni pubbliche	4.679,99
3130	Acquisti di prestazioni trasporto in emergenza e urgenza da privati	538.131,96
3131	Acquisti di prestazioni socio sanitarie a rilevanza sanitaria da strutture sanitarie pubbliche della Regione/Provincia autonoma di appartenenza	22.748,00
3132	Acquisti di prestazioni socio sanitarie a rilevanza sanitaria da altre Amministrazioni pubbliche	5.629.247,48
3133	Acquisti di prestazioni socio sanitarie a rilevanza sanitaria da privati	11.052.668,77
3134	Consulenze, collaborazioni, interinale e altre prestazioni di lavoro sanitarie e sociosanitarie da strutture sanitarie pubbliche della Regione/Provincia autonoma di appartenenza	288.609,50
3135	Consulenze, collaborazioni, interinale e altre prestazioni di lavoro sanitarie e sociosanitarie da altre Amministrazioni pubbliche	66.367,34
3136	Consulenze, collaborazioni, interinale e altre prestazioni di lavoro sanitarie e sociosanitarie da privati	897.087,75
3137	Altri acquisti di servizi e prestazioni sanitarie da strutture sanitarie pubbliche della Regione/Provincia autonoma di appartenenza	63.213,16
3138	Altri acquisti di servizi e prestazioni sanitarie da altre Amministrazioni pubbliche	24.931,00
3151	Contributi previdenziali e assistenziali sui compensi ai medici di base in convenzione	1.246.698,43
3154	Contributi previdenziali e assistenziali sui compensi ai medici specialisti ambulatoriali	136.739,85

3198	Altri acquisti di servizi e prestazioni sanitarie da altri soggetti	2.052.136,54
3199	Acquisti di servizi sanitari derivanti da sopravvenienze	33.336,81
3201	Consulenze, collaborazioni, interinale e altre prestazioni di lavoro non sanitarie da strutture sanitarie pubbliche della Regione/Provincia autonoma di appartenenza	44.117,05
3202	Consulenze, collaborazioni, interinale e altre prestazioni di lavoro non sanitarie da altre Amministrazioni pubbliche	9.375,75
3203	Consulenze, collaborazioni, interinale e altre prestazioni di lavoro non sanitarie da privati	16.928,81
3204	Servizi ausiliari e spese di pulizia	4.022.514,57
3205	Buoni pasto e mensa per il personale dipendente	803.958,43
3206	Mensa per degenti	1.901.403,96
3207	Riscaldamento	1.034.191,15
3208	Utenze e canoni per telefonia e reti di trasmissione	249.966,52
3209	Utenze e canoni per energia elettrica	1.576.422,33
3210	Utenze e canoni per altri servizi	259.453,57
3211	Assicurazioni	255.735,07
3212	Assistenza informatica e manutenzione software	1.209.190,20
3213	Corsi di formazione esternalizzata	210.764,73
3214	Manutenzione ordinaria e riparazioni di immobili e loro pertinenze	527.050,60
3216	Manutenzione ordinaria e riparazioni di attrezzature tecnico-scientifico sanitarie	1.270.128,16
3217	Manutenzione ordinaria e riparazioni di automezzi	169.146,11
3218	Altre spese di manutenzione ordinaria e riparazioni	137.800,73
3219	Spese legali	39.752,03
3220	Smaltimento rifiuti	142.437,98
3221	Manutenzione e riparazione agli impianti e macchinari	878.769,70
3222	Manutenzione e riparazione ai mobili e arredi	20.541,77
3298	Acquisto di servizi non sanitari derivanti da sopravvenienze	1.394,00
3299	Altre spese per servizi non sanitari	1.398.734,62

**CONTRIBUTI E TRASFERIMENTI**

**1.611.285,18**

4117	Contributi e trasferimenti a Università	138.242,22
4202	Contributi e trasferimenti a famiglie	1.444.116,85
4203	Contributi e trasferimenti a istituzioni sociali private	28.926,11

**ALTRE SPESE CORRENTI**

**16.660.618,34**

5101	Concorsi, recuperi e rimborsi ad Amministrazioni Pubbliche	100,00
5103	Altri concorsi, recuperi e rimborsi a soggetti privati	4.336,42
5201	Noleggi	619.876,99
5202	Locazioni	127.715,33
5205	Licenze software	12.648,62
5206	Altre forme di godimento di beni di terzi	167.868,39
5305	Interessi su mutui	151.035,39
5306	Interessi passivi v/fornitori	149.511,49
5308	Altri oneri finanziari	40.882,98
5401	IRAP	4.989.162,58
5402	IRES	145.190,00
5404	IVA	8.306.853,46



5499	Altri tributi	300.225,42
5503	Indennità, rimborso spese ed oneri sociali per gli organi direttivi e Collegio sindacale	559.211,62
5504	Commissioni e Comitati	58.034,91
5505	Borse di studio	33.341,68
5507	Contributi previdenziali e assistenziali su indennità a organi istituzionali e altri compensi	6.345,07
5508	Premi di operosità medici SUMAI	86.854,32
5597	Risarcimenti danni autoassicurati	626.046,16
5598	Altri oneri della gestione corrente	37.367,75
5599	Altre spese correnti derivanti da sopravvenienze	238.009,76

**INVESTIMENTI FISSI**

**1.793.579,12**

6102	Fabbricati	974.503,60
6103	Impianti e macchinari	21.819,53
6104	Attrezzature sanitarie e scientifiche	410.140,46
6105	Mobili e arredi	88.012,36
6106	Automezzi	44.070,25
6199	Altri beni materiali	46.924,66
6200	Immobilizzazioni immateriali	207.368,14
6301	Conferimenti di capitali	740,12

**OPERAZIONI FINANZIARIE**

**2.781.904,09**

7420	Acconti a terzi (fornitori, farmacie, etc.)	52.536,62
7500	Altre operazioni finanziarie	82,21
7910	Ritenute erariali	2.729.285,26

**SPESE PER RIMBORSO DI PRESTITI**

**1.610.312,92**

8300	Rimborso mutui e prestiti ad altri soggetti	1.610.312,92
------	---	--------------

**PAGAMENTI DA REGOLARIZZARE**

**0,00**

9999	ALTRI PAGAMENTI DA REGOLARIZZARE (pagamenti codificati dal cassiere)	0,00
------	--	------

**TOTALE PAGAMENTI**

**254.570.549,78**

**INCASSI**

**269.282.360,81**

La differenza tra il totale generale delle entrate, pari a € 269.282.360,81 e il totale generale delle uscite, pari a € 254.570.549,78 corrisponde al saldo di tesoreria analisi flussi di cassa finale di euro 14.711.811,03.

## 7. RENDICONTO FINANZIARIO

L'analisi del Rendiconto finanziario è volta a verificare le modalità attraverso cui l'Azienda ha reperito risorse per far fronte ai suoi impegni finanziari. Di seguito si riporta una sintesi dello schema di Rendiconto Finanziario così come approvato dal D.Lgs. 118/2011.

SCHEMA DI RENDICONTO FINANZIARIO		31/12/2019	31/12/2018
<i>Valori in euro</i>			
<b>OPERAZIONI DI GESTIONE REDDITUALE</b>			
(+)	risultato di esercizio	6.230	6.270
(+)	Ammortamenti	5.190.112	5.174.043
(-)	utilizzo contributi in c/capitale e fondi riserva	-4.901.156	-4.073.710
(+)/(-)	- Premio operosità medici SUMAI + TFR	46.532	268.004
(+)/(-)	- Fondi svalutazione di attività	50.502	7.509
(+)/(-)	- Fondo per rischi ed oneri futuri	181.977	-1.975.882
<b>TOTALE Flusso di CCN della gestione corrente</b>		<b>574.197</b>	<b>-593.766</b>
<b>ATTIVITÀ DI INVESTIMENTO</b>			
(+)/(-)	aumento/diminuzione debiti (escl forn di immob e C/C bancari e istituto tesoriere)	12.546.046	-6.121.793
(+)/(-)	aumento/diminuzione ratei e risconti passivi	-42.645	-119
(+)/(-)	diminuzione/aumento di crediti	2.477.684	8.004.117
(+)/(-)	diminuzione/aumento rimanenze	963.022	-1.864.568
(+)/(-)	diminuzione/aumento ratei e risconti attivi	-1.207.330	-249.711
<b>A - Totale operazioni di gestione reddituale</b>		<b>15.310.974</b>	<b>-825.840</b>
<b>ATTIVITÀ DI INVESTIMENTO</b>			
(-)	Acquisto Immobilizzazioni Immateriali	-213.343	-290.226
(+)	Valore netto contabile Immobilizzazioni Immateriali dismesse	0	0
(-)	Acquisto Immobilizzazioni Materiali	-1.915.858	-2.112.230
(+)	Valore netto contabile Immobilizzazioni Materiali dismesse	528	55.450
(-)	Acquisto Immobilizzazioni Finanziarie	0	0
(+)	Valore netto contabile Immobilizzazioni Finanziarie dismesse	0	0
(+/-)	Aumento/Diminuzione debiti v/fornitori di immobilizzazioni	-629.909	-110.186
<b>B - Totale attività di investimento</b>		<b>-2.758.582</b>	<b>-2.457.192</b>
<b>ATTIVITÀ DI FINANZIAMENTO</b>			
(+)/(-)	diminuzione/aumento crediti vs Regione (finanziamenti per investimenti)	1.269.232	-159.000
(+)/(-)	diminuzione/aumento crediti vs Regione (ripiano perdite)	0	0
(+)/(-)	aumenti/diminuzioni nette contabili al patrimonio netto	2.508.202	3.076.872
(+)/(-)	aumento/diminuzione debiti C/C bancari e istituto tesoriere*	0	0
(+)	assunzione nuovi mutui*	0	0
(-)	mutui quota capitale rimborsata	-1.610.312	-1.552.418
<b>C - Totale attività di finanziamento</b>		<b>2.167.122</b>	<b>1.365.454</b>
<b>FLUSSO DI CASSA COMPLESSIVO (A+B+C)</b>		<b>14.719.514</b>	<b>-1.917.578</b>

Le operazioni di gestione reddituale evidenziano un saldo positivo pari a 15,311 milioni di euro. Tale saldo è determinato dalla somma algebrica del flusso di Capitale Circolante Netto (CCN) di gestione corrente pari a +574 mila euro e il saldo delle variazioni dei crediti, debiti, rimanenze, ratei e risconti pari a 14,737 milioni di euro.

Il flusso di CCN di gestione corrente è determinato da voci che costituiscono costi e ricavi non monetari, ossia a costi e ricavi che pur incidendo sul risultato economico di esercizio non danno origine a esborsi o introiti monetari. In particolare si tratta:

del risultato d'esercizio pari a 6 mila euro, in quanto l'Azienda ha rispettato il vincolo del pareggio di bilancio così come definito nella DGR n. 977/2019, avente ad oggetto "Linee di programmazione e di finanziamento delle Aziende e degli Enti del Servizio Sanitario Regionale per l'anno 2019".

- degli ammortamenti, pari a 5,190 milioni di euro; rappresentano costi che hanno concorso alla formazione del risultato di esercizio, ma che non hanno e non avranno esborso monetario, generando, pertanto risorse a beneficio della gestione corrente.
- degli utilizzi di contributi in conto capitale e fondi riserva, pari a -4,901 milioni di euro; sono determinati dalle sterilizzazioni degli ammortamenti e rappresentano ricavi non monetari, che concorrono alla formazione del risultato d'esercizio, senza generare movimenti monetari, assorbendo risorse.
- dei fondi per premio operosità medici SUMAI, per rischi ed oneri futuri e fondi svalutazione crediti; sono rappresentati dagli accantonamenti di competenza 2019 al netto degli utilizzi effettuati nel 2019 e presentano complessivamente un valore di +279 mila euro.

I debiti aumentano di 12,546 milioni di euro

I crediti si riducono di 2,477 milioni di euro.

La gestione degli investimenti evidenzia un valore positivo di 2,167 milioni di euro ed è determinata dagli investimenti effettuati nel corso dell'esercizio 2019 che riflette il piano degli investimenti 2019.

Le attività di finanziamento evidenziano un saldo positivo pari a 1,365 milioni di euro. Tale risultato deriva da:

- riduzione del credito verso regione per finanziamenti +1,269 milioni di euro;
- aumento del Patrimonio Netto per 2,508 milioni di euro;
- decremento del debito per Mutui per quota di mutuo rimborsata nel corso del 2019 per 1,610 milioni di euro.

## 8. ATTESTAZIONE DEI TEMPI DI PAGAMENTO AI SENSI DELL'ART. 41 DEL DL 66/2014

Si riporta in allegato l'attestazione dei tempi di pagamento prevista dall'art. 41 del DL n. 66/2014.

Dall'esame dell'attestazione si rileva che a fronte di un importo complessivo di pagamenti effettuati in ritardo per 48.343.554 euro, mediamente le transazioni commerciali sono state pagate solo 6 giorni dopo la scadenza.

Questo deriva dal fatto che le fatture vengono pagate per lotti che comprendono fatture dello stesso fornitore con diverse scadenze di cui alcune anteriori e altre posteriori rispetto alla data di pagamento.

Negli ultimi anni i pagamenti erano sempre stati effettuati mediamente prima della scadenza, solo quest'anno c'è stato un ritardo nei primi mesi dell'anno, dovuto alla modifica della procedura contabile, che è stato recuperato nel quarto trimestre in cui i pagamenti sono stati effettuati mediamente 11 giorni prima della scadenza.

### Misure adottate o previste per consentire le tempestiva effettuazione dei pagamenti

Al fine di evitare ritardi dei pagamenti dovuti a percorsi organizzativi inefficienti o a inadempienze nelle fasi della registrazione, liquidazione o pagamento delle fatture questa Azienda ha stabilito tempi tassativi per le seguenti fasi del ciclo passivo come segue:

- Registrazione nel programma gestionale di contabilità delle fatture entro 10 giorni effettivi dall'arrivo;
- Liquidazione o contestazione della fornitura e invio informatico dei documenti all'U.O. Contabilità e Finanza per il pagamento entro 45 giorni dall'arrivo;
- Liquidazione almeno 5 giorni prima della scadenza per le fatture che hanno scadenza inferiore a 60 giorni;
- Pagamento entro la scadenza delle singole fatture o della media delle scadenze delle fatture del singolo fornitore;
- Stampa periodica di un report per la verifica dei tempi di liquidazione delle fatture.



## **9. GRADO DI RAGGIUNGIMENTO DEGLI OBIETTIVI DI CUI ALL'ALLEGATO B DELLA DGR 977/2019**

### **9.1 ASSISTENZA SANITARIA COLLETTIVA IN AMBIENTE DI VITA E LAVORO**

#### **OBIETTIVO 1.1: Piano Regionale della Prevenzione e Legge regionale n. 19/18**

##### **Obiettivo 1.1.1 Piano Regionale della Prevenzione (PRP 2014-2018, prorogato al 2019)**

###### **Risultati 2019**

Indicatore e target: % indicatori sentinella con valore conseguito  $\geq 80\%$ ; target:  $\geq 95\%$ .

Si è contribuito al raggiungimento degli obiettivi regionali di prevenzione e promozione della salute individuati nei principali setting del PRP (Ambienti di lavoro, comunità-programmi di popolazione, programmi età-specifici e per condizione, Scuola e Ambito sanitario) attraverso le azioni previste dalle singole schede di progetto. Gli standard attesi monitorati da "indicatori sentinella" sui progetti non completati o oggetto di proroga per il 2019 sono stati raggiunti grazie al coinvolgimento ed impegno degli operatori, non limitato al Dipartimento di Sanità Pubblica (DSP), ma trasversalmente all'Azienda, in rapporto anche ad interlocutori esterni all'Azienda stessa. Dalla valutazione delle schede di rendicontazione dei singoli progetti, emerge il mantenimento della performance raggiunta nel 2018.

##### **Obiettivo 1.1.2 Legge regionale n. 19/18**

###### **Risultati 2019**

Successivamente alla Delibera n. 1751 del 21/10/2019 avente per oggetto l'assegnazione dei finanziamenti (previsti dalla Legge regionale n. 19/18) alle Aziende USL per lo svolgimento delle attività di Promozione della Salute, del benessere della persona e della comunità prevenzione primaria d'intesa con la Direzione aziendale è stata predisposta la scheda per l'utilizzo di tali contributi nel corso dell'anno 2020.

#### **OBIETTIVO 1.2: Sanità Pubblica**

##### **Obiettivo 1.2.1: Epidemiologia e sistemi informativi**

###### **Risultati 2019**

Indicatore e target:

- Completezza archivio registro mortalità (dati 2019) nei tempi previsti dalla Circolare regionale n. 7 del 2003; target  $\geq 95\%$  al marzo 2020.
- Realizzazione interviste PASSI programmate; obiettivo: Rapporto interviste PASSI realizzate/interviste PASSI programmate  $\geq 95\%$  al febbraio 2020. (InSiDER IND0707).
- Confluenza dati e flussi sull'applicativo unico del registro regionale.

E' stata consolidata l'attività di sorveglianza relativa al Registro di mortalità: l'inserimento delle schede ISTAT è risultata in linea con i tempi previsti dalla Circolare regionale n. 7 del 2003: le schede ISTAT di tutte le persone decedute nel 2018 (n. 1498) sono state codificate ed inserite entro marzo 2019; risultato osservato 100%.

Sono state eseguite tutte le azioni previste dal sistema di Sorveglianza degli stili di vita PASSI (interviste, questionari, inserimento dati). Per PASSI sono state inserite tutte le 110 interviste assegnate alla nostra AUSL per l'anno 2018; pertanto l'obiettivo è stato raggiunto.

### **Obiettivo 1.2.2: Sorveglianza e controllo delle malattie infettive, vaccinazioni**

#### **Risultati 2019**

##### Indicatore e target:

- N. casi sospetti di Dengue-Chikungunya-Zika virus segnalati al DSP e notificati in Regione/n. casi sospetti di Dengue-Chikungunya-Zika virus testati presso il Laboratorio di riferimento regionale CRREM, nel periodo di sorveglianza potenziata (periodo di attività del vettore): valore ottimale = 100%; valore accettabile = > 90%.
- % Strutture turistico-recettive esistenti/strutture turistico-recettive controllate; target = > 5%.

Sono state garantite tutte le azioni di sorveglianza e controllo delle malattie infettive attuando quanto previsto dai piani regionali specifici. In particolare, in relazione alla notifica alla Regione dei casi segnalati di Dengue-Chikungunya-Zika virus, la situazione osservata nel 2019, in base ai dati disponibili, è la seguente: 2 casi di Dengue, 5 casi di Toscanavirus, nessun caso sospetto di Chikungunya-Zika virus oltretutto nessun caso di West-Nile. I casi confermati sono stati tutti inseriti in SMI.

Nel corso del 2019 sono state inserite nell'applicativo SMI un totale di 723 notifiche di malattie infettive. Non risultano schede incomplete al periodo di consolidamento, pertanto l'obiettivo del 100% è da ritenersi raggiunto.

### **Obiettivo 1.2.3: Implementazione Piano prevenzione vaccinale 2017-19 e monitoraggio L. 119/2017 (inerente disposizioni urgenti in materia di prevenzione vaccinale)**

#### **Risultati 2019**

##### Indicatore e target:

- Copertura per le 10 vaccinazioni obbligatorie nell'infanzia (valutate al 24 mese): target >95%.
- Copertura vaccinale per la vaccinazione contro HPV: ragazzi della coorte di nascita 2006: target >60%.
- Copertura vaccinale antipneumococco nella popolazione di età = 65 anni: target >= 55%.

Sono state attuate le azioni necessarie all'adozione del Piano Nazionale di Prevenzione Vaccinale 2017-2019 (PNPV 2017-19), secondo le indicazioni regionali. Relativamente ai risultati raggiunti, le coperture vaccinali vengono calcolate dalla Regione sulla base dei dati presenti in Anagrafe Vaccinale Regionale.

Si riportano di seguito i dati regionali preliminari o estratti dalla Anagrafe vaccinale aziendale:

1. Vaccinazioni obbligatorie al 24° mese = 95,79%.
2. Meningococco B = 90,8% con almeno due dosi.
3. MPR al 24° mese = 95,70%.
4. HPV nelle femmine coorte 2007\* = una dose 83,23%; due dosi 76,74%.
5. HPV nei maschi coorte 2007\* = una dose 76,58%; due dosi 67,89%.
6. Influenza nei soggetti >= 65 anni = dati regionali non ancora disponibili.
7. Influenza operatori sanitari = dati regionali non ancora disponibili.

8. Copertura vaccinale antipneumococcica nella popolazione con età pari a 65 anni = dati regionali non ancora disponibili, in quanto la esecuzione è in capo ai MMG. L'offerta attiva è stata garantita mediante selezione della coorte nati 1954 ed invio lettera personalizzata di invito.

9. Copertura per Herpes Zoster = 35,64% nella coorte 1954.

(\*) per l'HPV è stata considerata la coorte dei nati nel 2007, in quanto la coorte 2006 era stata rendicontata nel 2018

#### Obiettivo 1.2.4: Programmi di screening oncologici

##### Risultati 2019

L'AUSL di Imola continua a rispettare gli obiettivi relativi ai tre screening oncologici, sia in termini di avanzamento del programma, sia per l'adesione della popolazione all'invito. In coerenza con le raccomandazioni regionali, l'invito è esteso sul territorio aziendale anche alla popolazione non residente e domiciliata. I dati disponibili derivano da una rilevazione regionale non ancora consolidata che si riferisce alla rilevazione al 30/06/2019 (primi sei mesi di attività) in quanto solo entro questa data è disponibile il relativo dato comparativo regionale. Per quanto riguarda l'avanzamento e l'adesione ai programmi si registrano dati in linea e in molti casi migliori alla media regionale.

Tab. 1P - Programmi regionali screening (dati non consolidati dalla regione)

Programmi regionali screening: prevenzione tumore collo dell'utero, mammella e colon retto.		2017		2018		2019	
		IMOLA	Media R.E.R.	IMOLA	Media R.E.R.	IMOLA	Media R.E.R.
% Avanzamento Programma	Screening tumore collo dell'utero	98,3%	98,8%	99,7%	99,3%	99,2%	99,2%
	Screening tumore della mammella - target 45 - 49	100,0%	96,8%	98,8%	98,6%	99,9%	98,4%
	Screening tumore della mammella - target 50 - 69	100,0%	96,3%	99,6%	97,7%	99,8%	96,5%
	Screening tumore della mammella - target 70 - 74	100,0%	97,0%	99,9%	97,9%	100,0%	96,7%
	Screening Colon Retto	98,3%	94,1%	99,5%	95,3%	99,7%	94,9%
% Adesione a invito	Screening tumore collo dell'utero	62,0%	59,7%	59,9%	61,4%	60,5%	61,7%
	Screening tumore della mammella - target 45 - 49	76,1%	66,0%	72,0%	68,7%	72,7%	69,1%
	Screening tumore della mammella - target 50 - 69	73,8%	69,9%	72,4%	70,0%	71,8%	68,6%
	Screening tumore della mammella - target 70 - 74	72,5%	70,4%	71,9%	71,8%	73,5%	70,0%
	Screening Colon Retto	58,7%	53,3%	57,0%	54,5%	56,8%	53,1%

#### Obiettivo 1.2.5: Salute e sicurezza in ambienti di lavoro e di vita

##### Risultati 2019

Sono stati mantenuti i livelli consolidati di copertura di vigilanza negli ambienti di lavoro.

##### Indicatori e target:

- % aziende con dipendenti ispezionate; obiettivo:  $\geq 9\%$  delle PAT esistenti; ai fini del calcolo della copertura di vigilanza andranno incluse sia aziende controllate con accesso ispettivo, sia aziende controllate senza accesso ispettivo nel limite del 10%, nel contesto di specifici piani mirati o di specifiche azioni di monitoraggio e controllo. (InSIDER IND185).

Osservato 2019: unità locali (uu.ll.) controllate = 585 (di cui 71 da attività in orario non convenzionale e 92 controllate da UOIA AUSL di Bologna), pari al 9,5% (585/6.129). Denominatore RER 2019 = 6.129 uu.ll. aumentato per effetto dell'aggiunta, su indicazione nazionale e regionale, dei lavoratori autonomi.

Il numero di uu.ll. controllate nel 2019 e la percentuale di copertura sono aumentati rispetto al 2018 a causa di un incremento sia nelle uu.ll. controllate fuori orario di lavoro dagli operatori della UOC PSAL, sia nelle uu.ll. controllate da UOIA. Il numero di uu.ll. controllate dagli operatori della UOC PSAL in orario di servizio è in realtà diminuita rispetto al 2018 e sono diminuite le prestazioni pesate, per mancata sostituzione al 31/12/19 del pensionamento del chimico (novembre 2018) e del medico del lavoro per trasferimento a Bologna (febbraio 2019).

- N. cantieri rimozione amianto controllati su piani di rimozione amianto presentati (art. 256 D.Lgs 81/08):  $\geq 15\%$ . (InSIDER IND708).

E' stata mantenuta la realizzazione del Piano Amianto della Regione Emilia-Romagna 2017-2019.

Osservato 2019: cantieri controllati = 35, uguali al 15,4% dei piani di rimozione amianto pervenuti (dedotti gli interventi in emergenza e le rimozioni da privati). (35/227 = 15,4%). E' proseguita l'attività dell'ambulatorio diretto alla sorveglianza degli ex esposti ad amianto, attivato nel 2018. Osservato 2019: sono state effettuate tutte le visite richieste (4).

- Informazione e formazione: n° iniziative di informazione e formazione realizzate su iniziative programmate:  $\Rightarrow 80\%$ .

Osservato 2019: n. iniziative effettuate 4, uguali al 100% delle iniziative programmate (4).

- N. aziende del territorio partecipanti al progetto di promozione della salute (PRP 1.2) nei luoghi di lavoro:  $\Rightarrow 80\%$  di quanto previsto dal PRP.

Osservato 2019: Piano regionale della prevenzione 2015-2019. Partecipazione di 6 aziende al progetto di promozione della salute (prevista nel PRP la partecipazione di 5 aziende).

### **Obiettivo 1.2.6: Autorizzazione delle strutture sanitarie, socio-assistenziale e socio sanitarie**

#### **Risultati 2019**

##### Indicatore e target:

- Implementazione e aggiornamento dell'anagrafe regionale delle strutture sanitarie, socio-sanitarie e socio-assistenziali: target 100% delle strutture autorizzate/anno.
- % strutture per anziani e disabili con massimo 6 posti letto controllate su esistenti; target:  $\geq 50\%$ .

E' stata mantenuta aggiornata l'anagrafe regionale delle strutture sanitarie: obiettivo raggiunto (100% delle strutture autorizzate). Su un totale di case famiglia presenti nel territorio aziendale (registrate sulla scorta delle segnalazioni di inizio attività inviate dai Comuni) nel 2018 ne sono state controllate il 50% (3). Nel corso del 2019 sono state svolte attività di ispezione e controllo su 5 case famiglia, corrispondenti al 55% delle strutture presenti sul territorio (n. 9). Pertanto con l'attività programmata per l'anno 2020 verrà garantita la copertura del 100% nel biennio. Le ispezioni hanno esitato in alcuni casi nel riscontro di lievi difformità, che sono state segnalate ai gestori per gli adempimenti di merito, ma in nessun caso hanno portato alla sospensione dell'attività. Si segnala inoltre la importante collaborazione alla stesura del Regolamento Metropolitan Case Famiglia, realizzato su indicazione e supervisione del CTSS e

successivamente inviato – nella stesura definitiva - a tutti i Comuni del territorio provinciale per l'approvazione.

### **OBIETTIVO 1.3: Sanità pubblica veterinaria, sicurezza alimentare e nutrizione**

#### **Obiettivo 1.3.1: Piano Regionale Integrato**

##### **Risultati 2019**

Il Piano Regionale Integrato della Regione Emilia-Romagna approvato con DGR n. 1500 del 10/10/2017 e prorogato di validità al 2019 comprende in un unico documento la programmazione regionale in materia di sicurezza alimentare e sanità pubblica veterinaria, in analogia al Piano Nazionale Integrato.

La programmazione è suddivisa in 4 Piani specifici (Area A, Area B, Area C, SIAN); la rendicontazione dei singoli piani è stata inviata in Regione con le schede SISVET e/o caricata sul sistema SEER dell'IZSLER e Vetinfo del Ministero.

- Piano specifico Area A: E' costituito di n.18 schede cui corrispondono n. 51 indicatori.
- Piano specifico Area B: E' costituito di n.12 schede cui corrispondono n. 45 indicatori.
- Piano specifico Area C: E' costituito di n.13 schede cui corrispondono n. 72 indicatori.
- Piano specifico SIAN: E' costituito di n.12 schede cui corrispondono n. 24 indicatori.

Dalle rendicontazioni sopra indicate (SISVET, SEER e Vetinfo) emerge che in almeno l'80% dei casi l'indicatore ha raggiunto lo standard previsto dal Piano.

#### **Obiettivo 1.3.2: Realizzazione e registrazione controlli ufficiali previsti dai piani nazionali e regionali brucellosi bovina e brucellosi ovicaprina e anagrafe ovicaprine**

##### **Risultati 2019**

Fonte dati: Sistema Vetinfo del Ministero e sistema SEER dell'IZSLER.

Il Piano regionale brucellosi bovina prevede il controllo del 33% delle aziende da riproduzione. Percentuale raggiunta da AUSL di Imola: 100% aziende di produzione latte alimentare e 33% delle aziende da riproduzione. Il Piano regionale brucellosi ovicaprina prevede il controllo del 50% delle aziende da riproduzione. Percentuale raggiunta da AUSL di Imola: 53,5% allevamenti. Inoltre il piano prevede il controllo del 25% delle aziende da produzione per autoconsumo. Percentuale raggiunta da AUSL di Imola: 26,4%.

Il Piano regionale prevede il controllo anagrafico del 3% delle aziende ovicaprine. Percentuale raggiunta da AUSL di Imola: 4,85% patrimonio aziende.

Indicatore e target: % allevamenti controllati sul totale allevamenti soggetti a controllo nell'anno; target 100% Fonte dati: sistema SEER dell'IZSLER.

#### **Obiettivo 1.3.3: Controlli sui contaminanti negli alimenti di origine vegetale (fitosanitari)**

##### **Risultati 2019**

Indicatore e target: % campioni analizzati per il piano regionale fitosanitari, per ciascuna categoria di alimenti, sul totale dei campioni previsti dal piano regionale per quella categoria; obiettivo 100% - Fonte dati: sistema nazionale NSIS.

Osservato 2019: nel corso dell'anno 2019 sono stati eseguiti i campioni previsti nelle modalità indicate dal Piano regionale fitosanitari, coprendo il 100% delle matrici alimentari indicate con un numero complessivo di campioni pari al 95% del totale previsto (dati presenti sul Portale per la gestione dei campioni FITOSAN gestito da ARPAE).

#### **Obiettivo 1.3.4: Mantenimento sistemi informativi gestionali per la trasmissione dei dati al sistema regionale ORSA**

##### **Risultati 2019**

Indicatore e target: Idoneità dei dati AUSL, presenti nel sistema regionale ORSA, di rendicontazione annuale dell'attività di vigilanza nelle strutture registrate e riconosciute.

L'obiettivo fa riferimento al progetto n. 2.17 – Osservatorio Regionale sulla Sicurezza Alimentare (ORSA) – del PRP; è stato raggiunto e già validato a livello regionale.

#### **Obiettivo 1.3.5 Tutela del benessere animale**

##### **Risultati 2019**

Sono stati caricati nel sistema nazionale VETINFO – CONTROLLI entro il 28 febbraio i dati dei controlli eseguiti negli allevamenti, rispettando la percentuale di controlli ufficiali previsti dal piano regionale benessere animale per ciascuna delle categorie "bovini", "vitelli", "suini", "polli da carne", "ovaiole", benessere negli impianti di macellazione.

Il risultato complessivo osservato di n. 44 controlli eseguiti raggiunge il valore previsto dal target indicato.

#### **OBIETTIVO 1.4: Tutela della salute e della sicurezza dei lavoratori nelle strutture sanitarie**

##### **Risultati 2019**

Indicatore e target:

- Copertura vaccinale antinfluenzale operatori sanitari; target  $\geq 34\%$  o evidenza di incremento rispetto all'anno precedente per chi ha già conseguito il 34% di copertura (InSiDER IND174). L'AUSL di Imola nel 2018 ha conseguito una copertura vaccinale antinfluenzale degli operatori sanitari pari a 36,77%. Il dato 2019 non è disponibile su InSiDER e solo la Regione è in grado di fornirlo sommando le vaccinazioni antinfluenzali fatte da Servizio Medicina preventiva ai dipendenti con le vaccinazioni eseguite dagli MMG su tutti gli Operatori sanitari della nostra Azienda.
- Operatori adibiti a reparti ad alto rischio vaccinati/immuni in base alle indicazioni regionali/totale operatori adibiti a reparti ad alto rischio  $\geq 95\%$ . Tutto il personale sanitario operante in reparti a rischio ed in particolare tutti i nuovi assunti, qualora non precedentemente immunizzati, sono stati vaccinati per parotite e rosolia per un totale di 60 persone e per varicella per un totale di 12 persone. Si segnala inoltre, che sono stati effettuati sempre nei reparti a rischio, numero 36 vaccinazioni anti-meningococciche.



## 9.2 ASSISTENZA TERRITORIALE

**OBIETTIVO 2.1: Garanzia dell'accesso alle prestazioni di specialistica ambulatoriale** (coerenza scheda 32, PSSR 2017 – 2019)

### Risultati 2019

L'AUSL di Imola ha mantenuto l'impegno, avviato da anni, di garantire tempi di accesso alle prestazioni specialistiche ambulatoriali attraverso l'utilizzo sistematico degli strumenti indicati a livello regionale (DGR 1056/15). Anche per il 2019 si è mantenuto l'impegno relativo:

- Al miglioramento dell'appropriatezza e congruità prescrittiva (corretta indicazione sul quesito diagnostico, nota per condizione/indicazione e classe di priorità) per l'accesso alle prestazioni ambulatoriali anche in applicazione del DPCM sui LEA del 12/1/2017. In particolare si è definito un elenco di prestazioni e di relativi appropriati quesiti di prescrizione, condivisi fra specialisti e MMG.
- All'incremento delle prescrizioni e prenotazioni dei controlli/approfondimenti diagnostici da parte degli specialisti (rispetto al totale delle prescrizioni) che hanno in carico il paziente e che sono tenuti a prescrivere le prestazioni senza rinvio al medico di medicina generale.

Per l'anno 2019, si sono perseguiti gli obiettivi sotto specificati e monitorati su Piattaforma InSiDER, come da DGR 977/2019:

Indice di performance per le prestazioni con classe di priorità B e D, nelle rilevazioni regionali ex ante (fonte cruscotto regionale) - target:  $\geq 90\%$ .

Il dato relativo all'anno 2019 registra una percentuale di prenotazioni monitorate con tempo di attesa entro il target regionale in decremento rispetto all'anno precedente relativamente ai primi accessi (IND319 e IND320).

Per quanto concerne la % prestazioni di classe di priorità B prospettati in sede di prenotazione entro 10 gg (IND795) l'indicatore risulta in netto miglioramento, con percentuali prossime al 100%, rilevabili anche dal "Cruscotto MAPS". La % di prestazioni di classe di priorità B) garantite entro i tempi previsti, sul totale di prestazioni, evidenzia un leggero decremento pur risultando nel complesso una buona performance (IND789).

L'indicatore (IND0807) che misura la capacità di erogare le prestazioni entro il tempo massimo previsto dalla classe di priorità D, ovvero entro 30 giorni per le viste e 60 giorni per gli esami diagnostici, mostra una performance in lieve flessione rispetto agli anni precedenti (71,3%).

Si riportano tali indicatori relativi a visite ed esami diagnostici elaborati tramite il cruscotto INSIDER:

- (IND0319) Tempi di attesa ex ante primi accessi: n. visite prospettate in sede di prenotazione entro i 30 gg: 2019: 85,12% vs 2018: 90,66%.
- (IND0320) Tempi di attesa ex ante primi accessi: n. esami diagnostici prospettati in sede di prenotazione entro i 60 gg: 2019: 94,43 vs 2018: 97,34%.
- (IND0795) Tempi di attesa ex ante: prestazioni di classe di priorità B prospettati in sede di prenotazione entro 10 gg: 2019: 96,51% vs 2018: 80,18%.
- (IND0789) % prestazioni della classe di priorità B garantite entro i tempi sul totale di prestazioni di classe B: 2019: 95,23% vs 2018: 96,44%.

- (IND0807) % prestazioni della classe di priorità D garantite entro i tempi sul totale di prestazioni di classe D: 2019: 71,3% vs 2018: 78,22%.

Tali valori, analizzati anche tramite i rilevamenti del "Cruscotto MAPS", mostrano una sostanziale tenuta del sistema: nel 2019 il 90% delle visite e prestazioni complessive è stato erogato entro i 30/60 gg; nel 2018 tale percentuale era del 94%. Bisogna però osservare che nel 2019 si è avuto un aumento complessivo della produzione, ed una progressiva difficoltà a reclutare medici specialisti (dipendenti, convenzionati o presso il privato accreditato) in grado di erogare le prestazioni.

Monitoraggio dell'applicazione della DGR 377/2016 e delle indicazioni operative.

Numero mancate presentazioni all'appuntamento a causa dell'utente: obiettivo riduzione nel 2019 rispetto al 2018. Nonostante la normativa sia in vigore dal 2016, la riduzione delle mancate presentazioni o tardive disdette, è davvero minima nel confronto tra i due anni elaborati interamente.

Numero disdette effettuate dal cittadino (entro e fuori termine): obiettivo aumento nel 2019 rispetto al 2018. Nei primi 9 mesi del 2019 le disdette effettuate dal cittadino risultano 56.859: con proiezione a 12 mesi risultano circa 75.000 vs 72.721 del 2018.

Numero di prescrizioni di visite di controllo effettuate dal medico specialista / totale delle prescrizioni delle visite di controllo (%) (fonte ASA/ARMP/DEMA): target  $\geq 70\%$ .

Si riportano gli andamenti delle prescrizioni di visite di controllo da parte dello specialista, elaborati su cruscotto INSIDER:

- (IND787) % prescrizioni di visite di controllo da parte del medico specialista sul totale prescrizioni di visite di controllo: 2019: 73,7% vs 2018: 71,72%.
- (IND715) N. di prescrizioni effettuate dal medico specialista (differenza % rispetto all'anno precedente)
  - Visite di controllo (2019 vs 2018): il valore atteso è  $> 3\%$ : 2019: +3,33%.

La % prescrizioni di visite di controllo risulta superiore al target RER e in aumento rispetto al 2018 (2019: 73,7%). La differenza 2018/2017 evidenziava un decremento (-1,15%) rispetto al quale nel 2019 sono state previste strategie di miglioramento e facilitazione nella presa in carico da parte degli specialisti. La differenza % 2019/2018 registra di fatto un miglioramento, riportando l'indicatore per l'AUSL di Imola ai valori target previsti.

Numero prenotazioni visite di controllo effettuate dal medico specialista / struttura nelle agende dedicate sul totale delle prenotazioni di visite di controllo (Target:  $\geq 55\%$ ).

Questo specifico indicatore non è ad oggi evidenziabile per l'AUSL di Imola in quanto il software di refertazione ambulatoriale in uso non consente una rendicontazione così dettagliata; è comunque in programma l'acquisizione sull'applicativo ambulatoriale di un ampliamento che consenta anche la prenotazione diretta e facilitata delle visite / prestazioni da parte dello specialista, e conseguentemente il monitoraggio puntuale della presa in carico del paziente.

Numero di visite e di prestazioni di diagnostica strumentale di primo accesso presenti nel catalogo di prestazioni prenotabili on line sul CUPWEB rispetto al numero di visite e di prestazioni di diagnostica strumentale di primo accesso prenotabili agli sportelli CUP: obiettivo  $\geq 85\%$ .



Per quanto riguarda l'obiettivo sulla prenotazione WEB, la Regione ha individuato nell'ambito del Catalogo prescrivibile un pannello di 538 prestazioni. Nel 2019 l'AUSL di Imola ha progressivamente aumentato il numero delle prestazioni disponibili web, fino ad arrivare a 484 prestazioni (> 90%) al 28/02/2020.

## **OBIETTIVO 2.2: Assistenza territoriale**

### **Risultati 2019**

Nel 2018 la Regione Emilia-Romagna e le organizzazioni sindacali dei medici specialisti ambulatoriali interni, veterinari ed altre professionalità sanitarie hanno siglato l'accordo integrativo regionale (DGR 330/2018) che prevedeva che le Aziende istituiscano le Aggregazioni Funzionali Territoriali (AFT) entro 120 giorni dalla adozione del regolamento aziendale sul funzionamento delle AFT. Per il 2019, la DGR 977/2019, richiede che tutte le Aziende istituiscano le AFT, nel rispetto delle indicazioni contenute nell'accordo integrativo regionale, dando evidenza della loro istituzione e della adozione del regolamento per il loro funzionamento.

#### Indicatori e target.

- Adozione del regolamento per il funzionamento interno delle AFT.
- Istituzione delle AFT e individuazione del referente di AFT.

Le AFT si configurano come forme organizzative mono-professionali che perseguono obiettivi di salute e di attività definiti dall'Azienda, secondo un modello-tipo coerente con i contenuti dell'ACN e definito dalla Regione. L'AUSL di Imola ha definito il "Regolamento per il funzionamento delle AFT (Aggregazioni Funzionali Territoriali) degli specialisti e professionisti ambulatoriali" che è stato condiviso con l'Organizzazione Sindacale S.U.M.A.I. legittimata alla trattativa e alla stipula di accordi aziendali, il cui testo è stato inviato in data 13.6.2019 al Comitato Zonale di Bologna per il parere previsto dall'accordo regionale sopra richiamato. Il Comitato Zonale di Bologna ha espresso parere positivo al Regolamento dell'AUSL di Imola nella seduta del 13.9.2019 (verbale n. 3/2019), successivamente quindi il regolamento è stato sottoscritto, in data 11.12.2019, dal Direttore Generale dell'AUSL di Imola e dal Segretario Provinciale S.U.M.A.I. Bologna. Il regolamento che prevede che nell'AUSL di Imola sia costituita un'unica AFT, ne definisce gli obiettivi generali, i compiti ed il funzionamento, disciplina il ruolo ed i compiti del Referente dell'AFT e dei Responsabili di Branca/Interbranca. Il "Regolamento per il funzionamento delle AFT (Aggregazioni Funzionali Territoriali) degli specialisti e professionisti ambulatoriali" dell'Azienda è stato recepito con deliberazione aziendale n.10 del 17 gennaio 2020.

A seguito della sottoscrizione del regolamento AFT, sono state avviate le consultazioni con gli specialisti ambulatoriali al fine di individuare i nomi dei candidati; tale percorso verrà concluso entro il 30/06/2020.

### **Obiettivo 2.2.1 Le Case della Salute e Medicina di Iniziativa**

#### **Risultati 2019**

Nel territorio dell'AUSL di Imola sono presenti 3 Case della Salute (dal 2013 le Case della Salute – CdS - di Castel S. Pietro Terme e Medicina e dal 2019 la Casa della Salute della Vallata del Santerno) che operano in coerenza con gli indirizzi strategici e le indicazioni realizzative e di organizzazione funzionale fornite dalla Regione Emilia-Romagna con la DGR 291/2010. Nel 2019 l'AUSL di Imola ha deliberato (deliberazione aziendale 210/2019) il modello organizzativo delle Case della Salute dell'Azienda, secondo le indicazioni

regionali della DGR 2128/2016 per le quali l'azienda nel 2020 deve formalizzare i nominativi facenti parte del board unico delle CdS e definire i referenti delle aree integrate di intervento ai sensi della DGR 2128/2016.

Al fine di diffondere la cultura del lavoro di equipe ed i modelli organizzativi multiprofessionali e interdisciplinari tra gli operatori delle Case della Salute, è stato promosso già nel 2018, terminato nel 2019 il corso di formazione regionale CasaLab, al quale hanno partecipato professionisti afferenti alle Cure Primarie, al Dipartimento Salute Mentale e ai Servizi sociali. Inoltre, è stato completato il corso di formazione regionale con relativo addestramento del personale che ha acquisito le competenze per sperimentare nel 2019 il 1° gruppo di disassuefazione al fumo fatto nella CdS di CSPT con la collaborazione dell'AUSL di Bologna con l'obiettivo di proseguire sistematicamente tale attività di promozione ai corretti stili di vita nel 2020.

Relativamente agli obiettivi di cui alla DGR 977/2019 "Case della Salute e Medicina di Iniziativa":

- Attivazione Case della Salute programmate per il 2019 (obiettivo: 100%) e consolidamento dei contenuti della DGR 2128/2016, con particolare riferimento al ruolo dei professionisti coinvolti nel coordinamento delle CdS e nella garanzia dell'integrazione delle attività: con deliberazione aziendale n. 210 del 27/09/2019 è stato individuato e nominato un unico referente organizzativo ed un unico board gestionale per le Case della Salute dell'AUSL di Imola ed è stata istituita la Casa della Salute della Vallata del Santerno, con sede a Borgo Tossignano (inaugurata e attivata il 19 gennaio 2019).
- Realizzazione degli ambulatori infermieristici per la cronicità (obiettivo: 2019 > 2018): si rileva che in ognuna delle Case della Salute è attivo l'ambulatorio infermieristico.

Nell'ambito della gestione integrata delle patologie croniche, secondo l'approccio della medicina di iniziativa, in coerenza con linee guida e percorsi diagnostico terapeutici condivisi con la componente medica, specialistica e con il coinvolgimento diretto della componente infermieristica, continua ad essere attivo il percorso di presa in carico integrata del paziente cronico con comorbidità, che a livello sperimentale nell'AUSL di Imola, è partito già dal 2014, sia presso la sede inter-nucleo dei Nuclei di Cure Primarie (NCP) di Imola che presso le Case della Salute (CdS) di Castel S. Pietro Terme e Medicina, seppur con modelli differenti. Nel 2019, si è voluto integrare il modello sperimentato negli anni precedenti con le indicazioni in tema di gestione della cronicità/fragilità che la Regione Emilia-Romagna ha sviluppato e messo in campo con l'utilizzo dello strumento regionale dei "Profili di Rischio (Risk-ER)" al fine di garantire la presa in carico della fragilità/multimorbidità, nella logica di uno stile di lavoro multidisciplinare. Pertanto, è stato elaborato ed ulteriormente perfezionato il progetto con la medicina generale secondo le indicazioni ed è stato siglato l'accordo con deliberazione aziendale n. 24/2020 per gli anni 2020-2021.

Inoltre, nell'ambito del progetto di formazione RER CasaLab attivato nel 2018, terminato nel 2019, è stata implementata la presa in carico multiprofessionale del paziente psichiatrico con comorbidità, in collaborazione con i MMG, DSM e ASP in un'ottica di integrazione multiprofessionale.

Indicatori e target DRG 977/2019:

- Tasso di ospedalizzazione aziendale per ricoveri potenzialmente inappropriati per BPCO (Fonte: Profili NCP): 2019 < 2018.
- Tasso di ospedalizzazione aziendale per ricoveri potenzialmente inappropriati per diabete (Fonte: Profili NCP): 2019 < 2018.

In riferimento ai due obiettivi DGR 977/2019 sopra riportati si evidenziano gli esiti del monitoraggio su piattaforma InSiDER (Griglia LEA):

- (IND686) Tasso std di ospedalizzazione per complicanze del diabete (a breve e lungo termine), BPCO e scompenso cardiaco x 100.000 residenti  $\geq$  18 anni (obiettivo < di 309). Si registra un valore 2019 pari a 318,53 che conferma, come nel 2018, per l'AUSL di Imola la miglior performance regionale (media RER pari a 389,25).
- (IND687) Tasso std di ospedalizzazione per complicanze del diabete (a breve e lungo termine) x 100.000 residenti  $\geq$  18 anni. Per questo indicatore di osservazione si registra nel 2018 un valore pari a 46,41 (media RER 43,03). Nel 2019 si osserva un tasso pari a 65,74 vs tasso medio regionale di 41,51.
- (IND688) Tasso std di ospedalizzazione per BPCO x 100.000 residenti  $\geq$  18 anni. Nel 2019 tale indicatore di osservazione mostra un tasso pari a 60,48 (2018: 59,54) vs un tasso medio RER di 60,96).
- Rivalutazione del piano assistenziale dei pazienti fragili, precedentemente presi in carico, alla luce dei nuovi profili di RiskER relativi al rischio 2019 trasmessi dalla Regione: 100%. Nel 2019 non è stato possibile attivare la presa in carico con i profili di RiskER, in quanto è stato siglato l'accordo con la medicina generale a gennaio 2020 per partenza progetto 2020-2021.
- Utilizzo dei profili di rischio: 100%. Non rilevato per le motivazioni di cui al punto precedente.
- Utilizzo dei questionari di valutazione per la soddisfazione dei pazienti (PACIC) e dei professionisti (ACIC): 100%. Nel 2019, la Regione Emilia Romagna ha in revisione lo strumento che sarà pronto nella seconda metà anno 2020.
- Sistema informativo Case della Salute. Continua la raccolta sistematica delle informazioni sull'organizzazione delle Case della Salute e sui servizi in esse attivi e rendicontati nel Sistema informativo Case della Salute Regionale (nota Aziendale prot. 0028886 del 22/9/2017).

### **OBIETTIVO 2.3: Ospedali di Comunità**

#### **Risultati 2019**

Presso l'AUSL di Imola è attivo, da aprile 2014, l'Ospedale di Comunità (Os.Co.) di Castel San Pietro Terme. Relativamente agli obiettivi di cui alla DGR 977/2019, si evidenzia che si è consolidato il modello organizzativo dell'Ospedale di Comunità a gestione infermieristica mantenendo nell'ASL di Imola 21 posti letto di OsCo ubicati all'interno della Casa della Salute, dove trova collocazione anche l'Hospice Territoriale (HT). La responsabilità assistenziale, gestionale e organizzativa dell'Os.Co. è attribuita ad un Dirigente delle professioni sanitarie che è anche Responsabile delle CdS dell'Ausl di Imola. L'assistenza medica è garantita in alcune fasce orarie definite (da lunedì a venerdì diurno) da una équipe multidisciplinare (internistico/geriatrica, palliativistica, sanità pubblica e cure primarie) in modo integrato fra OsCo. e HT; la copertura dell'assistenza medica nelle fasce orarie notturne, sabato, prefestivi e festivi è affidata al Servizio di Continuità assistenziale che agisce su chiamata del personale infermieristico. Nelle restanti fasce orarie è il personale infermieristico che garantisce la continuità assistenziale e agisce in caso di urgenza/emergenza clinica su procedure definite. Il ricovero viene proposto, tramite lo strumento della "proposta di ricovero regionale", nel 90% dei casi dal medico ospedaliero e nel 10% dal MMG a cui segue la valutazione multidimensionale effettuata dall'équipe dell'Os.Co. al fine di valutare l'idoneità all'ingresso del paziente e viene redatto al 100% il PAI congiuntamente ai pazienti-caregiver.

La Degenza media in Ospedale di Comunità ha come obiettivo  $\leq 20$  giorni DM70/2015. Secondo il monitoraggio del relativo flusso SIRCO la degenza media dell'Ospedale di Comunità di Castel San Pietro Terme su piattaforma InSiDER (IND670) risulta essere nel 2019 di 18,85 giorni vs 20,28 giorni nel 2018.

## **OBIETTIVO 2.4: Assistenza protesica**

### **Risultati 2019**

Nel 2019 le Aziende sono state chiamate ad implementare i contenuti della DGR 1844/2018 e individuare strumenti e modalità organizzative al fine di garantirne un'omogenea applicazione sul territorio regionale.

La DGR 977/2019 richiede di dare evidenza delle azioni introdotte per assicurare omogeneità di applicazione sul territorio della DGR 1844/2018.

Il DPCM 12 gennaio 2017 "Definizione e aggiornamento dei livelli essenziali di assistenza, di cui all'art.1, comma 7, del decreto legislativo 30 dicembre 1992, n. 502" introduce importanti novità e cambiamenti per quanto riguarda l'assistenza protesica. Particolare attenzione viene posta all'appropriatezza prescrittiva, obiettivo che prevede l'individuazione di medici specialisti in possesso di specifiche competenze per la prescrizione di protesi, ortesi e ausili tecnologici.

Indicatore e target: Predisposizione documento aziendale: obiettivo = sì. Nel 2017 l'AUSL di Imola ha individuato gli ausili a maggior specificità tecnica, i gruppi di pazienti con caratteristiche cliniche e riabilitative di maggiore impegno, le tipologie di ausili a maggiore impatto economico. Sulla base di questi dati è stato redatto un albo aziendale dei prescrittori, licenziato con deliberazione aziendale n. 278 del 21/12/2018.

Tale documento è stato condiviso con i prescrittori nel corso del 2019; la definitiva applicazione avrà corso parallelamente alla completa applicazione del DPCM "Nuovi LEA", che è ancora in attesa sia del tariffario "Allegato 1", sia del completamento delle gare regionali.

## **OBIETTIVO 2.5: Cure palliative**

### **Risultati 2019**

La riorganizzazione della rete locale delle cure palliative così come prevista dalla DGR 560/2015, che armonizza ed integra i modelli già in atto nelle aziende del territorio regionale con le modalità organizzative individuate nell'Intesa Stato-Regioni del luglio 2012, è stata avviata già nel 2016 con la costituzione di un gruppo di lavoro multiprofessionale che ha coinvolto operatori del territorio e dell'area ospedaliera. In questo contesto è stata definita la funzione di coordinamento della Rete e sono state riviste le modalità di raccordo tra i nodi individuati (ambulatorio, assistenza domiciliare, Hospice, ospedale). E' stata pianificata l'attività formativa rivolta a medici ed infermieri dipendenti e convenzionati, svolta nel 2017 e proseguita nel 2018.

Il documento di riorganizzazione della rete delle cure palliative è stato presentato ed approvato nella seduta del Collegio di Direzione di gennaio 2017. E' stata rivista, ai sensi della specifica circolare regionale anche la definizione delle ADI palliative di base e specialistiche.

Relativamente al monitoraggio degli indicatori e target definiti dalla DGR 977/2019:

- Numero deceduti per causa di tumore assistiti dalla Rete di cure palliative sul numero deceduti per causa di tumore. (Standard  $\geq 50\%$ ). In riferimento all'indicatore InSiDER (IND704) si registra per

l'anno 2019 una percentuale entro il target atteso regionale pari a 55%, in miglioramento rispetto agli anni precedenti (2018: 53,4% e 2017: 49,6%).

- Numero di giornate di cure palliative erogate a domicilio per malati a causa di tumore sul numero dei deceduti per causa di tumore. Incremento 5% rispetto al 2018 (InSiDER IND747). Nel 2019 tale incremento risulta uguale a 0, stesso incremento registrato sul totale del livello regionale.

Si aggiungono due ulteriori Indicatori InSiDER a completamento di questa specifica area:

- (IND656) % ricoveri in hospice di malati con patologia oncologica, provenienti da ricovero ospedaliero o da domicilio NON assistito, con degenza <= 7 giorni. Valore atteso: <= 25%. L' indicatore è definito come la percentuale dei ricoveri in Hospice di durata ritenuta congrua rispetto alle finalità e alle funzioni della struttura per il malato oncologico. L'obiettivo è quello di ridurre il numero di ricoveri di durata inferiore a 7 giorni, fatti salvi i casi in cui si verifichi la continuità della cura dal domicilio all'hospice. Nel 2019 per l'AUSL di Imola si registra una percentuale pari a 26,26, in linea con la media RER ed in miglioramento rispetto agli anni precedenti.
- (IND0209) Posti letto attivi in hospice sul totale dei deceduti per tumore (per 100) - GRIGLIA LEA. Valore atteso > 1. L'indicatore esprime il volume dell'offerta di accoglienza in hospice, con l'obiettivo di misurare l'accessibilità del servizio. L'AUSL di Imola riporta nel 2019 un numero PL pari a 3,18 (RER 2,26 PL).
- Evidenza della realizzazione, all'interno dei siti aziendali, delle pagine web dedicate alla rete di cure palliative. Nel sito Internet aziendale è attiva un'ampia area informativa con la quale viene rappresentata la rete delle Cure palliative e vengono indicate le modalità di accesso al servizio.
- Evidenza della individuazione delle Unità di cure palliative domiciliari di base e specialistiche (UCPD) come previsto dalla DGR 560/2017. Relativamente al completamento della riorganizzazione delle Unità di Cure Palliative Domiciliari (UCPD) così come previsto dalla DGR 560/2017 e DPCM 12 gennaio 2017, l'AUSL di Imola ha provveduto ad organizzare la rete locale di cure palliative al fine di meglio rispondere ai bisogni dei malati e delle loro famiglie, garantendo la continuità assistenziale da un luogo di cura all'altro. I luoghi di cura (denominati "nodi della rete") sono l'ospedale, l'ambulatorio, l'hospice e il domicilio, che vedono impiegate equipe multiprofessionali. La rete locale garantisce una presa in carico tempestiva in ragione del bisogno sanitario e sociale attraverso la definizione di percorsi assistenziali appropriati.

## **OBIETTIVO 2.6: Continuità assistenziale – Dimissioni protette**

### **Risultati 2019**

La gestione della continuità assistenziale ospedale-territorio, recependo le indicazioni regionali è stata oggetto di diverse azioni riorganizzative per garantire una presa in carico sempre più tempestiva da parte dei servizi territoriali, esplicitate nella seconda edizione della specifica Procedura aziendale (revisione del dicembre 2018). Relativamente alla DGR 977/2019 si riporta il dato 2019 su Piattaforma InSiDER relativo a:

- (IND289) "% di prese in carico in ADI entro 3 giorni dalla dimissione ospedaliera": Numero prese in carico entro 3 giorni dalla dimissione ospedaliera/Numero prese in carico aperte entro 30 giorni dalla dimissione ospedaliera (Target  $\geq$  50%).

Il dato complessivo del 2019 risulta pari al 48,1%, con una performance in miglioramento rispetto al 2018 (40,07%) e rispetto al 2017 (22,01%), ma ancora inferiore al target proposto.

Si riportano di seguito due ulteriori indicatori InSiDER in ambito di cure domiciliari:

- (IND207) "% di anziani  $\geq$  65 anni trattati in ADI – GRIGLIA LEA" (Valore atteso:  $\geq$ 1,88) che valuta l'utilizzo delle Cure domiciliari in riferimento a tale target di anziani. E' un indicatore di equità che valuta la distribuzione territoriale degli anziani in carico ADI.

La percentuale risulta pari a 6,8% ed esprime una performance in miglioramento rispetto al 2018 (6,06%) e rispetto al 2017 (4,39%), risultando nel 2019 l'esito migliore a livello regionale (media RER: 4,14%).

- IND0280 Tasso di utilizzo dell'assistenza domiciliare x 1.000 residenti,  $\geq$  75 anni. L'indicatore di osservazione valuta l'utilizzo dell'assistenza domiciliare da parte della popolazione over 75 anni, considerando tutti i tipi di assistenza domiciliare (ADI medica, infermieristica, socio-sanitaria e volontariato). Il tasso di copertura aziendale risulta tra i più alti in Regione (AUSL di Imola 252,61 vs RER 191,83).

La continuità assistenziale ospedale-territorio, recependo le indicazioni regionali della DGR 977/2019, è stata oggetto di ulteriori azioni riorganizzative.

Nel corso del 2019 si è provveduto a dotare i Servizi interessati di un applicativo informatico specifico per gestire la trasmissione delle informazioni assistenziali necessarie a garantire una tempestiva presa in carico della persona in dimissione protetta.

Tale software, in base ai bisogni assistenziali del paziente in dimissione protetta, supporta la progettualità sviluppata nell'ambito dei Punti Unici di Accesso Ospedaliero e Territoriali (PUA/PAT) rispetto all'offerta dei percorsi di cura più appropriati e qualificati consentendo, inoltre, l'attivazione contestuale dei diversi operatori coinvolti.

**OBIETTIVO 2.7: Materno infantile** (coerenza con schede 15, 16, 17,18,25 PSSR 2017 - 2019)

**Obiettivo 2.7.1: Percorso nascita**

**Risultati 2019**

Percorso nascita. Nel 2019, all'interno del Consultorio Familiare, è proseguita sia l'assistenza alla gravidanza fisiologica che quella con un profilo assistenziale che coinvolge più professionisti (ostetriche e ginecologhe).

Dalla Tabella che segue si evince che il primo colloquio ostetrico è stato effettuato a più del 50% delle donne in gravidanza della nostra Azienda, con una leggera flessione rispetto all'anno precedente, verosimilmente attribuibile al ricambio dell'organico.

Nel 2019 c'è stato infatti il pensionamento di 2 ostetriche, in maggio e in luglio (in tutto sono 4 le unità collocate a riposo da maggio 2018, su un organico di 5).

UTILIZZO CONSULTORIO PER LA GRAVIDANZA	RAPPORTO N° GRAVIDE CHE HANNO FATTO IL 1° COLLOQUIO E IL N. NATI VIVI
2013	42,90 %
2014	52,09 %
2015	47,90 %
2016	65,68 %
2017	66,26 %
2018	67,60 %
<b>2019</b>	<b>65,7 %</b>

Durante il 2019 le 4 “nuove” ostetriche inserite in Consultorio grazie ad una graduatoria di mobilità interna, sono state affiancate, fornendo gli strumenti necessari. L’interpretazione corretta deve tenere in considerazione delle sostituzioni di personale senior con personale neo assunto.

Nel 2019 è stata implementata l’attività ostetrico-ginecologica con l’aumento di n.ro h. 6 settimanali, tale da garantire in modo più efficiente prestazioni quali le ecografie del 2° trimestre ed il test combinato, che risultavano insufficienti.

In riferimento agli indicatori presenti nella DGR 977/2019, Area Materno-Infantile, di seguito si riportano gli esiti 2018 e 2019, pubblicati nella piattaforma InSIDER:

- (IND310) Numero gravide residenti assistite dai consultori familiari/Totale parti di residenti (%) (Fonte CEDAP). Obiettivo  $\geq 47\%$  (media regionale 2016). “% di donne seguite prevalentemente dal consultorio in gravidanza”. Nel 2019 in Regione la percentuale di donne seguite prevalentemente dal Consultorio in gravidanza è stata 54,21%. Nella nostra Azienda il dato è pari al 47%, in lieve miglioramento rispetto al 2018 (44,55%).

Per promuovere un linguaggio maggiormente condivisibile tra gli operatori coinvolti nell’assistenza alla gravidanza è stata organizzato un percorso formativo con ostetriche e ginecologhe strutturato in 3 incontri, di 2 ore ciascuno. Nel 2019 i corsi di accompagnamento alla nascita sono stati offerti a tutte le gestanti afferenti al Consultorio nella sede di Imola e Castel S. Pietro Terme.

Anno	N. CORSI percorso nascita	N. partecipanti attività percorso nascita
2013	60	543
2014	53	503
2015	66	563
2016	59	489
2017	69	520
2018	59	536
<b>2019</b>	<b>44</b>	<b>474</b>

Nel conteggio dei corsi del percorso nascita sono presi in esame tutti quelli del Consultorio Familiare organizzati e condotti dall’equipe, sia quelli dedicati alla gravidanza che alla genitorialità, non dimenticando quello dedicato ai nonni. E’ stato organizzato l’accompagnamento alla nascita in un minor numero di corsi,

per la criticità delle risorse umane. La visita alla Sala Parto nel contesto del corso viene fatta una volta al mese con il Coordinatore del Consultorio Familiare per poter rappresentare in questo modo la continuità territorio-ospedale. La visita stessa costituisce una "vetrina" del Punto Nascita, in quanto gioca un ruolo strategico nell'offerta assistenziale.

Al Consultorio sono continuati i corsi "I Pomeriggi al Consultorio ... Crescendo Insieme", momenti di incontro, scambio e confronto di esperienze su tematiche riguardanti lo sviluppo e la relazione madre, padre, bambino nel primo anno di vita, con la partecipazione di professionisti della prima infanzia.

Particolare importanza hanno rivestito gli incontri rivolti ai neo-papà, con lo scopo di valorizzare la relazione padre-bambino. Al fine di agevolare e rafforzare la relazione madre-bambino è proseguita la collaborazione di "Donne che aiutano Donne", volontarie a sostegno delle puerpere in difficoltà, sotto la supervisione della psicologa e con l'affiancamento dell'ostetrica.

Si mostrano gli esiti su Piattaforma InSiDER che mostrano alcune caratteristiche del campione delle utenti, in relazione alla partecipazione al corso di accompagnamento alla nascita delle donne alla prima gravidanza:

- (IND661) % donne nullipare residenti che hanno partecipato ai corso di accompagnamento alla nascita: nel 2019 in Regione la percentuale di donne nullipare residenti che hanno partecipato ai corsi di accompagnamento alla nascita è stata pari al 62,37%. L'AUSL di Imola mostra un dato pari al 65,06% in incremento rispetto al 2018 (62,7%).
- (IND662) % donne straniere nullipare residenti che hanno partecipato ai corsi di accompagnamento alla nascita: nel 2019 in Regione la percentuale di donne straniere nullipare residenti che hanno partecipato ai corsi di accompagnamento alla nascita è stata pari al 28,36%. L'AUSL di Imola mostra un dato pari al 40,21%.

Per quello che riguarda i corsi di accompagnamento alla nascita dedicati alle donne migranti, nel 2019 si è svolta un'unica edizione con 16 partecipanti, ma 64 donne di altri Paesi hanno partecipato durante tutto l'anno ai corsi che sono stati organizzati. E' stato, inoltre, effettuato un corso di massaggio al neonato a maggio grazie alla collaborazione con una collega ospedaliera, in attesa della formazione necessaria per la nuova ostetrica di riferimento.

I Nati a Imola nel 2019 sono stati complessivamente 890, di cui nati vivi 888 (nel 2018: 938).

Nel 2019 è proseguita l'assistenza al puerperio con l'accesso trisettimanale dell'ostetrica del Consultorio in ospedale per la presa in carico della puerpera e del neonato. A questa prima conoscenza si è aggiunto, a seconda della necessità, l'accesso della donna e del bambino agli spazi dedicati ad entrambi all'interno del Consultorio, per consulenze ostetriche e/o psicologiche per la prevenzione dei disturbi psicologici del puerperio. Sono state effettuate anche delle visite domiciliari da parte dell'ostetrica per i casi che lo richiedevano.



ASSISTENZA AL PUERPERIO 2019		
Accessi a domicilio	<b>81</b>	-41 rispetto al 2018
Accessi ostetriche presso l'ospedale (progetto dimissione precoce)	<b>138</b>	+3 rispetto al 2018
Accesso delle puerpere ambulatorio consultoriale	<b>1533</b>	-199 rispetto al 2018
N° puerpere residenti contattate alla dimissione	<b>718</b>	+43 rispetto al 2018
Pronto Latte- assistenza al puerperio n° telefonate	<b>391</b>	-169 rispetto al 2018
Pronto Latte- sostegno allattamento n° telefonate	<b>360</b>	+169 rispetto al 2018

Anche l'assistenza al puerperio nel 2019 ha risentito del cambio dell'organico ostetrico, ma in misura minore rispetto al confronto fra il 2018 e l'anno precedente. Infatti, mentre le attività di home-visiting e ambulatorio del puerperio si sono andate consolidando solo verso l'ultima parte dell'anno, i dati relativi agli accessi delle ostetriche in ospedale, il numero delle puerpere residenti contattate alla dimissione e il sostegno all'allattamento telefonico sono aumentati. A questo proposito si ritiene sia stata utile la formazione organizzata nel 2019 dal Consultorio Familiare sul tema del puerperio, aperta a tutti i professionisti del Percorso Nascita, con 3 incontri tematici: è stata un'opportunità preziosa per strutturare e consolidare le competenze degli operatori. Si mantiene monitorata l'assistenza delle ostetriche al puerperio in modo da strutturarne il consolidamento.

Progetto Ministeriale: Misure afferenti alla prevenzione, alla diagnosi, cura ed assistenza della sindrome depressiva post partum. Il progetto, che vede collaborare servizi sanitari e territoriali, ha attraversato un lungo periodo di formazione degli operatori coinvolti e di successiva progettazione. L'obiettivo è di promuovere l'attenzione al tema del disagio psichico in gravidanza e dopo il parto per il precoce riconoscimento e la presa in carico della maternità e paternità fragili da parte della rete dei servizi del percorso nascita e delle cure primarie. Per tali ragioni, attraverso la somministrazione di strumenti di valutazione standardizzati, ci si propone di individuare precocemente la popolazione femminile a rischio di disagio psichico e psicosociale perinatale prevedendo, nei casi individuati come portatori di significativo disagio, l'offerta attiva, sia alla donna che alla coppia, di colloqui psicologici che favoriscano il superamento del disagio, l'attivazione e il rafforzamento delle risorse personali utili ad affrontare la nuova situazione.

In riferimento agli indicatori presenti nella DGR 977/2019, Area Materno-Infantile, di seguito si riportano gli stessi con i relativi esiti 2018 e 2019, pubblicati nella piattaforma InSiDER:

- Percentuale di tagli cesarei primari – obiettivo: Hub < = 25%; Spoke < 15% (Fonte: banca dati CEDAP). (IND632) "Tagli cesarei primari: % di interventi in maternità di I livello o comunque con <1000 parti": 17,66% (2019) vs 21,53% (2018).
- Percentuale di parti cesarei nella classe I di Robson – obiettivo: Hub <= 9% (media 2018); Spoke <= 7% (media 2018 per spoke con numero parti >=1.000). (IND523) "% parti cesarei nella classe 1 di Robson (Spoke)": 13,79% (2019) vs 15,67% (2018).

## **Obiettivo 2.7.2: Salute riproduttiva**

### **Risultati 2019**

Nell'anno 2019 è proseguita l'attività dello Spazio Giovani, un servizio del Consultorio Familiare creato appositamente per le/i ragazze/i dai 14 ai 19 anni. Lo Spazio Giovani offre consulenza e presa in carico in

campo ostetrico, ginecologico e psicologico. E' aperto, ad accesso libero e gratuito, due pomeriggi alla settimana nella sede di Imola ed altri due pomeriggi settimanali, uno a Castel San Pietro Terme e uno Medicina. Le/i ragazze/i possono rivolgersi allo Spazio sia spontaneamente sia indirizzati dagli adulti (genitori, PLS, MMG e insegnanti). Lo Spazio Giovani si occupa anche di un'area di tutela e promozione della salute. Sono stati attuati 9 progetti nei seguenti istituti scolastici: 8 scuole primarie, 12 scuole secondarie di primo grado, 3 licei, 3 istituti tecnici professionali, 1 Corso di Formazione Professionale e 1 gruppo di ragazzi per l'extrascuola. Le tematiche affrontate con i ragazzi sono state: prevenzione al bullismo, contrasto alla violenza di genere, educazione all'affettività e sessualità, prevenzione HIV, MST e vaccinazioni HPV e approccio consapevole all'utilizzo dei media.

Gli insegnanti sono stati coinvolti in 3 incontri formativi sulle tematiche relative ai disagi delle nuove generazioni di adolescenti: disturbi del comportamento alimentare, ritiro sociale, violenza nelle giovani coppie e problematiche relative all'accettazione del proprio corpo. E' proseguita la programmazione del progetto regionale "W L'amore" con il coinvolgimento di un istituto scolastico e n.ro 125 ragazzi delle scuole secondarie di primo grado ed i loro insegnanti.

Presso l'Istituto Giordano Bruno di Medicina ed il CIOFS sono state attuati dei gruppi di tutoring, per affrontare le dinamiche affettive ed emotive dei docenti in rapporto al gruppo classe.

E' proseguita l'attività clinico diagnostica con la presa in carico terapeutica di adolescenti tra i 14 e i 19 anni che hanno fatto richiesta di colloqui psicologici e di trattamenti psicoterapeutici per le tematiche inerenti a stati di ansia, depressione, attacchi di panico, difficoltà di adattamento sociale, episodi di bullismo all'interno dell'istituto scolastico, difficoltà di accettazione del proprio corpo, problematiche relative alla separazione dei genitori o da gravi difficoltà relazionali con uno o entrambi i genitori, lutti familiari, problematiche identitarie della propria appartenenza di genere, richiesta di sostegno per calo del rendimento scolastico e difficoltà dell'attenzione e della concentrazione negli studi.

Continua l'attività dello spazio giovani adulti, con accesso facilitato e prenotazione riservata, per soddisfare i bisogni di salute di questa utenza con particolare riferimento alla tutela della fertilità maschile e femminile. Come si evince dalla tabella viene registrato un aumento degli utenti di quest'area a conferma delle numerose esigenze che questa tipologia di persone presenta.

<b>ACCESSI</b>	<b>2017</b>	<b>2018</b>	<b>2019</b>	<b>Var.</b>	<b>% var.</b>
Utenti Spazio giovani (14 - 19 anni)	1.762	2.175	<b>3.219</b>	<b>1.044</b>	<b>48%</b>
Utenti Spazio giovani Adulti (20 - 34 anni)	0	474	<b>1.129</b>	<b>655</b>	<b>138,2%</b>

Il Consultorio Familiare partecipa al tavolo aziendale per implementare l'approccio alla Medicina di genere. A tale proposito l'equipe dello Spazio giovani ha promosso una ricerca al fine di rilevare le eventuali differenze di genere negli accessi degli adolescenti al PS. La documentazione relativa alla ricerca è possibile visionare presso il servizio.

In riferimento all'indicatore previsto dalla DGR 977/2019 relativo agli Utenti 14-19 anni degli Spazi giovani/popolazione residente di età 14-19 anni (%) – Obiettivo:  $\geq 7\%$  (Fonte: Sistema informativo SICO), si riporta lo stesso indicatore monitorato su InSiDER: (IND317) "% utenti degli Spazi giovani sulla

popolazione target 14-19 anni”, che mostra un esito in miglioramento nel 2019: 9,4% vs 7,75% del 2018 e superiore alla media RER 2019 (7,25%).

### **Obiettivo 2.7.3: Percorso IVG**

#### **Risultati 2019**

Nel 2019 sono state garantite uguaglianza di accesso al percorso IVG e alle diverse metodiche previste (chirurgica e medica) e la riduzione dei tempi di attesa tra rilascio del certificato e intervento chirurgico.

Nel 2019 il numero di IVG nella nostra Azienda è stato pari a 132: nel 17,42% dei casi l'IVG è stata farmacologica, nel 82,58% è stata chirurgica. Sul totale delle IVG, l'85,6% delle donne sono risultate residenti nel territorio aziendale (113 donne).

Per quanto concerne i due indicatori previsti dalla DGR, si riporta il monitoraggio disponibile su InSIDER:

- Donne (residenti e non residenti) sottoposte ad IVG chirurgica dopo 2 settimane di attesa dalla certificazione/Totale IVG chirurgiche (%). Obiettivo:  $\leq 25\%$  (Fonte: rilevazione IVG). (IND542) “% di IVG chirurgiche con un'attesa superiore alle 2 settimane”: 19,27% (2019) in netto miglioramento rispetto all'anno precedente 25,22% (2018).
- IVG mediche di residenti/totale IVG di residenti (%). Obiettivo:  $\geq 34\%$  (Fonte: rilevazione IVG). (IND311) “% IVG medica sul totale IVG”: nel 2019 risulta un valore pari a 25,49 in miglioramento rispetto al 2018 (21,02%). Il valore medio regionale 2019 risulta paria al 38,34%.

Il Consultorio ha erogato 119 certificazioni di interruzione di gravidanza a fronte di un totale di 132 richieste, pari al 90,15%, con un trend in diminuzione rispetto all'anno precedente (n.150 nel 2018).

Particolare attenzione viene rivolta al lavoro di rete per offrire alle donne uno spazio di pensiero e di elaborazione delle loro emozioni nel rispetto delle loro scelte.

### **OBIETTIVO 2.8: Contrasto alla violenza di genere**

#### **Risultati 2019**

Nel corso del 2019 le attività di contrasto al fenomeno del maltrattamento contro le donne e i minori coordinate dal tavolo tecnico aziendale sono proseguite nelle aree di prevenzione, sensibilizzazione e presa in carico. Si puntualizzano di seguito alcune di queste azioni:

- Convocazioni periodiche dei membri del tavolo, composto da figure professionali socio-sanitarie e provenienti dalle associazioni del territorio, per attività di programmazione e monitoraggio sui temi del contrasto alla violenza di genere.
- Prosecuzione delle attività di “Diamoci un taglio”, campagna di sensibilizzazione contro la violenza maschile che ha coinvolto i professionisti della cura del corpo femminile, nello specifico i parrucchieri del Circondario. L'obiettivo è allargare sempre di più la rete di solidarietà per intercettare il disagio e poter fornire utili informazioni sulle Associazioni e sui Servizi presenti dentro al nostro territorio.
- Adesione e collaborazione al progetto sostenuto dall'Associazione Trama di terre, la “Carovana delle Donne” con incontri a gruppi di donne provenienti da altri paesi, condotti da psicologa ed ostetrica.
- Organizzazione eventi formativi rivolti agli insegnanti e agli operatori sanitari del Pronto Soccorso.

In riferimento alla DGR 977/2019 si richiede:

- Numero di partecipanti che hanno concluso le 20 ore della formazione in e-learning del progetto "Accoglienza e assistenza nei servizi di emergenza-urgenza e nella rete dei servizi territoriali delle donne vittime di violenza di genere/ Numero totale iscritti alla formazione (%) (Fonte: piattaforma FAD AUSL di Piacenza). Target: >= 70%.

Tre sono stati i percorsi formativi accreditati e messi a disposizione sulla piattaforma regionale Ellaber a partire da luglio 2019 - "FAD Accoglienza e assistenza delle donne vittime di violenza di genere": area emergenza urgenza, area sanitaria territoriale e area sociale.

La Regione ha realizzato un corso FAD che ha previsto per tutti gli iscritti 6 ore propedeutiche per poter accedere ad uno o più dei moduli specialistici di 2 ore:

- Modulo per operatori di Emergenza Urgenza.
- Modulo per operatori Sociali.
- Modulo per operatori dei Servizi sanitari territoriali.

In riferimento agli iscritti (totale 137) c'è chi ha completato le 6+2 ore del modulo specialistico ed ha completato il corso per un totale di 8 ore (un attestato 12 crediti). Alcuni degli iscritti ha aggiunto alle 6+2 ore un altro modulo di altre 2 ore (due attestati 12+3 crediti) ed infine c'è chi ha aggiunto altri due moduli di due ore (tre attestati 12+3+3 crediti). Quindi le ore totali del corso FAD sono andate da un minimo di 8 ad un massimo di 12 ore. Il numero degli iscritti che hanno completato almeno un corso sono risultati 97, pari al 71% degli iscritti. La tabella sotto riportata rappresenta le unità operative/Dipartimenti e le figure professionali coinvolte a livello aziendale.

UNITA' OPERATIVE	DIPARTIMENTO	FIGURE PROFESSIONI
CONSULTORIO	CURE PRIMARIE	MMG PLS, MEDICI DI CONTINUITA' ASSISTENZIALE, MEDICI, PSICOLOGI, INFERMIERI, OSS, EDUCATORI PROFESSIONALI, OSTETRICHE, ASSISTENTI SOCIALI, TERAPISTI DELLA RIABILITAZIONE PSICHIATRICA.
MMG-PLS-CA	CURE PRIMARIE	
SERT	SALUTE MENTALE E DIPENDENZE PATOLOGICHE	
CSM	SALUTE MENTALE E DIPENDENZE PATOLOGICHE	
DAY H TERRITORIALE	SALUTE MENTALE E DIPENDENZE PATOLOGICHE	
PRONTO SOCCORSO	EMERGENZA E ACCETTAZIONE	
EMERGENZA TERRITORIALE	EMERGENZA E ACCETTAZIONE	
OSTETRICIA GINECOLOGIA	CHIRURGICO	

## **OBIETTIVO 2.9: Salute in età pediatrica e adolescenziale**

(coerenza con schede 14, 37, PSSR 2017 – 2019)

### **Obiettivo 2.9.1: Contrasto al maltrattamento/abuso a bambini e adolescenti**

#### **Risultati 2019**

Piano Regionale della Prevenzione 2015-18, progetto 3.7 – (DGR 771/2015). Prevede la definizione delle reti distrettuali e dei protocolli di riferimento per il contrasto del maltrattamento/abuso su bambini e adolescenti e il monitoraggio dell'applicazione delle raccomandazioni delle linee di indirizzo contrasto violenza bambini e adolescenti e dei quaderni correlati. Per il Contrasto al maltrattamento/abuso a bambini e adolescenti si è concluso il lavoro del tavolo Aziendale e dell'ASP con la pubblicazione di una procedura "Percorso

diagnostico/assistenziale ospedaliero in caso di minore vittima di certo o sospetto maltrattamento / abuso (doc. Nr. 6120 - versione 1 del 30/12/2019) ad opera della Direzione di Presidio e di un PDTA "Tutela MINORI" (doc. Nr. 6108 - versione 1 del 20/12/2019) a firma del Direttore Sanitario, del Direttore delle Attività Socio Sanitarie della nostra AUSL e dell'ASP Circondario Imolese, al fine di costituire una rete integrata intraospedaliera e ospedale-territorio per la tutela del minore anche in condizioni di emergenza e assicurare l'identificazione dei segni/sintomi di maltrattamento/abuso del bambino attraverso la sensibilizzazione e la formazione dei professionisti dei vari Servizi Ospedalieri coinvolti. Il documento è stato presentato coinvolgendo anche gli operatori del Consultorio Familiare nel mese di dicembre in occasione di una giornata formativa durante la quale il documento è stato presentato a livello aziendale.

Nell'anno 2019 è stato programmato ed attuato un corso formativo-informativo per i genitori candidati all'adozione. Le coppie partecipanti sono state 8. In seguito sono iniziati i colloqui di istruttoria condotti dall'equipe psicologa ed assistente sociale. Sono stati programmati percorsi post-adozione, con visite alle famiglie, che hanno ottenuto nel corso dell'anno l'abbinamento con un bambino adottato.

Una psicologa del Consultorio Familiare ha partecipato ad un incontro destinato ai genitori aderenti o simpatizzanti con l'Associazione Zorba sui temi del disagio relativo ai bambini adottati che si può esprimere in adolescenza. A partire dal 2018 fino a tutto il 2019 è stata istituita un'equipe multi professionale con l'obiettivo di accogliere il disagio psicologico e psichiatrico in chiave trans-culturale. Alcuni operatori del Consultorio Familiare sono stati coinvolti nell'implementazione dell'equipe START-ER. Unitamente a questa sperimentazione è in atto anche il progetto I-CARE, riservato alle donne sotto protezione internazionale. Tale coinvolgimento si esplicita in un'assistenza che prevede: visite, colloqui e terapie per una presa in carico complessiva dei bisogni di salute delle donne che rientrano nel target del progetto di cui sopra. Tutta l'equipe è coinvolta. Nel 2019 il numero dei minori seguiti dalla UOC NPJA ed in carico ad ASP per condizione di maltrattamento abuso è pari a 135 casi.

### **Obiettivo 2.9.2: Potenziare il lavoro integrato e multi-professionale sull'adolescenza**

#### **Risultati 2019**

Si è costituito il Gruppo di lavoro sulla "Emergenza e Urgenza per in adolescenza" coordinato dal Direttore del Dipartimento Salute Mentale Dipendenze Patologiche (DSM DP) al quale partecipa il Direttore UOC di Pediatria per dare attuazione alle raccomandazioni regionali "Percorsi di cura di salute mentale per gli adolescenti e i giovani adulti" di cui alla Circolare n. 1/2017, in particolare per quanto riguarda l'accesso, la presenza di equipe funzionali multiprofessionali e il potenziamento dei percorsi in emergenza/urgenza.

Per quanto riguarda la fascia 14-25 le raccomandazioni regionali del 2017 (allegato circolare n. 1 del 7 febbraio 2017 Direzione generale Cura della persona, salute e welfare) hanno previsto per l'anno 2019 la prosecuzione del lavoro dell'equipe funzionale, costituita da operatori delle unità operative NPJA, Dipendenze Patologiche, Psichiatria Adulti e Consultorio Familiare. All'interno dell'Azienda sono stati previsti accessi pensati per gli adolescenti sia nei diversi servizi del DSM che al Consultorio familiare, con possibilità di lavoro in rete secondo le necessità del caso. Dopo attento esame delle procedure per la gestione dell'emergenza-urgenza in adolescenza già vigenti in Azienda, si è attivato nel 2019 un gruppo di lavoro allargato anche ai servizi ospedalieri per una revisione delle procedure che garantisca il raccordo ospedale-territorio. All'interno

dei percorsi di presa in carico dell'UOC NPIA sono inoltre previsti trattamenti psicoeducativi di gruppo sul territorio ed eventuali interventi individuali per adolescenti a rischio di emergenza psicopatologica. Proprio a tale scopo alcuni educatori del DSM (di cui 2 dell'UOC NPIA) hanno partecipato alla formazione regionale specifica.

Si segnala inoltre che da dicembre 2011 (Deliberazione aziendale n. 159/2011) è attivo il Gruppo Multidisciplinare Aziendale per i Disturbi del comportamento alimentare (DCA) per adolescenti e adulti; inoltre nella UOC di Pediatria vengono effettuati ricoveri di adolescenti con problemi psicopatologici direttamente dal Pronto Soccorso in caso di urgenza o concordati con la Neuropsichiatria Infantile. Nella UOC Pediatria si ricoverano pazienti fino a 15 anni compiuti.

Il "Programma regionale psicopatologia 0-25" mira a focalizzare gli interventi clinico-assistenziali sulla psicopatologia e psichiatria nel target 0-25 anni con l'articolazione 0-13 e 14-25. Per quanto riguarda la fascia 0-13 anni le raccomandazioni regionali del 2018 (allegato circolare n. 3 del 6 marzo 2018 Direzione generale Cura della persona, salute e welfare) hanno previsto per il biennio 2018/2019 un corso di formazione per tutti i referenti clinici ed alcuni operatori del comparto della NPIA sull'utilizzo della classificazione CD: 0-3R per la valutazione diagnostica multidimensionale nella prima infanzia.

Nel 2019 si è tenuto l'evento conclusivo del percorso formativo regionale e sono stati svolti a livello locale i laboratori sull'utilizzo pratico dello strumento. A seguito di ciò è stata revisionata la procedura di valutazione multiprofessionale 0-3 di NPIA la cui pubblicazione su DocWeb è avvenuta nel febbraio 2020. Per tale motivo non è stato possibile nell'anno 2019 il raggiungimento del target previsto che viene riprogrammato per l'anno 2020.

Presenza di Unità di Strada per la prevenzione dei rischi. Come sopra evidenziato si è proseguito nel lavoro sulla la fascia di popolazione 14-25 anni. L'Azienda di conseguenza, per le finalità dell'Unità di strada ha consolidato la sua Rete di presidio sul territorio attraverso il "Progetto vivere", che nel tempo si è dimostrato valido presidio di contrasto ai rischi anche per gli adolescenti.

### **Obiettivo 2.9.3: Lotta all'antibioticoresistenza**

#### **Risultati 2019**

La DGR 977/2019 in ambito di lotta all'antibioticoresistenza richiede di pianificare interventi per il miglioramento dell'appropriatezza prescrittiva di antibiotici in età pediatrica (età <14 anni, come rilevato tramite il flusso SIVER) con l'obiettivo di ridurre il tasso di prescrizione di antibiotici e di aumentare il rapporto fra le prescrizioni di amoxicillina e amoxicillina-clavulanato.

L'appropriatezza prescrittiva degli antibiotici, ordinariamente gestita nell'ambito degli incontri di NCP rivolti a tutti i medici convenzionati, è stata monitorata utilizzando i dati forniti dai "Profili di Nucleo" e dagli indicatori InSIDER forniti dal sistema informativo regionale:

- (IND343) "Tasso di prescrizione di farmaci antibiotici in età pediatrica x 1.000 residenti" che la DGR 977/2019 richiede < = 2018 (valore a tendere: < 850 prescrizioni per 1.000 ab.): nel 2019 risulta pari a 808,25 x 1.000 residenti in linea con il 2018 (808,14).

- (IND344) "Rapporto fra prescrizioni di amoxicillina non associata e prescrizioni di amoxicillina associata a inibitori enzimatici in età pediatrica" (target regionale > 1,5): nel 2019 risulta pari a 1,21 mostrando con un leggero decremento rispetto al 2018 (1,26), fuori target regionale.

#### **Obiettivo 2.9.4: Promozione dell'Allattamento**

##### **Risultati 2019**

Nel 2019 sono stati definiti i seguenti obiettivi, come da indicatori della DGR 977/2019:

- Miglioramento della qualità del flusso dati relativo all'allattamento (anagrafe vaccinale regionale). Sulla base dei dati InSiDER (IND756) "% schede vaccinali in cui mancano i dati sull'allattamento" (risultato atteso < 10) per l'anno 2018 l'AUSL di Imola mostrava una percentuale pari a 10,17%, nel 2019 la percentuale risulta in netto miglioramento con un 5,5% rientrando nel target atteso. Il missing dei dati rimane comunque una criticità: come è già stato detto continua la ricerca dell'errore nel flusso dei dati. Nel corso del 2019 gli specialisti della UOC di Pediatria hanno preso il posto dei medici vaccinatori precedenti, per cui è auspicabile che la registrazione dei dati sia governata in maniera più corretta nel prossimo periodo. Rimane l'obiettivo di sorvegliare e sensibilizzare i vari attori della raccolta e trasmissione del dato.
- Migliorare i tassi di prevalenza di allattamento attraverso la pianificazione e l'implementazione di interventi a sostegno delle donne che vogliono allattare, fra cui la formazione a cascata del personale secondo il modello regionale di allattamento in posizione semi-reclinata. Con l'intento di uniformare il linguaggio e accrescere le competenze sul tema dell'allattamento, gli operatori del percorso nascita hanno partecipato a un evento formativo aziendale organizzato assecondando il mandato regionale, ovvero improntato sul *Biological Nurturing* - la posizione semireclinata. Il corso aziendale sull'allattamento "Sosteniamo gli operatori che sostengono l'allattamento al seno" si è svolto come negli anni scorsi in due edizioni della durata di 4 ore ciascuna nelle date 25/05 e 16/11/2019. I formatori sono stati gli operatori che hanno partecipato fra il 2017 e il 2018 all'iniziativa formativa regionale sulla posizione semi-reclinata. E' stato inoltre organizzato un evento per la cittadinanza, il *Flash Mob*, in collaborazione con l'Ufficio Stampa e con gli operatori della Biblioteca Casa Piani, sfruttando l'occasione del ventennale del progetto RER "Nati per leggere". L'evento è stato organizzato nella piazzetta antistante la Biblioteca Casa Piani, una location centrale e suggestiva: dopo il *Flash Mob* le operatrici della Biblioteca hanno invitato i presenti ad una lettura nella sala interna, iniziativa che è risultata gradita da grandi e piccoli. La sinergia dei due progetti, quello della promozione dell'allattamento e quello di Nati per leggere, non era mai stata sperimentata localmente: vedendo i chiari segni di interesse della cittadinanza, è nata una collaborazione fra gli operatori, così che nei nostri corsi di accompagnamento alla nascita del 2020 sarà presente anche la referente locale di Nati per Leggere.

Di seguito gli esiti relativi agli indicatori alcuni previsti dalla DGR e disponibili su piattaforma InSiDER:

- % allattamento completo a tre mesi (Fonte: flusso AVR) – Obiettivo > 60%. (IND526) "% std allattamento completo a 3 mesi": 61,13% (2018) vs 56,79% (2019).
- % allattamento completo a cinque mesi (Fonte: flusso AVR) – Obiettivo > 45%. (IND527) "% std allattamento completo a 5 mesi": 44,77% (2018) 47,93% (2019).

- % non allattamento a tre mesi – Obiettivo < valore < 12% (IND528) “% std di non allattamento a 3 mesi”: 18,92% (2018) vs 20,83% (2019).
- % non allattamento a cinque mesi – Obiettivo < 20% (IND529) “% std di non allattamento a 5 mesi”: 29,88 % (2018) vs 29,87% (2019).

<b>DATI PREVALENZA ALLATTAMENTO 2019 IMOLA</b>	<b>2018</b>	<b>2019</b>
IND0526 % std Allattamento completo a 3 mesi	61,13%	<b>56,79%</b> (peggioramento)
IND0527 % std Allattamento completo a 5 mesi	44,7%	<b>47,93%</b> (miglioramento)
IND0528 % std Non allattamento a 3 mesi	18,92%	<b>20,83%</b> (peggioramento)
IND0529 % std Non allattamento a 5 mesi	29,8%	<b>29,87%</b> (stabile)

### **Obiettivo 2.9.5: Promozione della salute in adolescenza**

#### **Risultati 2019**

Nell’anno 2019, adottando un’ottica preventiva, è proseguita l’offerta di interventi di educazione sanitaria finalizzati al benessere e alla salute dell’adolescente e della sua famiglia. I progetti realizzati nelle scuole primarie e secondarie di primo e secondo grado hanno riguardato varie tematiche e sono stati ispirati dai bisogni emersi dai ragazzi e dai vari mondi di appartenenza.

- Affettività e sessualità: il progetto ha lo scopo di aiutare le/i ragazze/i ad attuare scelte consapevoli e responsabili relative alla sfera della sessualità e dell’affettività, ponendo attenzione alla prevenzione dei rischi di gravidanze indesiderate e di malattie sessualmente trasmesse.
- Per i ragazzi che frequentano le scuole secondarie di primo grado si attua il progetto “W L’Amore”, promosso dalla Regione Emilia-Romagna.
- E’ stato coinvolto il CIPIA (Centro Provinciale per l’Istruzione degli Adulti) sul progetto regionale “L’Amore a Colori”, al fine di educare ad una sessualità piacevole, responsabile e consapevole, rivolto al corpo docenti che insegnano la lingua italiana.
- E’ stata offerta una formazione rivolta agli operatori sanitari, agli educatori e agli insegnanti sui temi del benessere psicofisico e della prevenzione all’infezione delle malattie sessualmente trasmissibili.
- Si è realizzato un incontro pubblico presso Casa Piani condotto da una psicologa per approfondire, in occasione della presentazione di un libro, alcune tematiche adolescenziali.

Nel 2019 sono stati effettuati 104 interventi scolastici, per un totale di 2.596 ragazzi coinvolti.

### **OBIETTIVO 2.10: Assistenza territoriale alle persone con disturbi dello spettro autistico**

#### **Risultati 2019**

##### Indicatori e Target:

- Presentazione del Piano entro i tempi previsti (giugno 2019).
- Tempo massimo di attesa tra diagnosi di D.A. ed inizio del trattamento nella fascia 0 – 6 (60 gg).
- N. ore settimanali di trattamento del soggetto con D.A. nella fascia 0 – 6 (almeno 4).

Al fine di dare piena applicazione alle previsioni del PRIA (DGR 212/2016) la RER ha stanziato un finanziamento aggiuntivo (DGR 640 del 29/04/2019) da ripartire tra le diverse AUSL per l’attivazione del



quale è stato presentato anche dall'AUSL di Imola, entro giugno 2019, un Piano di utilizzo (in data 6/06/2019). In tale documento si è definito di destinare il suddetto finanziamento per il trattamento diretto dei bambini in fascia di età 0-6 anni, attraverso l'acquisizione di personale educativo con competenze cognitivo-comportamentali.

E' stato rispettato lo standard di 60 giorni previsto dal PRIA per i tempi di attesa tra diagnosi ed inizio del trattamento nella fascia 0-6 anni, questo è avvenuto per tutti i 18 bambini diagnosticati ASD nell'anno 2019. Riguardo l'obiettivo dell'intervento psicoeducativo individuale intensivo di 4 ore la settimana per la fascia di età 0-6 anni, nel 2019 non è stato ancora possibile garantire tale risultato in quanto i fondi vincolati regionali ad integrazione del PRIA dedicati a questo scopo sono stati stanziati a fine settembre 2019 consentendo un'operatività effettiva dopo riorganizzazione/formazione del nuovo personale solo da fine novembre 2019, in una condizione di carenza di locali.

### **OBIETTIVO 2.11: Formazione specifica in medicina generale**

#### **Risultati 2019**

L'AUSL di Imola non è sede di attività didattica teorica di formazione per la medicina generale ma è sede di attività pratica per la quale viene garantita una funzione tutoriale attraverso il coinvolgimento della Rete dei Tutor di Medicina Generale all'interno dei loro ambulatori e all'interno delle Unità operative ospedaliere selezionate. Sono n. 10 i Medici di Medicina Generale Tutor che appartengono alla Rete formativa di riferimento. I medici iscritti al corso di formazione specifica sono stati altresì accolti in diverse Unità Operative del Presidio Ospedaliero.

### **OBIETTIVO 2.12: Servizi socio-sanitari per la non autosufficienza** (coerenza con schede 5, 6, 20, 21 PSSR 2017-2019)

#### **Risultati 2019**

##### Indicatori e Target:

- Programmazione e rendicontazione in ogni distretto di risorse e interventi del Fondo per il "Dopo di Noi" L.112/16 nel rispetto delle tempistiche regionali.
- Realizzazione, in ogni distretto, di iniziative formative sul tema del care-giver, rivolte in particolare agli operatori sanitari.
- Realizzazione di iniziative formative e di sensibilizzazione tese a promuovere una cultura orientata alla prevenzione e al contrasto degli abusi nelle relazioni di cura.
- % di giornate in accoglienza temporanea di sollievo/giornate annue in CRA (fonte: flusso FAR). Risultato atteso:  $\geq 2\%$ . (InSiDER) IND667 % giornate di accoglienza temporanea di sollievo. Nel 2019 la % di giornate in accoglienza temporanea di sollievo per l'AUSL di Imola è stata pari a 0,32%, valore basso rispetto al target non raggiunto anche a livello regionale (media RER: 1,18%).
- Utilizzo di almeno il 50% delle risorse FNA per le persone con gravissima disabilità Risultato atteso:  $\geq 50\%$ .
- Adozione formale PDTA aziendale demenze in applicazione PDTA regionale (ex DGR 159/19).
- Designazione di un referente aziendale per il monitoraggio del PDTA demenze (Fonte: documenti aziendali).

Nel corso dell'anno si sono mantenuti periodici monitoraggi circa l'andamento della spesa e degli interventi in essere, nonché l'inserimento dei dati nel sistema di monitoraggio FRNA con cadenza semestrale.

In tali occasioni è stata fatta una verifica della sostenibilità delle scelte della programmazione locale garantendo il corretto utilizzo delle risorse 2019 ed i residui trascinati dagli anni precedenti.

La programmazione complessiva dell'anno 2019, che tiene conto dei residui dell'anno precedente, riguarda un importo complessivo di € 13.997.820,45 per l'FRNA, di €. 1.712.820,93 per l'FNA, di €. 224.310,18 relativo ai residui del Progetto "Dopo di Noi" e di €. 85.339,00 relativo al Progetto di "Vita Indipendente" 2017-2018 tra quote del Ministero (MLPS) e quote FRNA.

Le indicazioni regionali relative all'utilizzo delle risorse del FRNA rispetto ai servizi socio sanitari accreditati sono state rispettate e le prestazioni sanitarie rese nell'ambito dei servizi socio sanitari accreditati sono state correttamente imputate al fondo sanitario.

In sede di aggiornamento, come di consueto, sono state apportate modifiche ed integrazioni per quanto riguarda la nuova classificazione degli ospiti (case mix), la rideterminazione del costo del lavoro e le variazioni intervenute nell'ambito degli elementi di flessibilità e preso atto degli aumenti ai sensi DGR 1429/2019.

Di seguito, per punti, le attività poste in essere nell'anno 2019:

- Come lo scorso anno, si è riconosciuto il rimborso parziale di ore di sostegno psicologico: ore 669,50 annui pari a € 15.978,96 contro ore 674,25 annui € 16.088,04 del 2018. Nel 2019 sono state integrate n. 13 ore sostegno ai disabili per un costo di €. 305,25
- Per quanto riguarda la popolazione anziana non autosufficiente la spesa a consuntivo è stata: Case Residenze Anziani FRNA € 7.482.591,78; Centri Diurni Anziani FRNA € 355.919,24; Assistenza Domiciliare Anziani FRNA € 784.785,08 e Assistenza Domiciliare Anziani (Dimissione protetta) € 37.935,57. Sono stati erogati assegni di cura a n. 306 assistiti (totale liquidato nel 2019 per assegni di cura anziani e rimborso badanti pari ad € 528.404,36 a carico del FNA Vincolato e € 52.687,12 a carico del FNA Vincolato Gravissimi).
- L'Associazione Alzheimer, in collaborazione con l'Azienda, nel 2019 ha proseguito con l'attività dei Caffè Alzheimer in due località del Distretto con la partecipazione di n. 132 utenti, con un progetto di stimolazione cognitiva e supporto psicologico ai famigliari di persone affette da demenza (n. 45 utenti coinvolti). Con il FRNA si è sostenuta tale attività con € 1.102,00 in analogia agli anni precedenti.
- Per contrastare l'isolamento anziani ultra 75enni soli o con caregiver anziano nei periodi di caldo estivo nel 2019 in collaborazione con Asp Circondario Imolese si è provveduto a rivisitare il formulario utilizzato per eseguire l'intervista, a effettuare una nuova formazione ai volontari e a caricare i dati raccolti in un file Excel dal quale sono state estrapolate le seguenti informazioni:
  - Dalle telefonate effettuate emerge una figura di anziano che accetta di rispondere ai quesiti telefonici per il 28% degli utenti selezionati (26% contatto non riuscito, 9% rifiuta, 37% dichiara di non avere bisogni e non risponde al questionario).
  - Di questa quota parte (134 utenti) il 56% risponde di stare discretamente e il 20% riferisce di sentirsi bene.
  - Il 58% dichiara di avere un impianto di aria condizionata e il 50% almeno un sistema di ventilazione.

- Il 43% dichiara di vivere solo e il 35% fa la spesa da solo, mentre un altro 35% si fa aiutare da familiari, solo un 13% si fa aiutare dalla badante.
- Cucina in modo autonomo il 45%, mentre un 19% si fa aiutare da familiari e un altro 19% dalla badante.
- Dichiarano autonomia nel vestirsi un 73% e un'autonomia nel mangiare un 84% degli intervistati.
- Gli intervistati riferiscono di andare in autonomia dal MMG e/o in farmacia per il 41% mentre il 49% riferisce di no.
- Anche per la gestione dei farmaci il 46% riferisce di farlo in modo autonomo mentre il 38% ha bisogno di supporto.
- Nel caso di bisogno i familiari sono presenti al 65%.
- Il 56% degli intervistati riferisce di conoscere i Servizi Sociali e il 19% accetta di essere messo in contatto con loro (sebbene una volta contattati non siano emersi particolari bisogni)
- Gli operatori hanno evidenziato 54% di risposte vivaci, chiare e serene, solo il 12% delle risposte sono risultate spente, confuse e tristi.
- Sono stati monitorati diversi indicatori socio sanitari nelle strutture Accreditate (ricoveri ospedalieri, accessi al servizio di emergenza accettazione, nonché lesioni da decubito, cadute, ecc.), attraverso incontri mensili di coordinamento con i Coordinatori delle CRA.
- Per quanto riguarda il programma demenze (DGR 990 del 04/07/2016), anche nel 2019 è stata fatta la consueta giornata formativa "il PDTA per le demenze e la rete comunitaria di sostegno del malato e delle famiglie" con importante partecipazione degli operatori territoriali. Il referente individuato è il Responsabile dell'UO Geriatria. Si è intensificata la collaborazione fra il Centro disturbi cognitivi e Casa Alzheimer giungendo così ad incrementare e qualificare l'utilizzo dei posti temporanei della C.R.A Cassiano Tozzoli; in totale i posti sono diventati n. 6 di cui 2 dal 1/6/2019 per un totale di 1.578 gg. di presenza contro i 1.402 gg del 2018 e contro 1.158 gg. del 2017.
- E' proseguita l'attività di vigilanza delle strutture autorizzate attraverso la Commissione DGR 564. Sono state pianificati n. 14 sopralluoghi in orario serale in 14 strutture di cui 5 Strutture Accreditate, oltre alla normale attività istituzionale inerente ai sopralluoghi per le autorizzazioni al funzionamento.

Per quanto riguarda la popolazione adulta disabile:

- La spesa a consuntivo 2019 per la residenzialità disabili (strutture di Livello Alto e Medio) è stata di € 2.433.454,54 a carico del FRNA di cui una quota a carico della Vita Indipendente co-finanziamento FRNA, per la Semiresidenzialità è stata di € 734.131,02 a carico del FRNA e di € 81.611,83 a carico del FNA Vincolato Gravissimo, mentre per i Centri Occupazionali è stata di € 339.934,05.
- Sono stati autorizzati n. 3 soggiorni di sollievo per disabili adulti per una spesa a carico del FRNA pari ad € 14.088,49.
- Sono stati erogati assegni di cura per disabili adulti e rimborso badanti, finalizzati a favorire l'assistenza a domicilio, per n. 72 utenti; per i gravissimi disabili la spesa a carico del FNA Vincolato Gravissimi è stata di € 148.238,33, per gli handicap gravi la spesa è stata di € 136.439,73 a carico del FNA Vincolato e di € 48.179,90 a carico del FNA Vincolato Gravissimi.

- Per la gravissima disabilità, ai sensi della DGR 2068/04, la spesa totale per la residenzialità a carico del FRNA è stata di € 201.568,21. Complessivamente gli utenti disabili gravissimi che hanno usufruito della residenzialità presso Case Residenza Anziani (C.R.A.) del territorio sono stati n. 10; un ulteriore utente ha usufruito di residenzialità in una struttura accreditata fuori territorio.
- Si è consolidata l'attuazione del Progetto in materia di vita indipendente coordinato dall'Ufficio di Supporto e di Piano del Nuovo Circondario Imolese con l'apporto tecnico della Cabina di Regia del progetto (composta da componenti dell'Azienda e del Servizio Sociale Territoriale dell'ASP Circondario Imolese). La spesa totale è stata di €. 61.620,49.
- Sono continuati gli incontri con l'associazionismo e familiari dei disabili. Nell'ambito del territorio aziendale, sono stati sviluppati tre sotto-progetti collegati al tema "Dopo di noi" – con una suddivisione per aree territoriali che ha permesso lo sviluppo di più opportunità. In tale progettazione nel 2019 sono stati coinvolti n. 5 utenti con disturbi dello spettro autistico.
- Nell'anno 2019 per quanto riguarda le persone con disturbi dello spettro autistico sono stati fatti alcuni interventi formativi a partire da situazioni specifiche, con peculiarità che ne hanno richiesto l'approfondimento e il coinvolgimento degli operatori impegnati nello specifico caso; nel 2018 sono stati approntati strumenti informativi (scheda di supporto per attuare interventi appropriati) e logistici (ambulatorio dedicato) da utilizzare nel momento dell'accoglienza in Pronto Soccorso, oltre a una disponibilità telefonica degli operatori e del referente aziendale del PRIA. Nel 2019 alcuni accessi in urgenza di utenti con disturbo dello spettro autistico sono diventati occasione per il monitoraggio dell'uso di tali strumenti e dell'efficacia logistica.

Si riportano di seguito alcuni indicatori di attività:

- Corretto utilizzo FNA: (obiettivo = sì). Nel 2019 il finanziamento FNA ricevuto ammonta ad € 1.348.238,00, ad esso si somma il residuo 2018, pari a € 364.582,93. Nell'anno 2019 l'obiettivo era di spendere almeno il 50% per i gravissimi disabili (art. 3 DM). A consuntivo risulta che è stato utilizzato il 49,21% nel FNA vincolato (pari a € 663.432,50) ed il 36,51% del FNA vincolato per gravissimi disabili (art. 3 DM), pari a € 492.229,25 con un residuo 2019 pari a € 557.159,18.
- Adeguate offerta di residenzialità in accoglienza temporanea di sollievo: % giornate in accoglienza temporanea di sollievo/giornate annue in CRA (obiettivo  $\geq$  2%). Le giornate di sollievo nel 2019 sono state n. 545 in CRA Venturini; n. 1.578 giornate temporanee in CRA C. Tozzoli per gli anziani con demenza. A queste si aggiungono le giornate di temporaneità nella CRA F. Baroncini, dedicate a ricoveri post dimissione ospedaliera: n. 2.170. Il numero complessivo delle presenze nelle C.R.A. nel 2019 è di 178.161.
- Attuazione nuovi LEA sociosanitari. Assistenza domiciliare: monitoraggio della fornitura dell'assistenza domiciliare tutelare nei primi 30 giorni successivi alle dimissioni protette con rilevazione della % di pazienti con dimissione protetta e assistenza domiciliare nei primi 30 giorni (obiettivo = sì). Nel 2017 sono state erogate 1.366 ore. Nel 2018 sono state erogate 1.823,20 ore. Nel 2019 sono state erogate 2.667,39 ore per anziani e 246,98 per disabili.

- Realizzazione iniziative specifiche di sensibilizzazione di gestori dei servizi socio assistenziali e socio assistenziali, medici di medicina generale e associazioni di volontariato e famiglie sul tema dell'abuso: nel 2019 è stata effettuato da parte dell'AUSL di Imola un evento formativo a favore di tutte le Strutture Residenziali per anziani e disabili del territorio, aperto anche ai MMG e medici di struttura sul tema dell'abuso nelle strutture.
- Realizzazione iniziative formative sul tema del care giver rivolte agli operatori sanitari in ogni distretto, nel 2019:
  - E' stato trattato il tema del Caregiver all'interno di incontri con comitato consuntivo misto aziendale, in relazione ai percorsi di formazione e all'opuscolo prodotto.
  - E' stato effettuato un evento formativo sul tema della gestione in CRA dei pazienti complessi dimessi con dimissione protetta dal titolo "LA GESTIONE DEI PAZIENTI COMPLESSI NELLE CRA".
  - E' stato effettuato un evento formativo trasversale per il personale infermieristico del territorio orientato al caregiver dal titolo "MIGLIORARE ORGANIZZAZIONE E INTEGRAZIONE TRA OSPEDALE E TERRITORIO: ruolo dei professionisti e dei caregiver familiare nel sistema di servizi sociali, sanitari e sociosanitari".

Nell'ambito dell'attività del Tavolo di promozione e sostegno del caregiver in collaborazione con Asp Circondario Imolese nel 2019 è proseguito:

- L'addestramento del caregiver prima della dimissione ospedaliera per quanto riguarda l'alimentazione tramite sondino nasogastrico e PEG e la respirazione artificiale (tracheo) e gestione dell'ossigenoterapia sul territorio.
- E' stato organizzato nella primavera del 2019 (maggio-giugno) un percorso formativo dedicato ai Caregiver e Assistenti familiari in due diverse edizioni con sedi a Imola e CSPT per favorirne la massima partecipazione. A seguito di ciò è stato redatto l'Opuscolo "Guida alle opportunità per l'assistente familiare a domicilio (caregiver)".
- È stata avviata l'organizzazione di incontri formativi su temi specifici, da effettuarsi a piccoli gruppi e dedicati ai caregiver di ospiti di centri diurni Anziani.
- E' stata sperimentata nella Casa della Salute di CSPT la scheda CBI per la rilevazione dello stress del Caregiver (Referente Sabrina Gabrielli).
- È stata aggiornata la procedura aziendale "Addestramento del Caregiver per pazienti con bisogni assistenziali complessi".

Applicazione del Programma Regionale "Dopo di Noi" Legge 112/2016: nel 2019 per il programma "Dopo di Noi", la spesa sostenuta è stata di €. 122.024,61 a fronte dei seguenti interventi: Azione di tipo A (percorsi programmati di accompagnamento per l'uscita dal nucleo familiare di origine) per un monte ore totale di 2.386,50; Azione di tipo B (Interventi socio educativi di gruppo) per un monte ore totale di 314; Azione di tipo C (Programmi di accrescimento della consapevolezza, l'abitazione e lo sviluppo delle competenze per favore l'autonomia) per un totale di 53 weekend e di n. 31 ore per coordinamento.

## OBIETTIVO 2.13: Trasporti per trattamento emodialitico

### Risultati 2019

L'Azienda garantisce il trasporto assistito a tutti i pazienti in dialisi che non sono in grado di provvederle autonomamente o attraverso familiari. Il servizio è garantito attraverso convenzioni stipulate dall'Azienda con associazioni di volontariato del territorio nel rispetto della circolare regionale n. 13/2018.

A seguito dell'emergenza COVID19 non si è potuta svolgere, tra gli utenti, l'indagine di gradimento del servizio, programmata per il mese di marzo 2020.

## OBIETTIVO 2.15: Il governo dei farmaci e dei dispositivi medici

### Obiettivo 2.15.1 Obiettivi di spesa Farmaceutica Regione Emilia-Romagna

#### Risultati 2019

#### Spesa Farmaceutica

La spesa farmaceutica complessiva dell'AUSL di Imola registrata a consuntivo 2019 è rappresentata nella tabella seguente con il confronto rispetto all'esercizio 2018 e alla media regionale.

La spesa complessiva (convenzionata + acquisto ospedaliero) registra un incremento del +4,8% rispetto al consuntivo 2018.

**TAB. T3 - SPESA ASSISTENZA FARMACEUTICA: 2019- 2018 A CONFRONTO**

ASSISTENZA FARMACEUTICA (Fonte dati: Reportistica RER)	2018	2019	var % 2019 - 2018	var % Media RER 2019 - 2018
Farmaceutica convenzionata	€ 15.864.915	€ 16.491.084	3,9%	2,4%
Acquisto Ospedaliero (escluso ossigeno e farmaci innovativi)	€ 21.130.695	€ 22.987.681	5,5%	2,9%
<b>TOTALE SPESA FARMACEUTICA</b>	<b>€ 36.995.610</b>	<b>€ 39.478.765</b>	<b>4,8%</b>	<b>2,7%</b>
Acquisto Ospedaliero	2018	2019	var % 2019 - 2018	var % Media RER 2019 - 2018
<b>Totale Acquisto Ospedaliero</b>	<b>€ 21.130.695</b>	<b>€ 22.987.681</b>	<b>5,5%</b>	<b>2,9%</b>
<i>di cui</i>				
Consumi interni e Diretta ex Osp 2	€ 13.445.877	€ 13.087.344	-2,7%	
DD Fascia A	€ 7.684.817	€ 8.382.789	9,1%	
Farmaci Oncologici Gruppo B		€ 1.517.547		
Spesa Convenzionata netta pro capite pesata	2018	2019	var 2019 - 2018	var % Media RER 2019 - 2018
Spesa netta pro capite pesata	€ 117,94	€ 122,22	€ 4,28	3,6%
Media RER	€ 106,23	€ 108,52	€ 2,29	2,2%
Scostamento da media regionale	€ 11,71	€ 13,70		
Spesa Territoriale netta pro capite pesata (convenzionata + erogazione diretta fascia A)	2018	2019	var 2019 - 2018	var % Media RER 2019 - 2018
Spesa pro capite pesata	€ 175,07	€ 184,35	€ 9,28	5,3%
Media RER	€ 171,34	€ 174,84	€ 3,50	2,0%
Scostamento da media regionale	€ 3,73	€ 9,51		

(Fonte dati: reportistica RER)

### **Farmaceutica convenzionata**

In relazione alla farmaceutica convenzionata l'obiettivo assegnato dalla Regione all'AUSL di Imola per l'anno 2019 era pari ad un sostanziale mantenimento (+0,1%), riflesso in sede di Bilancio Economico Preventivo 2019. Sotto il profilo operativo, al fine di governare la spesa, l'Azienda è stata impegnata e orientata nel corso dell'anno, sui seguenti ambiti di intervento:

- Il monitoraggio delle prescrizioni a livello di Nucleo di Cure Primarie (NCP) e di singolo MMG, che consente di presidiare in particolare i fenomeni di iperprescrizione, intesi come scostamento in termini di DDD e di spesa pro capite pesata rispetto alla media aziendale e rispetto all'andamento temporale. Si richiama in tal senso l'adozione della nuova reportistica regionale.
- Incontri stabili con i MMG nell'ambito dei NCP, a piccoli gruppi, per analisi, confronto, informazione e formazione sugli andamenti per consumi e spesa in rapporto agli obiettivi regionali. In tale contesto si richiama il ruolo del Dipartimento Cure Primarie in raccordo con i Nuclei e i Medici di Medicina Generale con il supporto della Direzione Farmaceutica, verso l'attuazione di azioni di miglioramento dell'appropriatezza prescrittiva nelle categorie critiche e/o oggetto di obiettivi regionali quali: Inibitori di pompa protonica, Antibiotici, Omega 3, Farmaci per BPCO e Vitamina D.
- L'attività di Erogazione Diretta con il consolidamento delle azioni strutturali avviate ovvero il potenziamento della presa in carico integrata di pazienti cronici immunocompromessi/trapiantati, con BPCO – Diabete, compresa la distribuzione diretta dei farmaci anche presso le Case della Salute e le sedi internucleo, oltre alla dimissione da ricovero e da visita ambulatoriale, al fine di intervenire su margini di potenziamento dell'attività attraverso maggiore sinergia tra le parti coinvolte.
- La contemporanea partecipazione attiva a vari Gruppi di Lavoro regionali per la definizione dei criteri di applicazione della nuova Intesa regionale della Distribuzione Per Conto (DPC), che ha previsto una lista regionale omogenea ed unica, nonché l'individuazione di nuovi modelli di presa in carico del paziente cronico, integrata con le farmacie convenzionate del territorio, affetto da BPCO, Diabete, ecc.
- Il mantenimento del Piano Terapeutico di AVEC (in adozione dal 2017) per la prescrizione dei PPI a carico SSN in sede di dimissione, a cura degli specialisti.

Il consuntivo 2019 registra un incremento della spesa convenzionata netta del +3,9% rispetto all'esercizio 2018 pari a € 626.169. Tra i fattori che vi incidono si rileva, in particolare, un incremento della spesa per i farmaci del Sistema Nervoso pari in termini di spesa lorda pro-capite pesata a +3,8% e relativi consumi in termini di DDD\*10.000 ab. pesati/die pari a +2%, dovuto principalmente all'incremento dei farmaci oppiacei per la terapia del dolore, nonché un incremento dei farmaci del Sistema Respiratorio con una spesa lorda che incrementa del +3,6% e relativi consumi in termini di DDD\*10.000 ab. pesati/die del +1,6% (nuovi farmaci per le malattie ostruttive delle vie respiratorie: adrenergici, anticolinergici e glucocorticoidi confezionati in device esclusivi e sempre più personalizzati).

### **Acquisto Ospedaliero di Farmaci**

In relazione alla spesa per l'acquisto ospedaliero di farmaci l'obiettivo assegnato dalla Regione per il 2019 prevedeva un incremento del +0,5% rispetto al 2018, al netto dell'ossigeno e dei farmaci innovativi.

In sede di Bilancio Economico Preventivo 2019, la spesa per l'Acquisto ospedaliero di Farmaci configurava una riduzione del -2,4% (pari a circa € - 550.000) correlata al maggiore impiego di farmaci biosimilari di tipo

oncologico, anti TNF-Alfa, Eritropoietina e Follitropina, Insulina ed Eparina a basso Peso Molecolare e per l'effetto di riduzione prezzi derivanti da adesione a gara di acquisto farmaci Intercent-ER.

Il consuntivo 2019 registrato dall'AUSL di Imola, al netto dei farmaci innovativi ed ossigeno, risulta pari al +5,5%, pari a € +1.192.088 rispetto al 2018, di cui:

- Consumi interni +0,2%
- Erogazione diretta fasce H-C -6,1%.
- Erogazione Diretta di fascia A +9,1%.

Nell'ambito della spesa per l'acquisto ospedaliero di farmaci incide anche il consumo dei farmaci oncologici (Gruppo B), ex innovativi, pari ad una spesa complessiva di € 1.438.408 (al netto della mobilità extra RER), parzialmente coperti da finanziamento regionale dedicato per un valore di € 425.231.

Al netto della spesa per gli oncologici del Gruppo B, l'acquisto ospedaliero di farmaci a consuntivo 2019 si riconduce ad un +1,6%.

Pertanto, le motivazioni dell'incremento della spesa per l'acquisto ospedaliero di farmaci del +5,5%, si concentrano, in particolare, sui farmaci oncologici del Gruppo B (ex innovativi nel 2018/2019) e sulla Erogazione diretta di fascia A.

#### Erogazione Diretta di Fascia A

L'erogazione diretta di Fascia A registra a consuntivo 2019 un incremento complessivo di € +697.972 (+9,1%) rispetto al 2018. Nell'ambito dell'erogazione diretta di fascia A, la linea di erogazione per "pazienti presi in carico" registra una significativa variazione tra il 2019 e il 2018 con un incremento di € +331.367 (+8,62%) derivante dalla maggiore incidenza di consumo di farmaci per pazienti residenti affetti da malattie rare (fattori della coagulazione di fascia, medicinali ad alto costo per fibrosi cistica, ecc.) pari a € +271.000. Al netto dei medicinali di cui sopra l'incremento sarebbe stato di 1,6%.

Si ritiene opportuno evidenziare la spesa totale per gli assistiti con malattia rara che, oltre ai farmaci di fascia A, prevedono altri farmaci a corollario della terapia. Si riporta di seguito il trend di spesa per l'erogazione di farmaci correlati a pazienti affetti da malattie rare dal quale si può evincere il significativo assorbimento di spesa di tale ristretto ambito nella variazione di spesa complessiva.

Malattie Rare - Patologie	Spesa annuale 2018	Spesa annuale 2019	Var 2019-2018
Malattia di Gaucher	€ 482.344	€ 450.186	-€ 32.158
Malattia di Fabry		€ 212.223	€ 212.223
Emofilia (Fascia A)	€ 780.951	€ 906.457	€ 125.506
Emofilia (Fascia H)	€ 101.374	€ 124.132	€ 22.758
Deficit congenito - Fibrinogeno	€ 90.838	€ 104.932	€ 14.094
Immunodeficienza primaria Ig	€ 48.861	€ 92.859	€ 43.998
Neuropatia ottica di Leber	€ 32.488	€ 32.488	€ 0
Colangite Biliare Primitiva	€ 6.684	€ 18.380	€ 11.696
Fibrosi cistica	€ 383.769	€ 529.581	€ 145.812
<b>TOTALE</b>	<b>€ 1.927.309</b>	<b>€ 2.471.238</b>	<b>€ 543.929</b>



La linea di erogazione diretta di fascia A "in dimissione" (sia da regime di ricovero che ambulatoriale) rileva una variazione tra il 2019 ed il 2018 di € +257.570 (+13,65%), correlata all'ulteriore sensibilizzazione di invio pazienti alla dispensazione della terapia prescritta, opportunamente rivalutata e "riconciliata" ai medicinali in prontuario, al servizio di Erogazione Diretta, sia presso il presidio ospedaliero che c/o la sede centrale della Farmacia in centro-città.

La linea di erogazione diretta di fascia A "in distribuzione per conto" registra un incremento di € +224.500 (+13,62%), ma la spesa pro-capite pesata della DPC (13,76 €), a fine 2019, è pressoché sovrapponibile a quella media Regionale (13,20 €) come risulta dagli indicatori SIVER/INSIDER pubblicati.

Il decremento di € -115.465 (-37,5%) nelle "Strutture residenziali" è dovuto a ridefinizione informatica, in seguito all'adozione del GAAC, di alcuni Centri di Costo aziendali delle Case della Salute, nonché della relativa presa in carico integrata di pazienti cronici in Erogazione Diretta, registrata in FED nel 2019 con modalità diversa (da 05 a 03).

#### Consumi interni e diretta fasce H-C

I consumi interni, al netto dei farmaci innovativi e degli oncologici Gruppo B, registra un sostanziale mantenimento rispetto al 2018 (+0,2%), mentre l'erogazione diretta fasce H-C rileva un decremento pari a -6,1%. Ciò rappresenta il saldo tra incrementi e riduzioni di spesa per il maggiore ricorso a nuovi farmaci biosimilari, e/o il mantenimento prescrittivo di molecole con forte riduzione di prezzo a seguito della commercializzazione di biosimilari (es. Adalimumab- HUMIRA®). Oltre ad azioni di governo dell'appropriatezza prescrittiva/utilizzo nei reparti ospedalieri di Inibitori di Pompa protonica, di antibiotici sistemici (tassati per \*100ggdegenza), ulteriormente in riduzione rispetto all'anno precedente (vedi rapporto ICALIN della RER), farmaci oncologici, ecc.

#### Farmaci Innovativi

Si riporta in tabella l'andamento dei farmaci innovativi oncologici (Gruppo A) e per gli innovativi non oncologici la cui spesa è stata coperta da appositi finanziamenti regionali dedicati.

Per completezza è rappresentata anche la spesa 2019 per i farmaci oncologici del Gruppo B (ex innovativi nel 2018) pari a € 1.438.408 coperta da finanziamento regionale dedicato nella misura di € 425.231. La differenza di € 1.013.177 incide sulla spesa per l'Acquisto Ospedaliero dei farmaci, come evidenziato nel paragrafo specifico.

Farmaci Innovativi	Consuntivo 2018			Consuntivo 2019			Var 2019-2018	Consuntivo 2019 Oncologici GRUPPO B (ex innovativi nel 2018)
	Innovativi non oncologici	Innovativi Oncologici	TOTALE 2018	Innovativi non oncologici	Innovativi Oncologici (Gruppo A)	TOTALE 2019		
Fonte dati: report RER								
Consumo lordo	€ 692.613	€ 1.857.745	€ 2.550.358	€ 348.054	€ 1.427.046	€ 1.775.100	-€ 775.258	€ 1.438.408
Finanziamento RER	€ 577.278	€ 1.852.044	€ 2.429.322	€ 373.962	€ 1.411.841	€ 1.785.803	-€ 643.519	€ 425.231
variazione consumi-fondi				-€ 25.908	€ 15.205	-€ 10.703		€ 1.013.177

## **Obiettivo 2.15.2: Obiettivi di appropriatezza ed equità dell'assistenza farmaceutica territoriale**

### **Risultati 2019**

Si illustra di seguito l'analisi degli obiettivi, di cui alla DGR 977/2019, la cui valutazione, si specifica nella DGR, prevede l'utilizzo degli indicatori del sistema InSIDER.

Contenimento consumo territoriale dei **farmaci inibitori della pompa protonica (PPI)**, con obiettivo ponderato per ciascuna azienda sulla base del valore in DDD/1000 ab/die del 2018 come stabilito in specifica nota regionale. Si prevede una diminuzione media regionale del -4,6% al fine di avvicinarsi progressivamente al valore target di riferimento pari a 48 DDD/1000 ab die, al netto della mobilità sanitaria.

- Il consumo giornaliero di farmaci Inibitori di Pompa Protonica per 1.000 residenti, di cui all'indicatore sulla Piattaforma InSIDER (IND695), registra per l'AUSL di Imola un valore 2019 pari a 51,16 DDD per 1.000 abitanti vs un valore 2018 di 48,87 DDD per 1.000 abitanti, evidenziando un lieve aumento rispetto all'anno precedente. Tale consumo risulta comunque più basso del consumo medio regionale 2019 (54,01 DDD per 1.000 abitanti).

Contestualmente, la riduzione percentuale dei consumi ospedaliero di PPI 2019/2018, calcolati in DDD/100 gg di degenza, indicatore negoziato in budget con tutti i Dipartimenti, è ulteriormente migliorata rispetto all'anno precedente (-4,1), con corrispondente riduzione della spesa/100 gg di degenza di oltre il 12% (indice di appropriato ricorso alle forme orali, sempre ove possibile, rispetto a quella parenterale).

Contenimento consumo complessivo degli **antibiotici sistemici** attraverso la promozione dell'uso appropriato di questi farmaci. Nel 2019, per allinearsi agli aggiornamenti della dose definita giornaliera operati da WHO su alcuni principi attivi, le fasce di valutazione per l'uso complessivo degli antibiotici sistemici sono state modificate: le nuove DDD hanno determinato infatti una significativa riduzione dei tassi di consumo, pertanto il precedente target di riferimento di 16 DDD/1000 ab die è stato rideterminato pari a 13 DDD/1000 ab die per tutte le aziende.

- Consumo giornaliero di farmaci antibiotici x 1.000 residenti (IND340). Target: < 13 DDD/1000 residenti. Si registra un consumo territoriale nel 2019 pari a 13,94 DDD/1000 residenti in leggero miglioramento rispetto al 2018 (14,13 DDD), ma ancora al di sopra del target regionale.

Parimenti, il consumo ospedaliero di antibiotici, obiettivo negoziato a budget di tutti i Dipartimenti, è diminuito del 7,9% circa (da 77,5 DDD/100 gg. degenza nel 2018 a 71,4 nel 2019).

- Tasso di prescrizione di farmaci antibiotici in età pediatrica x 1.000 residenti (IND343). Target: < 850 prescrizioni per 1.000 ab. Il tasso territoriale di prescrizione di antibiotici sistemici nella fascia di popolazione pediatrica (<14 anni) è risultato in linea con quanto rilevato l'anno precedente: nel 2019 si registra un tasso pari a 808,25 x 1.000 residenti, nel 2018 risultava pari a 808,14. Il tasso di prescrizione aziendale 2019 risulta inferiore a quello medio Regionale (822,01 prescrizioni per 1.000 abitanti).
- Rapporto fra prescrizioni di amoxicillina non associata e prescrizioni di amoxicillina associata a inibitori enzimatici in età pediatrica (IND344). Target regionale >1,5. Nel 2019 in tale popolazione è leggermente calato il rapporto tra prescrizioni di amoxicillina non associata e di amoxicillina associata a inibitori, risultando pari a 1,21 vs 1,26 nel 2018, al di sotto del target regionale.

La promozione dell'uso appropriato dei farmaci viene svolta dal Nucleo operativo URA (Uso Responsabile Antibiotici) aziendale. Il consumo degli antibiotici sistemici viene periodicamente monitorato sia a livello ospedaliero che territoriale e discusso periodicamente con i prescrittori. Vengono contestualmente portati all'attenzione dei prescrittori, sia i dati di resistenze microbiologiche locali correlati ai consumi, confrontati con il medesimo contesto regionale, nazionale ed europeo, sia la costante evoluzione delle LG in merito a trattamento e profilassi chirurgica.

Si rafforza l'indicazione a limitare l'uso dei **fluorochinoloni**, recentemente ribadita dall'Agenzia europea per i medicinali (Procedura EMA/795349/2018) e dall'Agenzia italiana del farmaco (Nota informativa "Antibiotici chinolinici e fluorochinoloni per uso sistemico e inalatorio", 04/2019).

In base alle nuove raccomandazioni, i chinoloni non saranno più disponibili in commercio mentre le indicazioni all'uso dei fluorochinoloni sono state drasticamente ridimensionate.

- Consumo giornaliero di fluorochinoloni x 1.000 residenti (IND341). Target  $\leq 1,5$  DDD x 1.000 residenti. Si registra un consumo 2019 pari a  $1,19 \times 1.000$  residenti. Il consumo territoriale pesato di fluorochinoloni a livello territoriale mostra una diminuzione rispetto all'anno precedente (2018:  $1,78 \times 1.000$  residenti) e risulta in linea con il consumo medio RER 2019 ( $1,16 \times 1.000$  residenti).

Anche il consumo ospedaliero è diminuito del 23% circa (da 9,8 nel 2018 a 7,5 DDD/100 gg. deg. Nel 2019).

- Consumo giornaliero di fluorochinoloni in donne di età 20-59 anni x 1.000 residenti (IND342). Valore di riferimento:  $< 1,4$  DDD per 1.000 ab. Si evidenzia un consumo 2019 pari a 0,83 DDD per 1.000 ab. Il consumo territoriale si riduce anche nella sottopopolazione specifica delle donne di età 20-59 anni per (DDD\*1.000 residenti): 0,83 del 2019 vs 1,28 del 2018. Il consumo 2019 risulta in linea con quello medio RER (0,85 DDD x 1.000 residenti).
- Consumo giornaliero di fluorochinoloni nella popolazione  $\geq 75$  anni x 1.000 residenti (IND0793). Valore atteso  $> 2$  DDD per 1.000 ab. Il consumo 2019 risulta essere pari a 2,95 con una media RER di 2,66 DDD per 1.000 ab. Pur non raggiungendo il target, il consumo a confronto con gli anni precedenti mostra un miglioramento: 4,28 nel 2018 e 4,33 nel 2017.

Riduzione consumo **Omega 3**, alla luce delle recenti comunicazioni EMA relative alla mancata efficacia di tali farmaci anche nella prevenzione secondaria cardiovascolare. Perseguire una netta riduzione di impiego in questa indicazione (consumo territoriale complessivo per la classe stimato a 2,5 DDD/1000 ab die).

- Consumo giornaliero di farmaci Omega 3 per 1.000 residenti (IND794). Valore di riferimento: 2,5 DDD per 1.000 abitanti pesati die.

Il consumo giornaliero di farmaci Omega 3 erogati dalle farmacie territoriali in regime convenzionale e tramite distribuzione diretta o per conto, per 1.000 residenti, nel 2019 si attesta a 4,45 DDD per 1.000 ab. in leggera diminuzione rispetto al 2018 (4,53 DDD per 1.000 ab.) e superiore alla media RER (3,78 DDD per 1.000 ab.), nonostante continua informazione/comunicazione e discussione delle evidenze scientifiche a tutti i prescrittori, specialisti e MMG. La riduzione della prescrizione specialistica registrata in Erogazione Diretta è stata di oltre il 15% (DDD\*1.000 ab. pesati/die).

Promozione uso appropriato delle risorse nella terapia topica della **BPCO** nel rispetto degli strumenti prescrittivi esistenti. Attivazione di un percorso che consenta un'accurata diagnosi e il rispetto delle scelte terapeutiche più appropriate. Tale percorso dovrà coinvolgere a livello locale reti multidisciplinari di professionisti (specialisti, MMG, infermieri e farmacie di comunità).

Nel corso del 2019, sia il livello aziendale che quello di AVEC che quello regionale ha visto la partecipazione di tutti i professionisti multidisciplinari dell'AUSL di Imola coinvolti nella:

1. ridefinizione dell'uso appropriato delle terapie per BPCO;
2. definizione di nuovi modelli di assistenza farmaceutica territoriale (con particolare riferimento alla BPCO) previsti dalla nuova Intesa regionale inerente la DPC di cui alla DGR 329/2019.

PUNTO 1) Dal "Report attività CF AVEC" inviato alle Direzioni Aziendali a febbraio 2020.

Farmaci nella BPCO. In considerazione dell'importante impatto generato dai farmaci inalatori (R03) per il trattamento della Broncopneumopatia Cronica Ostruttiva (BPCO) sulla spesa farmaceutica territoriale, la terza plenaria della CF AVEC ha previsto la partecipazione degli specialisti Pneumologi, Internisti, Geriatri, Medici di Pronto Soccorso, Medicina d'Urgenza, Medici di Medicina Generale e Pneumologi convenzionati territoriali delle sei Aziende AVEC. L'incontro allargato ha permesso un confronto su elementi cruciali per il governo di questo tema, che sono stati affrontati mediante:

- Analisi dei dati prescrittivi delle sei Aziende Sanitarie AVEC rispetto alla media regionale, dalla quale si evince: un incremento progressivo dei consumi pro-capite dal 2015 al 2019 per tutte le Aziende AVEC; consumi pro-capite superiori alla media regionale nel primo semestre 2019 per le aree di Bologna (+11%) ed Imola (+14%), inferiori per Ferrara (-8%); eterogeneità prescrittiva all'interno dell'area vasta, rispetto ai farmaci LAMA in monoterapia e all'associazione preconstituita LABA/ICS, la cui determinante non è ascrivibile all'epidemiologia, come condiviso con la componente clinica.
- Analisi dei dati di spesa pro-capite delle sei Aziende Sanitarie AVEC, che riflette i discostamenti dalla media regionale osservati per i dati di consumo, sulla quale si segnala che tale spesa assorbe circa il 9,2% delle risorse destinate alla spesa farmaceutica territoriale per il 2019 e che anche piccole variazioni percentuali muovono quote economiche estremamente importanti.
- Presentazione dei costi medi associati ad un anno di terapia con le singole molecole/associazioni di molecole, suddivisi per classe terapeutica, quale supporto per i clinici nella prescrizione. Tali costi-terapia sono stati inclusi nel documento tascabile prodotto dalla CF AVEC e destinato ai potenziali prescrittori di farmaci inalatori per la BPCO, che ricalca per punti sintetici i contenuti delle raccomandazioni GOLG 2019 in tema di approccio alla terapia farmacologica, con alcuni focus specifici sui temi dell'aderenza, e strumenti prescrittivi. (Allegato 1. "BPCO – Approccio alle terapie inalatorie Long acting nel trattamento della BPCO stabile" distribuito a tutte le Aziende per MMG e specialisti).
- Aggiornamento sullo stato di avanzamento delle attività del gruppo di lavoro regionale sulla BPCO che ha il mandato di definire dei protocolli operativi per la realizzazione di nuovi modelli assistenziali che prevedano un ruolo attivo del farmacista convenzionato nella gestione dei pazienti con malattie di prevalente pertinenza territoriale (DGR 329/2019 – Intesa RER e Farmacie Convenzionate).

- Approfondimento sull'importanza di una corretta diagnosi prima di intraprendere il trattamento farmacologico, con particolare riferimento al ruolo dell'indagine spirometrica.
- Discussione sull'appropriatezza prescrittiva rispetto allo stadio di gravità della malattia mediante un'attenta analisi delle evidenze di letteratura e delle raccomandazioni GOLD 2019
- Approfondimento sul ruolo dell'aderenza terapeutica, con analisi dei fattori che la determinano, e dell'educazione terapeutica della BPCO.

In merito al PUNTO 2, si rimanda a protocollo RER PG/2020/0891538 del 5/12/2019 "Documento attuativo dell'Intesa farmacie" (e successivi protocolli RER di pari oggetto) che contiene il "Protocollo d'Intesa" relativo, elaborato dal Gruppo di lavoro regionale e i referenti aziendali partecipanti, sia al gruppo di lavoro che al Corso di Formazione regionale BPCO del 11/10/2019.

Contenimento incremento di spesa per i **nuovi anticoagulanti orali (NAO)** prescritti in tutte le indicazioni registrate, in modo tale da non superare il target definito in tabella. La prescrizione dovrà avvenire considerando, nella scelta del farmaco, anche il rapporto costo/opportunità, nel rispetto delle raccomandazioni contenute nei documenti regionali e loro aggiornamenti: Doc PTR 182 - Documento regionale di indirizzo sul ruolo dei nuovi anticoagulanti orali (NAO) nella prevenzione del cardioembolismo nel paziente con fibrillazione atriale non valvolare - e Doc PTR 303 - I nuovi anticoagulanti orali (NAO) nel trattamento del tromboembolismo venoso e nella prevenzione delle recidive. Target: 4,5 pazienti su 1.000 residenti.

- Incidenza di trattamento con i NAO (pazienti naive + switch da AVK) (IND724). Valore di riferimento: 4,5 pazienti x 1.000 residenti.

L'indicatore misura l'incidenza di trattamento con i nuovi farmaci anticoagulanti orali (NAO) sia in pazienti naive che in pazienti switch da AVK. Nel 2019 si rileva per IMOLA una incidenza pari a 4,48 pazienti per 1.000 residenti, il valore migliore a livello regionale (valore 2019 RER 4,85).

Anche la percentuale di pazienti trattati con i NAO nel 2019, rispetto al totale di quelli NAO+AVK, di cui all'indicatore InSiDER (IND484) "% di pazienti trattati con i NAO" risulta 49,7 ed è la più bassa tra le Aziende della regione.

Risulta altresì evidente l'orientamento delle prescrizioni verso le molecole più costo-opportune, in seguito a ridefinizione degli accordi economici regionali 2019, apixaban ed edoxaban: l'incremento percentuale delle DDD\*1000 ab. pesato/die di queste molecole è più alto della media regionale.

**Documenti GReFO:** adesione alle raccomandazioni regionali sui **farmaci oncologici** adottate dalla Commissione regionale del farmaco al fine di rispettare le previsioni di utilizzo in esse elaborate nel gruppo GReFO. Nell'ambito della stessa linea di trattamento e a parità di forza e verso delle raccomandazioni, in assenza di specifiche condizioni/comorbidità, nella scelta del trattamento si dovrà tener conto, per l'uso prevalente anche del rapporto costo/opportunità.

L'obiettivo di adesione alle raccomandazioni GReFO costituisce da sempre obiettivo perseguito a livello aziendale, sia per quanto riguarda le terapie orali che endovenose seppure, queste ultime, allestite c/o l'AUSL di Bologna. Come risulta da report regionale SIVER/INSIDER sulla "SINTESI della spesa farmaceutica

pro-capite pesata – Confronto-Capitoli”, il consumo interno FED (farmaci alto costo in DSA-onco) è inferiore alla media regionale (€ 25,56 vs € 27,94).

Sempre da indicatori regionali (IND796 e IND797) “Flusso informativo DBO”:

- % linkage flusso SDO e flusso DBO è per Imola al 100% vs media regionale di 64,94%
- % linkage flusso ASA e flusso DBO è per Imola al 98,65% vs media regionale di 97,02%.

Sappiamo poi come l’ambito della terapia oncologica è quello con maggior prevalenza di ricorso a pareri delle Commissioni farmaci di AA.VV: a livello di CF AVEC, il n° di richieste pareri (sia off-label che extra-Prontuario Regionale, ovvero extra-GREFO) dell’ASL di Imola, nel 2019, è stato del 3% vs l’8,5% del suo peso in AVEC (come risulta dal report ufficiale della CF AVEC alle Direzioni delle Aziende afferenti).

Nell’ambito del **governo dei farmaci a brevetto scaduto** si riporta il monitoraggio degli indicatori proposti su Piattaforma InSiDER. Le raccomandazioni correnti sottolineano quanto un bilancio fra i costi e i benefici deve far parte integrante della decisione terapeutica a parità di efficacia clinica e tollerabilità individuale. A tale scopo, quindi, sarebbero da privilegiare i farmaci a brevetto scaduto.

- % di consumo di molecole non coperte da brevetto e presenti nelle liste di trasparenza (IND365).

Questo indicatore permette di monitorare il continuo perseguimento del risparmio annuo tramite lo spostamento delle attuali terapie domiciliari sui farmaci equivalenti che utilizzano le molecole a brevetto scaduto. Nel 2019 la percentuale per l’AUSL di Imola risulta pari a 85,45% in linea con il consumo medio regionale (86,2%).

- % di consumo di farmaci equivalenti e presenti nelle liste di trasparenza (IND366).

A parità di efficacia clinica e tollerabilità individuale, sono da privilegiare tra i farmaci privi di copertura brevettuale, i cosiddetti "generici puri", in quanto tale azione conduce al contenimento della quota di compartecipazione alla spesa che ricade sui cittadini. Nel 2019 la % per l’AUSL di Imola risulta pari a 43,5%, la più alta a livello regionale (consumo medio RER: 38,42%).

Si riporta quindi il monitoraggio sull’impiego atteso di **farmaci biologici** sul totale del consumo (InSiDER):

- **Epoetine (>= 90%)** - IND370 % di consumo di eritropoietine biosimilari.

L’indicatore InSiDER corrispondente all’epoetina riporta un esito, per l’AUSL di Imola, pari al 92,12% in netto miglioramento ed entro il target regionale rispetto ai valori rilevati negli anni precedenti (2018: 68,13%; 2017: 57,24%) di utilizzo di biosimilare.

- **Ormone della crescita (GH) (>= 50%)** - IND369 % di consumo di ormone della crescita biosimilare.

Indicatore InSiDER relativo all’ormone della crescita (% di consumo GH biosimilare sul totale GH sia in ambito pediatrico che adulto) riporta, come nel 2018, per l’AUSL di Imola la miglior performance regionale: 2019: 65,66% vs media RER 48%.

- **Infliximab (>= 100%)** - IND657 % di consumo di infliximab biosimilare.

Analogamente a quanto rilevato nel 2017 e 2018, tutti i pazienti in terapia endovenosa con Infliximab c/o la Reumatologia di Imola, sono stati trattati con il biosimilare (100%).

- **Etanercept (>= 60%)** – IND658 % di consumo di etanercept biosimilare.

La percentuale di consumo di etanercept biosimilare risulta pari all'81,79%, la miglior performance a livello regionale (media RER pari a 70,47%) e in netto miglioramento rispetto all'anno precedente (2018: 56,32%). Si consideri che la maggior parte di originator viene prescritto da centri extra-ASL a pazienti residenti. Ciò concorre a peggioramento della performance aziendale che, nonostante ciò, è la più virtuosa in regione.

- **Adalimumab ( $\geq 60\%$ )** – IND777 % di consumo di adalimumab biosimilare.

La percentuale di consumo per l'AUSL di Imola nel 2019 è del 68,17%.

Tale %, valutata solo sul secondo semestre dalla RER, per tempi tecnici di acquisizione dell'aggiudicazione su nuovo accordo quadro regionale, avrebbe potuto essere più alta, ma difficoltà organizzative nel 2° semestre hanno previsto lo stand-by degli ambulatori reumatologici aziendali (dove il farmaco è prevalentemente prescritto) fino a tutto settembre 2019. Tuttavia, la continuità terapeutica dei pazienti in terapia con l'originator, comunque garantito a prezzo calmierato, ha permesso un risparmio sulla molecola quasi sovrapponibile alla stima regionale iniziale: € 304.000 vs € 334.000 circa.

- **Follitropina alfa ( $\geq 60\%$ )** - IND659 % di consumo di follitropina biosimilare.

L'indicatore InSIDER mostra una percentuale pari a 78,71% che vede un recupero netto rispetto alla performance insufficiente registrata nel 2018 (8,27%) e che risulta un esito tra i migliori a livello regionale (Media RER pari a 49,9%).

Il risultato discende da azione condotta in area metropolitana di coinvolgimento, nonché informazione sugli esiti di gara dei biosimilari, dei centri pubblici e privati maggiormente responsabili della prescrizione.

- **Trastuzumab sottocute in ambito oncologico ( $\leq 20\%$ )** - IND778 % pazienti trattati con trastuzumab sottocute.

Il prodotto sottocute, a differenza del prodotto endovena, non dispone di prodotti biosimilari che sono da preferire in quanto, a parità di efficacia terapeutica, consentono un risparmio economico. L'AUSL di Imola rileva una % di pazienti trattati in notevole decremento rispetto al 2018: da 59,52% a 13,16% vs una media RER del 24,62% di pazienti ancora trattati.

- **Rituximab sottocute in ambito oncologico ( $\leq 20\%$ )** - IND779 % pazienti trattati con rituximab sottocute.

Il prodotto sottocute, a differenza del prodotto endovena, non dispone di prodotti biosimilari che sono da preferire in quanto, a parità di efficacia terapeutica, consentono un risparmio economico. L'AUSL di Imola non rileva pazienti trattati con rituximab sottocute, ma esclusivamente con la forma endovenosa maggiormente costo-opportuna.

- **Rituximab in ambito reumatologico ( $\geq 80\%$ )**

Il consumo del rituximab biosimilare endovenoso viene assommato a quello oncologico, allestito a cura dell'UFA ASL BO, ed è del 100% per entrambi gli ambiti specialistici.

- **Enoxaparina ( $\geq 90\%$ )** - IND780 % di consumo di enoxaparina biosimilare.

Nel 2019 il consumo di Enoxaparina per l'AUSL di Imola pari a 54,11% risulta il consumo più basso in Regione (media RER: 86,72%). Nel 2018 tale consumo risulta pari a 14,51%.

La maggior parte del consumo (76%) è dispensato in sede di Erogazione Diretta e/o Distribuzione Per Conto, Si segnala che è stato doveroso esaurire le scorte di originator in ogni contesto assistenziale. Scorte

accumulate a fine 2018 (sulla base dei consumi dell'anno), in occasione dell'adozione del GAAC a inizio 2019, come previsto e caldeggiato dalla RER. Si sottolinea comunque che, nonostante tutto, la riduzione della spesa 2019/2018 è stata di poco inferiore all'atteso RER: € 86.000 vs € 90.000 stimato.

Si segnala infine che il consumo territoriale pesato di eparinici è a Imola inferiore alla media RER di oltre il 16%, ma che l'indicatore correlabile (IND622 dell'ambito SICUREZZA delle CURE – Embolia polmonare o TVP post-operatoria per 1.000 dimessi chirurgici) registra il tasso più performante della RER subito dopo Modena: 1,76 vs media RER del 3,57.

- **Insulina lispro (ad azione rapida) (>=80%)** - IND781 % di consumo di insulina lispro (ad azione rapida) biosimilare.

Questi prodotti biosimilari a parità di efficacia terapeutica consentono un risparmio economico. L'AUSL di Imola mostra per il 2019 un consumo basso pari a 13,85% vs una media RER del 34,67% che risulta anche essa fuori target.

Vale quanto detto per l'enoxaparina solo in merito alle scorte da esaurire dell'originator. Con la promessa di impegno maggiore per il 2020 già messo in campo negli ultimi mesi 2019 (incremento di quasi 7 punti % vs i primi 9 mesi). Era comunque l'ambito dove minore era la spesa assoluta e, di conseguenza, il recupero economico.

Nell'ambito delle **quattro insuline basali** disponibili si dovrà aumentare il ricorso a quelle con il migliore rapporto costo/beneficio, in particolare l'impiego delle insuline basali meno costose dovrà raggiungere almeno l'85% dei trattamenti complessivi con tali farmaci.

- La % di insuline basali a minor costo (InSiDER IND731) nel 2019 per l'AUSL di Imola risulta inferiore al target regionale (54,61%) oltre ad essere la performance più bassa a livello regionale (media RER: 81,4%), anche se in lieve miglioramento rispetto al 2018 (49,18%).

#### **Farmaci antiretrovirali:**

- mantenimento livelli di viremia < 40 copie/ml in più del 90% dei pazienti trattati (<5% di fallimenti virologici/anno).

L'obiettivo è raggiunto rispetto ai trattamenti con una percentuale di fallimenti virologici/anno per l'AUSL di Imola che si attesta sotto l'1%.

- mantenimento spesa entro i valori del 2018, considerando l'incremento previsto dei pazienti in trattamento, attraverso il ricorso a schemi terapeutici che comprendano farmaci a brevetto scaduto.

Nel 2019 la spesa globale pe farmaci HIV è diminuita di circa il 6%, a fronte di incremento dei pazienti presi in carico, grazie al ricorso a schemi terapeutici più costo-opportuni, a parità di stadio di malattia/resistenza.

Per i farmaci antivirali diretti per il trattamento dell'**epatite C cronica** per l'anno 2019 la strategia terapeutica per i nuovi trattamenti e i ritrattamenti dovrà avvenire secondo i criteri concordati nel gruppo di lavoro regionale e pubblicati nell'aggiornamento più recente del Prontuario Regionale. Tra gli schemi terapeutici disponibili, quelli che a parità di efficacia, sicurezza e tollerabilità, presentano il miglior rapporto costo/opportunità.

Tutti i dati sono costantemente monitorati dalle Aziende e dalla Regione, poiché prescrizioni e dispensazioni sono tutte doverosamente registrate nella Piattaforma regionale/nazionale.



Rimborsi previsti dai registri AIFA tutti regolarmente attivati, all'interno delle "finestre" previste, se dovuti.

Diffusione e applicazione delle Raccomandazioni d'uso elaborate dal gruppo di lavoro regionale sui farmaci neurologici (farmaci per il morbo di Parkinson, per la sclerosi multipla, per la cefalea), utilizzando gli indicatori definiti nei relativi documenti regionali e loro aggiornamenti (Documento PTR n. 239 e 271 e successivi aggiornamenti o pubblicazioni).

L'applicazione costante delle raccomandazioni è garantita dalla UOC di Neurologia. Il costo ed i pazienti in carico per biologici immunosoppressori dell'area neurologica sono monitorati periodicamente; il costo medio/pz/anno dei biologici per SM della neurologia aziendale è inferiore a quello dei centri extra-Imola.

Il costo territoriale per ab. pesato per i medicinali anti-Parkinson è inferiore alla media RER e si è ridotto ulteriormente nel 2019/2018, così come la spesa pesata corrispondente, in controtendenza rispetto alle stesse medie regionali.

### **Obiettivo 2.15.3: Attuazione Protocollo d'Intesa con le Farmacie convenzionate**

#### **Risultati 2019**

Con riferimento alla DGR 329/2019, inerente il Protocollo d'intesa con le Farmacie convenzionate per il periodo 2019-2020, le Aziende devono garantire la partecipazione dei professionisti individuati ai gruppi di lavoro regionali che avranno l'obiettivo di definire modalità tecniche e operative di realizzazione delle attività indicate nell'Intesa e realizzare gli specifici obiettivi fissati.

Si veda quanto precedentemente scritto inerente la BPCO (citata nota Ufficiale RER di Protocollo/regolamento attuativo). A ciò si aggiunge la partecipazione attiva per tutto il 2019 del Direttore dell'Assistenza Farmaceutica (componente ufficiale) al "Gruppo di Lavoro Regionale" che si è occupato di individuare criteri ed elaborazione della "LISTA unica Regionale DPC", licenziata e da applicare uniformemente nel corso del 2020 in tutte le Aziende.

### **Obiettivo 2.15.4: Adozione di strumenti di governo clinico**

#### **Risultati 2019**

Al fine di garantire un adeguato trattamento farmacologico nella continuità ospedale/territorio attraverso la distribuzione diretta e per conto, è specifico obiettivo utilizzate esclusivamente i principi attivi presenti nel Prontuario Terapeutico della propria Area Vasta.

E' in capo ai medici prescrittori la compilazione di (DGR 977/2019):

- 100% dei piani terapeutici regionali disponibili sulla piattaforma SOLE. Per i farmaci antivirali per l'epatite C, l'obiettivo per le Aziende che hanno già raggiunto il 100% di compilazione dei follow up relativi ai trattamenti chiusi è rappresentato dal mantenimento di tale valore.

I dati di follow-up risultano nel 2019, come per il 2018, compilati dai prescrittori aziendali al 100%

- registri di monitoraggio sulla piattaforma AIFA, compresi quelli relativi ai farmaci innovativi che fanno capo agli specifici fondi e che prevedono meccanismi di pay back; al fine della gestione dei rimborsi di condivisione del rischio (es. payment by results, cost sharing, ecc.) la % dei trattamenti chiusi già inseriti in una richiesta di rimborso dovrà essere superiore al 95% dei trattamenti chiusi.

Da indicatore InSiDER, (IND372) “% di trattamenti chiusi e già inseriti in una richiesta di rimborso (RdR)”, la percentuale di richieste di rimborso attivate dai farmacisti ospedalieri sui trattamenti chiusi risulta del 100%.

- data base regionale delle eccezioni prescrittive, che traccia l'uso dei farmaci off-label, farmaci Cnn e fuori prontuario.

Le eccezioni prescrittive 2019 sono state inserite in data entry manuale nel DB regionale, a cura dei farmacisti della Direzione Assistenza Farmaceutica. Tale attività, infatti, non è a capo dei medici prescrittori.

- prescrizione informatizzata dei farmaci oncologici, al fine di una corretta e completa alimentazione del database oncologico regionale, rendendo possibile il monitoraggio sia dei farmaci oncologici parenterali sia di quelli orali. Target: 100% dei trattamenti iniettabili somministrati; per le terapie orali ad alto costo si chiede una copertura del data base pari ad almeno il 80% dei trattamenti erogati.

Si riporta quanto già evidenziato in merito alle raccomandazioni GREFO sui farmaci oncologici; da indicatori regionali “Flusso informativo DBO” (IND796 e IND797) risulta:

- % linkage flusso SDO e flusso DBO è per Imola al 100% vs media regionale di 64,94%;
- % linkage flusso ASA e flusso DBO è per Imola al 98,65% vs media regionale di 97,02%.

Le Aziende sostengono le attività delle Commissioni del farmaco di Area Vasta e la partecipazione alle riunioni mensili del Coordinamento regionale, quali strumenti per promuovere la diffusione, la conoscenza, l'applicazione delle Raccomandazioni d'uso dei farmaci del Prontuario terapeutico regionale fra i professionisti, attraverso un confronto diretto sulle raccomandazioni prodotte.

I componenti della Segreteria scientifica-organizzativa, nonché della Commissione Farmaci di AVEC (Farmacista e responsabile SSD del Dipartimento di Cure Primarie) hanno assicurato nel 2019 partecipazione costante, interattiva e pro-attiva alle riunioni. Rappresentativa e interattiva anche la presenza di molti specialisti e MMG, come ospiti/invitati alle riunioni plenarie, su temi inerenti gli obiettivi regionali più importanti: appropriatezza d'uso dei biosimilari, adesione alle raccomandazioni GREFO, trattamento appropriato e maggiormente costo-opportuno della BPCO in continuità ospedale-territorio.

Per quanto riguarda la qualità e la sicurezza delle cure farmacologiche si richiede di:

- promuovere l'applicazione delle Raccomandazioni regionali e nazionali in ambito sanitario e socio-sanitario e negli istituti penitenziari della Regione affinché i temi della sicurezza nell'uso dei farmaci diventino componenti delle attività nella pratica professionale;
- applicare la Raccomandazione regionale sulla ricognizione/riconciliazione delle terapie farmacologiche in tutti gli ambiti nei quali c'è prescrizione farmacologica, al fine di consentire ai medici prescrittori una conoscenza puntuale della terapia farmacologica corrente del paziente, la possibilità di fare sintesi sulle prescrizioni e di rivalutare i trattamenti.

Le raccomandazioni “lavorate” nel 2019:

- declinazione aziendale della Raccomandazioni RER di fine 2018 relativa a TEV/TVP – Tromboembolismo venoso e Trombosi Venosa Profonda; secondo le indicazioni regionali, l'Azienda ha recepito le linee di indirizzo con predisposizione della procedura aziendale “PROFILASSI DEL TROMBOEMBOLISMO VENOSO NEL PAZIENTE CHIRURGICO ADULTO” (rif. DocWeb: doc. Nr. 6003 - versione 1 del 20/08/2019);

- è stata definita e pubblicata la procedura aziendale "GESTIONE SICURA DEI FARMACI ANTINEOPLASTICI E MABs AD USO ANTINEOPLASTICO" (rif. DocWeb: doc. Nr. 6162 - versione 1 del 17/02/2020);
- sono state definite e pubblicate le seguenti procedure: "Gestione dei farmaci stupefacenti soggetti a registrazione della movimentazione (carico e scarico) nelle Strutture Residenziali per Anziani e Disabili private" (rif. DocWeb: doc. Nr. 6046 - versione 1 del 01/10/2019) e "Gestione dei farmaci stupefacenti soggetti a registrazione della movimentazione (ai sensi DPR 309/90 e s.m.i.) nelle Case Residenza Anziani Accreditate" (rif. DocWeb: doc. Nr. 6047 - versione 1 del 01/10/2019);
- revisione della Procedura aziendale degli stupefacenti (in corso di pubblicazione);
- prosegue la sorveglianza costante sulla applicazione della procedura di corretta gestione delle soluzioni concentrate di potassio;
- declinazione e monitoraggio dell'applicazione della raccomandazione Ministeriale/RER su ricognizione/riconciliazione con indicatori negoziati in budget con i dipartimenti ospedalieri e territoriali per monitorare l'aderenza dell'utilizzo prescrizioni ai medicinali in Prontuario regionale; l'adesione alla procedura aziendale sulla gestione clinica del farmaco (con particolare riferimento alla ricognizione e riconciliazione farmacologica) è stata inoltre oggetto di valutazione e verifica nell'ambito dell'audit annuale sulla qualità della documentazione sanitaria, che nel 2019 è stato condotto presso OsCo (SRCI e Hospice) e SPDC (rif. verbali e relazione conclusiva Formazione sul Campo – GANTT n. 116/2019).

#### **Obiettivo 2.15.5: Farmacovigilanza**

##### **Risultati 2019**

Nel 2019 la DGR richiede di proseguire le attività di farmacovigilanza e vaccino-vigilanza, applicando la procedura operativa AIFA per i Responsabili locali di FV di giugno 2018 e porre particolare attenzione alla qualità nella compilazione delle segnalazioni di sospette Adverse Drug Reaction (ADR).

Indicatore di osservazione: N. segnalazioni di reazioni avverse a farmaci e a vaccini (ADR) in AUSL per 100.000 abitanti (InSiDER IND374).

Nel 2019 sono proseguite tutte le attività di FV passiva (inserimento ADR pervenute nella rete regionale/nazionale di FV a cura del responsabile aziendale), con applicazione puntuale della procedura AIFA di giugno 2018. Proseguite anche le attività di FV attiva previste dai progetti AIFA 2010-2011 di FV nelle CRA (progetto regionale con capofila ASL-Modena), che si è concluso in corso d'anno.

Garantita la partecipazione di farmacisti e amministrativi aziendali per lo sviluppo dei nuovi progetti regionali e multiregionali approvati da AIFA a partenza a fine 2019 (come risulta dai verbali di presenza c/o RER)

Il numero di segnalazioni di reazioni avverse di Imola, come risulta da IND374, è pari a 11,95.

#### **Obiettivo 2.15.6: Dispositivi medici e dispositivo-vigilanza**

##### **Risultati 2019**

Indicatori e Target (DRG 977/2019):

- Numero di eventi formativi obbligatori (residenziali o a distanza) in tema di vigilanza sui dispositivi medici inseriti nel programma formativo 2019 di ciascuna azienda sanitaria (Fonte: rilevazione aziendale). > = 1 evento.

Negli anni 2017 e 2018 sono stati inseriti nel Piano Annuale della Formazione aziendale e resi disponibili attraverso il Portale regionale SELF-PA Sanità n. 1 evento FAD/anno dal titolo "Vigilanza dei dispositivi medici" e nell'anno 2019 è stato reso disponibile attraverso il Portale regionale il corso FAD E-LLABER dal titolo "Strumenti e percorsi per una corretta e sicura gestione dei Dispositivi Medici".

- Numero di operatori sanitari che risultano assegnati alle UUOO specificate al 31.12.2019 e che hanno partecipato ad un evento formativo sul tema nel triennio 2017-2019 / Numero totale degli operatori sanitari assegnati (Fonte: rilevazione aziendale). Risultato atteso  $\geq 60\%$ .

Gli operatori sanitari che risultano assegnati alle UUOO specificate nella DGR al 31/12/2019 e che hanno partecipato ad un evento formativo sul tema nel triennio di riferimento, superando anche al termine dell'evento la prova di apprendimento, sono pari a n. 276 unità su n. 389 operatori sanitari assegnati. Si registra quindi una partecipazione pari al 70,8%.

### **Obiettivo 2.15.7: Obiettivi di tracciabilità, equità e spesa SSN dei dispositivi medici**

#### **Risultati 2019**

Indicatori e Target (DRG 977/2019):

- Tasso di copertura del flusso consumi DiMe sul conto economico (Fonte: flusso DiMe e conto economico). Risultato atteso:  $\geq 95\%$ .

Per l'AUSL di Imola risulta pari a 97,7% vs media RER del 97,2%.

- Tasso di copertura del flusso consumi DiMe (IVD) sul conto economico (Fonte: flusso DiMe e conto economico). Risultato atteso:  $\geq 40\%$ .

Per l'AUSL di Imola risulta del 98,8% vs media RER del 66,1%.

- Indicatore di osservazione: Variazione costo medio regionale per paziente, per le protesi d'anca, verso 2018 (Fonte: flusso DiMe e SDO). Risultato atteso:  $< 2018$ .

Per l'AUSL di Imola il costo medio 2019 risulta di € 2.510 vs obiettivo di € 1.879.

- Indicatore di osservazione: Variazione costo medio regionale per paziente, per pacemaker, verso 2018 (Fonte: flusso DiMe e SDO). Risultato atteso:  $< 2018$ .

Obiettivo raggiunto per l'AUSL di Imola con perfette corrispondenza tra numero di Pace-Maker e pazienti trattati.

- Indicatore di osservazione: Variazione costo medio regionale per paziente, per defibrillatori impiantabili, verso 2018 (Fonte: flusso DiMe e SDO). Risultato atteso:  $< 2018$ .

Per l'AUSL di Imola il costo medio paziente nel 2019 è stato di € 12.561 vs € 8.459.

### **Obiettivo 2.15.8: Attuazione della LR 2/2016 "Norme regionali in materia di organizzazione degli esercizi farmaceutici e di prenotazioni di prestazioni specialistiche ambulatoriali"**

#### **Risultati 2019**

Effettiva liquidazione entro il 31/12/2019 dei contributi concessi alle farmacie rurali ex art.21 comma 2 LR 2/2016 (Fonte: rilevazione regionale).

Con propria deliberazione 494/2019 la Giunta regionale ha individuato nuovi criteri per l'attribuzione di contributi a sostegno delle farmacie rurali. Tali nuovi criteri, validi per l'anno 2019, sono il risultato della

rimodulazione dei criteri applicati nell'erogazione del contributo regionale per l'anno 2018. Nell'ambito della procedura prevista sono di competenza dell'Azienda:

- istruttoria delle domande,
- redazione degli elenchi delle domande ammissibili e non ammissibili,
- liquidazione finale (eventuale) dei contributi concessi dalla Regione alle farmacie beneficiarie.

Per accedere al contributo regionale per il 2019 il tetto massimo del volume di affari della farmacia nel 2018 doveva esser non superiore a 325.000 €.

L'ufficio farmaceutico ha curato l'istruttoria delle domande ricevute (con riferimento alla verifica dei requisiti di ammissibilità previsti) e ha redatto il relativo elenco delle domande poi comunicato alla Regione.

Nel territorio dell'AUSL di Imola tutte le farmacie rurali, con riferimento al 2018, hanno superato il tetto di fatturato per accedere al contributo regionale.

Tutte le istruttorie sono state predisposte in tempo utile al fine di garantire l'effettiva liquidazione avvenuta entro il 31/12/2019.

### 9.3 ASSISTENZA OSPEDALIERA

#### **OBBIETTIVO 3.1: Facilitazione all'accesso: riduzione dei tempi di attesa per le prestazioni di ricovero ospedaliero**

##### **Risultati 2019**

La DGR 977/2019 dispone: a) di continuare a garantire la corretta e completa alimentazione del flusso informativo del Sistema Integrato per la Gestione delle Liste di Attesa - SIGLA, strumento attraverso il quale la Regione monitorerà i tempi di attesa delle prestazioni di ricovero programmato in modo prospettico; la Regione provvederà inoltre a valutare la completezza del flusso SIGLA mediante link con il flusso SDO.

b) di esaurire nel corso del 2019 le liste di attesa dei pazienti inseriti prima del 1/1/2018 (Nota PG 93684 del 9/2/2018). Di seguito a fronte degli obiettivi specifici della DGR e dei target attesi si evidenzia l'esito 2019 per l'AUSL di Imola.

Nel 2019 è proseguita l'alimentazione del flusso informativo del Sistema Integrato per la Gestione delle Liste di Attesa-SIGLA secondo le indicazioni regionali. Sono stati apportate le opportune correzioni ed adeguamenti da parte dei referenti aziendali ICT. I risultati del monitoraggio prospettico mostrano come particolare attenzione sia stata posta al rispetto dei tempi di attesa per tutti gli interventi, monitorati e non. L'indice di performance prospettico (Febbraio 2020) si attesta sul valore totale di 94,5% (% entro la classe), in particolare 95,5% per gli interventi monitorati e 94,3% per gli interventi non monitorati.

L'Azienda nel corso del 2019 ha esaurito le liste di attesa dei pazienti inseriti prima del 1/1/2018 (Nota PG 93684 del 9/2/2018, Target  $\geq 90\%$ ).

Nel corso del 2019 si è provveduto a ridefinire i percorsi pre operatori recependo i criteri di appropriatezza delle prestazioni necessarie in base alla complessità dell'intervento chirurgico.

Nella seguente tabella sono indicate le performance 2019 della AUSL di Imola in merito ai tempi di attesa per ricoveri chirurgici programmati.

<b>INDICATORE DGR 977/2019</b>	<b>TARGET</b>	<b>2019</b>	<b>2018</b>
<b>Tempi di Attesa dai dati retrospettivi della SDO (Riferimento InSiDER)</b>			
Per i tumori: casi entro 30gg (IND765)	$\geq 90\%$	<b>99,06%</b>	97,91%
Per le protesi d'anca: casi entro 180gg (IND766)	$\geq 90\%$	<b>85,11%</b>	96,72%
Per tutte le altre prestazioni oggetto di monitoraggio: casi entro la classe di priorità assegnata (IND767)	$\geq 90\%$	<b>93,9%</b>	85,58%
<b>Tempi di Attesa dai dati retrospettivi (Riferimento SIGLA)</b>			
Monitoraggio dei tempi di attesa in modo prospettico sulla base dei dati SIGLA per gli interventi monitorati (di cui sopra). 90% entro la classe di priorità assegnata	$\geq 90\%$	<b>95,5%</b>	/
Monitoraggio dei tempi di attesa in modo prospettico sulla base dei dati SIGLA per tutte le altre prestazioni previste dal nomenclatore con classe di priorità A. 90% entro 30 gg	$\geq 90\%$	<b>84,8%</b>	/

\*nota PG 4466/2020

In recepimento della DGR 603 del 15 aprile 2019 "Piano Regionale di Governo liste di Attesa (PRGLA) per il triennio 2019-2021", l'Azienda ha elaborato ed adottato il "Programma attuativo aziendale per il governo delle liste di attesa per il triennio 2019 - 2021 per i ricoveri chirurgici programmati" (Delibera 167/2019).

Si specifica che questo Programma è stato definito di comune accordo tra le Aziende Sanitarie dell'Area Metropolitana (AUSL Imola, AUSL Bologna, AOSP Bologna, IOR) ed elaborato in forma integrata ed unitaria dai RUA dei ricoveri programmati. L'obiettivo del documento è quello di uniformare la gestione delle liste di attesa in previsioni di futuri accordi di rete tra la aziende finalizzati alla riduzione delle liste di attesa nelle aree più critiche e al contempo di garantire equità di accesso e trasparenza sia a livello locale che metropolitano.

La comunicazione e l'informazione all'utente in lista di attesa è puntualmente garantita dagli operatori sanitari del Punto di accesso aziendale.

### **OBIETTIVO 3.2: Attuazione del regolamento di riordino ospedaliero (DGR 2040/2015)**

#### **Risultati 2019**

Gli indirizzi e le azioni avviate in ordine a tale obiettivo prevedono un efficientamento dell'attività ospedaliera, nell'ambito di una nuova programmazione metropolitana sulla base di linee di programmazione già individuate ed avviate, con particolare riferimento, da una parte alla conversione in regime ambulatoriale di attività in precedenza erogate in Day hospital, Day Surgery e di ricoveri programmati 0-1 giorno, e dall'altra attraverso l'introduzione di modelli organizzativi innovativi, che vedono, attraverso lo sviluppo di percorsi maggiormente orientati all'intensità di cura, la riorganizzazione dell'area post-acuzie con la conversione di PL post-acuti in tipologie di assistenza territoriale attraverso il potenziamento della rete delle cure intermedie.

Il Presidio Ospedaliero di Imola presenta una dotazione di posti letto al 31.12.2019 pari a n. 344, di cui: 327 PL ordinari e 17 PL DH/DS, sono infine presenti 26 posti letto di lungodegenza.

Sono, inoltre, attivi presso la Casa della Salute/Ospedale di Comunità di CSPT 21 PL residenziali di cure intermedie e 12 PL di Hospice. Nel territorio Imolese incide inoltre la struttura ospedaliera di riabilitazione di Montecatone con 150 PL ordinari 8 PL di DH.

Nell'ambito delle azioni di riorganizzazione della rete ospedaliera, sulla base della programmazione definita dalla CSST a livello metropolitano già a partire dal 2017, si sono avviati diversi progetti, al fine di realizzare una più efficace integrazione dei percorsi e delle reti clinico-assistenziali, funzionali a miglioramenti in termini di efficienza complessiva, continuità assistenziale, sicurezza e qualità delle cure. Tali progetti sono stati avviati e realizzati a seguito dei lavori del Nucleo Tecnico di Progetto (rif. Documento elaborato dal NTP "Forme di integrazione nell'Area Metropolitana Bologna: rapporto conclusivo", 25 giugno 2018), nonché in seguito alle proposte elaborate dai Tavoli per l'integrazione delle cure in Area Metropolitana, avviati in aprile 2019, riepilogati come segue:

- progetti di integrazione secondo modelli di gestione interaziendale delle attività (UOCi Chirurgia generale, UOCi Chirurgia senologica, Laboratorio Unico Metropolitano - LUM, Dipartimento Interaziendale di Anatomia Patologica – DIAP, Banca delle Cornee), in collaborazione con le Aziende sanitarie dell'Area Metropolitana e l'Università di Bologna.

- collaborazioni realizzate sotto forma di reti cliniche integrate (convenzioni su specifici ambiti disciplinari: Ortopedia pediatrica e chirurgia della spalla, Neurochirurgia e neuroradiologia, Chirurgia vascolare, Chirurgia plastica, Chirurgia toracica, Neurologia pediatrica, Fisica sanitaria, Infettivologia) e nell’ambito delle reti Hub & Spoke (Rete stroke; adesione al Servizio Unico Metropolitan di Microbiologia).

Ulteriori sviluppi nell’ambito delle Reti Cliniche saranno realizzati secondo i programmi attuativi derivanti dalla programmazione in sede di Conferenza Territoriale Socio Sanitaria Metropolitana di Bologna a seguito dei lavori del citato Nucleo Tecnico di Progetto.

### **Obiettivo 3.2.1: Appropriately ed utilizzo efficiente della risorsa posto letto**

#### **Risultati 2019**

Nell’ambito degli indicatori di efficienza, la DGR 977/2019 richiama, in particolare, il rispetto del “Rapporto tra DRG ad alto rischio di inappropriately e ricoveri attribuiti a DRG non a rischio di inappropriately in regime ordinario”, compreso fra gli indicatori LEA.

Su piattaforma InSiDER si rileva l’andamento dell’indicatore specifico “IND0216 Rapporto tra ricoveri attribuiti a DRG ad alto rischio di inappropriately e ricoveri attribuiti a DRG non a rischio di inappropriately in regime ordinario - GRIGLIA LEA”

Nel 2019 l’AUSL di Imola presenza, in contro tendenza, un netto miglioramento dell’indicatore che riporta l’Azienda entro lo standard regionale con un valore pari a 19% rispetto al un valore del 23% nel 2018 e del 22% nel 2017. In particolare, la DGR 977/2019 fissa come obiettivo 2019 un valore atteso <19% (Fonte InSiDER).

#### Altri indicatori e target:

N° di ricoveri ordinari per acuti, a rischio inappropriately relativi ai DRG chirurgici riduzione per ciascun DRG. Risultato atteso: <= 2018.

Il risultato aziendale osservato rileva una diminuzione dei DRG chirurgici a rischio di inappropriately; si riporta nella seguente tabella il trend dei DRG chirurgici oggetto di monitoraggio (Fonte data base aziendale, dati aggiornati a dicembre 2019).

DRG	N.ro Casi 2018	N.ro Casi 2019	Scost. V.a.	Scost. %
008 - Interventi su nervi periferici e cranici e altri interventi su sistema nervoso senza CC	15	11	-4,00	-26,7%
158 - Interventi su ano e stoma senza CC	92	94	2,00	2,2%
160 - Interventi per ernia, eccetto inguinale e femorale, età > 17 anni senza CC	74	21	-53,00	-71,6%
503 - Interventi sul ginocchio senza diagnosi principale di infezione	119	48	-71,00	-59,7%
538 - Escissione locale e rimozione di mezzi di fissazione interna eccetto anca e femore senza CC	47	48	1,00	2,1%

N° di ricoveri ordinari in discipline per acuti relativi ai DRG 088 – Malattia polmonare cronica ostruttiva: riduzione del tasso di ospedalizzazione per 100.000. Risultato atteso: <= 59,1 (valore nazionale 2016)

Si propone al riguardo l’indicatore su Piattaforma InSiDER (IND726) “Variazione % del tasso di ospedalizzazione per 100.000 per DRG 088 - Malattia polmonare cronica ostruttiva” (obiettivo =<-5%). Risultato 2019: +11,9% vs risultato 2018: -22,64%.

N° di ricoveri ordinari in discipline per acuti relativi ai DRG 429 – Disturbi organici e ritardo mentale: riduzione del tasso di ospedalizzazione per 100.000. Risultato atteso: <= 59,1 (valore nazionale 2016).



Si propone al riguardo l'indicatore su Piattaforma InSiDER (IND727) Variazione % del tasso di ospedalizzazione per 100.000 per DRG 429 - Disturbi organici e ritardo mentale (obiettivo =<-5%). Risultato 2019: +24,59% vs risultato 2018: -19,73%.

In riferimento agli indicatori sull'appropriatezza chirurgica oggetto di monitoraggio su piattaforma InSiDER, si riporta in tabella il dato 2019 a confronto con il dato RER e l'anno precedente.

N.RO IND	Appropriatezza chirurgica	2019	2018	RER
IND110	Tasso std di ospedalizzazione per interventi di tonsillectomia x 100.000 residenti	309,06	375	264,64
IND116	Tasso std di ospedalizzazione per interventi di stripping vene x 100.000 residenti	87,92	95,47	126,3
IND121	% di dimessi da reparti chirurgici con DRG medici - ricovero ordinario	18,35	15,86	12,33
IND125	% di ricoveri in Day-Surgery per i DRG LEA Chirurgici	56,76	39,58	55,3
IND303	Degenza media pre-operatoria	0,89	0,88	0,69

### Obiettivo 3.2.2: Reti di rilievo regionale

#### Risultati 2019

Nel 2018 sono stati costituiti i Coordinamenti Regionali di Rete per le funzioni Cardiologica e Chirurgica Cardio-vascolare, Neuroscienze, Oncologica e Oncoematologica, con DGR 972/2018, e con determinazione della Direzione Generale Cura della Persona, Salute e Welfare (DGCPWS) i relativi Gruppi di Lavoro. La DRG 977/2019 pone come obiettivo per le Aziende la garanzia della partecipazione fattiva e del supporto dei propri professionisti agli organismi sopra indicati, avuto riferimento ai ruoli formalmente attribuiti e ai mandati conferiti dai provvedimenti regionali di costituzione. Con riferimento all'AUSL di Imola è stata garantita la partecipazione dei professionisti individuati ai gruppi di lavoro regionali.

#### Obiettivo 3.2.2.1: Rete Neuroscienze

##### Risultati 2019

Indicatori e Target (DRG 977/2019):

- Adozione a livello aziendale/provinciale del PDTA per la "malattia di Parkinson" secondo le linee di indirizzo regionali fornite in corso d'anno.
- Adozione a livello aziendale/provinciale del PDTA per la "demenza giovanile" secondo le linee di indirizzo regionali fornite in corso d'anno.

Le linee di indirizzo regionali sono sostanzialmente agite a livello aziendale, ma non sono state formalizzate in un PDTA.

#### Obiettivo 3.2.2.2: Rete dei Centri Senologia

##### Risultati 2019

Indicatori e Target (DRG 977/2019):

Indicatore	Standard	2019	2018
% pazienti sottoposte a re-intervento sulla mammella entro 4 mesi dall'intervento di chirurgia conservativa (esclusi i re-interventi in presenza di linfadenectomia ascellare effettuata nei 4 mesi successivi). InSiDER IND398 "Proporzione di nuovi interventi di resezione entro 120 gg da un intervento chirurgico conservativo per TM mammella"	≤7,5%	2,56%	6,52%
% di pazienti avviate a terapia medica entro 60 giorni dall'intervento chirurgico	≥ 80%	100%	NV
% di pazienti che iniziano trattamento radioterapico entro 12 mesi dalla terapia chirurgica conservativa + trattamento sistemico	≥ 90%	100%	NV
% pazienti che effettuano una mammografia nei 18 mesi successivi all'intervento chirurgico	≥ 90%	100%	89%

Come è possibile osservare nella tabella sopra riportata l'andamento degli indicatori proposti dalla DGR 977/2019 mostrano, per l'AUSL di Imola, un netto miglioramento rispetto all'anno precedente ed un pieno raggiungimento del target richiesto.

### Obiettivo 3.2.2.4: Reti dei Tumori rari

#### Risultati 2019

##### Indicatori e Target:

- Partecipazione ai gruppi di lavoro con l'obiettivo di individuare centri di diverso livello per favorire la centralizzazione delle attività che richiedono presenza di massa critica al fine di garantire l'alta specializzazione dei professionisti e la formalizzazione di team multidisciplinari. Risultato atteso: 100% dei contenuti previsti.
- Partecipazione ai gruppi di lavoro con l'obiettivo di redigere percorsi diagnostico-terapeutici condivisi, in linea con le migliori evidenze scientifiche, che garantiscano al paziente la migliore presa in carico. Risultato atteso: 100% dei contenuti previsti.

Il referente individuato dall'AUSL di Imola per il gruppo di lavoro sulla rete dei tumori rari ha partecipato ai lavori.

### Obiettivo 3.2.2.5: Rete per la Terapia del dolore

#### Risultati 2019

Indicatore e Target: "% di casi con almeno 1 rilevazione del dolore in corso di ricovero". Target: > 95% (InSiDER IND725). Il dato complessivo 2018 risultava pari all'86,4%, con un peggioramento rispetto al 2017 (88,1%). Correggendo ex-post il dato SDO 2018 con i dati registrati in cartella informatizzata, il dolore risulta rilevato nel 96,8% dei ricoveri. Nel 2019 si registra su piattaforma InSiDER una performance tra le migliori della Regione, pari a 96,98% vs un dato complessivo regionale di 87,32%.

Le verifiche sulla corretta registrazione del dolore nella Cartella Clinica vengono effettuate dall'Ufficio Controlli Sanitari, che pubblica periodicamente i risultati per le singole UUOO sul sito intranet aziendale (area "Controlli sanitari"), mettendoli a disposizione del Comitato Ospedale Territorio Senza Dolore (COTSD).

Il COTSD effettua controlli a campione su tutti i reparti ospedalieri per verificare la conformità della rilevazione del dolore (presenza di almeno una rilevazione al giorno); tale dato è stato calcolato, come media aziendale, a partire dal 2017 e, a conferma della corrispondenza con l'indicatore di InSiDER, si riportano di seguito i risultati: nel 2017 il dato complessivo sull'aderenza agli indirizzi aziendali di *best practice*

(rilevazione del dolore ad ogni turno infermieristico, quindi 3 volte nelle 24 ore, e dopo somministrazione di terapia analgesica) è stato dell'84%, nel 2018 è sceso all'82% (trend in leggera diminuzione che ha comportato un rinforzo al tavolo del COTSD allargato), mentre nel 2019 il dato è risalito all'89,6%, performance ritenuta molto soddisfacente dal gruppo di Coordinamento.

### Obiettivo 3.2.2.6: Rete delle Cure Palliative Pediatriche

#### Risultati 2019

In data 28.12.2018 si è costituito il gruppo di Coordinamento della Rete delle Cure palliative Pediatriche (CPP) dell'Azienda USL di Imola. Si è provveduto ad inviare il report richiesto dalla Regione sui pazienti della nostra AUSL che rientrano nella tipologia delle Cure Palliative Pediatriche. In base alla deliberazione della Giunta Regionale n. 857/2019 "Provvedimenti in ordine alla definizione della Rete delle Cure Palliative Pediatriche dell'Emilia Romagna, in attuazione della L. 38/2010" - PG 2019 536376, si è costituita la Rete metropolitana delle Cure Palliative Pediatriche della Provincia di Bologna con coordinamento regionale, che comprende Ospedale St. Orsola, Ospedale Maggiore, Istituto ortopedico Rizzoli, AUSL di Imola.

Si sono tenuti diversi incontri ai quali hanno partecipato 2 professionisti della UOC di Pediatria della AUSL di Imola e sta per essere completato il "Documento Organizzativo della Rete di Cure Palliative Pediatriche" dell'area metropolitana della provincia di Bologna. Un medico della UOC di Pediatria sta frequentando il primo anno del Master in "Complessità e Integrazione in Rete in Cure Palliative Pediatriche".

E' stata nominata dalla Direzione Infermieristica la responsabile del Punto Unico di Accesso Pediatrico (PUAP) di Imola, che si interfacerà con la responsabile del PUAP provinciale per le CPP; il prossimo anno dovrebbe frequentare il Master di CPP infermieristico.

### Obiettivo 3.2.2.7: Reti per le patologie tempo-dipendenti

#### Risultati 2019

In relazione alle reti tempo-dipendenti alla luce delle indicazioni della DGR 2040/2015 e all'Accordo Stato Regioni del 24 gennaio 2018, alle Aziende è richiesto di garantire qualità e sicurezza mediante il rispetto degli indicatori di volume e di esito previsti dai sistemi di rilevazione nazionali e regionali, riportati in tabella.

DGR 799/2019	Indicatore InSiDER	2019	2018
<u>Volumi IMA per struttura.</u> Target: >= 100 casi/anno	(IND381) Infarto miocardico acuto: % di ricoveri in stabilimenti sopra soglia	<b>100%</b>	100%
<u>Volumi PCTA.</u> Target: > =250/anno	<b>non applicabile:</b> AUSL di Imola non ha sala di emodinamica, le PTCA vengono effettuate in fast-track (PTCA primarie) oppure in modalità "service" c/o Villa Maria Cecilia Hospital	-	-
<u>Volumi PTCA primarie.</u> Target: >= 75 (proporzione di PTCA primaria >= 65%)	<b>non applicabile:</b> AUSL di Imola non ha sala di emodinamica, le PTCA vengono effettuate in fast-track (PTCA primarie) oppure in modalità "service" c/o Villa Maria Cecilia Hospital	-	-
<u>% casi di stroke con centralizzazione primaria.</u> Target: > 80%	(IND717) % casi di ictus ischemico con centralizzazione primaria	<b>100%</b>	100%

<u>% transiti in stroke unit.</u> Target: > 75%	(IND718) % casi di ictus ischemico con transito in stroke unit. Per Imola è identificato come "stroke unit" il reparto codice 02601.	<b>49,73%</b>	50,27%
<u>% trombolisi e.v.</u> Target: > 15%	(IND664) % trombolisi in pazienti con ictus	<b>3,83%</b>	5,35%
<u>% riabilitazione post-stroke codice 56.</u> Target: > 9%	(IND0716) % riabilitazione post ictus ischemico in reparto 056. L'indicatore considera il n.ro pazienti con un almeno un accesso in riabilitazione 056.	<b>0,0%</b>	0%

### Obiettivo 3.2.3 Emergenza ospedaliera

#### Risultati 2019

Il Piano per il miglioramento dell'Accesso in Emergenza-urgenza declina le strategie volte al miglioramento dell'accessibilità in emergenza e urgenza. Si richiede di applicare le direttive regionali, conseguendo il miglioramento dei tempi di permanenza che tendenzialmente non dovranno superare le 6 h + 1h per i casi di maggiore complessità. L'obiettivo finale del 100% potrà essere conseguito gradualmente come specificato negli indicatori e target per l'anno 2019. Indicatori e Target:

- % raggiungimento obiettivi del Piano di Miglioramento. Risultato atteso: 100%.

A luglio 2019 è stata pubblicata la DGR 1129/2019 nella quale sono state emanate le nuove Linee di Indirizzo per le Aziende Sanitarie sul tema del "Piano per il miglioramento dell'accesso in emergenza-urgenza". In ottemperanza ai contenuti della Delibera, l'Azienda ha dapprima identificato il Responsabile dell'Accesso in Emergenza (Prot. 25980/2019), che ha predisposto negli ultimi mesi del 2019 un aggiornamento del "Piano per il Sovraffollamento Pronto Soccorso – Dicembre 2019 – Marzo 2020". Tale piano è stato presentato al Collegio di Direzione aziendale nella seduta di dicembre 2019.

Nel piano in oggetto sono state aggiornate le azioni implementate a livello aziendale sia in ambito input, che throughput che output anche alla luce delle Linee di Indirizzo Regionali.

Implementazione piani operativi per la gestione del sovraffollamento nei PS in linea con le direttive fornite dalla DGR 1827 del 17/11/2017, con particolare riferimento a:

- rilevazione algoritmo NEDOCS per la valutazione del sovraffollamento, implementazione o adeguamento della funzione di bed-management, nonché adozione delle azioni previste per il miglioramento della fase di INPUT (accessi evitabili) ed OUTPUT (boarding). Risultato atteso: 100%.

La rilevazione dell'Indicatore NEDOCS è stata implementata a regime durante il 2019, ma poiché l'applicativo informatico del Pronto Soccorso (FAWEB) non permette una storicizzazione di tale dato, è stato concordato con il Servizio Tecnologie Informatiche di Rete un monitoraggio mensile di tale indicatore da inviare all'attenzione del Direttore del PS ed al Coordinatore Infermieristico. Le azioni previste per le fasi Input e output sono state aggiornate all'interno del Piano Aziendale sopra citato.

- % accessi con Permanenza <6h +1 per PS generali e PPI ospedalieri con >45.000 accessi. Risultato atteso: >= 90%.

L'indicatore monitorato su InSiDER (IND776) mostra nel 2019 un valore pari a 83,01%, in lieve aumento rispetto al 2018 (82,58%) ed in linea con il valore RER 2019 di 84,23%.

Percorso Nascita. Nel 2019 è stato fatto un audit per STAM e STEN e si è lavorato alla stesura di 2 nuovi documenti per la Gestione del Servizio di trasporto emergenze neonatali a redazione interaziendale AOSP BO e AUSL Imola, pubblicati il 28/2/2020 (doc. Nr. 5256, versione2; e do. Nr. 5564, versione 2).

### **Obiettivo 3.2.5 Attività trasfusionale**

#### **Risultati 2019**

La rete del Sistema sangue della RER è organizzata secondo il modello "Hub and Spoke" all'interno del SIMT AMBO (Servizio di immunoematologia e Medicina Trasfusionale Area Metropolitana di Bologna) che fa riferimento al Centro Regionale Sangue (C.R.S.), struttura di Coordinamento tecnico organizzativa della Regione che garantisce attività di supporto alla programmazione regionale in materia di attività trasfusionali e di coordinamento e controllo tecnico-scientifico della rete trasfusionale regionale, in stretta sinergia con il Centro Nazionale Sangue (C.N.S.).

Il C.R.S. si avvale del Servizio di Immunoematologia e Medicina Trasfusionale (SIMT) dell'AUSL di Bologna per la gestione delle attività di competenza. In particolare, il C.R.S. concorre al raggiungimento dell'obiettivo strategico del SSN, a valenza sovra-aziendale e sovra-regionale, dell'autosufficienza quantitativa e qualitativa. Attraverso accordi convenzionali annuali, il C.R.S. garantisce il sangue, ad alcune Regioni carenti, quali Sicilia, Calabria e Campania. Pertanto, il C.R.S., attraverso il SIMT dell'AUSL di Bologna, raccoglie le disponibilità e le capacità produttive eccedenti il fabbisogno locale presente sul territorio regionale e, prioritariamente, le colloca in Regione (Strutture e Ospedali carenti) e successivamente fuori Regione (Regioni carenti).

Nel contesto regionale l'area di maggior sofferenza in termini di carenza di sangue ed emocomponenti è rappresentata dall'Area Metropolitana Bolognese, facente parte dell'Area Vasta Centro, per la presenza di due Strutture sanitarie con determinate peculiarità con un fabbisogno elevato di emocomponenti: l'Azienda Ospedaliera S. Orsola-Malpighi e l'Istituto Ortopedico Rizzoli. Entrambe le suddette Strutture si caratterizzano per interventi e prestazioni di alta specializzazione, con un elevato impiego di sangue ed emocomponenti, per pazienti/utenti residenti nell'area metropolitana e provenienti da diverse realtà nazionali ed internazionali. Inoltre l'ospedale Maggiore di Bologna è sede di Trauma Center e conseguentemente necessita di scorte di emocomponenti sufficienti al trattamento dei numerosi Politraumi che vi accedono.

La Struttura Trasfusionale dell'AUSL di Imola è parte integrante del SIMT AMBO e opera in sinergia con tutte le altre strutture (SIMT ASL BO, SIMT AOSP, SIMT IOR), esegue attività di Raccolta Sangue e Plasma, attività Ambulatoriale di Medicina Trasfusionale per il territorio Imolese, attività di Assegnazione Sangue e Laboratorio di Immunoematologia Eritrocitaria.

In particolare, il SIMT Imola ha una spiccata vocazione per l'attività di raccolta sangue; infatti, attraverso la propria struttura di raccolta presenta alcune rilevanti peculiarità per il Sistema Sangue provinciale, di area vasta e regionale. In particolare:

- i donatori del territorio imolese sono oltre il 5% della popolazione residente significativamente sopra la media regionale e nazionale;
- l'indice di donazione annuo per donatore nel territorio imolese è superiore a 2 donazioni/anno;
- le donazioni rapportate alla popolazione per mille abitanti sono, nel territorio imolese, superiori a 100 unità/anno, dato decisamente sopra la media regionale e nazionale;

- l'indice di consumo e di globuli rossi (UT trasfuse) nel territorio imolese, in rapporto alle prestazioni sanitarie e indicatori di appropriatezza, è dal 2016 molto inferiore allo standard di 40 unità/anno per mille abitanti del territorio (nel 2019 il dato è di 34,5 unità di emazie/1000 ab).

Il consumo di emocomponenti come il plasma e le piastrine è piuttosto marginale e risulta sotto agli standard regionali e nazionali.

Rispetto agli specifici obiettivi assegnati per l'anno 2019 si evidenziano di seguito le specifiche attività.

- E' stato garantito il contributo all'autosufficienza regionale, come sopra descritto;
- Sono stati costantemente predisposti report mensili a) di attività della Struttura Trasfusionale aziendale che vengono inoltrati al Controllo di Gestione e a tutte le figure aziendali di riferimento e b) di appropriatezza trasfusionale e di rilevazione non conformità a tutte le strutture aziendali competenti tra il 15 e il 20 del mese successivo a quello trascorso.
- E' stata incentivata la raccolta di Plasma da Aferesi fattivamente incrementata dal febbraio 2018 di oltre il 30% anche in seguito all'acquisizione di un secondo separatore cellulare.
- E' stato implementato a partire dal mese di febbraio del 2018 e consolidato nel corso del 2019 un programma aziendale inerente il PBM (Patient Blood Management) e la documentazione relativa, approvata dalla Direzione Sanitaria e dal Comitato Sangue Ospedaliero, risulta registrata nel programma DocWeb dell'azienda.
- E' stata stipulata, con decorrenza 1/1/2019, una convenzione annuale con l'AVIS di Imola, eventualmente rinnovabile per una ulteriore annualità, al fine di allineare la durata della convenzione locale con la durata triennale dell'Accordo quadro tra Regione e Associazione dei Donatori.

### **Obiettivo 3.2.6 Attività di donazione d'organi, tessuti e cellule**

#### **Risultati 2019**

L'Azienda (Delibera 193 del 19/12/2016) ha istituito l'Ufficio di Coordinamento Aziendale *Procurement*, identificando le figure professionali coinvolte, le loro funzioni e responsabilità.

#### Indicatori e Target DGR 977/2019:

- Raggiungere la piena operatività, in termini di personale e di ore dedicate, degli Uffici di Coordinamento Locale alla donazione degli organi e dei tessuti così come definito nella Delibera Regionale 665/2017.
- Presidi Ospedalieri senza neurochirurgia: è richiesto un Index-1 del Programma Donor Action (determinato dal rapporto, in terapia intensiva, tra il numero dei decessi con patologia cerebrale e il numero dei decessi totali) compreso tra il 15 e il 30%.
- Per tutti i presidi Ospedalieri è richiesto un livello di opposizione alla donazione degli organi inferiore al 30%.
- Prelievo da un numero di donatori di cornee pari ad almeno il 18% dei decessi dell'anno precedente con età compresa tra i 3 e gli 80 anni come da indicazioni del CRT-ER.
- Prelievo di un numero di donatori multi-tessuto (età compresa tra i 3 e i 78 anni) come da indicazioni del CRT-ER per ciascuna azienda.
- Data attuazione alla riorganizzazione della Banca Cornee dell'Emilia Romagna così come da Delibera Regionale 2118 del 10/12/2018 si richiede (AUSL Imola e Bologna): N.ro cornee processate in banca sul numero totale di cornee arrivate >= 95%.

- Data attuazione alla riorganizzazione della Banca Cornee dell'Emilia Romagna così come da Delibera Regionale 2118 del 10/12/2018 si richiede (AUSL Imola e Bologna): N.ro cornee assegnate dalla banca sul numero totale delle cornee pervenute  $\geq$  50%.

Durante il 2019 la UO di Anestesia e Rianimazione ha eseguito un solo Accertamento di Morte Encefalica con successiva donazione di organi nonostante il periodo di transizione che si è creato con la riorganizzazione di una unica Banca Cornee dell'Emilia Romagna, l'obiettivo cornee a Imola è stato raggiunto anche quest'anno. Donazione cornee. In totale nel 2019 i donatori provenienti dall'Ausl di Imola di cornea sono stati 23, bancati nella banca di Imola e 3 bancati nella banca cornee unificata della Regione Emilia Romagna, per un totale di 26 donatori e 52 cornee. In merito agli indicatori specifici si possono considerare raggiunti, nello specifico:

- La percentuale di cornee processate in banca sul numero totale di cornee arrivate è del 100% (obiettivo regionale  $\geq$ 95%).
- La percentuale di cornee distribuite nel 2019 provenienti da donatori sotto gli 80 anni rispetto al numero dei tessuti bancati da tali donatori è del 69,2% - 35+1 tessuti distribuiti /52 totali - (obiettivo regionale  $>$ 50%).

Membrana amniotica. Nel 2019 sono state prelevate, inoltre, 27 membrane amniotiche prelevate nell'AUSL di Imola e bancate nella banca di Imola e 4 (3 prelevate nell'AUSL di Imola e 1 nell'AUSL Bologna) bancate nella banca unificata della regione Emilia Romagna, per un totale di 31 membrane amniotiche, il cui utilizzo è confluito in 312 somministrazioni topiche di membrana amniotica omogeneizzata e 10 frammenti amniotici per impianto chirurgico. Nel 2019 si rileva un calo della distribuzione della membrana amniotica omogeneizzata che si è verificato a seguito di problematiche nel procurement, problematiche che si spera risolte anche grazie all'incremento del reclutamento di donatrici presso l'Ostetricia dell'Ospedale Maggiore di Bologna. In incremento, rispetto agli anni precedenti le donazioni di sangue cordonale. Da segnalare infatti 35 donazioni rispetto alle 27 del 2018 e alle 16 del 2017.

Importante l'impegno nell'aggiornamento interno di Medici e Comparto con vari eventi formativi:

- Due date in cui si è trattato l'argomento "Sicurezza nella donazione di Organi e Tessuti", 1 Corso ALMA base e 1 Corso ALMA Advanced a cui hanno partecipato professionisti provenienti dall'AUSL Imola e anche da fuori AUSL.

La vera novità riguarda invece la Istituzione di un Ufficio di Procurement Aziendale con una figura infermieristica dedicata. La persona incaricata avrà diversi compiti tra cui l'identificazione e il monitoraggio dei Pazienti con lesioni cerebrali extra T.I. e la revisione delle procedure ed istruzioni operative riguardanti la donazione. In questi anni tanto è stato fatto grazie soprattutto alla collaborazione con la Filiale di Imola della Banca Cornee ma tanto c'è da fare per una sicura prospettiva di miglioramento.

### **Obiettivo 3.2.7 Volumi-esiti**

#### **Risultati 2019**

In attuazione degli standard relativi all'assistenza ospedaliera previsti dal DM 70/2015, così come specificate nella DGR 2040/2015, l'AUSL di Imola ha realizzato, nell'anno 2019, valori soglia per gli indicatori sui volumi ed esiti previsti dalla DGR 977/2019, dettagliati nella seguente tabella che riporta i valori osservati, alcuni monitorati ed aggiornati su Piattaforma InSiDER.

INDICATORI	TARGET DGR 977/2019	2019	2018
Colecistectomia: numero minimo di interventi di colecistectomia per Struttura	≥100	183	246
Colecistectomia laparoscopica: % di interventi con degenza postoperatoria ≤ 3 gg (InSiDER IND630)	≥75%	64,29%	76,3%
Frattura femore: numero minimo di interventi di frattura femore per Struttura	≥75	248	223
Frattura di femore: % di interventi effettuati entro 48h (InSiDER IND771)	≥70%	93,14%	92,23%
Interventi di chirurgia oncologica con indicazione chirurgica posta a seguito di valutazione multidisciplinare	100%	100%	100%

### **OBIETTIVO 3.3 Screening neonatali (screening oftalmologico, screening uditivo, screening per le malattie endocrine e metaboliche ereditarie)**

#### **Risultati 2019**

A seguito della emanazione della DGR 541 del 16/04/2018 con la quale sono state approvate le "Linee guida alle Aziende Sanitarie per la realizzazione dello screening della funzione visita in epoca neonatale in Emilia-Romagna" e nelle more della definizione e stesura completa di una Procedura Aziendale, con nota prot. 21176/2018 la Direzione Sanitaria ha convenuto di avviare il percorso a partire dal mese di luglio 2018.

Tale percorso prevede l'esecuzione del test del "Riflesso rosso", eseguito dall'Equipe della Pediatria, su tutti i nuovi nati. Nei casi dubbi o patologici il Pediatra Ospedaliero programma una valutazione di secondo livello presso gli Ambulatori Oculistici di CSPT, per la visita prima della dimissione.

A seguito della Delibera di Giunta Regionale RER n. 107 del 1 febbraio 2010 viene offerto a tutti i neonati dal 2011 lo screening metabolico allargato ad un gruppo più ampio di malattie metaboliche ereditarie rispetto alle obbligatorie previa raccolta del consenso informato da parte dei genitori a cui viene consegnato un dépliant illustrativo sulle finalità dello screening; in caso di mancata sottoscrizione del consenso viene eseguito solo lo screening obbligatorio; il test viene eseguito dalle ostetriche della UOC di ostetricia Ginecologia per i neonati del Nido o dalle infermiere della UOC di Pediatria per i ricoverati in Neonatologia.

In ottemperanza al DRG 694/2011 DGR 23 MAGGIO 2011, N. 694 "Screening uditivo neonatale e percorso clinico ed organizzativo per i bambini affetti da ipoacusia in Emilia-Romagna - Approvazione linee guida per le aziende sanitarie", dal 2014 lo screening uditivo viene regolarmente effettuato a tutti i nuovi nati assistiti dall'Azienda Sanitaria di Imola, come da procedura della Direzione Sanitaria "Screening uditivo neonatale dell'AUSL di Imola, doc. Nr. 4229 del 18/8/2014.

L'audiometrista esegue bilateralmente il test di screening TEOAE (*Transient-Evoked Otoacoustic Emission*) presso il Nido della UOC di Pediatria e il risultato dello screening viene registrato sul libretto pediatrico della dimissione. Se la risposta è REFER (otoemissioni assenti mono/bilateralmente) viene programmata la raccolta delle urine per ricerca del CMV e si riprogramma un Re-test con OAE bilaterali entro il 1° mese di vita. In caso di re-test con risposta assente o non chiara e nei casi di presenza di fattori di rischio, si esegue, entro il 1° mese di vita, un esame con potenziali evocati uditivi del tronco encefalico (ABR) con ricerca della soglia uditiva, l'esame impedenzometrico e la registrazione delle otoemissioni acustiche (OAE). In caso di re-test con risposta assente o non chiara e nei casi di presenza di fattori di rischio, l'Audiometrista esegue,



entro il 1° mese di vita, un esame con potenziali evocati uditivi del tronco encefalico (ABR) con ricerca della soglia uditiva, l'esame impedenzometrico e la registrazione delle otoemissioni acustiche (OAE). In caso di deficit uditivo confermato il Servizio ORL invia il neonato presso un Centro di 2° livello per ulteriori accertamenti.

Indicatori Obiettivi DGR 977/2019:

- % di neonati sottoposti a screening per le malattie endocrine e metaboliche (Target 100%).

Il 100% dei neonati dell'AUSL di Imola sono sottoposti a screening per le malattie endocrine e metaboliche.

- % di neonati con conferma di malattia endocrina o metaboliche presi contestualmente in carico dal centro clinico del sistema screening o indirizzati presso altri centri clinici con competenze specifiche.

Il 100% dei neonati con conferma di malattia endocrina o metaboliche sono stati presi in carico dal Centro Screening di riferimento presso l'Endocrinologia pediatrica presso l'AOSP di Bologna.

### **OBIETTIVO 3.4: Sicurezza delle cure**

#### **Risultati 2019**

Stante la situazione di emergenza COVID-19, che ha ovviamente impegnato a tempo pieno tutte le risorse disponibili, non è stato ancora possibile completare il "Report di attuazione delle attività previste dal Piano Programma aziendale per la sicurezza delle cure (PPSC) per l'anno 2019", che di norma prevede la rendicontazione dettagliata degli obiettivi dell'area "Sicurezza delle cure" definiti nella delibera di programmazione annuale (DGR 977/2019).

È invece stata predisposta e pubblicata nei tempi previsti la "RELAZIONE ANNUALE (ART. 2 comma 5 della LEGGE 8 marzo 2017, n. 24) SUGLI ACCADIMENTI RELATIVI ALLA SICUREZZA DELLE CURE E ALLE RELATIVE AZIONI DI MIGLIORAMENTO" relativa all'anno 2019.

Si riepiloga in sintesi la rendicontazione dei singoli obiettivi nella tabella sottostante in relazione agli obiettivi di cui alla DGR 977/2019.

<p>Ai sensi della Legge 8 marzo 2017 n. 24 dovrà essere elaborata e pubblicata sul sito aziendale una relazione annuale consuntiva sugli accadimenti relativi alla sicurezza delle cure e alle relative azioni di miglioramento messe in atto. Tale relazione potrà discendere dal report di attuazione delle attività previste dal Piano-Programma aziendale per la sicurezza delle cure (PPSC) nel 2018, che andrà anche aggiornato rispetto alle attività previste per il 2019. Target: sì</p>	<p>Relazione pubblicata sul sito internet (sezione trasparenza) entro il 31/03/2019.</p>
<p>Piano-programma aziendale per la sicurezza delle cure (PPSC): report di attuazione attività previste dal PPSC anno 2018 con aggiornamento delle attività previste per 2019. Target: sì</p>	<p>Il Report di attuazione del PPSC 2019 sarà inviato alla RER appena possibile. Il Report includerà l'aggiornamento delle attività per l'anno 2020; il nuovo PPSC avrà valenza 2021-2023, per allinearsi al Piano triennale della Performance.</p>
<p>Strutture segnalanti (incident reporting) 2019 – strutture segnalanti 2018 Target: &gt;=3</p>	<p>Hanno partecipato al sistema di segnalazione &gt; 3 UUOO non segnalanti nel 2018, nello specifico: Chirurgia Generale, Oculistica, Genetica medica, Neurologia, Residenza psichiatrica per Trattamento Intensivo (RTI).</p>

<p>Effettuazione check list di sala operatoria: copertura SDO su procedure AHRQ4. Target: &gt;= 90%</p> <p>InSiDER (IND721) % di procedure AHRQ4 con campo "check list" = "SI" nella SDO</p>	<p>(IND721) % di procedure AHRQ4 con campo "check list" = "SI" nella SDO. Nel 2019: 99,91% vs 99,84% nel 2018.</p>
<p>Effettuazione check list di sala operatoria: linkage SDO e SSCL su procedure AHRQ4. Target: &gt;= 85%</p> <p>InSiDER (IND722) Corrispondenza SSCL rispetto alla SDO</p>	<p>(IND722) Corrispondenza SSCL rispetto alla SDO. Nel 2019: 98,11% vs 97,33% nel 2018.</p>
<p>Effettuazione di osservazioni in sala operatoria (progetto OssERvare). Target: almeno 75 osservazioni per azienda</p>	<p>L'Azienda ha partecipato al Progetto regionale OSSERVARE, raggiungendo il numero di osservazioni previsto (86 osservazioni effettuate, sulle 75 previste).</p>
<p>Evidenza di effettuazione di significant event audit strutturati su casi significativi per la sicurezza delle cure in ostetricia. Target: 100%</p>	<p>100%. Nell'ambito del Progetto "Near miss ostetrici", in data 20/05/2019 è stato condotto un SEA per l'analisi multidisciplinare (con il coinvolgimento delle professionalità e discipline coinvolte: ginecologi, anestesisti, ostetriche) di 1 near miss ostetrico (caso di sepsi) segnalato attraverso il portale ISS-ITOSS (rif. Feedback Report trasmesso in Regione).</p>
<p>Effettuazione Visite per la Sicurezza (Strumento Vi.Si.T.A.RE) per la verifica delle raccomandazioni con riferimento alla prevenzione della violenza a danno di operatore. Target: almeno una Unità operativa</p>	<p>L'AUSL di Imola ha aderito al Progetto Vi.Si.T.A.RE: nel 2019 sono state effettuate, come previsto, le visite presso SPDC e Urologia (verbali visita e piani di miglioramento).</p>
<p>Recepimento delle Linee di indirizzo per la gestione delle vie aeree nell'adulto. Target: Emanazione procedura aziendale</p>	<p>Il presente obiettivo è già stato rendicontato alla RER con nota aziendale prot. 37094 del 22/11/2019. Secondo le indicazioni regionali, l'Azienda ha provveduto al recepimento delle linee di indirizzo aggiornando la propria procedura aziendale (rif. DocWeb: "GESTIONE DEL PAZIENTE ADULTO CON INTUBAZIONE DIFFICILE PREVISTA E IMPREVISTA" doc. Nr. 6102 - versione 1 del 20/11/2019). La UOC Anestesia e Rianimazione ha aderito al corso di formazione (organizzato dalla RER) per la gestione delle vie aeree, rivolto agli anestesisti dell'AVEC, garantendo la partecipazione dei referenti aziendali individuati.</p>
<p>Recepimento delle Linee di indirizzo per la profilassi del tromboembolismo venoso nel paziente chirurgico adulto. Target: Emanazione procedura aziendale</p>	<p>Il presente obiettivo è già stato rendicontato alla RER con nostra nota prot. 37094 del 22/11/2019. Secondo le indicazioni regionali, l'Azienda ha recepito le linee di indirizzo con predisposizione della procedura aziendale "PROFILASSI DEL TROMBOEMBOLISMO VENOSO NEL PAZIENTE CHIRURGICO ADULTO" (rif. DocWeb: doc. Nr. 6003 - versione 1 del 20/08/2019).</p>
<p>Operatori che hanno partecipato a FAD cadute nel 2019/operatori che hanno partecipato nel 2018. Target: 30% in più</p>	<p>Operatori che hanno partecipato alla FAD nel 2019: 114. Operatori che hanno partecipato alla FAD nel 2018: 318 Risultato indicatore: 36%</p>

<p>Estendere attività di auditing tra pari su adesione linee di indirizzo regionali cadute/ procedura Aziendale ad altre quattro unità operative (a scelta in base alle priorità di intervento-miglioramento) scegliendo i primi 20 dimessi del mese di settembre 2019. Target: 4 audit e reporting complessivo dei risultati</p>	<p>Effettuato l'audit cadute su 4 UUOO (Oncologia, Ortopedia, Medicina d'urgenza, Chirurgia generale), con analisi delle prime 20 cartelle chiuse nel mese di settembre (come da indicazioni RER). I dati sono stati trasmessi alla regione secondo le modalità previste.</p>
---	---

### **OBIETTIVO 3.5: Accredimento**

#### **Risultati 2019**

L'Azienda in data 31.1.2018 ha provveduto alla presentazione della domanda di rinnovo dell'Accreditamento ai sensi della DGR 1943 del 4.12.2017, "Approvazione requisiti generali e procedure per il rinnovo dell'accREDITamento delle strutture sanitarie".

E' stata effettuata una autovalutazione del possesso dei requisiti utilizzando un "gruppo di miglioramento" (accreditato ECM) formato dai facilitatori per la qualità e l'accREDITamento dipartimentali e di UO.

Il percorso avviato ha poi visto nelle date dal 12 al 14 febbraio 2019 la visita di verifica da parte del gruppo tecnico regionale in ordine alla domanda di accREDITamento avanzata.

#### Indicatori e Target:

- Effettuazione della verifica di rinnovo di accREDITamento entro il 31/12/2019.
- Conferma del Possesso dei requisiti generali di cui alla DGR 1943/2017 al momento verifica effettuata dall'OTA.

La visita per la verifica di rinnovo di accREDITamento dell'AUSL di Imola è stata condotta dal 12 al 14 febbraio 2019, come da pianificazione regionale. In base agli esiti della verifica (verbale prot. 7764 del 11/03/2020 e controdeduzioni prot. PG/2019/327107 del 04/04/2019), l'AUSL di Imola ha attuato le azioni di miglioramento necessarie e inviato la documentazione a supporto ai fini del superamento della criticità rilevata (no piccolo) al requisito 3.1. Con nota PG/2019/504191 del 03/06/2019 la Regione ha comunicato il superamento della criticità rilevata in corso di verifica.

### **OBIETTIVO 3.6: Lesioni da pressione**

#### **Risultati 2019**

Obiettivo: Aggiornamento della procedura aziendale sulla prevenzione delle lesioni da pressione.

Indicatore e Target: Adesione alle pratiche assistenziali di prevenzione delle lesioni da pressione come da procedura aziendale (aggiornata secondo linee di indirizzo regionali). Realizzazione di un audit clinico-assistenziale (di processo) in 4 unità operative d'area medica e 2 unità operative in ambito chirurgico (target 100%). Rispetto all'obiettivo in questione si rappresenta:

1. è stata elaborata una nuova procedura aziendale "Prevenzione delle lesioni da pressione (LdP)", editata sull'applicativo aziendale DocWeb nel maggio 2019, che sostituisce il precedente ed omonimo protocollo aziendale, recependo e contestualizzando le linee di indirizzo regionali;
2. sono state individuate 6 unità operative "pilota" per l'implementazione delle raccomandazioni suggerite:
  - 4 per l'area medica (Medicina A, Medicina B, Geriatria, Lungodegenza)

- 2 per l'area chirurgica (Ortopedia, Urologia);
- 3. con i facilitatori di U.O. (afferenti alla rete "*patient safety link nurse*") è stato condotto un audit a tempo zero (T0), propedeutico all'implementazione della nuova procedura, su 20 cartelle per ciascuna U.O. pilota. I criteri per il recupero della documentazione, così come la check list da utilizzare, sono stati indicati Servizio Assistenza Ospedaliera RER;
- 4. si è provveduto al data entry attraverso il link comunicato e nel rispetto dei tempi indicati.

Indicatore e Target: 75% degli operatori sanitari (infermieri e medici) appartenenti alle unità operative pilota devono aver eseguito il Corso FAD regionale sulle linee di indirizzo delle lesioni da pressione.

Il percorso formativo regionale in FAD è stato reso disponibile sulla piattaforma Ellaber a partire dal 1 agosto 2019, ciò ha permesso di raggiungere una percentuale di adesione al corso da parte dei professionisti medici e infermieri del 60%; in questa percentuale sono inclusi tutti coloro che hanno frequentato il corso, che hanno completato la prova di apprendimento finale e che hanno pertanto ottenuto l'attestato.

### **OBIETTIVO 3.7: Linee di indirizzo regionali sulla buona pratica degli accessi vascolari**

#### **Risultati 2019**

Indicatore: aggiornamento della procedura aziendale secondo le Linee di indirizzo regionali.

Il documento regionale è stato pubblicato pochi giorni fa, peraltro deve ancora essere trasmesso formalmente alle Direzioni aziendali. Ovviamente sarà recepito nel corso del 2020, in base alle indicazioni che darà la Regione.

## 9.4 SOSTENIBILITA' ECONOMICA ED EFFICIENZA OPERATIVA

### **OBBIETTIVO 4.1: Miglioramento nella produttività e nell'efficienza degli Enti del SSN, nel rispetto del pareggio di Bilancio e della garanzia dei LEA**

#### **Risultati 2019**

##### Indicatori e Target:

- Costante monitoraggio della gestione e dell'andamento economico-finanziario, da effettuarsi trimestralmente in via ordinaria ed in via straordinaria secondo la tempistica che sarà definita dalla Direzione Generale Cura della Persona, Salute e Welfare; le CTSS devono essere informate degli esiti delle verifiche straordinarie;
- Presentazione alla Regione della certificazione prevista dall'art. 6 dell'Intesa Stato-Regioni del 23/3/2005, attestante la coerenza degli andamenti trimestrali all'obiettivo assegnato;
- Presenza di certificazione di non coerenza, presentazione di un piano contenente le misure idonee a ricondurre la gestione all'interno dei limiti assegnati entro il trimestre successivo.

L'AUSL di Imola ha garantito una corretta gestione economico-finanziaria, nella piena osservanza dei principi contabili dettati in materia sanitaria. La gestione nel suo complesso è stata orientata alla razionalizzazione e contenimento della spesa secondo gli indirizzi di programmazione regionali, senza con ciò pregiudicare la piena erogazione dei LEA.

Si è assolto all'obbligo del costante monitoraggio della gestione e dell'andamento economico finanziario con cadenza bimestrale ed in corrispondenza della predisposizione dei CE trimestrali.

Sono state presentate le certificazioni previste dall'art. 6 dell'Intesa Stato Regioni del 23.3.2005 attestanti la coerenza degli andamenti trimestrali all'obiettivo assegnato.

La gestione economico-finanziaria è sempre risultata in linea con le previsioni di preventivo garantendo l'obiettivo del pareggio di bilancio di fine esercizio.

Il Collegio Sindacale ha provveduto a trasmettere al Direttore generale, alla Regione e alla Conferenza Territoriale Sociale e Sanitaria Metropolitana, la relazione sull'andamento del bilancio preventivo economico 2019 dell'AUSL di Imola prevista dall'art. 19 della LR 16/07/2018, n. 9.

#### **Obiettivo 4.1.1: Ottimizzazione della gestione finanziaria del SSR**

##### **Risultati 2019**

##### Indicatori e Target:

- Applicazione disposizioni: art.li 33 e 41 del DL 33/2013, come modificato dal D.Lgs. 97/2016; art. 41 del DL 66/2014, convertito con modificazioni dalla L 89/2014.  
Indice di tempestività dei pagamenti (target: <=0).
- Compilazione delle tabelle riferite ai pagamenti relativi alle transazioni commerciali (target: 100%).

Dall'esame dell'attestazione dei tempi di pagamento prevista dall'art. 41 del DL n. 66/2014 si rileva che a fronte di un importo complessivo di pagamenti effettuati in ritardo per 48.343.554 euro, mediamente le transazioni commerciali sono state pagate solo 6 giorni dopo la scadenza. Questo deriva dal fatto che le fatture vengono pagate per lotti che comprendono fatture dello stesso fornitore con diverse scadenze di cui

alcune anteriori e altre posteriori rispetto alla data di pagamento. Negli ultimi anni i pagamenti erano sempre stati effettuati mediamente prima della scadenza, solo quest'anno c'è stato un ritardo nei primi mesi dell'anno, dovuto alla modifica della procedura contabile, che è stato recuperato nel quarto trimestre in cui i pagamenti sono stati effettuati mediamente 11 giorni prima della scadenza.

L' AUSL di Imola, assieme ad un primo gruppo di altre Aziende sanitarie regionali, dal 1° gennaio 2019 ha iniziato ad utilizzare il nuovo sistema informativo unico per la Gestione dell'Area Amministrativo Contabile (GAAC). Il progetto che si inserisce in un contesto di riferimento molto complesso, ha richiesto un particolare impegno anche in ragione delle difficoltà in fase di avvio, non solo legate all'implementazione del nuovo software. Le difficoltà legate al cambiamento del software hanno generato problematiche con particolare riferimento alle fasi del ciclo passivo quali la registrazione, il controllo e la liquidazione delle fatture, che ha determinato un ritardo nei pagamenti dei fornitori di beni e servizi del SSR. Tale situazione nel secondo semestre dell'anno, grazie all'impegno profuso dalla struttura, è stata recuperata e riportata alla normalità.

I tempi di pagamento nell'anno 2019 sono stati mediamente come da attestazione riportata al capitolo 8.

Nel 2019 l'Azienda ha proseguito nel progetto SIOPE+ volto a rendere più efficiente il monitoraggio dei pagamenti delle fatture delle PA, attraverso l'obbligo dell'ordinativo informatico, già presente da diversi anni in azienda e l'integrazione delle informazioni sui pagamenti con quelle delle fatture delle PA registrate nella Piattaforma dei crediti commerciali (PCC).

#### **Obiettivo 4.1.2: Le buone pratiche amministrativo-contabili**

##### **Risultati 2019**

Nel 2019 le Aziende sanitarie sono tenute a (DRG 977/2019):

- proseguire applicazione Linee Guida regionali;
- perfezionare progressivamente gli strumenti di controllo interno e superamento criticità emerse dal perfezionamento degli strumenti di controllo interno e dai Monitoraggi Regionali e dalle Revisioni Limitate".

##### Indicatori e Target:

- Compilazione schemi di bilancio previsti dal D.Lgs. 118/2011 (Stato Patrimoniale, Conto Economico, Nota Integrativa, Rendiconto Finanziario); verifica correttezza scritture contabili tenuto conto del D.Lgs. 118/2011, della relativa Casistica applicativa e delle indicazioni regionali; corretto utilizzo del Piano dei conti regionale, economico e patrimoniale; puntuale e corretta compilazione dei modelli ministeriali CE, SP ed LA. Coerenza nella compilazione dei quattro schemi di bilancio. Target: 90% del livello di coerenza.
- Istituzione Sistema di Audit; Target: raggiungimento 100% adempimenti.

Nel corso del 2019 l'AUSL di Imola, in osservanza delle Linee Guida regionali, ha proseguito nel lavoro rivolto al miglioramento dell'omogeneità, della confrontabilità e dell'aggregabilità dei bilanci attraverso:

- una accurata compilazione degli schemi di bilancio previsti dal D.Lgs. n. 118/2011 (Stato Patrimoniale, Conto Economico, Nota Integrativa, Rendiconto Finanziario) garantendo la coerenza nella compilazione dei quattro schemi di bilancio;
- la verifica della correttezza delle scritture contabili tenuto conto delle disposizioni del D.Lgs. n. 118/2011, della relativa Casistica applicativa e delle indicazioni regionali;

- il corretto utilizzo del Piano dei conti regionale, economico e patrimoniale;
- la puntuale e corretta compilazione dei modelli ministeriali CE, SP ed LA.

Parimenti è stata assicurata la corretta contabilizzazione degli scambi di beni e di prestazioni di servizi tra Aziende sanitarie e tra Aziende sanitarie e GSA attraverso l'alimentazione della Piattaforma Web degli scambi economici e patrimoniali in tutte le sessioni previste e nel rispetto delle scadenze prestabilite.

L'Azienda, che nel 2018 ha aderito al Progetto "AUDIT Area Metropolitana di Bologna", nel 2019 ha garantito la propria partecipazione al progetto del "Sistema di Audit interno" nelle Aziende Sanitarie avviato su iniziativa regionale, ai sensi della legge n. 9/2018. Nel 2019 la Regione ha avviato un corso formativo per l'attivazione della Funzione di Audit interno, che ha visto la partecipazione anche di dirigenti della AUSL di Imola dell'Area Bilancio, Programmazione e Controllo Direzionali, Nucleo Operativo Accreditamento/Qualità e Anticorruzione-Trasparenza, nonché la costituzione di un gruppo di lavoro regionale con il compito di favorire e coordinare le funzioni di Audit aziendale nella fase di istituzione.

#### **Obiettivo 4.1.3: La regolazione dei rapporti con i produttori privati**

##### **Risultati 2019**

(DGR 977/2019). Alimentazione della "Piattaforma web per il monitoraggio degli accordi tra la Regione Emilia-Romagna e gli ospedali privati accreditati" in tutte le sessioni previste e il rispetto delle scadenze prestabilite. Target: 100%.

L'Azienda ha garantito il regolare monitoraggio degli accordi sottoscritti con l'ospedalità privata accreditata, nei termini indicati dalle Regione.

#### **Obiettivo 4.1.4: Implementazione di un sistema unico regionale per la gestione informatizzata dell'area amministrativo-contabile**

##### **Risultati 2019**

###### Indicatori e Target:

- Allineamento anagrafiche aziendali alle anagrafiche GAAC; target: 100%.
- Avvio del primo gruppo di Aziende al 01/01/2019: target: 100%.
- Alimentazione del modulo Gestione Regionale Dati – Piattaforma degli Scambi tra Aziende Sanitarie della regione e Flussi CE e SP: 100%.

Nel 2019 di particolare rilevanza è stato l'impegno dell'Azienda nell'implementazione della nuova piattaforma gestionale amministrativo-contabile (GAAC), progetto a coordinamento regionale volto alla realizzazione di un sistema unico da estendere a tutte le Aziende sanitarie regionali. L'AUSL di Imola è stata inserita nel primo gruppo di Aziende che hanno avviato la nuova piattaforma.

Tutte le aree aziendali che intervengono nella realizzazione del ciclo passivo e attivo, Magazzini Farmacia ed Economale – Reparti Ospedalieri – Uffici Territoriali e Distrettuali, Aree amministrative preposte agli Approvvigionamenti, Contabilità Generale, Contabilità Analitica, Inventario/Cespiti, Investimenti, nonché l'area delle Tecnologie Informatiche e di Rete, si sono impegnate in modo preponderante all'avvio di tale piattaforma. L'impegno è stato volto ad avviare l'architettura del sistema secondo la configurazione meglio rispondente alla organizzazione e ad implementare l'utilizzo dei vari ambiti gestionali. A livello aziendale è stato costituito un gruppo di project management, per il coordinamento delle attività per aree di

competenza, nonché un ampio gruppo di Key User distribuite su tutte le aree di riferimento. L'attività di implementazione è stata accompagnata da rapporti costanti con il livello di coordinamento regionale e il DEC (Direttore dell'esecuzione del contratto) nonché con i referenti della RTI fornitrice.

- Fatturazione Elettronica. La Legge 27 dicembre 2017, n. 205, prevede, dal 1° gennaio 2019, l'introduzione della fatturazione elettronica obbligatoria nell'ambito dei rapporti tra privati (modifica disciplina contenuta nel D.Lgs. n. 127/2015). Le Aziende Sanitarie, già soggette all'obbligo della fatturazione elettronica PA, dal 01/01/2019 dovranno emettere le fatture verso i privati in formato elettronico in modalità integrata con il sistema regionale per la fatturazione elettronica NoTIER e secondo le specifiche tecniche definite dall'Agenzia Regionale per lo Sviluppo dei Mercati Telematici – Intercenter. Le Aziende devono assicurare l'applicazione del dettato normativo."

Nel corso del 2019, l'AUSL di Imola ha assicurato tutte le azioni propedeutiche atte a garantire, secondo le indicazioni nazionali e regionali, l'emissione dei documenti informatici attestanti l'ordinazione dei beni e servizi, di cui al DM 7.12.2018 mediante il "Nodo di smistamento degli ordini di acquisto" (NSO). In conformità alle disposizioni in ordine all'emissione, trasmissione, conservazione e archiviazione dei documenti attestanti l'ordinazione e l'esecuzione degli acquisti di beni e servizi in forma elettronica, l'Azienda ha provveduto a promuovere azioni tese a favorire l'emissione degli ordini in formato elettronico in modalità integrata attraverso il sistema regionale NoTIER (Nodo Telematico di Interscambio Emilia – Romagna), quale intermediario per l'invio al Nodo di Smistamento degli ordini di acquisto (NSO).

#### **Obiettivo 4.1.5: Mobilità Internazionale**

##### **Risultati 2019**

(DGR 977/2019). Per la gestione del processo che genera i saldi di mobilità relativi all'assistenza sanitaria all'estero è in corso il Progetto EESSI elaborato dall'Unione Europea (UE) che prevede, dal 1° luglio 2019, la dematerializzazione dei documenti (tranne i documenti portabili come, ad esempio, la TEAM) e delle fatture della mobilità internazionale. La scadenza del 1° luglio 2019 è inderogabile, e sono previste sanzioni per i Paesi che non partiranno sull'intero territorio nazionale con la dematerializzazione.

Tempestività nella gestione delle fatture emesse e ricevute e qualità dei dati forniti. Target: 100%.

Seppur partito il progetto EESSI, ancora non tutte le funzionalità sono state pienamente attivate in quanto a livello ministeriale non è stata completata la parte di competenza. Attualmente presso l'AUSL di Imola la gestione dematerializzata dei documenti è garantita attraverso l'applicativo RINA e attraverso il sistema ASPE-UE.

#### **OBIETTIVO 4.2: Il Governo dei processi di acquisto di beni e servizi**

##### **Risultati 2019**

La Legge 205/2017 (legge di bilancio per il 2018) all'art. 1, commi 410 e seguenti, ha previsto l'obbligo per gli enti del sistema sanitario nazionale di emettere, trasmettere, conservare e archiviare elettronicamente i documenti attestanti l'ordinazione di beni e servizi. Il Decreto del Ministero dell'Economia e delle Finanze emanato il 7 dicembre 2018 ha fissato la data del 1 ottobre 2019 per l'entrata in vigore dell'obbligo. Anche in questo caso il lavoro condotto negli anni scorsi per la dematerializzazione del ciclo degli acquisti consentirà alle Aziende Sanitarie di adempiere a tale obbligo senza particolari criticità. Occorre tuttavia capitalizzare al



massimo le efficienze conseguibili, sfruttando al meglio gli strumenti implementati. Nel 2019 si sono realizzate le azioni volte a sviluppare forme di automatismo nella riconciliazione di fatture, ordini e documenti di trasporto per ridurre risorse impegnate ed errori ed ad aumentare il numero di procedure di valore inferiore alla soglia comunitaria gestite attraverso il mercato elettronico regionale al fine di incrementare l'efficienza, la trasparenza e la tracciabilità di tali procedure.

Sviluppo dell'e-procurement e della dematerializzazione del ciclo passivo - Indicatori e target:

- Livello di centralizzazione degli acquisti di beni e servizi a livello regionale di ciascuna Azienda Sanitaria pari ad almeno il 45% del totale degli acquisti di beni e servizi. Nell'anno 2019 l'AUSL di Imola ha raggiunto un livello di centralizzazione degli acquisti di beni e servizi a livello regionale (Adesioni Intercent-ER) pari al 52,67% del totale degli acquisti di beni e servizi.
- Totale degli importi dei contratti relativi a Farmaci, Antisettici, Energia Elettrica e Gas stipulati nel 2019 facendo ricorso alle convenzioni Intercent-ER pari o superiore all'85% dell'importo totale di tutti i contratti stipulati nel 2019 per le medesime categorie. Il totale degli importi dei contratti nell'anno 2019 relativi a Farmaci, Antisettici, Energia Elettrica e Gas stipulati con convenzioni Intercent-ER risulta pari a:
  - Farmaci 81% di adesione;
  - Antisettici: 100% di adesione (adesione alla convenzione Intercent-ER per i lotti non aggiudicati nell'anno 2018).
  - Energia Elettrica e Gas è stata effettuata un'adesione al 100% alle convenzioni Intercent-ER attive nel 2019.
- Individuazione di almeno 50 richieste di offerta sul mercato elettronico regionale per ciascuna struttura deputata agli acquisti (es. Dipartimenti interaziendali, Servizi interaziendali, ecc.). Nel 2019 sono state effettuate n. 25 richieste di offerta per procedure di gara di valore inferiore ad € 40.000,00 utilizzando il mercato elettronico regionale SATER e n. 3 richieste di offerta per procedure di gara di valore inferiore a € 40.000,00 utilizzando il mercato elettronico CONSIP. Rispetto all'anno precedente (n. 55 procedure) il numero di richieste di offerta sono diminuite per le seguenti motivazioni: ridurre il più possibile le gare aziendali ed aderire alle convenzioni attive di Intercent-ER, CONSIP ed alle procedure sia di Area Vasta che dell'Azienda USL di Bologna nell'ottica della centralizzazione degli acquisti; innalzamento degli acquisti senza l'utilizzo degli strumenti informatici da € 1.000,00 a € 5.000,00, ai sensi dell'art. 1, comma 130, Legge di Stabilità 30/12/2018 n. 145.
- Completa dematerializzazione degli ordini inviati entro il 31 dicembre 2019. Nel 2019 sono stati inviati, tramite la piattaforma NoTIER, ordini gestiti a Magazzino Economale e Magazzino Farmaceutico per circa il 40,31% sul totale degli ordini emessi. Da gennaio 2019 è entrata in uso la nuova piattaforma GAAC e solamente dal mese di aprile 2019 è stato possibile l'invio regolare degli ordini tramite NoTIER. Il dato percentuale raggiunto deve essere pertanto valutato in relazione alle difficoltà riscontrate fino all'adeguamento a pieno regime del programma. Inoltre è opportuno segnalare che non tutti i fornitori nel anno 2019 si sono adeguati al sistema di smistamento ordini NSO in quanto l'obbligo è stato sancito dal Ministero dell'Economia e Finanze a partire dal 01 ottobre 2019 e successivamente prorogato al 01 febbraio 2020 per l'acquisto di beni; per i servizi l'obbligo è stato prorogato al 01 gennaio 2021.

### **OBIETTIVO 4.3: Il Governo delle risorse umane**

#### **Risultati 2019**

Nell'ambito della Gestione del sistema sanitario regionale e del personale si riportano indicatori obiettivi della DGR 977/2019.

#### Indicatori e Target:

- Rispetto dei Piani Triennali dei Fabbisogni di Personale (PTFP), dei vincoli normativi e delle previsioni di bilancio ad esso legati.
- Attuazione e monitoraggio del Piano di avvicinamento al "modello a tendere", secondo le indicazioni e i tempi previsti dalle indicazioni DG Sanità e OIV-SSR.
- Pieno ed esclusivo utilizzo dei Moduli GRU implementati presso le Aziende, in particolare quelli riferiti a "Portale del dipendente", "Formazione" e "Valutazione". Messa a regime ed effettivo utilizzo dei moduli "Concorsi" e "Turni".
- Rispetto dei parametri definiti dal Patto per la salute e mantenimento dei livelli degli standard previsti entro i limiti previsti.
- Prosecuzione unificazione concorsi personale non dirigenziale almeno a livello di area vasta.
- Sviluppo e valorizzazione del personale e relazioni con le OO.SS. Partecipazione alla definizione di criteri interpretativi omogenei a livello economico, normativo o di contrattazione collettiva e integrativa.

Nell'ambito dei processi di riorganizzazione delle funzioni amministrative l'Azienda ha garantito una proficua e significativa collaborazione alla Regione Emilia Romagna nelle attività di supporto al progetto denominato "Sistema Unitario di Gestione Informatizzata delle Risorse Umane" (GRU), partecipando attivamente ai tavoli di confronto a livello regionale al fine di sviluppare linee d'azione comuni in tema di politiche del personale.

In particolare vi è stata una importante partecipazione nell'ambito dei gruppi tecnici costituiti per definire le modalità applicative del Contratto Collettivo Nazionale di Lavoro della Dirigenza Sanitaria 2016-2018.

Il medesimo impegno e fattiva collaborazione è stato garantito nell'ambito delle attività di supporto relative all'implementazione del progetto denominato "Gestione Informatizzata dell'Area Amministrativa Contabile" (GAAC).

L'Azienda è stata inoltre costantemente impegnata nella partecipazione a Tavoli di confronto attivati a livello regionale, provinciale o di Area Vasta su argomenti inerenti alle politiche del personale, la gestione giuridica ed economica dei benefici legati alla contrattazione collettiva nazionale e su qualsiasi altro argomento che possa interessare il Sistema sanitario regionale nel suo complesso.

In esito alla previsione delle linee guida regionali che davano indicazioni in ordine all'effettuazione di concorsi per il Comparto almeno a livello di Area Vasta, nel 2019 le Amministrazioni di AVEC hanno sottoscritto un protocollo di intesa per la gestione congiunta dei seguenti concorsi pubblici da espletarsi nel 2019 e 2020, dei quali uno concluso e alcuni in corso di espletamento:

#### AMBITO TERRITORIALE DI FERRARA (AUSL di Ferrara e Azienda Ospedaliero-Universitaria di Ferrara)

- Collaboratore professionale sanitario – assistente sanitario – Amministrazione capofila: AUSL di Ferrara;
- Collaboratore professionale sanitario – logopedista – Amministrazione capofila: AOU di Ferrara;
- Collaboratore professionale sanitario – tecnico audiometrista – Amministrazione capofila: AOU di Ferrara.

AMBITO TERRITORIALE DI BOLOGNA (AUSL di Bologna, Azienda Ospedaliero-Universitaria di Bologna, AUSL di Imola, Istituto Ortopedico Rizzoli)

- Collaboratore tecnico-professionale – settore: tecnico (ingegnere civile/edile) – Amministrazione capofila: AUSL di Imola (CONCLUSO);
- Collaboratore tecnico-professionale – settore: tecnico (ingegnere elettrico/elettronico) – Amministrazione capofila: AUSL di Bologna (IN CORSO DI ESPLETAMENTO);
- Operatore tecnico specializzato – autista di ambulanza – Amministrazione capofila: AUSL di Bologna;
- Collaboratore professionale sanitario – ortottista – Amministrazione capofila: AUSL di Bologna;
- Collaboratore amministrativo-professionale settore: amministrativo – Amministrazione capofila: AOU di Bologna;
- Collaboratore tecnico-professionale – settore: informatico – Amministrazione capofila: AUSL di Bologna (IN CORSO DI ESPLETAMENTO).

In relazione ai concorsi previsti nel protocollo di intesa per la gestione congiunta dei concorsi pubblici sottoscritto nel 2018, già indicati nella rendicontazione 2018, le Amministrazioni di AVEC nel 2019 hanno espletato i seguenti concorsi pubblici:

AMBITO TERRITORIALE DI FERRARA (AUSL di Ferrara e Azienda Ospedaliero-Universitaria di Ferrara)

- Collaboratore professionale sanitario – dietista – Amministrazione capofila: AUSL di Ferrara (CONCLUSO);
- Collaboratore professionale sanitario – tecnico della prevenzione nell'ambiente e nei luoghi di lavoro – Amministrazione capofila: AUSL di Ferrara (CONCLUSO).

AMBITO TERRITORIALE DI BOLOGNA (AUSL di Bologna, Azienda Ospedaliero-Universitaria di Bologna, AUSL di Imola, Istituto Ortopedico Rizzoli)

- Assistente amministrativo – Amministrazione capofila: AOU di Bologna (CONCLUSO).

L'esperienza è stata positiva sia per la tempistica che ha consentito alle sei aziende di avere contestualmente disponibili più graduatorie di concorso pubblico, obiettivo altrimenti non raggiungibile nei tempi necessari, sia in considerazione della previsione nei relativi bandi della disponibilità di graduatorie differenziate per azienda che consente poi la gestione separata delle assunzioni, con tempistiche previste a seconda delle specifiche esigenze, e non da ultimo in considerazione dei costi conseguenti alla gestione di concorsi che per questi profili comportano un consistente numero di partecipanti.

Piano triennale dei fabbisogni di personale (PTFP). Con deliberazione del Direttore Generale n. 236 del 25/10/2019 l'Azienda ha adottato il "Piano Triennale dei Fabbisogni di Personale relativo al triennio 2019-2021" nel rispetto delle disposizioni normative e delle indicazioni regionali in materia, rispettando la tempistica prevista. Nel rispetto del Piano nel corso del 2019, in particolare si è proceduto alle seguenti assunzioni:

- n. 48 medici di cui 17 stabilizzazioni.
- n. 2 veterinari.
- n. 4 unità della dirigenza sanitaria.
- n. 2 unità della dirigenza PTA, di cui 1 stabilizzazione.

- n. 173 unità di personale del comparto sanitario e tecnico addetto assistenza (121 infermieri di cui 2 stabilizzazioni; 31 OSS; n. 2 personale della prevenzione, n. 19 di cui 2 stabilizzazioni di personale tecnico sanitari, n. 2 operatore tecnico specializzato autista di ambulanza).
- n. 19 comparto tecnico non addetto assistenza.
- n. 16 personale amministrativo nel profilo di coadiutore amministrativo, di cui 1 inquadramento per limitazioni funzionali.

Complessivamente le assunzioni nel 2019 sono state di n. 234 unità e di n. 24 stabilizzazioni per un totale netto di n. 258 assunzioni, contro 176 assunzioni nell'anno 2018. A consuntivo le unità cessate sono risultate essere n. 201, con un incremento in percentuale di circa il 28% delle assunzioni rispetto alle cessazioni.

Per quanto attiene le strutture complesse si precisa che delle 17 strutture complesse vacanti dal 2014 al 2019 solo n. 9 sono state oggetto di richiesta di autorizzazione e relativa copertura. Nel Piano triennale dei Fabbisogni del Personale 2019-2021, è stato inoltre prevista la richiesta di autorizzazione di ulteriori 4 incarichi per il periodo 2019/2021 mentre è in corso la procedura per la copertura del posto di Direttore della Struttura Complessa di Chirurgia.

#### Costi del personale.

Indicatori e Target: Rispetto delle previsioni di bilancio e attuazione di manovre volte al controllo della spesa del personale, compatibilmente col rispetto degli impegni assunti per l'adeguamento degli organici in applicazione dei PTFP e degli Accordi sottoscritti.

In relazione all'andamento dei costi si rinvia al paragrafo "Analisi degli scostamenti dei risultati" alla tabella Risorse Umane.

Valorizzazione del Sistema Sanitario e del Personale. L'AUSL di Imola negli ultimi anni, in attuazione degli indirizzi dettati dall'OIV-SSR, in particolare a seguito della Delibera n. 5/2017, ha definito un nuovo Sistema di valutazione del personale a livello di performance annuale e di valutazione degli incarichi per quanto riguarda il personale dirigente e del comparto titolare di posizione organizzative, che ha visto la sua formalizzazione con l'approvazione di un nuovo regolamento aziendale con deliberazione DG 136 del 22.6.2018.

In attuazione della Delibera OIV-SSR n. 5/2017, l'Azienda ha adottato un "Piano di avvicinamento" al fine di dare pieno compimento entro il 2020 dell'intero Sistema di valutazione integrata e delle competenze professionali del personale. Il Piano è stato trasmesso per l'approvazione ai competenti Uffici regionali e all'OIV-SSR con nota prot. 38762 del 12.12.2018.

A seguito di successivi indirizzi dettati dall'OIV-SSR, con nota prot. 35973 del 21.11.2018, l'anno 2019 ha visto anticipata, rispetto a quanto programmato nel Piano di avvicinamento, l'estensione a tutto il personale del comparto della valutazione individuale della performance legata all'incentivazione della produttività.

In data 4 aprile 2019 è stato, a tal fine, sottoscritto un accordo con le OO.SS., che ha previsto la valutazione della performance individuale del personale del comparto, anche, con riferimento all'anno 2018. A seguito dell'accordo con le OO.SS. si sono definiti gli strumenti e le modalità di valutazione e si è effettuata un'intensa attività di informazione/formazione che nei mesi di maggio e giugno ha visto coinvolto la maggior parte del personale sia in qualità di valutatori che di valutati.

In linea con quanto previsto nel "Piano di avvicinamento" nel 2019 si sono anche portate a regime le seguenti procedure:

- validazione preventiva e valutazione consuntiva da parte dell'OAS dei progetti straordinari incentivanti.
- valutazione del periodo di prova degli incarichi di Struttura complessa.
- superamento di ogni forma di "acconto periodico" nel pagamento degli incentivi. A partire dall'anno 2019 il pagamento degli incentivi al personale viene effettuata sulla base della valutazione, per stati di avanzamento, del grado di raggiungimento di obiettivi strategici previamente definiti a livello aziendale.

Nel 2019, pertanto, l'AUSL di Imola ha pienamente rispettato ed attuato quanto previsto nel "Piano di avvicinamento", raggiungendo come, tra l'altro, certificato dall'OIV-SSR, un livello del 94% di realizzazione complessiva del Piano.

Il sistema di valutazione del personale introdotto nell'AUSL di Imola rappresenta il risultato di un percorso che, dal 2015, tramite il coinvolgimento di tutte le strutture aziendali, ha permesso l'introduzione di nuove modalità di gestione del personale, in linea con le disposizioni di legge e dei CCNL, che ha favorito, tra l'altro, la diffusione tra il personale di una nuova cultura di sviluppo e crescita professionale.

Nel 2019 si è inoltre proseguito nell'utilizzo del nuovo applicativo regionale WHR-TIME per la Formazione. Lo Staff Formazione ha proseguito nella manutenzione evolutiva dell'applicativo via via implementando tutte le funzionalità rese disponibili, garantendo la costante partecipazione agli incontri periodici pianificati dal gruppo regionale insediato per tale finalità.

Allo stato attuale oltre l'attività di addestramento del personale utilizzatore, le azioni di miglioramento sull'applicativo WHR TIME Formazione hanno riguardato:

- sviluppo sezione per il caricamento del PAF,
- iscrizioni on-line per interni e per esterni (compresi i MMG),
- deposito attestati nel Portale (per interni ed esterni),
- questionario gradimento evento e docenti,
- passaggio automatico agli stipendi costi Formazione interna ed esterna,
- sviluppo estrazioni per reportistica.

#### **OBIETTIVO 4.4: Programma regionale gestione diretta dei sinistri**

##### **Risultati 2019**

##### Indicatori e Target:

- Presentazione alla regione delle nuove procedure interne di gestione del sinistro, adeguate ai nuovi indirizzi applicativi forniti dalla regione, entro 45 giorni dalla data di emanazione dei nuovi indirizzi.
- Rispetto dei tempi di processo: % sinistri aperti nell'anno con valutazione Medico legale e determinazione CVS entro 31.12; target: >=media regionale.
- Grado di completezza del database regionale; target: 100% dei casi aperti nell'anno, entro il 31 gennaio dell'anno successivo.
- Entro il 31 luglio 2019, invio alla regione del Piano aziendale aggiornato di chiusura dei sinistri antecedenti l'adesione al Programma regionale, con evidenza di quelli silenti, di quelli per i quali è

tuttora in corso una vertenza giudiziale e di quelli attivi non giudiziali smaltiti nell'anno 2018 sulla base dei dati indicati nel precedente piano 2018.

L'Azienda ha adottato il Documento "Programma regionale per la gestione diretta dei sinistri. Assetto organizzativo, competenze e iter gestionale" con deliberazione n. 5 dell'11.1.2020, in applicazione della Circolare della Regione Emilia Romagna Direzione generale Cura della persona, Salute e Welfare n. 12/2019, rispettando il termine ultimo del 12.1.2019 per l'adeguamento delle procedure aziendali, previsto dalla nota della Regione Emilia Romagna Direzione Generale Cura della Persona, Salute e Welfare – in atti al prot. n. 40345 del 23.12.2019. Nella stessa nota è stabilito il termine del 20.1.2020 per l'invio delle procedure al Servizio Amministrazione del SSR. L'Azienda ha inviato il documento con nota del 16.1.2020 prot. n. 1454.

Relativamente all'indicatore "Rispetto dei tempi di processo: % sinistri aperti nell'anno con valutazione medico legale e determinazione del CVS entro 31.12" con target uguale o superiore alla media regionale, si rinvia alla reportistica consolidata pubblicata dalla RER – Banca dati gestioni sinistri.

La tabella che segue – pubblicata dalla Regione Emilia Romagna - riporta la percentuale di sinistri con valutazione medico legale e con determinazione del CVS.

Azienda Anno di Apertura pratica		Totale Sinistri	di cui con Valutazione Medico-Legale		di cui con Valutazione Medico-Legale e Data Determinazione CVS	
		N.ro	N.ro (A)	% sinistri	N.ro (B)	% (B/A)
omissis	2017	67	63	94,00%	62	98,40%
	2018	72	70	97,20%	69	98,60%
	2019	70	56	80,00%	38	67,90%
omissis	2017	38	34	89,50%	31	91,20%
	2018	47	45	95,70%	42	93,30%
	2019	32	23	71,90%	18	78,30%
omissis	2017	78	59	75,60%	56	94,90%
	2018	133	127	95,50%	124	97,60%
	2019	94	53	56,40%	39	73,60%
omissis	2017	76	62	81,60%	61	98,40%
	2018	82	63	76,80%	61	96,80%
	2019	75	31	41,30%	30	96,80%
omissis	2017	122	115	94,30%	115	100%
	2018	112	99	88,40%	97	98,00%
	2019	122	47	38,50%	46	97,90%
AUSL DI IMOLA	2017	35	34	97,10%	34	100%
	2018	37	36	97,30%	35	97,20%
	2019	32	22	68,80%	19	86,40%
omissis	2017	11	8	72,70%	5	62,50%
	2018	10	4	40,00%	4	100%
	2019	2	0	0,00%	0	-
omissis	2017	56	51	91,10%	44	86,30%
	2018	42	34	81,00%	32	94,10%
	2019	42	16	38,10%	14	87,50%
omissis	2017	254	211	83,10%	162	76,80%
	2018	270	235	87,00%	234	99,60%
	2019	286	125	43,70%	122	97,60%

<b>omissis</b>	<b>2017</b>	100	74	74,00%	68	91,90%
	<b>2018</b>	98	17	17,30%	15	88,20%
	<b>2019</b>	95	13	13,70%	9	69,20%
<b>omissis</b>	<b>2017</b>	59	55	93,20%	41	74,50%
	<b>2018</b>	27	27	100%	26	96,30%
	<b>2019</b>	15	6	40,00%	5	83,30%
<b>omissis</b>	<b>2017</b>	89	42	47,20%	36	85,70%
	<b>2018</b>	108	52	48,10%	37	71,20%
	<b>2019</b>	116	4	3,40%	4	100%
<b>omissis</b>	<b>2017</b>	96	94	97,90%	81	86,20%
	<b>2018</b>	100	86	86,00%	81	94,20%
	<b>2019</b>	89	47	52,80%	46	97,90%
<b>omissis</b>	<b>2017</b>	66	66	100%	57	86,40%
	<b>2018</b>	52	43	82,70%	40	93,00%
	<b>2019</b>	48	23	47,90%	22	95,70%
<b>omissis</b>	<b>2017</b>	91	57	62,60%	55	96,50%
	<b>2018</b>	91	80	87,90%	78	97,50%
	<b>2019</b>	77	50	64,90%	46	92,00%
<b>Totale Regionale</b>	<b>2017</b>	1.238	1.025	82,80%	908	88,60%
	<b>2018</b>	1.281	1.018	79,50%	975	95,80%
	<b>2019</b>	1.195	516	43,20%	458	88,80%

Fonte: Banca dati Gestione Sinistri, Regione Emilia-Romagna. Dati aggiornati al 15/01/2020, 10:30

Con riferimento all'indicatore "Grado di completezza del database regionale; target 100% dei casi aperti nell'anno entro il 31 gennaio dell'anno successivo", si precisa che sono stati registrati nel DB regionale nei tempi previsti tutti i sinistri aperti nel 2019, come risulta dalle tabelle pubblicate dalla Regione Emilia-Romagna.

In ordine all'indicatore relativo alla presentazione alla RER, entro il 31 luglio 2019, del piano aziendale aggiornato di chiusura dei sinistri antecedenti l'adesione al programma regionale, si precisa che il Piano in questione, con il dettaglio richiesto, è stato inviato alla RER con nota prot. 24406 del 25.7.2019, al quale si fa rinvio.

Gli obiettivi monitorati su piattaforma InSiDER nell'ambito della gestione dei sinistri vengono di seguito rappresentati con gli esiti 2019 a confronto con il 2018 e il valore medio regionale:

- (IND738) % sinistri con intervallo di tempo tra apertura e registrazione <=15 giorni.

Nel 2019 la percentuale AUSL di Imola risulta pari a 96,88% (valore RER 2019: 77,18%). Posto che il valore di riferimento è il 100%, si rileva comunque un miglioramento rispetto al 2018 (89,19%).

- (IND739) % sinistri con intervallo di tempo tra apertura e determinazione CVS <=180 giorni.

L'AUSL di Imola registra un 72,22%, superiore al valore medio regionale di 66,11% (valore di riferimento >= media regionale 2018). Risulta inoltre in netto miglioramento rispetto al risultato 2018 (55%).

- (IND537) Tempo medio tra apertura pratica e registrazione sinistro - Flusso CONTENZIOSO LEGALE.

L'indicatore valuta i tempi medi - in giorni - di registrazione della pratica del flusso Contenzioso Legale nel Sistema Informatico. L'AUSL di Imola registra nel 2019 un tempo medio di 1,84 giorni, il più basso a livello regionale (Media RER: 15,23 giorni). Si evidenzia inoltre il netto miglioramento rispetto al tempo medio registrato nel 2018 di 12,89 giorni.



## **OBIETTIVO 4.5: Politiche di prevenzione della corruzione e di promozione della trasparenza**

### **Risultati 2019**

#### Indicatori e Target:

- Avvenuta approvazione della regolazione della materia "formazione sponsorizzata" entro la fine del 2019 (target 2019: >=70%).
- % dichiarazioni per la gestione del conflitto di interessi effettivamente raccolti entro la fine del 2019- (target 2019: >=90%).

Con deliberazione DG n. 13 del 15.1.2019 è stato adottato il Piano Triennale di Prevenzione Corruzione e della Trasparenza triennio 2019-2021. Il Responsabile aziendale PCT ha provveduto a predisporre ed inviare all'ANAC in data 21.01.2020 la relazione in ordine alle verifiche degli obblighi in materia di Anticorruzione e contestuale pubblicazione sul sito anticorruzione. A seguito delle indicazioni dettate dall'ANAC, l'OIV-SSR con la collaborazione dell'OAS ha provveduto alle verifiche sul corretto adempimento da parte dell'Azienda degli obblighi di pubblicazione sul sito aziendale della "trasparenza amministrativa" delle informazione e degli atti di interesse pubblico. Con provvedimento del 29.04.2019 l'OIV-SSR, in ragione delle verifiche effettuate, ha attestato il completo e regolare adempimento degli obblighi di pubblicazione, così come richiesti dall'ANAC con delibera 141/2019.

Nel 2019 si è proseguito nell'attività di messa a regime del nuovo impianto, attraverso il tempestivo aggiornamento del sito aziendale della trasparenza, l'effettuazione di iniziative formative rivolte al personale aziendale maggiormente coinvolto e attraverso un costante monitoraggio delle aree maggiormente a rischio di corruzione. Gli obiettivi previsti nel PTPCT sono stati riportati e declinati nei documenti di budget di tutte le articolazioni aziendali e nelle schede di assegnazione degli obiettivi individuali dei dirigenti.

Il Responsabile Aziendale ha partecipato costantemente al Tavolo in materia di prevenzione della corruzione e della trasparenza delle Aziende sanitarie appartenenti all'AVEC e dell'AUSL della Romagna. Gli incontri programmati con cadenza mensile (ad eccezione della pausa estiva), hanno permesso di valorizzare il confronto diretto con i soggetti (Servizi e Strutture interessate) coinvolti, in particolar modo, in relazione alle modifiche normative apportate dal legislatore in tema di trasparenza a fronte della modifica del testo storico del D.Lgs 33/2013, avvenuta con il D.Lgs 97/2016 al quale si sono succedute le successive linee guida ANAC in materia. Di particolare rilievo risulta la trattazione, nel corso del 2019, delle seguenti tematiche:

- Partecipazione al Tavolo istituito dalla Prefettura di Bologna, finalizzato al monitoraggio del rispetto degli obblighi di trasparenza in capo alle stazioni pubbliche appaltanti, introdotti dall'art. 1 comma 32, della legge n. 190/2012 ed al rispetto del "Protocollo d'intesa per la prevenzione dei tentativi di infiltrazione criminale", approvato il 19.6.2018 tra la Prefettura e le aziende AOU Bologna, AUSL Bologna, AUSL di Imola e IOR.
- In Area AVEC, su impulso dei DD.AA. delle Aziende Sanitarie, i RPCT hanno realizzato un procedimento di controllo (AUDIT) per la verifica dell'efficacia delle misure di prevenzione del rischio corruzione e dell'applicazione delle procedure PAC, riguardanti il Servizio Unico Amministrazione del Personale che dato esito positivo. L'attività svolta costituisce premessa per una revisione degli strumenti di controllo che integra attività tese a verificare l'efficacia delle misure di prevenzione del rischio corruttivo, con altri



ambiti con analoghe necessità di controllo, pur di diverso obiettivo, quali le procedure relative al Percorso Attuativo della Certificabilità.

- Applicazione delle disposizioni previste dal DM 25/09/15 ad oggetto: "Determinazione degli indicatori di anomalia al fine di agevolare l'individuazione delle operazioni sospette di riciclaggio e di finanziamento del terrorismo da parte degli uffici della pubblica amministrazione" alla luce del quale ciascuna Azienda sanitaria ha provveduto alla nomina del proprio gestore antiriciclaggio. In tal senso, è stata completata la procedura di adesione dell'Azienda al sistema di segnalazione on-line, tramite il portale INFOSTAT – UIF della Banca d'Italia che, in data 13.9.2017 ha abilitato la relativa registrazione.
- Acquisizione delle dichiarazioni patrimoniali e reddituali della dirigenza PTA e Sanitaria e acquisizione delle dichiarazioni di assenza di conflitti di interessi, che hanno riguardato anche il personale del comparto, con percentuali di pieno assolvimento del 98,65 % da parte dei dirigenti e complessivamente del 87,50/% del personale dipendente.

Di particolare rilievo è stato inoltre lo studio, anche ai fini interpretativi, dei contenuti previsti dalla delibera ANAC n. 1310/2016 in ordine ai nuovi parametri di trasparenza.

Incontri dedicati hanno fatto sì che i Responsabili PCT abbiano fatto sintesi interpretativa dei dati e delle informazioni da inserire nella "griglia trasparenza" allegata all'aggiornamento del Piano Triennale della Prevenzione della Corruzione 2019/21 ai fini della più completa omogeneità di stesura.

Come avvenuto in passato, i Componenti del Tavolo AVEC hanno dedicato particolare attenzione al tema dei "Controlli da effettuare da parte degli RPCT aziendali" (in special modo sugli ambiti di attività dei Servizi Comuni Unificati), avanzando come suggerimento la proposta di istituire un servizio di auditing interno di supporto all'attività del RPCT.

E' stato adeguatamente presidiato il tema della "formazione" in materia di prevenzione della corruzione e trasparenza, valorizzato dai Responsabili PCT che hanno profuso sforzi ciascuno per le rispettive realtà per consolidare le tematiche della legalità e dell'integrità anche per mezzo di FAD (formazione a distanza), in particolare per i temi legati alla normativa antiriciclaggio (novembre 2019), alla accessibilità dei siti WEB della Pubblica Amministrazione (ottobre 2019), al conflitto di interessi, incompatibilità e conseguenze disciplinari e penali per i dipendenti (ottobre 2019).

Il coordinamento RPCT dell'Area Metropolitana ha inoltre organizzato la "Giornata della Trasparenza", il cui oggetto è stato "La trasparenza amministrativa tra accesso documentale e accesso civico generalizzato", tenutasi presso l'AUSL di Bologna in data 22.11.2019.

Altrettanta attenzione è stata riservata in materia di organizzazione di eventi convegnistico-congressuali sponsorizzati da soggetti esterni, che l'Azienda ha disciplinato con procedura del febbraio 2017 "Partecipazione ad iniziative di aggiornamento esterno organizzate, promosse o finanziate dalle Aziende farmaceutiche/privati".

Azioni preventive: provvedimenti adottati nel 2019 in settori particolarmente esposti al rischio corruzione.

L'ANAC, con proprie deliberazioni n. 12 del 28.10. 2015 e n. 831 del 3.8.2016, ha invitato le strutture sanitarie a porre in essere interventi mirati ad incidere sull'organizzazione e su particolari settori maggiormente esposti al rischio corruzione.

La Regione Emilia Romagna con la LR n. 9/2017 ha raccomandato alle Aziende del SSR, ulteriori azioni preventive in materia di anticorruzione e trasparenza.

L'AUSL di Imola, in ottemperanza a quanto sopra, in materia di azioni preventive proposte dal RPCT, ha approvato una serie di provvedimenti, intervenendo con specifiche regolamentazioni e procedure sia sull'organizzazione sia sulla matrice delle responsabilità afferenti ai Direttori delle varie Unità operative interessate e senza ulteriori oneri a carico dell'Azienda. In particolare:

- Si è consolidato il percorso "Trasparenza" conseguente all'adozione del "Regolamento in materia di informazione scientifica sul farmaco nell'ambito delle strutture sanitarie dell'AUSL di Imola" (delibera N. 13/17) che ha recepito anche gli indirizzi e le direttive regionali in materia, di cui alla DGR 2309 del 21.12.2016. Tale regolamentazione, ha consentito di razionalizzare l'accesso degli informatori scientifici e stabilisce specifiche modalità di ricevimento (numero massimo di incontri su base annua, incontri collegiali, evidenza giornate e fasce orarie di ricevimento, omogenea reportistica da parte di tutti i Dipartimenti e singole U.O. da trasmettere al RPCT con annotazione specifica di quanto sopra, ecc.).
- Con delibera DG n. 168/19, a seguito delle modifiche intervenute in ordine al D.Lgs. 50/2016, come modificato dal D.L.gs. 56/2017 e nel rispetto delle Linee Guida approvate dall'ANAC, è stato approvato un nuovo "Regolamento per l'acquisizione di beni, servizi e lavori di valore inferiore a Euro 40.000,00 I.V.A. esclusa", che consolida i principi di economicità, efficacia, tempestività, correttezza, libera concorrenza, non discriminazione, trasparenza e pubblicità, proporzionalità e rotazione dei RUP.
- A pieno regime l'applicazione della "Revisione della procedura di autorizzazione delle Sperimentazioni Cliniche" (delibera n. 210/17). Con questa nuova procedura si è portata la responsabilità complessiva del processo autorizzatorio in capo al Direttore Generale e si è meglio definita la matrice delle responsabilità delle singole attività afferenti ai dirigenti interessati.
- Analogo consolidamento per la "Procedura di autorizzazione – organizzazione di eventi convegnistico-congressuali sponsorizzati che utilizzano Provider esterni" (delibera n. 219/17). Questa procedura, oltre a garantire ulteriori esigenze aziendali di trasparenza, congruità e opportunità in materia di sponsorizzazioni, è finalizzata a ridurre il rischio corruzione che può verificarsi in tale ambito, in particolar modo tra il personale coinvolto ed i soggetti esterni che manifestano la volontà di proporre una sponsorizzazione tecnica a favore dell'AUSL di Imola. E' prevista a tal fine un'articolata suddivisione di compiti e responsabilità per le diverse Unità operative alle quali afferisce il processo autorizzatorio. E' stata regolarmente costituita apposita commissione tecnica intraaziendale che valuta, previamente, tutti gli elementi individuati relativi alla congruità e opportunità dell'evento, prima dell'attivazione della procedura di evidenza pubblica, così come previsto dall'art. 19 del D.L.gs. 50/2016.

#### **OBIETTIVO 4.6: Adempimenti relativi alla normativa in materia di protezione dei dati personali**

##### **Risultati 2019**

##### Indicatori e Target (DGR 977/2019):

- Attività formativa e informativa rivolta ai soggetti designati ex art. 2 quaterdecies del D.lgs. 196/2013 s.m.i. e in generale ai soggetti definiti nella delibera aziendale di definizione delle responsabilità in materia di protezione dei dati personali adottata della Azienda; Target: almeno 2 incontri formativi.

- Aggiornamento registro delle attività di trattamento (art. 30 e considerando 71 Reg. UE 2016/679) e recepimento indicazioni regionali in relazione all'adozione di un software unico di gestione; Target: 100%.
- Predisposizione di un documento aziendale (regolamento, procedura) di definizione della policy aziendale in tema di trattamento dei dati personali Target: 100%.

Nel corso del 2019 sono state realizzate/si è partecipato ad attività formative e informative, in particolare:

- Corso "Privacy e trattamento dei dati personali nelle aziende sanitarie" tenutosi in data 6.3.2019 a cura dei DPO dr.ssa F. Banorri e Avv. J. Monducci rivolto ai Referenti privacy: i partecipanti dell'AUSL di Imola sono stati n. 51.
- Corso "Il Regolamento (UE) 2016/679 e il quadro normativo italiano" tenutosi in data 12.3.2019 dalla prof.ssa G. Finocchiaro - organizzato da Montecatone R.I. spa - rivolto ai componenti dei Gruppi aziendali Privacy, al Direttore del Servizio Informatico, a un collaboratore dei coordinatori e a uno del Direttore del Servizio Informatico. I partecipanti dell'AUSL di Imola sono stati n. 11.
- Corso Med3 "La tutela della privacy in ambito sanitario alla luce del GDPR", curato dal DPO aziendale, rivolto ad almeno due operatori per unità operativa: i partecipanti sono stati n. 98.

In riferimento all'aggiornamento del registro dei trattamenti, l'AUSL di Imola ha adeguato lo schema secondo le indicazioni della Regione e ha aggiornato il contenuto dei dati. Il documento è stato inviato al Direttore Generale in data 24.12.2019 (prot. n. 40448).

Per quanto riguarda l'adozione del software unico, l'AUSL di Imola ha partecipato agli incontri per valutare lo strumento più idoneo e in accordo con il gruppo ICT regionale è stato scelto il software della ditta Engeneering, fornito nell'ambito del software di gestione dei Dipartimenti di Salute Mentale.

L'AUSL di Imola ha partecipato alla presentazione del software avvenuta in data 26.11.2019.

Con deliberazione n. 285 del 31.12.2019 è stato adottato il documento "Linee Guida per l'applicazione del Regolamento UE 2016/679 e del D.Lgs. 30.06.2003, n. 196", che consegue l'obiettivo "Predisposizione di un documento aziendale (regolamento, procedura) di definizione della policy aziendale in tema di trattamento dei dati personali". Quest'ultima deliberazione richiama e dà conto degli ulteriori atti approvati in corso d'anno per l'adeguamento alla normativa quali:

- Delibera n. 102 del 15.5.2019 "Regolamento UE 2016/679 (art. 33 e 34). Approvazione della procedura per la gestione di eventi di violazione dei dati personali o data breach";
- Delibera n. 163 del 26.7.2019 "Regolamentazione dei rapporti tra il data protection officer (DPO) ed i coordinatori del Gruppo aziendale privacy (GAP)";

Delibera n. 251 del 201.11.2019 "Regolamento UE 2016/679 in materia di protezione delle persone fisiche con riguardo al trattamento dei dati personali (GDPR). Approvazione procedura per la gestione dei diritti in materia di protezione dei dati personali dell'interessato ai sensi degli artt. 12-22 del Regolamento UE 2016/679".

## **OBIETTIVO 4.7: Piattaforme logistiche ed informatiche più forti**

### **Risultati 2019**

Il potenziamento delle piattaforme logistiche ed informatiche rientra tra gli obiettivi considerati prioritari per garantire un servizio sanitario di qualità e in continua evoluzione.

Fascicolo Sanitario. % documenti prodotti nella regione per i propri assistiti rispetto alle tipologie individuate a livello regionale da mettere a disposizione dell'infrastruttura di FSE. Numero di referti digitalizzati in CDA2 o in altro formato / ricette ambulatoriali (comma 5, ovvero ricette rosse e dematerializzate), aggregate per singolo assistito – struttura – dato) - Target: 90%.

L'AUSL di Imola ha garantito il raggiungimento dell'obiettivo richiesto in quanto oltre ai documenti che erano già disponibili (Referti Laboratorio Analisi, Radiologia inclusa Immagini, Pronto Soccorso e specialistica ambulatoriale e Lettere di dimissioni, Certificati Vaccinali), nel corso del 2019 ha garantito l'adeguamento dei SW all'invio a FSE delle lettere invio Screening Colon-Retto e HPV.

Fascicolo Sanitario. % documenti prodotti nella regione solo per i propri assistiti che hanno espresso il consenso. Numero di referti digitalizzati in CDA2 per l'anno 2019 (cumulato da gennaio a dicembre) calcolato per i soggetti per i quali risulta il consenso all'alimentazione / insieme dei referti prodotti dall'azienda per l'anno 2019 calcolato solo per i soggetti per i quali risulta il consenso all'alimentazione) - Target: 100%.

Come indicato in precedenza l'Ausl di Imola ha garantito il raggiungimento dell'obiettivo richiesto, in quanto tutti i referti (previsti nel formato CDA2) sono stati digitalizzati nell'anno 2019.

Dematerializzazione delle prescrizioni. Invio dello stato di erogato al Sistema di Accoglienza Regionale delle ricette dematerializzate erogate ed inviate. Target: 100%.

Nel corso del 2019 lo stato di erogato al Sistema di Accoglienza Regionale delle ricette dematerializzate erogate ed inviate sia stato del 27%. Come da relazione inviata alla RER in data 07/01/2020 risultano criticità di invio dello stato erogato delle prestazioni ambulatoriali di Laboratorio Analisi (oltre il 40% delle ricette Dematerializzate), Anatomia Patologica e Consultorio Familiare ove pur essendo stato ordinato nel secondo semestre 2019 ai fornitori interessati l'attività per implementare l'invio di erogato non è stato possibile implementarla a causa la concomitanza dell'avvio del PRGLA.

Dematerializzazione delle prescrizioni. Implementazione delle politiche per non richiedere più documentazione cartacea all'assistito. Target: 100%.

Nel 2019 si è proseguito nel lavoro volto alla dematerializzazione delle prescrizioni sanitarie, relativamente alla sensibilizzazione dei prescrittori e al potenziamento della struttura tecnico-amministrativa verso questo obiettivo.

Integrazione con i sistemi informatici di codifica regionali mediante servizi applicativi. % servizi interrogati/servizi resi disponibili. Target: 95%.

L'AUSL di Imola non avuto esigenze di utilizzo di tali dati nel 2019 sono stati usati in qualche occasione per estrarre dizionari.

Trasmissione telematica dei certificati di malattia INPS per eventi di Pronto Soccorso. Numero dei certificati di malattia telematici INPS prodotti per evento di Pronto Soccorso. Target 80%.

Nel corso del 2019 l'AUSL di IMOLA ha emessi 1373 certificati telematici post eventi di PS, rappresentanti la quasi totalità di quelli emessi.

Trasmissione telematica dei certificati di malattia INPS per eventi ricovero. Numero dei certificati prodotti per evento di ricovero ospedaliero. Target: 80%.

Nel 2019 l'AUSL di IMOLA ha emessi 753 certificati telematici post evento di ricovero, rappresentanti la quasi totalità di quelli emessi.

#### **OBIETTIVO 4.8: Sistema informativo**

##### **Risultati 2019**

Per quanto riguarda i sistemi informativi l'Azienda, in linea con quanto previsto dai programmi regionali, ha avviato azioni di miglioramento della qualità dei flussi al fine di rendere sempre più tempestivi e corretti i dati trasmessi. Di seguito si riportano i livelli di performance in ordine agli obiettivi assegnati con DGR 977/2019.

Come da Dati del portale regionale INSIDER si evince:

- DB oncologico. Linkage flusso SDO e ASA: Target >80%.

Sintesi	Indicatore	Territorio	Valore 2019	Numeratore 2019	Denominatore 2019
Flusso informativo DBO	IND0796 - % linkage flusso SDO e flusso DBO	IMOLA	<b>100%</b>	11	11

- DB oncologico. Riduzione utilizzo della codifica "non noto" nelle variabili: Target tutti tumori (istotipo: <5%, stadio: <15%) - Target tumore mammella (estrogeni: <20%, progesterone: <20%, Ki67: <25%; HER2-ihc: <30%; HER2-ish: <40%).

Sintesi	Indicatore	Territorio	Valore 2019	Numeratore 2019	Denominatore 2019
Flusso informativo DBO	IND0798 % compilazione "non noto" per campo istotipo ( <u>tutti i tumori</u> )	IMOLA	<b>8,71%</b>	27	310
Flusso informativo DBO	IND0799 % compilazione "non noto" per campo stadio ( <u>tutti i tumori</u> )	IMOLA	<b>1,29%</b>	4	310

Sintesi	Indicatore	Territorio	Valore 2019	Numeratore 2019	Denominatore 2019
Flusso informativo DBO	IND0800 % compilazione "non noto" per campo istotipo (tumore mammella)	IMOLA	<b>0,0%</b>	0	64
Flusso informativo DBO	IND0801 % compilazione "non noto" per campo stadio (tumore mammella)	IMOLA	<b>0,0%</b>	0	64
Flusso informativo DBO	IND0802 % compilazione "non noto" per campo estrogeni (tumore mammella)	IMOLA	<b>9,38%</b>	6	64
Flusso informativo DBO	IND0803 % compilazione "non noto" per campo progesterone (tumore mammella)	IMOLA	<b>10,94%</b>	7	64
Flusso informativo DBO	IND0804 % compilazione "non noto" per campo Ki67 (tumore mammella)	IMOLA	<b>15,63%</b>	10	64

Flusso informativo DBO	IND0805 % compilazione "non noto" per campo HER2-ihc (tumore mammella)	IMOLA	<b>7,81%</b>	5	64
Flusso informativo DBO	IND0806 % compilazione "non noto" per campo HER2-ihc (tumore mammella)	IMOLA	<b>56,25%</b>	36	64

- DB clinici. Linkage flusso SDO con congruenza all'intervento: Target >90%.

Sintesi	Indicatore	Territorio	Valore 2019	Numeratore 2019	Denominatore 2019
Flusso SDO e RERAI	IND0810 % linkage flusso SDO e flusso RERAI	IMOLA	<b>95,27%</b>	141	148

- PS. % scarti delle schede con P210, P356: Target <5% - % segnalazione schede con P211: Target <5%.

I due indicatori sul PS sono stati sostituiti dalla % di accessi con un tempo di permanenza compreso tra 1 e 7 giorni.

Sintesi	Indicatore	Territorio	Valore 2019	Numeratore 2019	Denominatore 2019
Flusso informativo PS	IND0788 - % accessi in PS con tempo di permanenza compreso tra 1 e 7 giorni	IMOLA	1,13%	548	48469

- Flusso SDO. Campo check list di sala operatoria: Target 0% compilato con 0 o 1 a fronte di codice procedura 00.66. (IND0790) % di procedure 00.66 con compilazione campo "check list" diverso da 9 (non applicabile). Valore di riferimento < 5%. L'AUSL di Imola mostra una % di 0,49%.

Sintesi	Indicatore	Territorio	Valore 2019	Numeratore 2019	Denominatore 2019
Flusso informativo SDO	IND0790 - % di procedure 00.66 con compilazione campo "check list" diverso da 9 (non applicabile)	IMOLA	0,49%	1	203

- Flusso SDO. Codice procedura 00.66: Target 100% codifica codice del reparto sede di emodinamica (all'interno del presidio utilizzare il trasferimento interno, fuori dal presidio utilizzare il trasferimento esterno o service). (IND0791) % procedure 00.66 erogate nei centri di emodinamica e tracciate in SDO attraverso il service o trasferimenti. Nel 2019 la % per tale codifica risulta pari al 99,51%.

Sintesi	Indicatore	Territorio	Valore 2019	Numeratore 2019	Denominatore 2019
Flusso informativo SDO	IND0791 - % procedure 00.66 erogate nei centri di emodinamica e tracciate in SDO attraverso il service o trasferimenti	IMOLA	99,51%	202	203

- Flusso SDO. Ricoveri programmati con data di prenotazione uguale a data ammissione: Target <= al 5% (segnalazione 0159 campo B018). (IND0792) % ricoveri programmati con data di prenotazione uguale a data di ammissione. Nel 2019 tale % risulta pari a 2,85%.

Sintesi	Indicatore	Territorio	Valore 2019	Numeratore 2019	Denominatore 2019
Flusso informativo SDO	IND0792 - % ricoveri programmati con data di prenotazione uguale a data di ammissione	IMOLA	2,85 %	185	6484

- Flusso HIV. Trasmissione del flusso nei tempi programmati: Target 100%. Il flusso è stato inviato entro la scadenza del 29.02.2020 dell'interno anno 2019.
- DSA. Trasmissione del flusso nei tempi programmati: Target 100%. Il DSA non ha ancora un flusso specifico, attualmente l'attività viene inserita in ASA e la trasmissione è avvenuta sempre nei tempi programmati.

## **OBIETTIVO 4.9 Gestione del Patrimonio Immobiliare**

### **Risultati 2019**

#### **Obiettivo 4.9.1 Gli investimenti**

##### **Risultati 2019**

Gli investimenti. La DGR 977/2019 presenta i seguenti indicatori e target:

- Aggiudicazione, entro le scadenze prestabilite, degli interventi ammessi a finanziamento rientranti nell'Accordo di Programma Addendum. Target: 100%.
- Trasmissione richieste di liquidazione a saldo relative a interventi conclusi e attivati. Target: Richieste di liquidazione per un importo pari al 100% del residuo relativo a interventi conclusi e attivati.

Per quanto riguarda gli interventi rientranti nell'Accordo di programma "Addendum", nel corso del 2019 è stato aggiudicato l'intervento APb20 la cui presa d'atto è avvenuta con la Deliberazione aziendale n. 150 del 08/07/2019, inviata in Regione con PG n. 22567 del 09/07/2019, nel rispetto della tempistica prevista (02/09/2019). Nel 2019, sono state inoltre trasmesse le richieste di liquidazione a saldo dei finanziamenti assegnati a interventi conclusi e attivati che dall'ultima ricognizione risultavano ancora a residuo per i seguenti interventi:

- Intervento AP47 "intervento di manutenzione straordinaria reparto di geriatria e lungodegenza ospedale di Imola" Accordo di programma ex art.20 Legge 67/88 – IV fase – 2° Stralcio. Nota a saldo con PG n. 40114 del 19/12/2019.
- Intervento AP48 "Realizzazione Casa della Salute presso il Polo Sanitario di Castel San Pietro Terme – 1° stralcio", Accordo di programma ex art.20 Legge 68/99 – IV Fase 2° Stralcio. Nota a saldo con PG n. 40237 del 20/12/2019 sostituita per errore materiale nel testo da PG n. 586 del 09/01/2020.

Si è provveduto alla trasmissione nei tempi programmati della documentazione necessaria per la predisposizione del Documento programmatico del prossimo Accordo di programma (proposta delibera CIPE programma investimenti art. 20 legge 67/1988). Si evidenzia inoltre il rispetto della tempistica prevista da INAIL nel caso di interventi urgenti di elevata utilità sociale nel campo dell'edilizia sanitaria, ai sensi dell'articolo 1, commi 602 e 603, della legge 11 dicembre 2016, n. 232.

Prevenzione incendi e sismica. Si è provveduto ad aggiornare i dati, al fine della loro correttezza e al rispetto dei tempi previsti dal monitoraggio attivato con sistema informativo regionale, sulla prevenzione incendi e sismica per gli interventi di adeguamento edilizio e impiantistico delle strutture sanitarie secondo quanto previsto dalla normativa di prevenzione incendi (DM 15 marzo 2015), in coerenza con la pianificazione degli investimenti oltre che sugli eventi incidentali correlati con gli incendi nelle strutture sanitarie.

Sono state realizzate azioni di miglioramento sismico negli edifici (definiti strategici ai sensi DGR 1661/2009) secondo le indicazioni fornite dalle "Linee di indirizzo per la gestione del rischio sismico nelle strutture sanitarie" emanate dalla Regione Emilia-Romagna (marzo 2018)

Manutenzione. Come previsto dalla DGR, questa Azienda ha effettuato il monitoraggio della manutenzione ordinaria delle strutture ospedaliere previste dal progetto AGENAS "Monitoraggio manutenzione ordinaria" partecipando agli incontri regionali ed inserendo i dati richiesti nella piattaforma predisposta da AGENAS. Per quanto riguarda le strutture territoriali si è proceduto alla comunicazione dei dati tramite le procedure regionali.

Uso razionale dell'energia e gestione ambientale. In riferimento all'uso razionale dell'energia, stante che dall'Agosto 2014 l'Agenzia delle Dogane ha riconosciuto alle strutture sanitarie l'applicazione dell'accisa industriale per il consumo del gas naturale utilizzato per la produzione di acqua calda per riscaldamento, per il 2019 l'AUSL di Imola ha mantenuto questa caratteristica per i contratti GAS Naturale che ha sottoscritto nell'ambito delle convenzioni Intercent-ER ed ha monitorato il mantenimento della tariffa industriale per il Teleriscaldamento dalla rete di Hera.

Con decorrenza 01/07/2019 la AUSL di Imola ha aderito alla Convenzione Intercent-ER "Multiservizio di manutenzione degli immobili in uso alle Aziende Sanitarie 2- lotto 1, per cui le utenze gas naturale sono state volturate alla ditta REKEEP nell'ambito della Gestione fonti energetiche della stessa convenzione, in tale ambito è impegno del RTI, assegnatario dell'appalto, l'ottimizzazione dei consumi sia di Gas naturale sia di Teleriscaldamento, monitorati dall'Ufficio tecnico aziendale.

Alla Direzione Generale Sanità e Politiche Sociali della Regione ed in particolare al Servizio Strutture Sanitarie e Sociosanitarie vengono regolarmente fornite dall'Energy manager, delle Aziende sanitarie dell'Area metropolitana, le informazioni richieste (nel formato elaborato e condiviso nel tavolo regionale del gruppo energia) e tutti i dati necessari al monitoraggio dei fabbisogni energetici delle strutture Aziendali.

L'Energy Manager, inoltre, partecipa attivamente ai lavori del gruppo regionale energia.

In applicazione delle disposizioni regionali, l'AUSL di Imola, ha attivato azioni manutentive agli impianti e agli immobili, per un uso più razionale dell'energia e la corretta gestione ambientale, armonizzate con le indicazioni dell'Energy Manager unico delle AA.SS. della Area Metropolitana di bologna, tra le quali:

- Mantenimento dei sistemi di rifasamento (sia dinamici-adattativi, sia fissi) nelle cabine elettriche degli immobili aziendali con fattore di potenza superiore a 0,95 (Cos fi) per contenere le perdite di rete per effetto joule sia nelle reti del Distributore locale di Energia Elettrica, sia nelle Reti MT private-aziendali.
- Rifacimento di alcune dorsali principali del teleriscaldamento per il Presidio Sanitario Città di Imola e delle tubazioni della climatizzazione estiva con adeguato isolamento termico in conformità alle norme in vigore, allo scopo di contenere le dispersioni di calore nei tragitti tecnologici migliorando progressivamente l'efficienza energetica.
- Sostituzione di impianti VRV con nuovi impianti aventi migliore rendimento energetico (COP) presso edifici del Presidio Sanitario Città di Imola.
- Installazione di nuovi regolatori, con oneri a carico del Multiservizi, per la compensazione della temperature dell'acqua di mandata, con tele gestione da remoto, nelle centrali e sotto centrali



dell'impianto di riscaldamento per: il presidio "Luigi Lolli", la Medicina riabilitativa presso l'immobile Silvio Alvisi, la Casa della salute della Vallata e il Magazzino Economale e farmaceutico.

- Adozione standardizzata di soluzioni innovative (sorgenti a led, dimmerizzazione, automazioni, ecc.) nella progettazione e realizzazione dei nuovi interventi di riqualificazione dei reparti e degli ambulatori e illuminazione a LED delle aree esterne e di parcheggio dell'Ospedale Santa Maria della Scaletta di Imola.

Riguardo alle misure volte all'uso razionale dell'energia ed alla corretta gestione ambientale si è proseguito con le attività, promosse dalla Regione Emilia Romagna quali: il monitoraggio e la sensibilizzazione sullo spegnimento (fuori orario di servizio) dei PC aziendali, le azioni di informazione, la raccolta di segnalazioni tramite il progetto "Io spengo lo spreco". Inoltre, con la raccolta periodica dei dati di lettura dei contatori di acqua, gas e il rilievo periodico e sistematico delle temperature di climatizzazione estiva ed invernale ha garantito una corretta fatturazione ed un monitoraggio delle dispersioni o degli eccessivi consumi per guasti o cattiva regolazione.

Gestione dei rifiuti sanitari. Le attività di controllo della produzione di rifiuti condotte nel corso del 2019 hanno riguardato:

- Il mantenimento di iniziative di informazione, sensibilizzazione e coinvolgimento degli operatori per la corretta gestione ambientale previsti negli incontri di UO/Servizi e Comitati di Dipartimento.
- Corso obbligatorio "Rischi specifici per gli operatori sanitari", formazione aziendale che ha coinvolto 200 operatori con lo scopo di identificare i comportamenti appropriati in merito alla gestione dei rifiuti sanitari.
- Controlli pianificati dai coordinatori con segnalazione delle azioni correttive in particolare nelle aree critiche.
- Monitoraggio costante della produzione attraverso il flusso delle informazioni per la corretta gestione ambientale nel Servizio Sanitario Regionale, utilizzando l'apposito programma informatico AEM-CUP 2000 e assicurando la trasmissione di informazioni validate e complete nei tempi previsti.

Anagrafe dei Complessi Immobiliari (CI). Si è proceduto al censimento dei Complessi Immobiliari (CI) con rilevazione degli attributi come da indicazioni regionali e raccolta delle informazioni necessarie al collegamento dei CI alle anagrafi regionali relative alle prestazioni erogate ed al sistema unico regionale per la gestione informatizzata dell'area amministrativo-contabile (GAAC) mediante raccolta dati attivata con sistema informativo regionale.

#### **Obiettivo 4.9.2: Tecnologie Biomedicali**

##### **Risultati 2019**

Per quanto riguarda gli indicatori in ordine all'assolvimento del debito informativo alla Regione in materia di Tecnologie Biomediche, l'AUSL di Imola ha garantito, attraverso il servizio di Ingegneria Clinica, l'invio del flusso informativo relativo alle tecnologie biomediche esistenti al Gruppo Regionale Tecnologie Biomediche, secondo la tempistica prevista.

Trasmissione flusso ministeriale NSIS-GrAp e flusso regionale OT secondo scadenze prestabilite. Target: 100%.

Tutti i flussi NSIS-GrAp e Flusso OT sono stati inviati secondo le scadenze prestabilite.

Tutte le tecnologie aventi i requisiti definiti in PG/2016/680403 dovranno essere sottoposte a istruttoria preliminare all'acquisizione (o alla reinstallazione in diverso presidio) al GRTB. Target: 100%.

Nel corso del 2019 non sono state previste acquisizioni che hanno richiesto l'istruttoria preliminare all'acquisizione.

Potenziale obsolescenza dell'installato: media degli anni di servizio per le Grandi Apparecchiature < 8 anni.

Target 100%.

La media degli anni di servizio per le Grandi Apparecchiature installate e utilizzate nell'AUSL di Imola è di 7,8 anni e quindi nel rispetto del target previsto.

### **Obiettivo 4.9.3: Il governo delle tecnologie sanitarie e l'attività di Health Technology Assessment (HTA)**

#### **Risultati 2019**

Con atto n.157 del 21 settembre 2017, in sede di conferenza permanente per i rapporti tra Stato, Regioni e Province autonome, è stata sancita l'Intesa sul documento strategico per l'Health Technology Assessment dei dispositivi medici, definito Programma Nazionale HTA dispositivi medici (PNHTADM), volta a sostenere la rete nazionale di collaborazione tra le regioni per la definizione e l'utilizzo di strumenti per il governo delle tecnologie sanitarie e per l'HTA, favorendo lo sviluppo di un modello istituzionale di HTA che garantisca l'azione coordinata dei livelli nazionale, regionali e delle aziende accreditate del SSN per il governo dei consumi dei dispositivi medici a tutela dell'unitarietà del sistema, della sicurezza e della salute dei cittadini.

Il documento strategico, predisposto dalla Cabina di Regia, di cui la Regione Emilia-Romagna è componente, prevede ed illustra le fasi del PNHTADM nelle quali sono parti attive le regioni e le loro aziende sanitarie. Al Capitolo 3 del documento strategico, "Segnalazione e prioritizzazione delle tecnologie da valutare con procedure HTA", si prevede che le proposte di valutazione delle tecnologie innovative possano essere avanzate alla Cabina di Regia, tra gli altri, dalle aziende sanitarie e dai professionisti del SSN per il tramite delle Regioni. Le Aziende Sanitarie devono pertanto garantire attiva partecipazione ai processi di segnalazione delle tecnologie sanitarie, con il pieno e diretto coinvolgimento dei professionisti, dei pazienti e dei cittadini e loro associazioni, al fine di garantire che il PNHTADM sia strumento di raccolta e presa in considerazione delle istanze di tutti i soggetti appartenenti al SSR, nel rispetto delle regole di accessibilità e trasparenza. Le segnalazioni dovranno essere effettuate tramite il sistema di notifica predisposto da Agenas, previa approvazione della Commissione dei Dispositivi Medici di Area Vasta di riferimento e comunicazione alla Commissione Regionale per i Dispositivi Medici.

Con tale premessa la DGR 977/2019 sintetizza quanto richiesto alle aziende sanitarie come di seguito:

- Designazione di un referente aziendale per la compilazione delle segnalazioni di tecnologie sanitarie da proporre a valutazione.
- Evidenza di partecipazione ai processi istituiti dalle Commissioni DM di Area Vasta, per la prioritizzazione delle segnalazioni di tecnologie da proporre a valutazione.
- Evidenza di adempimento alle richieste di informazioni relative all'utilizzo locale di tecnologie sanitarie, effettuate dai Centri Collaborativi e da Agenas per conto del PNHTADM.

L'AUSL di Imola ha garantito, attraverso un dirigente farmacista, la collaborativa partecipazione alla Commissione DM di Area Vasta Centro, competente a valutare le nuove tecnologie da introdurre nelle aziende sanitarie. Le eventuali proposte di nuovi DM vengono fatte attraverso portale Web dedicato (<http://htadm.agenas.it/>) messo a disposizione a livello regionale.

## 9.5 ATTIVITA' AGENZIA SANITARIA E SOCIALE REGIONALE

### **OBIETTIVO 5.1: Riordino dei Comitati Etici e rilancio del sistema ricerca e innovazione**

#### **Risultati 2019**

Le Aziende dovranno assicurare la collaborazione delle Segreterie dei CE nella fase di attivazione della piattaforma. Target: alimentazione della piattaforma secondo i tempi e i modi che verranno definiti a livello regionale.

Le Aziende dovranno assicurare la partecipazione ai gruppi di lavoro che verranno attivati in conseguenza dell'approvazione del documento regionale.

A partire dal 1.1.2018 con il superamento del Comitato Etico Bologna-Imola e l'istituzione del Comitato Etico di AVEC, i rapporti tra l'AUSL di Imola e la Segreteria del CE di Bologna non si modificano: gli sperimentatori dell'AUSL di Imola faranno riferimento sempre alla Segreteria di Bologna. L'AUSL di Imola ha partecipato agli incontri organizzati dalla Regione per lo sviluppo della piattaforma SIRER. L'Azienda ha garantito la partecipazione al corso di formazione regionale (dicembre 2019).

### **OBIETTIVO 5.2: Supporto al Piano Sociale e Sanitario**

#### **Risultati 2019**

Il Piano Sociale e Sanitario della Regione Emilia-Romagna 2017/2019 conferma la necessità di orientare il sistema dei servizi sanitari alle tematiche della diversità e dell'equità. In coerenza la DGR 1423/2017 ad oggetto "Attuazione del Piano Sociale e Sanitario 2017 – 2019. Approvazione delle schede attuative d'intervento e di indirizzi per l'elaborazione dei Piani di Zona distrettuali per la Salute e il Benessere Sociale", individua con la scheda 9 "Medicina di genere" e la scheda 11 "Equità in tutte le politiche".

Anche, la DGR di programmazione 977/2019, all'allegato B punto 5 (Attività presidiate dall'Agenzia Sociale e Sanitaria) conferma, tra gli obiettivi assegnati alle Direzioni aziendali, il supporto al Piano sociale e Sanitario attraverso la puntuale applicazione dei contenuti delle sopraccitate schede.

Medicina di genere (scheda 9). "Le aziende dovranno assicurare l'attivazione di almeno una iniziativa formativa in tema di medicina di genere ed equità con la partecipazione degli operatori compresi i medici convenzionati, inserendo tali attività nel programma aziendale sull'equità".

L'Azienda ha realizzato pienamente gli obiettivi DRG 977, della scheda aziendale PSSR n. 9 e del Piano azioni Equità 2018/20 con il Board Medicina di genere composto da: Cabina di Regia, Assemblea/Comitato e Gruppo di lavoro aziendale/distrettuale "IN GENERE".

I comitati di partecipazione CCM e CUF sono rappresentati e attivi nel Board e nel gruppo INGENERE per individuazione, promozione e supporto delle attività.

Di seguito le azioni realizzate nel corso del 2019:

- Attività del Board Medicina di genere in termini di programmazione e monitoraggio: due sedute di Cabina di regia Medicina di genere e due assemblee/comitato Board equità.
- Ampliamento del gruppo aziendale/distrettuale INGENERE (partecipazione e empowerment): coinvolgimento comunità locale e aggregazione di: nuove associazioni, ASP, commissione pari opportunità, privato sociale/ cooperazione, USEP; costituzione di comitato scientifico dei professionisti

coinvolti nel gruppo INGENERE: psicologa, psichiatra, diabetologo, cardiologo, internista, oncologo, nefrologo, professionisti infermiere della casa della salute, MMG, pediatra di libera scelta; tre sedute del gruppo misto completo (INGENERE e comitato scientifico dei professionisti).

- Attività di formazione regionale: partecipazione ai primi laboratori formativi promossi dalla Regione Emilia Romagna con i professionisti aziendali referenti per disciplina/ professionalità, individuati dalla cabina di regia. Laboratorio regionale "Prevenzione cardiovascolare e stroke" (Bologna ASSR) con medico cardiologia, medico internista/stroke, personale infermieristico Casa della salute di Cspt e referente aziendale. Laboratorio regionale Diabete (Bologna ASSR) con medico diabetologo, personale infermieristico Casa della salute di Cspt e la referente aziendale.
- Attività di formazione aziendale per professionisti e di Educazione terapeutica alla popolazione: realizzazione di evento aziendale, Seminario con CCM e CUF "Ascolto e coinvolgimento dei cittadini dei professionisti e della comunità - Il miglioramento continuo: Qualità, Umanizzazione, Equità, Medicina di genere Adolescenza terra di mezzo e terra di genere" (99 partecipanti professionisti, comitati, enti, istituzioni, associazioni). Ciclo di incontri pubblici "Educazione sanitaria e terapeutica - Medicina di genere" in 8 centri sociali del Comune di Imola organizzati da associazioni del Gruppo INGENERE con patrocinio del Comune e della AUSL di Imola.

Equità in tutte le politiche: metodologie e strumenti (scheda 11). "Adottare un piano aziendale delle azioni sull'equità nel rispetto delle differenze, quali strumenti di raccordo delle attività assunte ed implementate ai diversi livelli di programmazione, pianificazione e gestione attraverso il coordinamento del referente aziendale per l'equità e il supporto del board aziendale (o altre forme di contributo)".

L'Azienda ha realizzato pienamente gli obiettivi DRG 977, della scheda aziendale PSSR n 11 e del Piano azioni Equità 2018/20 (deliberazione n. 265 del 14/12/2018) con il Board Equità composto da una cabina di regia (istituzionale e strategica) dal Comitato aziendale Equità/Assemblea (consultivo), dalla rete aziendale referenti qualità/equità e coordinato dal referente aziendale Equità.

I comitati di partecipazione CCM e CUF sono rappresentati nel Board e sono attivi nel gruppo di lavoro CCM/Equità per promozione e supporto delle attività.

Di seguito le azioni realizzate nel corso del 2019:

- Due sedute di Cabina di regia Equità per programmazione e monitoraggio delle azioni del piano per il 2019 e due assemblee/comitato Board equità per condivisione.
- Completamento aggiornamento e pubblicazione su DocWeb della Procedura "La gestione delle segnalazioni degli operatori aziendali".
- Realizzazione delle azioni (ITEM 139 –ITEM 29) del Piano azioni di miglioramento aziendale e del progetto Umanizzazione AGENAS secondo le indicazioni ASSR (ITEM 51).
- Partecipazione al progetto ASSR "Definizione di Linee d'indirizzo per il raggiungimento del benessere ambientale nelle strutture sanitarie" (ITEM 51) - Sopraluogo con i referenti regionali/CRIBA in Ospedale e redazione schede a cura di dirigenti Ausl e referente CCM/CUF.

- Ricognizione/Monitoraggio delle prassi di umanizzazione nelle strutture ospedaliere e valutazione del loro impatto sul benessere delle persone. Individuazione con gruppo misto CCM/CUF AGENAS e redazione di n 7 schede Imola e n 3 schede Montecatone.
- Partecipazione alla “Indagine qualitativa sulle prassi di Diversity management”. Focus group con referenti ASSR e dirigenti AUSL di CUG, BOLAB, SPP, OAS, CRAL, Staff Formazione, Direzione medica di Presidio e Staff Informazione e Comunicazione.
- Partecipazione al “Progetto Monitoraggio delle Buone prassi Diversity management” ASSR. Individuazione con CUG e redazione di n 8 schede Buone prassi DM e scheda corsi di formazione DM.

Attività di formazione aziendale per professionisti e ai comitati di partecipazione:

- Due eventi formativi organizzati dal coordinamento aziendale della mediazione culturale sociosanitaria per il personale dell’AUSL e ASP - Maternità interculturale: emozioni e corpo – Il diritto all’assistenza sanitaria per i migranti in Italia.
- Realizzazione di seminario con CCM e CUF “Ascolto e coinvolgimento dei cittadini dei professionisti e della comunità - Il miglioramento continuo: Qualità, Umanizzazione, Equità, Medicina di genere Adolescenza terra di mezzo e terra di genere” (99 partecipanti professionisti, comitati, enti, istituzioni, associazioni).

Partecipazione alle attività di formazione regionale

- Partecipazione alle attività di formazione su Equità: Laboratorio Regionale su HEA (Health Equity Audit) a Ferrara n 4 professioniste individuate da Cabina di regia e direttori dipartimento

Equità in tutte le politiche: metodologie e strumenti (scheda 11). *"Assicurare la partecipazione del referente per l’equità ad almeno due incontri del coordinamento regionale Equità & Diversità".*

La Referente Equità ha partecipato ai due incontri realizzati dal gruppo di coordinamento regionale Equità & Diversità, agli incontri del Gruppo di lavoro ASSR Diversity management e agli incontri del Gruppo di lavoro ASSR Monitoraggio delle Buone prassi di Umanizzazione in Ospedale. Ha inoltre partecipato al tavolo regionale Monitoraggio delle buone prassi di Umanizzazione in Ospedale, al tavolo regionale DM e al Monitoraggio delle Buone prassi Diversity management.

Equità in tutte le politiche: metodologie e strumenti (scheda 11). *"Utilizzare almeno uno strumento equity assesment (Health Equity Audit e/o Equality Impact Assessment) sulle principali vulnerabilità sociali della popolazione di riferimento del proprio territorio aziendale".*

Si è provveduto a garantire l’applicazione della check list “EqIA” per la valutazione della scheda n. 139 del Piano di miglioramento Umanizzazione AGENAS” - “la Carta del percorso nascita”. Il gruppo di lavoro CCM/CUF Comunicazione/Equità ha partecipato alla valutazione di impatto EqIA e alla valutazione Health literacy insieme ai professionisti e ad altri stakeholders (neomamme, nonna ecc.).

**OBIETTIVO 5.3: Contrasto del rischio infettivo associato all’assistenza**

**Risultati 2019**

Sostegno attività sorveglianza per migliorare partecipazione e qualità dei dati raccolti con particolare riferimento alla sorveglianza della infezione del sito chirurgico (sistema SICHChER). % di procedure sorvegliate

sul totale di quelle incluse nella sorveglianza (periodo di riferimento primo semestre dell'anno); Target: 75% di interventi sorvegliati.

Nell'anno 2019 è continuata la sorveglianza delle ISC tramite il Sistema SICHER e il supporto della Rete Professionale a livello aziendale. Il confronto con i risultati regionali del 1° semestre 2019 dimostra che la frequenza aziendale delle ISC per tutte le categorie degli interventi chirurgici si mantiene entro e non oltre al 5% rispetto lo standard regionale. Nel primo semestre 2019 le ISC più frequenti sono state quelle della Chirurgia del Colon, per questo motivo si è provveduto all'analisi dei casi clinici per individuare le azioni di miglioramento da intraprendere con l'obiettivo di controllare le complicanze infettive. Per quanto riguarda la copertura delle procedure chirurgiche sorvegliate nel 1° semestre 2019 è stata pari al 75,1%.

Sostegno attività implementazione igiene mani in ambito sanitario e sociosanitario mediante la promozione di formazione sul campo degli operatori e il monitoraggio dell'adesione a questa pratica, utilizzando anche strumenti sviluppati dalla Agenzia Sanitaria e Sociale Regionale come l'applicazione MAppER. Consumo di prodotti idroalcolici in litri/1000 giornate in regime di degenza ordinario; Target: 20 litri per 1000 giornate di degenza.

Per quanto riguarda l'indicatore dell'adesione all'igiene delle mani, si osserva in area ospedaliera l'adesione in tutte le degenze attraverso il gruppo rilevatori aziendali che utilizzano il MAppER – l'adesione globale delle Degenze risulta pari al 92%. Il monitoraggio della soluzione alcolica evidenzia un risultato globale in regime di degenza ordinario pari a 26 Litri per 1.000 gg (compreso OS.CO), anche se n. 3 U.O. non hanno raggiunto lo standard di riferimento.

Estensione monitoraggio adesione all'igiene delle mani alle strutture socio-sanitarie, attraverso la predisposizione di una reportistica aziendale specifica. Predisposizione di un report annuale di AUSL sul consumo di prodotti idroalcolici nelle strutture socio-sanitarie accreditate.

Nelle Case Residenziali per Anziani Accreditate, a seguito del monitoraggio dell'adesione all'igiene delle mani attraverso il gruppo rilevatori CRA che utilizza il MAppER, si riscontra un'adesione globale pari a 89%. Per quanto riguarda il monitoraggio della soluzione alcolica, il risultato globale considerando i posti letto accreditati e non, risulta pari a 9 Litri per 1.000 gg di degenza (come rilevato nel 2018).

Monitoraggio attività di sorveglianza e controllo degli enterobatteri produttori di carbapenemasi al fine di interrompere il trend incrementale delle infezioni causate da questi microrganismi (Ind. sentinella progetto 6.12 PRP). % Ospedali dell'Azienda partecipanti al sistema di sorveglianza delle batteriemie da CPE (compilazione delle specifiche schede SMI - Sorveglianza Malattie Infettive e Alert); Target: 100% degli Ospedali dell'Azienda partecipanti.

E' stata garantita la partecipazione al sistema di sorveglianza dei C.P.E. ed è stato effettuato regolarmente il caricamento dei file mensili di sintesi sul sito Web sharepoint "ER-ReCI (Emilia-Romagna - Rete Controllo Infezioni)". Monitoraggio di n. 7 casi di Batteriemie da KPC (n. 1 infezione delle vie urinarie già all'ingresso in ospedale) dei quali sono state compilate le schede specifiche SMI. Effettuati sopralluoghi per verificare l'applicazione delle precauzioni aggiuntive da contatto e la sorveglianza dei contatti come da Linee Guida Regionali.

## **OBIETTIVO 5.4: Supporto alle attività di verifica dei requisiti di accreditamento**

### **Risultati 2019**

La DGR 977/2019 richiede di implementare nel sistema di gestione aziendale le caratteristiche richieste dai requisiti di accreditamento deliberati con DGR 1943/2017, misurando il grado di adesione dei processi direzionali agli stessi requisiti, mediante autovalutazione ed audit interno, predisponendo le evidenze a supporto e le eventuali azioni di miglioramento necessarie anche a seguito degli audit esterni.

Produzione di un report/relazione di audit e di autovalutazione. Target: Sì

Con la DGR 1943/2017 sono stati approvati i nuovi requisiti generali di accreditamento che sostituiscono integralmente quelli presenti nella DGR 327/2004. La stessa DGR stabilisce che tali requisiti si applicano ai processi direzionali e trasversali dell'intera organizzazione delle strutture sanitarie pubbliche e private, pertanto i suddetti requisiti sono applicati prioritariamente a livello delle Direzioni delle diverse organizzazioni sanitarie, passando dunque dal livello dipartimentale, storicamente oggetto di accreditamento, all'accREDITAMENTO di tutta l'Azienda sanitaria. In tale ottica l'Azienda ha provveduto ad implementare il nuovo sistema, che permettesse di misurare il grado di adesione dei processi direzionali agli stessi requisiti, mediante autovalutazione ed audit interno, predisponendo le evidenze a supporto e le eventuali azioni di miglioramento.

Nel corso del 2019 sono stati condotti i seguenti audit interni:

- 1) Effettuate le verifiche interne SIMT AMBO-sede Imola sia come audit interno locale (verifiche sul campo effettuate a aprile 2019; verbale del 24/04/2019) sia in rete con SIMT AMBO (con il coordinamento di Ausl Bologna (verifiche sul campo effettuate a novembre 2019; in attesa di ricevere il verbale conclusivo da Ausl Bologna). Si evidenzia che sono state avviate le azioni di miglioramento necessarie al superamento delle non conformità rilevate nel corso della sorveglianza biennale 2018 (il superamento delle non conformità è stato formalizzato dall'ASSR con prot. 36891 del 21/11/2019).
- 2) Effettuate le verifiche ispettive interne al DIMO (verifiche sul campo effettuate, come da piano audit, a novembre-dicembre 2019 per DIMO e 3 UUOO campionate; per le restanti UUOO è stata effettuata una valutazione documentale, completata con restituzione dei risultati entro il mese di febbraio 2020, come da piano audit); i verbali sono stati trasmessi al Direttore del dipartimento e ai Direttori/Responsabili delle UUOO.

Si richiede inoltre di sostenere l'attività istituzionale di verifica dei requisiti di accreditamento, svolta tramite i valutatori inseriti nell'elenco pubblicato nel sito web della stessa ASSR, appartenenti alle Strutture sanitarie, garantendo la loro partecipazione sia alle visite di verifica, a seguito di convocazione formale, sia alle necessarie attività di formazione e aggiornamento funzionali al mantenimento delle competenze.

Numero di valutatori partecipanti alle attività di verifica/numero di valutatori Pre-convocati (target 70%).

È stata garantita la partecipazione dei dipendenti aziendali (A. Mongardi e M.T. Benedetto) inseriti nell'elenco pubblicato nel sito web della stessa ASSR come valutatori, sia alle visite di verifica, a seguito di convocazione formale, sia alle necessarie attività di formazione e aggiornamento funzionali al mantenimento delle competenze. Due ulteriori dipendenti hanno partecipato al corso regionale per valutatori di accreditamento, concludendo positivamente il percorso formativo a febbraio 2020.



## **OBIETTIVO 5.5: La formazione continua nelle organizzazioni sanitarie**

### **Risultati 2019**

I processi di cambiamento attivati dal sistema ECM e il lavoro dell'Osservatorio regionale della formazione continua in sanità (ORFoCS) orientano l'azione formativa verso lo sviluppo di competenze professionali (dossier formativi di gruppo), la valutazione dell'efficacia degli apprendimenti e la valutazione di efficacia delle azioni formative, quale contributo al raggiungimento degli obiettivi di cambiamento organizzativi.

Il piano delle azioni di miglioramento licenziato dal Collegio di Direzione in data 17/04/2019 a seguito del verbale di visita di accreditamento istituzionale ricevuta in Febbraio, ha rinforzato ulteriormente le azioni, già pianificate, di potenziamento della valutazione della formazione.

Gli obiettivi per il 2019 hanno riguardato quindi la progettazione diffusa a livello della complessiva organizzazione di eventi formativi con l'obiettivo di misurare il trasferimento degli apprendimenti dal contesto formativo al contesto lavorativo e misurare l'efficacia delle azioni formative, in termini di impatto sull'organizzazione andando oltre a quanto previsto dalla DGR 977/2019 che prevedeva:

- Progettazione di eventi formativi che abbiano l'obiettivo di trasferire gli apprendimenti al contesto lavorativo. Target: almeno 4
- Progettazione di eventi formativi con misurazione dell'efficacia delle azioni formative. Target: almeno 3.

Si rappresenta che nel corso dell'anno 2019, sono stati progettati e sottoposti a valutazione, gli eventi riportati nella tabella che segue che evidenzia l'ancoraggio dell'evento formativo all'obiettivo strategico del Dossier di gruppo di riferimento o all'obiettivo strategico aziendale, il livello di valutazione indagato con i metodi e gli strumenti utilizzati. Il dettaglio dell'esito dei percorsi di valutazione è pubblicato per competenza, nelle singole Relazioni annuali di Dipartimento e consultabile agli atti presso lo Staff Formazione.

# Allegato 3 – Bilancio di Esercizio 2019 – Relazione sulla gestione – Azienda Usl di Imola

DIPARTIMENTO	Obiettivo strategico di riferimento	Motivazione che rende necessaria l'attivazione dell'iniziativa di formazione	Aspettative attese	EVENTO FORMATIVO	Livello valutazione	DATA INIZIO CORSO	DATA FINE CORSO	METODI e STRUMENTI PER LA VALUTAZIONE adottati	RISULTATI
DIMO	Dossier di gruppo della Medicina Riabilitativa: Metodologie riabilitative	La sintomatologia dolorosa dell'apparato muscolo-scheletrico incide negativamente sugli interventi riabilitativi, riducendo la possibilità di recupero funzionale e aumentando i tempi di trattamento. Per questo motivo nasce l'esigenza di conoscere una tecnica per il trattamento dei punti dolorosi nei pazienti sintomatologia dolorosa	Capacità di individuare interventi di terapia manuale specifici per il trattamento del dolore muscolo-scheletrico	IL TRATTAMENTO DEI TRIGGER POINTS	L 3	24/10/2019	25/10/2019	Scheda di rilevazione compilata dai partecipanti al corso sui casi da trattare	numero di schede (coincide col numero di pazienti) a cui è stato applicato il trigger point ( 10); valore VAS; range articolare
CHIRURGICO	Dossier di gruppo del Blocco Operatorio: Benessere Organizzativo	I collaboratori del blocco operatorio sentono la necessità di acquisire competenze personali al fine di migliorare la loro capacità di gestione dello stress da lavoro.	Riduzione del livello di stress da lavoro percepito, migliorando così le performance organizzative ed operative del personale di sala operatoria.	LA RICERCA DEL BENESSERE NEL BLOCCO OPERATORIO	L3 e L4	16/01/2018	23/01/2019	Griglia per osservazioni da effettuare nelle Camere Operatorie da parte del formatore; monitoraggio su assenze per malattia	Relazione formatore sulla griglia sulla base delle osservazioni effettuate nelle camere operatorie; indicatore su assenze per malattia
DEA	Dossier di gruppo U.O. Area Critica (Anestesia e Rianimazione): Acquisizione e/o mantenimento delle clinical competence peculiari per l'Area Critica	Presenza di segnalazioni di incident reporting riguardanti la formazione del personale infermieristico dell'Area Critica per il percorso logistico della donna che accede alla S.O. in emergenza per taglio cesareo.	Garantire la fluidità del percorso per mantenere i tempi indicati nella procedura "Attivazione della S.O. per taglio cesareo in Urgenza/Emergenza nella fascia oraria di reperibilità"	RETRAINING 1 - ADDESTRAMENTO ALL'ASSISTENZA DI SALA OPERATORIA E ANESTESIA DURANTE UN PARTO CESAREO IN ELEZIONE RETRAINING 2 - ADDESTRAMENTO ALL'ASSISTENZA DI SALA OPERATORIA E ANESTESIA DURANTE UN PARTO CESAREO IN ELEZIONE PERCORSO LOGISTICO EMERGENZA OSTETRICA	L4	08/03/2019 01/07/2019 08/03/2019	30/06/2019 31/12/2019 31/12/2019	Compilazione Chek-list su casi simulati a distanza di tempo dalla frequenza al corso	L3: livello di accettabilità dello check-list sui casi cumulati L4: n° incident reporting e tempi di intervento (vedi procedura di riferimento)
DSM	Dossier di gruppo Dipartimento DSM DP: Sviluppare gli strumenti del Governo clinico e gestione del rischio	Adozione del nuovo software Regionale della cartella clinica unica dipartimentale	utilizzare il nuovo software per la cartella informatizzata	"DO.SS.I.E.R.": ADDESTRAMENTO ALL'USO DEL NUOVO APPLICATIVO INFORMATICO DEI DSMDP	L3	09/12/2019	19/12/2019	La RER ha posticipato l'attivazione dell'applicativo informatico e pertanto si è convenuto di valutare sul 2019 il solo livello di sensibilizzazione degli operatori attraverso la percentuale di partecipazione dei professionisti del Dipartimento alla formazione	n. di partecipanti al corso/n.totale dei professionisti del Dipartimento.
DCP	Dossier di gruppo Area Non autosufficienza : gestione delle situazioni di emergenza urgenza nel contesto di cura a bassa intensità assistenziale	La pubblicazione di una nuova procedura per la gestione dei presidi per la postura e protezione richiede l'aggiornamento dei professionisti.	Assenza di non conformità nell'applicazione della Procedura nella gestione dei presidi per la postura e protezione	LA GESTIONE DI PRESIDI PER LA POSTURA E PROTEZIONE NELLE CRA	L4	04/04/2019 18/04/2019	04/04/2019 18/04/2019	Analisi di un campione casuale delle schede di rilevazione del Bisogno di postura e protezione in tutte le CRA e mappatura indicatori previsti in procedura	N. di schede non conformi/ n. di schede analizzate; Indicatori presenti nella Procedura " La gestione di Presidi per la postura e protezioni nelle CRA"
DSP	Dossier di gruppo Dipartimento DSP: Miglioramento del clima lavorativo anche in relazione alla gestione dello stress lavoro correlato	Il rapporto con l'utenza, e con i colleghi, sempre più attenta agli stimoli esterni, comporta spesso momenti di rapporti interpersonali professionali impegnativi.	Miglioramento della capacità di ascolto e di gestione delle relazioni	LA GESTIONE DELLE CRITICITA' RELAZIONALI	L3	06/11/2019	20/11/2019	Questionario Regionale di valutazione del trasferimento degli apprendimenti dalla formazione al lavoro anonimo post frequenza al corso da somministrare a tutti i partecipanti	n. questionari anonimi consegnati e distribuzione risposte;
DAT	Dossier di gruppo Dipartimento DAT: Mantenere e aggiornare le competenze in merito alla normativa vigente	Il Collegio tecnico AVEC ha ritenuto di costituire un tavolo permanente dedicato al confronto tra le Aziende evidenziando l'opportunità di un percorso graduale finalizzato a valutare possibili integrazioni strutturali e gestionali	o avere un'approfondimento sul processo organizzativo ottimale comprendente tutte le declinazioni della titolarità del potere: - precisa individuazione del responsabile della struttura (laddove necessaria); - composizione UPD; - individuazione del titolare del potere disciplinare nei confronti dell'UPD (art. 55 sexies comma 3); - regolamento minimo di funzionamento	PROGETTO UFFICIO PROCEDIMENTI DISCIPLINARI	L3	27/08/2019	31/12/2019	Elaborazione Regolamento condiviso	Presenza Regolamento
DIREZIONE GENERALE	Rischio clinico ( PAF, OBIETTIVO 3)	Scheda n. 27 Piano socio sanitario 2017/2019	I partecipanti saranno in grado di: • identificare cosa aiuta e cosa ostacola le persone quando accedono alle cure, ai servizi o alle informazioni • verificare che il paziente abbia capito le informazioni di salute fornite dai professionisti sanitari	HEALTH LITERACY	L3	28/10/2019	EDIZIONI IN CORSO	Scheda di rilevazione anonima compilata dai partecipanti di autovalutazione della loro competenza nella comunicazione a TEMPO 0- 3- 6 MESI	n.schede anonime consegnate e distribuzione risposte nel tempo 0-3-6 mesi
DIREZIONE GENERALE	Gestione risorse umane ( PAF , OBIETTIVO 5)	Sostenere la competenza comunicativa relazionale dei Tutor di Tirocinio che affiancano gli studenti dei Corsi di Laurea in convenzione	Consolidare con i componenti più esperti della Rete dei Tutor di Tirocinio una relazione che possa garantire uniformità di approccio comunicativo-relazionale con lo studente, con la sede formativa e costituire al contempo un punto di riferimento all'interno del contesto organizzativo per la complessiva Rete dei Tutor	DIDATTICA DELLA RELAZIONE D'AUTO PER TUTOR DI TIROCINIO	L3	26/03/2019	11/06/2019	Word Café e analisi qualitative risposte fornite dai partecipanti	N. dei partecipanti presenti al Word Café/ n. dei partecipanti invitati; analisi qualitative delle informazioni emerse
DIREZIONE GENERALE	Governo clinico ( PAF, OBIETTIVO 4)	Formare i professionisti sulle tecniche di analisi dei processi di convalida dei trasporti interni e locali degli emocomponenti	Descrizione in una procedura aziendale dell'analisi qualitative e quantitativa mediante la tecnica FMEA/FMECA dei rischi presenti nei processi di convalida dei trasporti interni e locali degli emocomponenti	LA CONVALIDA DEI TRASPORTI INTERNI E LOCALI DEGLI EMOCOMPONENTI	L3 + L4	11/06/2019	04/07/2019	Elaborazione procedura con indicatori	L3: n° schede compilate previste nella Procedura ; L4: valutazione rispetto dei tempi e temperatura di trasporto degli emocomponenti come previsto in Procedura
DIREZIONE GENERALE	Rischio clinico ( PAF, OBIETTIVO 3)	Aumento degli episodi di violenza verbale e fisica a danno degli operatori sanitari	Sensibilizzare sul fenomeno degli atti di violenza nei confronti degli operatori sanitari e sulle modalità per la gestione del paziente/utente aggressivo	PREVENZIONE DEGLI ATTI DI VIOLENZA NEI CONFRONTI DEGLI OPERATORI SANITARI	L3	18/04/2019	03/05/2019	A distanza di 6 mesi data fine corso, somministrazione di casi simulati in forma scritta per valutare la risposta circa il comportamento selezionato	n. schede sui casi simulati anonime consegnate e distribuzione risposte
DIREZIONE GENERALE	Rischio clinico ( PAF, OBIETTIVO 3)	Il PS è un'area ospedaliera dove le relazioni tra i pazienti e i loro parenti ed il personale sanitario può essere particolarmente teso fino a generare episodi di aggressività verbale e fisica. La comprensione delle diverse modalità relazionali e comunicative in situazione di forte stress migliora le capacità di gestione di emozioni negative del personale sanitario dei pazienti e dei loro familiari	Migliorare le capacità di prevenire comportamenti di aggressività Favorire l'instaurarsi di modalità comunicative assertive	CORSO DI FORMAZIONE PER CONTRASTO ALLA VIOLENZA A DANNO DEGLI OPERATORI DI PRONTO SOCCORSO	L3	18/10/2019	28/11/2019	Questionario Regionale di valutazione del trasferimento degli apprendimenti dalla formazione al lavoro anonimo post frequenza al corso da somministrare a tutti i partecipanti	n. questionari anonimi consegnati e distribuzione risposte;

## 10. CONTO ECONOMICO RELATIVO ALL'ATTIVITA' COMMERCIALE

Nel corso dell'anno 2019 l'AUSL di Imola ha svolto, oltre all'attività istituzionale per la quale viene meno l'obbligo di applicazione dell'I.R.E.S. sugli eventuali utili di esercizio (così come disposto nel 2° comma lettera B) dell'art.74 del D.P.R. 22/12/1986 n.917 T.U.I.R.), anche attività che esulano da quelle istituzionali definibili come "attività commerciali".

Il reddito prodotto da tali attività soggiace alle regole ordinarie di determinazione del reddito d'impresa, così come stabilito agli artt. 143 e seguenti del T.U.I.R..

In particolare, il D.Lgs. 460/1997 modificando l'art.144 del T.U.I.R. ha stabilito che l'Ente Pubblico non commerciale che svolge anche un'attività di tipo commerciale, ha l'obbligo di tenerne la relativa contabilità separata, utile ad una oggettiva detraibilità dei costi diretti ed indiretti.

L'Azienda USL di Imola ha provveduto ad impostare detta "contabilità separata", che ha permesso, con opportune articolazioni, di individuare, costi e ricavi diretti. Ove non sia stato possibile, data la complessità e la promiscuità delle attività aziendali poste in essere, rilevare costi diretti, si è proceduto, applicando quanto sancito all'art. 144, comma 4, del T.U.I.R., ad attribuire anche contabilmente quote di costi promiscui.

Il criterio così come sopra individuato, ha quindi generato una percentuale di detraibilità dei costi promiscuamente utilizzati anche in ambito non istituzionale, pari allo 0,32574407%. Al termine di tale processo si è giunti alla redazione del "Conto Economico dell'Attività Commerciale, che ha evidenziato una perdita d'esercizio pari ad Euro di -214.445,71.

In assenza di reddito d'impresa, l'Azienda dichiarerà per l'anno d'imposta 2019 redditi derivanti dal possesso di fabbricati e di terreni, oltre a redditi classificabili fiscalmente come "diversi" i cui proventi, essendo assoggettati ad un sistema di tassazione autonomo, non sono stati rilevati nell'ambito del sistema di "contabilità separata commerciale" così come sopra definito. L'aliquota Ires applicata su quest'ultimi è quella ordinaria del 24%.

### COSTI E RICAVI DIRETTI

Il saldo dei costi e ricavi diretti ammonta a € 246.375 come da tabella sotto riportata.

Conto	Descrizione	Valore
AA0000	A) Valore della produzione	
AA0320	A.4) Ricavi per prestazioni sanitarie e sociosanitarie a rilevanza sanitaria	147.287
AA0330	A.4.A) Ricavi per prestazioni sanitarie e sociosanitarie a rilevanza sanitaria erogate a soggetti pubblici	95.597
AA0340	A.4.A.1) Ricavi per prestazioni sanitarie e sociosanitarie a rilevanza sanitaria erogate ad Aziende sanitarie pubbliche della Regione	8.592
AA0430	A.4.A.1.15) Altre prestazioni sanitarie e socio-sanitarie a rilevanza sanitaria	8.592
AA0440	A.4.A.2) Ricavi per prestazioni sanitarie e sociosanitarie a rilevanza sanitaria erogate ad altri soggetti pubblici	87.005
AA0660	A.4.C) Ricavi per prestazioni sanitarie e sociosanitarie a rilevanza sanitaria erogate a privati	51.690

Conto	Descrizione	Valore
AA0670	A.4.D) Ricavi per prestazioni sanitarie erogate in regime di intramoenia	0
AA0690	A.4.D.2) Ricavi per prestazioni sanitarie intramoenia - Area specialistica	0
AA0750	A.5) Concorsi, recuperi e rimborsi	241.510
AA0800	A.5.C) Concorsi, recuperi e rimborsi da Aziende sanitarie pubbliche della Regione	14.197
AA0830	A.5.C.3) Altri concorsi, recuperi e rimborsi da parte di Aziende sanitarie pubbliche della Regione	14.197
AA0840	A.5.D) Concorsi, recuperi e rimborsi da altri soggetti pubblici	790
AA0870	A.5.D.3) Altri concorsi, recuperi e rimborsi da parte di altri soggetti pubblici	790
AA0880	A.5.E) Concorsi, recuperi e rimborsi da privati	226.524
AA0930	A.5.E.3) Altri concorsi, recuperi e rimborsi da privati	226.524
AA1060	A.9) Altri ricavi e proventi	619.555
AA1080	A.9.B) Fitti attivi ed altri proventi da attività immobiliari	489.071
AA1090	A.9.C) Altri proventi diversi	130.484
AZ9999	Totale valore della produzione (A)	1.008.352
BA0000	B) Costi della produzione	
BA0390	B.2) Acquisti di servizi	-769.190
BA1560	B.2.B) Acquisti di servizi non sanitari	-769.190
BA1570	B.2.B.1) Servizi non sanitari	-754.630
BA1600	B.2.B.1.3) Mensa	-754.630
BA1601	B.2.B.1.3.A) Mensa dipendenti	-754.630
BA1602	B.2.B.1.3.B) Mensa degenti	0
BA1750	B.2.B.2) Consulenze, Collaborazioni, Interinale e altre prestazioni di lavoro non sanitarie	-14.560
BA1780	B.2.B.2.3) Consulenze, Collaborazioni, Interinale e altre prestazioni di lavoro non sanitarie da privato	-14.560
BA1830	B.2.B.2.3.E) Altre collaborazioni e prestazioni di lavoro - area non sanitaria	-14.560
BA2080	Totale costo del personale	0
BA2560	Totale ammortamenti	0
BZ9999	Totale costi della produzione (B)	-769.190
CZ9999	Totale proventi e oneri finanziari (C)	0
DZ9999	Totale rettifiche di valore di attività finanziarie (D)	0
EA0000	E) Proventi e oneri straordinari	
EA0010	E.1) Proventi straordinari	7.213
EA0030	E.1.B) Altri proventi straordinari	7.213
EA0050	E.1.B.2) Sopravvenienze attive	7.213
EA0060	E.1.B.2.2) Sopravvenienze attive v/Aziende sanitarie pubbliche della Regione	154
EA0070	E.1.B.2.3) Sopravvenienze attive v/terzi	7.059
EA0140	E.1.B.2.3.G) Altre sopravvenienze attive v/terzi	7.059
EZ9999	Totale proventi e oneri straordinari (E)	7.213
XA0000	Risultato prima delle imposte (A - B +/- C +/- D +/- E)	246.375
YZ9999	Totale imposte e tasse (Y)	0
<td>RISULTATO DI ESERCIZIO</td> <td>246.375</td>	RISULTATO DI ESERCIZIO	246.375

**COSTI DELLA PRODUZIONE INDIRECTI**

Applicando ai costi promiscuamente utilizzati anche in ambito istituzionale la percentuale sopra indicata dello 0,32574407% si è ottenuto l'importo complessivo di -460.821euro che è stato registrato nei singoli conti interessati.

Il risultato complessivo che tiene conto sia dei costi diretti commerciali che della parte commerciale dei costi promiscui è riportato nel modello di conto economico redatto sulla base del modello ministeriale del Conto economico sotto riportato ed ammonta ad una perdita di -214.446 euro, dovuta essenzialmente al fatto che il servizio di mensa ai dipendenti viene fornito ad un prezzo contrattualmente inferiore al costo.

Conto	Descrizione	Valore
AA0000	A) Valore della produzione	
AA0320	A.4) Ricavi per prestazioni sanitarie e sociosanitarie a rilevanza sanitaria	147.287
AA0330	A.4.A) Ricavi per prestazioni sanitarie e sociosanitarie a rilevanza sanitaria erogate a soggetti pubblici	95.597
AA0340	A.4.A.1) Ricavi per prestazioni sanitarie e sociosanitarie a rilevanza sanitaria erogate ad Aziende sanitarie pubbliche della Regione	8.592
AA0430	A.4.A.1.15) Altre prestazioni sanitarie e socio-sanitarie a rilevanza sanitaria	8.592
AA0440	A.4.A.2) Ricavi per prestazioni sanitarie e sociosanitarie a rilevanza sanitaria erogate ad altri soggetti pubblici	87.005
AA0660	A.4.C) Ricavi per prestazioni sanitarie e sociosanitarie a rilevanza sanitaria erogate a privati	51.690
AA0670	A.4.D) Ricavi per prestazioni sanitarie erogate in regime di intramoenia	0
AA0690	A.4.D.2) Ricavi per prestazioni sanitarie intramoenia - Area specialistica	0
AA0750	A.5) Concorsi, recuperi e rimborsi	242.537
AA0770	A.5.B) Concorsi, recuperi e rimborsi da Regione	128
AA0780	A.5.B.1) Rimborso degli oneri stipendiali del personale dell'azienda in posizione di comando presso la Regione	128
AA0800	A.5.C) Concorsi, recuperi e rimborsi da Aziende sanitarie pubbliche della Regione	14.509
AA0810	A.5.C.1) Rimborso degli oneri stipendiali del personale dipendente dell'azienda in posizione di comando presso Aziende sanitarie pubbliche della Regione	312
AA0830	A.5.C.3) Altri concorsi, recuperi e rimborsi da parte di Aziende sanitarie pubbliche della Regione	14.197
AA0840	A.5.D) Concorsi, recuperi e rimborsi da altri soggetti pubblici	1.377
AA0850	A.5.D.1) Rimborso degli oneri stipendiali del personale dipendente dell'azienda in posizione di comando presso altri soggetti pubblici	587
AA0870	A.5.D.3) Altri concorsi, recuperi e rimborsi da parte di altri soggetti pubblici	790
AA0880	A.5.E) Concorsi, recuperi e rimborsi da privati	226.524
AA0930	A.5.E.3) Altri concorsi, recuperi e rimborsi da privati	226.524
AA1060	A.9) Altri ricavi e proventi	619.555
AA1080	A.9.B) Fitti attivi ed altri proventi da attività immobiliari	489.071
AA1090	A.9.C) Altri proventi diversi	130.484
AZ9999	Totale valore della produzione (A)	1.009.379
BA0000	B) Costi della produzione	
BA0010	B.1) Acquisti di beni	-103.426

BA0020	B.1.A) Acquisti di beni sanitari	-99.777
BA0030	B.1.A.1) Prodotti farmaceutici ed emoderivati	-56.787
BA0040	B.1.A.1.1) Medicinali con AIC, ad eccezione di vaccini ed emoderivati di produzione regionale	-56.561
BA0050	B.1.A.1.2) Medicinali senza AIC	-150
BA0051	B.1.A.1.3) Ossigeno e altri gas medicali	-76
BA0070	B.1.A.2) Sangue ed emocomponenti	-41
BA0100	B.1.A.2.3) da altri soggetti	-41
BA0210	B.1.A.3) Dispositivi medici	-26.434
BA0220	B.1.A.3.1) Dispositivi medici	-22.658
BA0230	B.1.A.3.2) Dispositivi medici impiantabili attivi	-2.147
BA0240	B.1.A.3.3) Dispositivi medico diagnostici in vitro (IVD)	-1.629
BA0270	B.1.A.6) Prodotti chimici	-48
BA0280	B.1.A.7) Materiali e prodotti per uso veterinario	-6
BA0290	B.1.A.8) Altri beni e prodotti sanitari	-1.158
BA0300	B.1.A.9) Beni e prodotti sanitari da Aziende sanitarie pubbliche della Regione	-15.303
BA0301	B.1.A.9.1) Prodotti farmaceutici ed emoderivati	-15.257
BA0303	B.1.A.9.3) Dispositivi medici	-46
BA0310	B.1.B) Acquisti di beni non sanitari	-3.649
BA0320	B.1.B.1) Prodotti alimentari	-16
BA0330	B.1.B.2) Materiali di guardaroba, di pulizia e di convivenza in genere	-1.070
BA0340	B.1.B.3) Combustibili, carburanti e lubrificanti	-533
BA0350	B.1.B.4) Supporti informatici e cancelleria	-1.214
BA0360	B.1.B.5) Materiale per la manutenzione	-704
BA0370	B.1.B.6) Altri beni e prodotti non sanitari	-112
BA0390	B.2) Acquisti di servizi	-816.637
BA0400	B.2.A) Acquisti servizi sanitari	-7.694
BA0700	B.2.A.5) Acquisti servizi sanitari per assistenza integrativa	-198
BA0710	B.2.A.5.1) - da pubblico (Aziende sanitarie pubbliche della Regione)	-198
BA1350	B.2.A.15) Consulenze, Collaborazioni, Interinale e altre prestazioni di lavoro sanitarie e sociosanitarie	-3.178
BA1380	B.2.A.15.3) Consulenze, Collaborazioni, Interinale e altre prestazioni di lavoro sanitarie e sociosanitarie da privato	-2.468
BA1420	B.2.A.15.3.D) Indennità a personale universitario - area sanitaria	-299
BA1430	B.2.A.15.3.E) Lavoro interinale - area sanitaria	-1.615
BA1440	B.2.A.15.3.F) Altre collaborazioni e prestazioni di lavoro - area sanitaria	-554
BA1450	B.2.A.15.4) Rimborso oneri stipendiali del personale sanitario in comando	-710
BA1460	B.2.A.15.4.A) Rimborso oneri stipendiali personale sanitario in comando da Aziende sanitarie pubbliche della Regione	-566
BA1480	B.2.A.15.4.C) Rimborso oneri stipendiali personale sanitario in comando da aziende di altre Regioni (Extraregione)	-144
BA1490	B.2.A.16) Altri servizi sanitari e sociosanitari a rilevanza sanitaria	-4.318
BA1530	B.2.A.16.4) Altri servizi sanitari da privato	-4.318
BA1560	B.2.B) Acquisti di servizi non sanitari	-808.943
BA1570	B.2.B.1) Servizi non sanitari	-793.262



BA1580	B.2.B.1.1) Lavanderia	-5.004
BA1590	B.2.B.1.2) Pulizia	-10.115
BA1600	B.2.B.1.3) Mensa	-754.630
BA1601	B.2.B.1.3.A) Mensa dipendenti	-754.630
BA1602	B.2.B.1.3.B) Mensa degenti	0
BA1610	B.2.B.1.4) Riscaldamento	-3.806
BA1620	B.2.B.1.5) Servizi di assistenza informatica	-1.984
BA1630	B.2.B.1.6) Servizi trasporti (non sanitari)	-1.377
BA1640	B.2.B.1.7) Smaltimento rifiuti	-615
BA1650	B.2.B.1.8) Utenze telefoniche	-959
BA1660	B.2.B.1.9) Utenze elettricità	-7.062
BA1670	B.2.B.1.10) Altre utenze	-968
BA1680	B.2.B.1.11) Premi di assicurazione	-1.178
BA1690	B.2.B.1.11.A) Premi di assicurazione - R.C. Professionale	-640
BA1700	B.2.B.1.11.B) Premi di assicurazione - Altri premi assicurativi	-538
BA1710	B.2.B.1.12) Altri servizi non sanitari	-5.564
BA1720	B.2.B.1.12.A) Altri servizi non sanitari da pubblico (Aziende sanitarie pubbliche della Regione)	-15
BA1730	B.2.B.1.12.B) Altri servizi non sanitari da altri soggetti pubblici	-557
BA1740	B.2.B.1.12.C) Altri servizi non sanitari da privato	-4.992
BA1750	B.2.B.2) Consulenze, Collaborazioni, Interinale e altre prestazioni di lavoro non sanitarie	-14.971
BA1760	B.2.B.2.1) Consulenze non sanitarie da Aziende sanitarie pubbliche della Regione	-176
BA1780	B.2.B.2.3) Consulenze, Collaborazioni, Interinale e altre prestazioni di lavoro non sanitarie da privato	-14.795
BA1790	B.2.B.2.3.A) Consulenze non sanitarie da privato	-187
BA1830	B.2.B.2.3.E) Altre collaborazioni e prestazioni di lavoro - area non sanitaria	-14.608
BA1880	B.2.B.3) Formazione (esternalizzata e non)	-710
BA1890	B.2.B.3.1) Formazione (esternalizzata e non) da pubblico	-224
BA1900	B.2.B.3.2) Formazione (esternalizzata e non) da privato	-486
BA1910	B.3) Manutenzione e riparazione (ordinaria esternalizzata)	-11.638
BA1920	B.3.A) Manutenzione e riparazione ai fabbricati e loro pertinenze	-2.342
BA1930	B.3.B) Manutenzione e riparazione agli impianti e macchinari	-2.763
BA1940	B.3.C) Manutenzione e riparazione alle attrezzature sanitarie e scientifiche	-3.911
BA1970	B.3.F) Altre manutenzioni e riparazioni	-2.622
BA1990	B.4) Godimento di beni di terzi	-3.098
BA2000	B.4.A) Fitti passivi	-472
BA2010	B.4.B) Canoni di noleggio	-2.626
BA2020	B.4.B.1) Canoni di noleggio - area sanitaria	-1.703
BA2030	B.4.B.2) Canoni di noleggio - area non sanitaria	-923
BA2080	Totale costo del personale	-273.683
BA2090	B.5) Personale del ruolo sanitario	-211.299
BA2100	B.5.A) Costo del personale dirigente ruolo sanitario	-91.641
BA2110	B.5.A.1) Costo del personale dirigente medico	-82.825
BA2120	B.5.A.1.1) Costo del personale dirigente medico - tempo indeterminato	-78.074

BA2130	B.5.A.1.2) Costo del personale dirigente medico - tempo determinato	-4.751
BA2150	B.5.A.2) Costo del personale dirigente non medico	-8.816
BA2160	B.5.A.2.1) Costo del personale dirigente non medico - tempo indeterminato	-8.562
BA2170	B.5.A.2.2) Costo del personale dirigente non medico - tempo determinato	-254
BA2190	B.5.B) Costo del personale comparto ruolo sanitario	-119.658
BA2200	B.5.B.1) Costo del personale comparto ruolo sanitario - tempo indeterminato	-116.588
BA2210	B.5.B.2) Costo del personale comparto ruolo sanitario - tempo determinato	-3.070
BA2230	B.6) Personale del ruolo professionale	-1.087
BA2240	B.6.A) Costo del personale dirigente ruolo professionale	-1.087
BA2250	B.6.A.1) Costo del personale dirigente ruolo professionale - tempo indeterminato	-1.087
BA2320	B.7) Personale del ruolo tecnico	-38.051
BA2330	B.7.A) Costo del personale dirigente ruolo tecnico	-1.005
BA2340	B.7.A.1) Costo del personale dirigente ruolo tecnico - tempo indeterminato	-930
BA2350	B.7.A.2) Costo del personale dirigente ruolo tecnico - tempo determinato	-75
BA2370	B.7.B) Costo del personale comparto ruolo tecnico	-37.046
BA2380	B.7.B.1) Costo del personale comparto ruolo tecnico - tempo indeterminato	-35.879
BA2390	B.7.B.2) Costo del personale comparto ruolo tecnico - tempo determinato	-1.167
BA2410	B.8) Personale del ruolo amministrativo	-23.246
BA2420	B.8.A) Costo del personale dirigente ruolo amministrativo	-2.592
BA2430	B.8.A.1) Costo del personale dirigente ruolo amministrativo - tempo indeterminato	-2.592
BA2460	B.8.B) Costo del personale comparto ruolo amministrativo	-20.654
BA2470	B.8.B.1) Costo del personale comparto ruolo amministrativo - tempo indeterminato	-20.092
BA2480	B.8.B.2) Costo del personale comparto ruolo amministrativo - tempo determinato	-562
BA2500	B.9) Oneri diversi di gestione	-1.929
BA2530	B.9.C) Altri oneri diversi di gestione	-1.929
BA2540	B.9.C.1) Indennità, rimborso spese e oneri sociali per gli Organi Direttivi e Collegio Sindacale	-1.779
BA2550	B.9.C.2) Altri oneri diversi di gestione	-150
BA2560	Totale ammortamenti	-16.907
BA2570	B.10) Ammortamenti delle immobilizzazioni immateriali	-1.417
BA2580	B.11) Ammortamenti delle immobilizzazioni materiali	-15.490
BA2590	B.11.A) Ammortamento dei fabbricati	-11.264
BA2600	B.11.A.1) Ammortamenti fabbricati non strumentali (disponibili)	-6
BA2610	B.11.A.2) Ammortamenti fabbricati strumentali (indisponibili)	-11.258
BA2620	B.11.B) Ammortamenti delle altre immobilizzazioni materiali	-4.226
BA2660	B.13) Variazione delle rimanenze	-2.886
BA2670	B.13.A) Variazione rimanenze sanitarie	-2.901
BA2671	B.13.A.1) Prodotti farmaceutici ed emoderivati	-1.544
BA2673	B.13.A.3) Dispositivi medici	-1.254
BA2675	B.13.A.5) Materiali per la profilassi (vaccini)	15
BA2676	B.13.A.6) Prodotti chimici	-75
BA2678	B.13.A.8) Altri beni e prodotti sanitari	-43
BA2680	B.13.B) Variazione rimanenze non sanitarie	15
BA2682	B.13.B.2) Materiali di guardaroba, di pulizia, e di convivenza in genere	10





BA2684	B.13.B.4) Supporti informatici e cancelleria	4
BA2685	B.13.B.5) Materiale per la manutenzione	-2
BA2686	B.13.B.6) Altri beni e prodotti non sanitari	3
BZ9999	Totale costi della produzione (B)	-1.230.204
CA0000	C) Proventi e oneri finanziari	
CA0110	C.3) Interessi passivi	-688
CA0130	C.3.B) Interessi passivi su mutui	-492
CA0140	C.3.C) Altri interessi passivi	-196
CA0150	C.4) Altri oneri	-146
CA0160	C.4.A) Altri oneri finanziari	-146
CZ9999	Totale proventi e oneri finanziari (C)	-834
DZ9999	Totale rettifiche di valore di attività finanziarie (D)	0
EA0000	E) Proventi e oneri straordinari	
EA0010	E.1) Proventi straordinari	7.213
EA0030	E.1.B) Altri proventi straordinari	7.213
EA0050	E.1.B.2) Sopravvenienze attive	7.213
EA0060	E.1.B.2.2) Sopravvenienze attive v/Aziende sanitarie pubbliche della Regione	154
EA0070	E.1.B.2.3) Sopravvenienze attive v/terzi	7.059
EA0140	E.1.B.2.3.G) Altre sopravvenienze attive v/terzi	7.059
EZ9999	Totale proventi e oneri straordinari (E)	7.213
XA0000	Risultato prima delle imposte (A - B +/- C +/- D +/- E)	-214.446
YZ9999	Totale imposte e tasse (Y)	0
ZZ9999	RISULTATO DI ESERCIZIO	-214.446

## ALLEGATI ALLA RELAZIONE SULLA GESTIONE

REGIONE EMILIA-ROMAGNA ( r\_emiro )  
Giunta ( AOO\_EMR )  
allegato al PG/2020/0416211 del 05/06/2020 15:05:29

Allegato 3 – Bilancio di Esercizio 2019 – Relazione sulla gestione – Azienda Usi di Imola

**ALLEGATO LA – ESERCIZIO 2018**

Codice Ministeriale	Assistenza sanitaria collettiva in ambiente di vita e di lavoro	Consumi e manutenzioni di esercizio		Costi per acquisti di servizio					Pers. Ruolo sanitario	Pers. Ruolo profess.	Pers. Ruolo tecnico	Pers. Ruolo amminis.	Ammortamenti	Sopravvenienze/insussistenze	Altri costi	Totale
		Sanitari	Non sanitari	Prestazioni sanitarie	Serv. San. Per erog prestazioni	Servizi non sanitari										
10100	Igiene e sanità pubblica	5	10	3	463	107	802	3	43	112	10	13	54	1.625		
10200	Igiene degli alimenti e della nutrizione	0	1	2	13	44	562	2	29	60	6	9	37	764		
10300	Prevenzione e sicurezza degli ambienti di lavoro	0	6	3	16	59	632	74	37	75	7	11	46	966		
10400	Sanità pubblica veterinaria	3	14	5	39	94	1.094	4	57	118	13	17	72	1.528		
10500	Attività di prevenzione rivolta alla persona	1.798	13	198	39	137	966	4	83	218	22	17	72	3.566		
10600	Servizio medico legale	2	8	162	100	63	417	2	74	65	7	7	31	937		
	<b>Totale Assistenza sanitaria collettiva in ambiente di vita e di lavoro</b>	<b>1.807</b>	<b>51</b>	<b>373</b>	<b>669</b>	<b>504</b>	<b>4.473</b>	<b>89</b>	<b>323</b>	<b>648</b>	<b>65</b>	<b>72</b>	<b>312</b>	<b>9.386</b>		
<b>Codice Ministeriale Assistenza distrettuale</b>																
20100	Guardia medica	3	2	1.085	12	20	11	0	1	20	38	0	99	1.292		
	<b>20201 Medicina Generale</b>	<b>325</b>	<b>52</b>	<b>14.027</b>	<b>123</b>	<b>878</b>	<b>1.681</b>	<b>9</b>	<b>494</b>	<b>431</b>	<b>138</b>	<b>34</b>	<b>154</b>	<b>18.348</b>		
20201	Medicina generica	325	50	11.310	122	870	1.655	8	491	396	136	33	150	15.547		
20202	Pediatria di libera scelta	0	1	2.718	1	8	27	0	3	35	2	1	4	2.801		
20300	Emergenza sanitaria territoriale	56	54	610	37	413	1.780	9	775	135	128	35	151	4.184		
	<b>20401 Assistenza Farmaceutica</b>	<b>13.350</b>	<b>2</b>	<b>22.683</b>	<b>11</b>	<b>58</b>	<b>327</b>	<b>2</b>	<b>81</b>	<b>68</b>	<b>22</b>	<b>6</b>	<b>27</b>	<b>36.638</b>		
20401	Assistenza farmaceutica erogata tramite le farmacie convenzionate	0	1	16.336	4	43	133	1	9	48	7	2	11	16.596		
20402	Altre forme di erogazione dell'assistenza farmaceutica	13.350	1	6.347	7	15	194	1	73	19	15	4	16	20.042		
20500	Assistenza integrativa	718	2	806	24	93	17	0	9	95	52	2	7	1.825		
	<b>20601 Assistenza Specialistica</b>	<b>6.392</b>	<b>285</b>	<b>12.905</b>	<b>1.050</b>	<b>4.746</b>	<b>16.994</b>	<b>71</b>	<b>2.218</b>	<b>2.537</b>	<b>1.407</b>	<b>282</b>	<b>1.688</b>	<b>50.575</b>		
20601	Attività clinica	5.632	181	5.457	582	2.866	12.224	50	1.679	1.541	957	200	1.329	32.698		
20602	Attività di laboratorio	400	55	4.734	195	532	1.400	7	178	560	179	28	121	8.388		
20603	Attività di diagnostica strumentale e per immagini	360	49	2.714	272	1.348	3.370	14	361	436	271	55	238	9.488		
20700	Assistenza protesica	576	3	1.405	9	179	59	0	8	51	40	2	7	2.338		
	<b>20801 Assistenza Territoriale, Ambulatoriale e domiciliare</b>	<b>1.421</b>	<b>95</b>	<b>3.624</b>	<b>2.300</b>	<b>788</b>	<b>6.351</b>	<b>25</b>	<b>799</b>	<b>539</b>	<b>304</b>	<b>101</b>	<b>434</b>	<b>16.781</b>		
20801	Assistenza programmata a domicilio	981	33	2.233	1.692	201	1.290	5	166	177	210	21	92	7.101		
20802	Assistenza alle donne, famiglia, coppie	24	6	225	20	98	637	3	90	54	35	10	44	1.245		
20803	Assistenza psichiatrica	296	40	1.064	210	377	3.564	13	266	237	36	53	228	6.386		
20804	Assistenza riabilitativa ai disabili	0	0	0	308	9	10	0	1	3	9	0	1	340		
20805	Assistenza ai tossicodipendenti	120	14	100	65	87	646	3	266	55	7	13	56	1.433		
20806	Assistenza agli anziani	0	2	1	5	16	205	1	10	13	7	3	13	277		
20807	Assistenza ai malati terminali															
20808	Assistenza a persone affette da HIV															
	<b>20901 Assistenza territoriale semiresidenziale</b>	<b>7</b>	<b>8</b>	<b>1.594</b>	<b>8</b>	<b>153</b>	<b>500</b>	<b>2</b>	<b>26</b>	<b>44</b>	<b>55</b>	<b>7</b>	<b>32</b>	<b>2.436</b>		
20901	Assistenza psichiatrica	7	3	72	3	73	223	1	11	15	3	3	14	428		
20902	Assistenza riabilitativa ai disabili	0	0	1.169	1	35	38	0	2	11	34	1	3	1.293		
20903	Assistenza ai tossicodipendenti	0	5	1	4	43	233	1	12	14	8	3	15	339		
20904	Assistenza agli anziani	0	0	353	0	2	6	0	0	4	10	0	1	377		
20905	Assistenza a persone affette da HIV	0	0	0	0	0	0	0	0	0	0	0	0	0		
20906	Assistenza ai malati terminali															
	<b>21001 Assistenza territoriale residenziale</b>	<b>554</b>	<b>19</b>	<b>17.698</b>	<b>25</b>	<b>619</b>	<b>1.071</b>	<b>6</b>	<b>520</b>	<b>260</b>	<b>446</b>	<b>24</b>	<b>104</b>	<b>21.346</b>		
21001	Assistenza psichiatrica	13	7	4.178	9	222	329	2	244	64	27	8	36	5.137		
21002	Assistenza riabilitativa ai disabili	5	0	3.079	2	89	100	0	6	29	89	2	8	3.408		
21003	Assistenza ai tossicodipendenti	0	0	620	0	0	1	0	0	4	2	0	0	628		
21004	Assistenza agli anziani	473	1	9.819	4	99	184	1	14	119	287	4	18	11.025		
21005	Assistenza a persone affette da HIV	0	0	0	0	0	0	0	0	0	0	0	0	0		
21006	Assistenza ai malati terminali	63	10	3	10	208	458	2	256	44	40	10	43	1.148		
21100	Assistenza idrotermale	0	0	997	1	2	4	0	2	40	1	1	3	1.052		
	<b>Totale Assistenza distrettuale</b>	<b>23.403</b>	<b>522</b>	<b>77.435</b>	<b>3.600</b>	<b>7.949</b>	<b>28.796</b>	<b>124</b>	<b>4.935</b>	<b>4.220</b>	<b>2.631</b>	<b>495</b>	<b>2.705</b>	<b>156.814</b>		
<b>Codice Ministeriale Assistenza ospedaliera</b>																
30100	Attività di pronto soccorso	304	51	32	167	730	3.136	13	684	276	182	54	230	5.859		
	<b>30201 Ass. Ospedaliera per acuti</b>	<b>7.116</b>	<b>540</b>	<b>58.998</b>	<b>2.065</b>	<b>8.953</b>	<b>31.044</b>	<b>129</b>	<b>5.745</b>	<b>2.331</b>	<b>2.086</b>	<b>519</b>	<b>2.229</b>	<b>121.755</b>		
30201	in Day Hospital e Day Surgery	570	51	76	117	461	2.323	9	372	168	153	38	162	4.500		
30202	in degenza ordinaria	6.546	489	58.922	1.948	8.491	28.721	119	5.373	2.163	1.934	481	2.068	117.255		
30300	Interventi ospedalieri a domicilio															
30400	Ass. ospedaliera per lungodegenti	122	18	62	118	482	1.176	6	396	99	93	22	94	2.688		
30500	Ass. ospedaliera per riabilitazione	0	0	0	0	0	0	0	0	0	0	0	0	0		
30600	Emocomponenti e servizi trasfusionali	48	11	10	555	171	886	3	91	66	59	14	59	1.971		
30700	Trapianto organi e tessuti	43	4	8	51	59	47	0	47	7	59	1	6	333		
	<b>Totale Assistenza ospedaliera</b>	<b>7.632</b>	<b>624</b>	<b>59.109</b>	<b>2.957</b>	<b>10.395</b>	<b>36.289</b>	<b>151</b>	<b>6.963</b>	<b>2.779</b>	<b>2.478</b>	<b>609</b>	<b>2.618</b>	<b>132.606</b>		
	<b>TOTALE</b>	<b>32.842</b>	<b>1.197</b>	<b>136.917</b>	<b>7.226</b>	<b>18.848</b>	<b>69.558</b>	<b>365</b>	<b>12.221</b>	<b>7.646</b>	<b>5.174</b>	<b>1.177</b>	<b>5.635</b>	<b>298.806</b>		

Allegato 3 – Bilancio di Esercizio 2019 – Relazione sulla gestione – Azienda UsI di Imola

MODELLO DI RILEVAZIONE DEI COSTI DEI LIVELLI DI ASSISTENZA DELLE AZIENDE UNITA' SANITARIE LOCALI E DELLE AZIENDE OSPEDALIERE

STRUTTURA RILEVATA			
REGIONE	80	AS/AO	106

OGGETTO DELLA RILEVAZIONE	
CONSUNTIVO ANNO	2018

	Macrovoce economiche	Sanitari	Non sanitari	Prestazioni sanitarie	Servizi sanitari per erogazione di prestazioni	Servizi non sanitari	Personale del ruolo sanitario	Personale del ruolo professionale	Personale del ruolo tecnico	Personale del ruolo amministrativo	Ammortamenti	Soppravvenienze / insussistenze	Altri costi	Totale
<b>Allegato 1</b>														
A1101	Formazione del personale	8	9	0	223	284	407	0	107	171	2	0	0	1.211
A1102	Sistemi informativi e statistici	6	108	0	0	563	0	178	1.705	2.686	52	0	0	5.298
A1103	Altri oneri di gestione	6	42	319	989	2.914	3.290	111	1.693	1.452	569	1.172	5.015	17.572
<b>A1999</b>	<b>Totale</b>	<b>20</b>	<b>159</b>	<b>319</b>	<b>1.212</b>	<b>3.761</b>	<b>3.697</b>	<b>289</b>	<b>3.505</b>	<b>4.309</b>	<b>623</b>	<b>1.172</b>	<b>5.015</b>	<b>24.081</b>

Allegato 2 - Mobilità intra-regionale			
<b>per assistenza sanitaria collettiva in ambiente di vita e di lavoro</b>			
A2101	--attiva		
A2102	--passiva		
<b>per assistenza distrettuale: sanitaria di base</b>			
A2201	--attiva		321
A2202	--passiva		198
<b>per assistenza distrettuale: farmaceutica</b>			
A2203	--attiva		1.539
A2204	--passiva		5.990
<b>per assistenza distrettuale: specialistica</b>			
A2205	--attiva		1.958
A2206	--passiva		9.588
<b>per assistenza distrettuale: termale</b>			
A2207	--attiva		
A2208	--passiva		
<b>per assistenza distrettuale: emergenza sanitaria</b>			
A2209	--attiva		0
A2210	--passiva		13
<b>per assistenza distrettuale: territoriale ambulatoriale e domiciliare</b>			
A2211	--attiva		
A2212	--passiva		
<b>per assistenza distrettuale: territoriale semiresidenziale</b>			
A2213	--attiva		
A2214	--passiva		
<b>per assistenza distrettuale: territoriale residenziale</b>			
A2215	--attiva		48
A2216	--passiva		42
<b>per assistenza distrettuale: proteica</b>			
A2217	--attiva		
A2218	--passiva		
<b>per assistenza ospedaliera</b>			
A2301	--attiva		12.726
A2302	--passiva		20.831

Allegato 3 - Mobilità inter-regionale			
<b>per assistenza sanitaria collettiva in ambiente di vita e di lavoro</b>			
A3101	--attiva		
A3102	--passiva		
<b>per assistenza distrettuale: sanitaria di base</b>			
A3201	--attiva		107
A3202	--passiva		21
<b>per assistenza distrettuale: farmaceutica</b>			
A3203	--attiva		421
A3204	--passiva		430
<b>per assistenza distrettuale: specialistica</b>			
A3205	--attiva		426
A3206	--passiva		699
<b>per assistenza distrettuale: termale</b>			
A3207	--attiva		54
A3208	--passiva		35
<b>per assistenza distrettuale: emergenza sanitaria</b>			
A3209	--attiva		3
A3210	--passiva		102
<b>per assistenza distrettuale: territoriale ambulatoriale e domiciliare</b>			
A3211	--attiva		
A3212	--passiva		
<b>per assistenza distrettuale: territoriale semiresidenziale</b>			
A3213	--attiva		
A3214	--passiva		
<b>per assistenza distrettuale: territoriale residenziale</b>			
A3215	--attiva		
A3216	--passiva		
<b>per assistenza distrettuale: proteica</b>			
A3217	--attiva		
A3218	--passiva		
<b>per assistenza ospedaliera</b>			
A3301	--attiva		19.995
A3302	--passiva		2.527

**MODELLO DI RILEVAZIONE DEI COSTI DEI LIVELLI DI ASSISTENZA DELLE AZIENDE UNITA' SANITARIE LOCALI E DELLE AZIENDE OSPEDALIERE**

Allegato 4 - Detenuti		
A4201	Assistenza territoriale, ambulatoriale e domiciliare ai tossicodipendenti internati o	
A4202	Assistenza territoriale semiresidenziale ai tossicodipendenti internati o detenuti	
A4203	Assistenza territoriale residenziale ai tossicodipendenti internati o detenuti	78

Allegato 6 - Stranieri irregolari		
A6001	Attività di prevenzione nei confronti di stranieri irregolari	
A6002	Assistenza distrettuale nei confronti di stranieri irregolari	
A6003	Assistenza ospedaliera nei confronti di stranieri irregolari	

Allegato 5 – Prestazioni eventualmente erogate non riconducibili ai livelli essenziali di assistenza		
<b>Prestazioni di cui all'allegato 2 A del DPCM 29 novembre 2001</b>		
A5001	Chirurgia estetica	
A5002	Circoncisione rituale maschile	
A5003	Medicine non convenzionali	
A5004	Vaccinazioni non obbligatorie in occasione di soggiorni all'estero	
A5005	Certificazioni mediche	84
A5006	Prestazioni di medicina fisica, riabilitativa ambulatoriale indicate nell'Allegato 2 A)	
A5007	Prestazioni di laserterapia antalgica, elettroterapia antalgica, ultrasuonoterapia, n	
<b>Altre prestazioni escluse dai LEA</b>		
A5108	Assegno di cura	
A5109	Contributo per la pratica riabilitativa denominata metodo DOMAN	11
A5110	Ausili tecnici non inseriti nel nomenclatore tariffario, materiale d'uso e di medicaz	
A5111	Prodotti apoteici	
A5112	Prestazioni aggiuntive MMG e PLS previste da accordi regionali/aziendali	
A5113	Farmaci di fascia C per persone affette da malattie rare	
A5114	Rimborsi per spese di viaggio e soggiorno per cure	
A5115	Prestazioni ex ONIG a invalidi di guerra	
A5199	Altro	
<b>A5999</b>	<b>TOTALE</b>	<b>95</b>

REGIONE EMILIA-ROMAGNA ( r\_emiro )  
 Giunta ( AOO\_EMR )  
 allegato al PG/2020/0416211 del 05/06/2020 15:05:29

**ALLEGATO LA – ESERCIZIO 2019**

Centro di costo	Importi in migliaia di euro	LA1 - Consumi e manutenzioni di esercizio-Sanitari	LA2 - Consumi e manutenzioni di esercizio-Non Sanitari	LA3 - Costi per acquisti di servizi-Prestazioni sanitarie	LA4 - Costi per acquisti di servizi-Serv. san. per erog. prestazioni	LA5 - Costi per acquisti di servizi-Servizi non sanitari	LA6 - Pers. ruolo sanitario	LA7 - Pers. ruolo profess.	LA8 - Pers. ruolo tecnico	LA9 - Pers. ruolo amminis.	LA10 - Ammortamenti	LA11 - Sopravvenienze/insussistenze	LA12 - Altri Costi	LA13 - Oneri finanziari, svalutazioni, minusvalenze	Totale
<b>PREVENZIONE COLLETTIVA E SANITA' PUBBLICA</b>															
1A100	Sorveglianza, prevenzione e controllo delle malattie infettive e parassitarie, inclusi i programmi vaccinali	1.488.442	6.584	28.381	8.737	126.823	930.379	3.392	38.409	126.780	28.037	9.971	17.993	3.091	2.817.018
1A110	Vaccinazioni	1.487.462	5.210	19.975	5.008	90.949	612.031	2.236	25.319	83.572	20.268	6.573	11.960	2.038	2.372.600
1A120	Altri interventi per la sorveglianza, prevenzione e controllo delle malattie infettive e parassitarie	980	1.374	8.406	3.729	35.873	318.348	1.156	13.090	43.208	7.768	3.398	6.033	1.054	444.418
1B100	Tutela della salute e della sicurezza degli ambienti aperti e confinati	2.262	9.726	14.490	7.144	89.091	548.749	1.993	22.564	74.479	13.989	5.858	10.400	1.816	802.561
1C100	Sorveglianza, prevenzione e tutela della salute e sicurezza nei luoghi di lavoro	2.538	3.911	21.227	7.582	89.411	729.435	77.383	33.056	109.109	19.617	8.581	15.235	2.660	1.119.747
1D100	Salute animale e igiene urbana veterinaria	3.844	15.556	28.192	12.718	115.970	1.067.669	3.877	43.902	144.909	69.241	11.397	20.234	3.533	1.541.043
1E100	Sicurezza alimentare - Tutela della salute dei consumatori	-	-	-	-	-	-	-	-	-	-	-	-	-	-
1F100	Sorveglianza, prevenzione delle malattie croniche, inclusi la promozione di stili di vita sani e programmi organizzati di screening: sorveglianza e pr	7.410	10.412	347.415	74.186	138.565	955.050	3.798	70.838	142.075	68.978	11.166	24.722	3.462	1.858.077
1F110	Screening oncologici	5.394	7.370	12.399	44.304	49.872	356.243	1.396	43.635	52.282	46.646	4.103	7.285	1.272	632.201
1F111	Programmi organizzati svolti in apposita Unità operativa/Centro di costo	2.320	7.115	9.939	3.061	48.354	349.276	1.367	42.601	51.087	9.185	4.018	7.134	1.246	536.702
1F112	Programmi organizzati svolti in ambito consultoriale/ambulatoriale/territoriale	-	-	-	-	-	-	-	-	-	-	-	-	-	-
1F113	Programmi organizzati svolti in ambito ospedaliero	3.073	255	2.460	41.243	1.518	6.967	29	1.034	1.196	37.461	85	151	26	95.499
1F120	Altre attività di Sorveglianza e prevenzione delle malattie croniche, inclusi la promozione di stili di vita sani e prevenzione nutrizionale	2.016	3.042	335.016	29.882	88.693	598.807	2.403	27.204	89.792	22.333	7.062	17.437	2.189	1.225.876
1F121	Altre attività svolte in ambito extra-ospedaliero	2.016	3.042	335.016	29.882	88.693	598.807	2.403	27.204	89.792	22.333	7.062	17.437	2.189	1.225.876
1F122	Altre attività svolte in ambito ospedaliero	-	-	-	-	-	-	-	-	-	-	-	-	-	-
1G100	Attività medico legali per finalità pubbliche	41	4.156	12.664	96.819	50.500	420.652	1.742	78.686	65.096	11.732	5.120	9.090	1.587	757.885
1H100	Contributo Legge 210/92	-	-	-	422.420	-	-	-	-	-	-	-	-	-	422.420
19999	<b>TOTALE PREV. COLLETTIVA E SANITA PUBBLICA</b>	<b>1.504.537</b>	<b>50.346</b>	<b>452.368</b>	<b>629.605</b>	<b>610.360</b>	<b>4.651.935</b>	<b>92.185</b>	<b>287.455</b>	<b>662.448</b>	<b>211.594</b>	<b>52.093</b>	<b>97.674</b>	<b>16.150</b>	<b>9.318.750</b>
<b>ASSISTENZA DISTRETTUALE</b>															
2A100	Assistenza sanitaria di base	215.626	62.839	15.597.837	128.810	2.135.836	1.987.007	12.072	651.313	1.083.425	116.122	35.487	66.597	11.002	22.103.972
2A110	Medicina generale	2.681	7.391	12.111.096	11.884	72.169	105.851	1.081	12.237	147.239	9.862	3.177	5.640	985	12.491.292
2A111	Medicina generale - attività in convenzione	2.681	7.391	11.736.664	11.884	72.169	105.851	1.081	12.237	147.239	9.862	3.177	5.640	985	12.116.860
2A112	Medicina generale - prestazioni erogate nelle cure domiciliari	-	-	299.298	-	-	-	-	-	-	-	-	-	-	299.298
2A113	Medicina generale - prestazioni erogate presso strutture residenziali e semi-residenziali	-	-	63.685	-	-	-	-	-	-	-	-	-	-	63.685
2A114	Medicina generale - programmi vaccinali	-	-	11.448	-	-	-	-	-	-	-	-	-	-	11.448
2A115	Medicina generale - attività presso UCCP	-	-	-	-	-	-	-	-	-	-	-	-	-	-
2A116	Medicina generale - attività presso Ospedali di Comunità	-	-	-	-	-	-	-	-	-	-	-	-	-	-
2A120	Pediatria di libera scelta	266	1.319	2.543.493	1.762	4.596	24.914	192	2.171	34.575	1.540	564	1.001	175	2.616.567
2A121	Pediatria di libera scelta - attività in convenzione	266	1.319	2.507.771	1.762	4.596	24.914	192	2.171	34.575	1.540	564	1.001	175	2.580.845
2A122	Pediatria di libera scelta - prestazioni erogate nelle cure domiciliari	-	-	35.722	-	-	-	-	-	-	-	-	-	-	35.722
2A123	Pediatria di libera scelta - programmi vaccinali	-	-	-	-	-	-	-	-	-	-	-	-	-	-
2A124	Pediatria di libera scelta - attività presso UCCP	-	-	-	-	-	-	-	-	-	-	-	-	-	-
2A125	Pediatria di libera scelta - attività presso Ospedali di Comunità	-	-	-	-	-	-	-	-	-	-	-	-	-	-
2A130	Altra assistenza sanitaria di base	212.679	54.129	943.247	115.163	2.059.071	1.856.243	10.800	636.905	901.610	104.721	31.747	59.956	9.842	6.996.113
2A131	Altra assistenza sanitaria di base - UCCP	176.528	37.864	460.568	46.140	1.650.513	1.007.787	6.234	147.104	771.550	50.834	18.325	36.127	5.681	4.415.252
2A132	Altra assistenza sanitaria di base - Ospedali di Comunità	36.152	16.265	482.679	69.024	408.558	848.456	4.566	489.801	130.061	53.887	13.422	23.829	4.161	2.580.861
2B100	Continuità assistenziale	1.473	191	1.071.794	268	10.957	-	-	-	-	86	-	28.805	-	1.113.573
2C100	Assistenza ai turisti	-	-	-	-	-	-	-	-	-	-	-	-	-	-
2D100	Emergenza sanitaria territoriale	28.310	82.377	186.318	48.232	493.663	2.040.799	9.728	781.789	202.712	117.830	28.595	50.768	8.865	4.079.986



Allegato 3 – Bilancio di Esercizio 2019 – Relazione sulla gestione – Azienda UsI di Imola

Centro di costo	Importi in migliaia di euro	LA1 - Consumi e manutenzioni di esercizio-Sanitari	LA2 - Consumi e manutenzioni di esercizio-Non Sanitari	LA3 - Costi per acquisti di servizi-Prestazioni sanitarie	LA4 - Costi per acquisti di servizi-Serv. san. per erog. prestazioni	LA5 - Costi per acquisti di servizi-Servizi non sanitari	LA6 - Pers. ruolo sanitario	LA7 - Pers. ruolo profess.	LA8 - Pers. ruolo tecnico	LA9 - Pers. ruolo amminis.	LA10 - Ammortamenti	LA11 - Sopravvenienze/insussistenze	LA12 - Altri Costi	LA13 - Oneri finanziari, svalutazioni, minusvalenze	Totale
2E100	Assistenza farmaceutica	15.546.488	2.741	21.324.131	18.397	79.482	354.392	1.583	90.802	77.021	33.473	4.655	8.264	1.443	37.542.873
2E110	Assistenza farmaceutica erogata in regime di convenzione	489	1.128	17.131.945	5.818	46.447	139.506	633	7.169	56.914	5.084	1.861	3.304	577	17.400.874
2E120	Assistenza farmaceutica - erogazione diretta a livello territoriale	2.827.818	76	4.183.238	2.468	2.481	22.515	104	7.978	2.964	835	306	543	95	7.051.421
2E121	Assistenza farmaceutica - erogazione diretta a livello territoriale - Distribuzione diretta	948.077	76	3.777.382	2.468	2.481	22.515	104	7.978	2.964	835	306	543	95	4.765.825
2E122	Assistenza farmaceutica - erogazione diretta a livello territoriale - Distribuzione per conto	1.879.741	-	405.855	-	-	-	-	-	-	-	-	-	-	2.285.596
2E130	Assistenza farmaceutica - erogazione diretta a livello ospedaliero	12.718.181	1.537	8.948	10.112	30.554	192.371	846	75.655	17.144	27.554	2.488	4.417	771	13.090.577
2F100	Assistenza integrativa e protesica	1.698.166	1.317	2.254.951	1.108.608	101.137	65.312	375	4.250	51.138	26.972	1.103	1.959	342	5.315.631
2F110	Assistenza integrativa - Totale	1.694.806	111	711.577	318.500	3.766	3.796	157	1.778	44.919	20.464	462	819	143	2.801.298
2F111	Assistenza integrativa - Presidi per persone affette da malattia diabetica o da malattie	818.028	111	650.892	318.500	3.766	3.796	157	1.778	44.919	20.464	462	819	143	1.863.835
2F112	Assistenza integrativa - Prodotti destinati ad una alimentazione particolare	85.168	-	60.685	-	-	-	-	-	-	-	-	-	-	145.853
2F113	Assistenza integrativa -Dispositivi monouso forniti agli assistiti	791.609	-	-	-	-	-	-	-	-	-	-	-	-	791.609
2F120	Assistenza protesica	3.361	1.207	1.543.374	790.108	97.370	61.516	218	2.472	6.219	6.507	642	1.139	199	2.514.333
2G100	Assistenza specialistica ambulatoriale	7.563.993	247.381	14.105.302	3.662.845	3.233.829	15.373.593	61.660	1.630.823	1.985.029	1.054.131	181.251	794.445	56.192	49.950.471
2G110	Assistenza specialistica ambulatoriale - Attività prodotta in ambito ospedaliero	7.369.574	198.287	676.131	3.449.189	2.680.124	13.592.772	51.210	1.365.965	1.272.522	935.064	150.531	692.531	46.668	32.480.566
2G111	Assistenza specialistica ambulatoriale - Attività prodotta in ambito ospedaliero - attività di laboratorio	218.977	11.808	205.667	239.415	273.637	916.638	3.588	103.772	117.077	64.392	10.548	18.727	3.270	2.187.517
2G112	Assistenza specialistica ambulatoriale - Attività prodotta in ambito ospedaliero - diagnostica strumentale	300.720	50.386	108.260	833.602	672.900	3.375.778	12.550	237.401	364.983	229.822	36.891	65.495	11.437	6.300.226
2G113	Assistenza specialistica ambulatoriale - Attività prodotta in ambito ospedaliero - attività clinica	1.976.327	136.093	362.204	2.376.171	1.733.587	9.300.355	35.071	1.024.792	790.461	640.850	103.091	183.026	31.961	18.693.990
2G114	Assistenza specialistica ambulatoriale - Attività prodotta in ambito ospedaliero - farmaci ad alto costo rimborsati extra-tariffa	4.873.551	-	-	-	-	-	-	-	-	-	-	425.282	-	5.298.833
2G115	Assistenza specialistica ambulatoriale - Attività prodotta in ambito ospedaliero - dispositivi ad alto costo rimborsati extra-tariffa	-	-	-	-	-	-	-	-	-	-	-	-	-	-
2G120	Assistenza specialistica ambulatoriale - Attività prodotta in ambito distrettuale e da terzi	194.419	49.094	13.395.887	135.821	553.705	1.780.821	10.451	264.858	712.507	119.066	30.720	101.913	9.524	17.358.786
2G121	Assistenza specialistica ambulatoriale - Attività prodotta in ambito distrettuale e da terzi - attività di laboratorio	112.486	25.989	6.141.213	3.153	109.671	281.447	1.856	70.035	274.569	13.237	5.457	9.688	1.692	7.050.494
2G122	Assistenza specialistica ambulatoriale - Attività prodotta in ambito distrettuale e da terzi - diagnostica strumentale	-	-	-	-	-	-	-	-	-	-	-	-	-	-
2G123	Assistenza specialistica ambulatoriale - Attività prodotta in ambito distrettuale e da terzi - attività clinica	81.933	23.106	5.502.375	132.667	444.034	1.499.374	8.594	194.823	437.938	105.830	25.263	92.225	7.832	8.555.994
2G124	Assistenza specialistica ambulatoriale - Attività prodotta in ambito distrettuale e da terzi - farmaci ad alto costo rimborsati extra-tariffa	-	-	1.752.298	-	-	-	-	-	-	-	-	-	-	1.752.298
2G125	Assistenza specialistica ambulatoriale - Attività prodotta in ambito distrettuale e da terzi - dispositivi ad alto costo rimborsati extra-tariffa	-	-	-	-	-	-	-	-	-	-	-	-	-	-
2G130	Assistenza specialistica ambulatoriale - trasporto utenti	-	-	33.284	77.835	-	-	-	-	-	-	-	-	-	111.119
2H100	Assistenza sociosanitaria distrettuale, domiciliare e territoriale	261.815	71.579	4.390.328	1.284.215	1.052.696	6.424.410	26.004	748.516	573.317	223.801	76.439	159.308	23.698	15.316.126
2H110	Assistenza sociosanitaria distrettuale, domiciliare e territoriale - Cure domiciliari	195.481	23.592	1.622.416	775.211	313.640	1.313.358	4.993	149.926	142.211	65.486	14.676	26.055	4.550	4.651.594



Allegato 3 – Bilancio di Esercizio 2019 – Relazione sulla gestione – Azienda Usi di Imola

Centro di costo	Importi in migliaia di euro	LA1 - Consumi e manutenzioni di esercizio-Sanitari	LA2 - Consumi e manutenzioni di esercizio-Non Sanitari	LA3 - Costi per acquisti di servizi- Prestazioni sanitarie	LA4 - Costi per acquisti di servizi-Serv. san. per erog. prestazioni	LA5 - Costi per acquisti di servizi-Servizi non sanitari	LA6 - Pers. ruolo sanitario	LA7 - Pers. ruolo profess.	LA8 - Pers. ruolo tecnico	LA9 - Pers. ruolo amminis.	LA10 - Ammortamenti	LA11 - Sopravvenienze/insussistenze	LA12 - Altri Costi	LA13 - Oneri finanziari, svalutazioni, minusvalenze	Totale
2H111	Cure domiciliari	195.239	22.960	1.622.416	775.211	313.640	1.313.358	4.993	149.926	142.211	65.486	14.676	26.055	4.550	4.650.719
2H112	Cure palliative domiciliari	242	632	-	-	-	-	-	-	-	-	-	-	-	874
2H120	Assistenza sociosanitaria distrettuale, domiciliare e territoriale - Assistenza ai minori, donne, coppie, famiglia (consultori)	45.486	5.815	652.151	39.931	138.620	729.092	3.735	102.466	106.383	36.864	10.978	37.237	3.404	1.912.162
2H130	Assistenza sociosanitaria distrettuale, domiciliare e territoriale - Assistenza ai minori con disturbi in ambito neuropsichiatrico e del neurosviluppo	15.740	15.769	602.255	63.986	168.380	1.468.646	5.519	62.491	105.147	38.083	16.223	32.792	5.029	2.600.058
2H140	Assistenza sociosanitaria distrettuale, domiciliare e territoriale - Assistenza a persone con disturbi mentali	710	16.672	758.548	97.372	308.699	2.235.182	8.461	190.489	161.195	60.420	24.871	44.155	7.710	3.914.484
2H150	Assistenza sociosanitaria distrettuale, domiciliare e territoriale - Assistenza alle persone con disabilità	1	80	648.154	200.464	18.536	20.160	70	790	1.454	600	205	364	64	890.942
2H160	Assistenza sociosanitaria distrettuale, domiciliare e territoriale - Assistenza alle persone con dipendenze patologiche	4.397	9.651	106.805	107.251	104.823	657.972	3.227	242.354	56.927	22.348	9.486	18.705	2.941	1.346.886
<b>2I100</b>	<b>Assistenza sociosanitaria semi-residenziale</b>	<b>5.947</b>	<b>9.150</b>	<b>2.123.613</b>	<b>4.944</b>	<b>190.693</b>	<b>752.308</b>	<b>2.911</b>	<b>32.956</b>	<b>80.080</b>	<b>27.157</b>	<b>8.556</b>	<b>19.813</b>	<b>2.652</b>	<b>3.260.780</b>
2I110	Assistenza sociosanitaria semi-residenziale - Assistenza alle persone con disturbi mentali	5.146	2.374	398.510	1.454	79.585	176.246	856	9.696	16.314	5.813	2.517	9.092	780	708.384
2I120	Assistenza sociosanitaria semi-residenziale - Assistenza alle persone con disabilità	2	114	1.180.453	167	27.437	28.461	98	1.115	2.052	847	289	514	90	1.241.639
2I130	Assistenza sociosanitaria semi-residenziale - Assistenza alle persone con dipendenze patologiche	149	4.788	5.783	1.351	52.529	219.020	795	9.006	14.031	12.574	2.338	4.151	725	327.240
2I140	Assistenza sociosanitaria semi-residenziale - Assistenza alle persone non autosufficienti	651	1.874	456.363	1.971	31.143	328.580	1.160	13.140	47.683	7.923	3.411	6.056	1.058	901.013
2I150	Assistenza sociosanitaria semi-residenziale - Assistenza ai minori con disturbi in ambito neuropsichiatrico e del neurosviluppo	-	-	82.504	-	-	-	-	-	-	-	-	-	-	82.504
<b>2J100</b>	<b>Assistenza sociosanitaria residenziale</b>	<b>139.051</b>	<b>13.417</b>	<b>17.963.766</b>	<b>18.655</b>	<b>558.465</b>	<b>1.041.049</b>	<b>5.368</b>	<b>515.011</b>	<b>119.493</b>	<b>64.818</b>	<b>15.781</b>	<b>28.017</b>	<b>4.892</b>	<b>20.487.784</b>
2J110	Assistenza sociosanitaria residenziale - Assistenza alle persone con disturbi mentali	10.069	4.746	3.980.285	3.948	213.159	280.144	1.847	249.292	35.183	31.764	5.428	9.638	1.683	4.827.186
2J120	Assistenza sociosanitaria residenziale - Assistenza alle persone con disabilità	6.225	260	2.753.917	383	59.968	65.224	226	2.556	4.703	1.941	664	1.178	206	2.897.450
2J130	Assistenza sociosanitaria residenziale - Assistenza alle persone con dipendenze patologiche	-	-	399.515	-	-	-	-	-	-	-	-	-	-	399.515
2J140	Assistenza sociosanitaria residenziale - Assistenza alle persone non autosufficienti	95.526	584	10.036.446	944	57.577	157.465	556	6.293	22.505	3.751	1.634	2.901	507	10.386.689
2J150	Assistenza sociosanitaria semi-residenziale - Assistenza alle persone nella fase terminale della vita	27.231	7.828	19.925	13.380	227.761	538.216	2.740	256.870	57.101	27.362	8.055	14.301	2.497	1.203.266
2J160	Assistenza sociosanitaria residenziale - Assistenza ai minori con disturbi in ambito neuropsichiatrico e del neurosviluppo	-	-	773.677	-	-	-	-	-	-	-	-	-	-	773.677
2K100	Assistenza termale	111	101	1.011.811	1.321	3.427	3.475	144	1.628	41.117	1.154	423	750	131	1.065.592
2L100	Assistenza presso strutture sanitarie interne alle carceri	-	-	-	-	-	-	-	-	-	-	-	-	-	-
<b>TOTALE ASSISTENZA DISTRETTUALE ASSISTENZA OSPEDALIERA</b>		<b>25.460.981</b>	<b>491.094</b>	<b>80.029.851</b>	<b>6.276.294</b>	<b>7.860.184</b>	<b>28.042.345</b>	<b>119.846</b>	<b>4.457.088</b>	<b>4.213.332</b>	<b>1.665.543</b>	<b>352.289</b>	<b>1.158.724</b>	<b>109.217</b>	<b>160.236.788</b>

REGIONE EMILIA-ROMAGNA ( r\_emiro )  
Giunta ( AOO\_EMR )  
allegato al PG/2020/0416211 del 05/06/2020 15:05:29





Allegato 3 – Bilancio di Esercizio 2019 – Relazione sulla gestione – Azienda UsI di Imola

Centro di costo	Importi in migliaia di euro	LA1 - Consumi e manutenzioni di esercizio-Sanitari	LA2 - Consumi e manutenzioni di esercizio-Non Sanitari	LA3 - Costi per acquisti di servizi-Prestazioni sanitarie	LA4 - Costi per acquisti di servizi-Serv. san. per erog. prestazioni	LA5 - Costi per acquisti di servizi-Servizi non sanitari	LA6 - Pers. ruolo sanitario	LA7 - Pers. ruolo profess.	LA8 - Pers. ruolo tecnico	LA9 - Pers. ruolo amminis.	LA10 - Ammortamenti	LA11 - Sopravvenienze/insussistenze	LA12 - Altri Costi	LA13 - Oneri finanziari, svalutazioni, minusvalenze	Totale
3A100	Attività di Pronto soccorso	415.427	52.989	145.080	177.167	852.669	4.137.311	16.819	945.033	295.073	272.196	49.439	87.773	15.327	7.462.303
3A110	Attività diretta di Pronto soccorso e OBI	415.427	52.989	145.080	177.167	852.669	4.137.311	16.819	945.033	295.073	272.196	49.439	87.773	15.327	7.462.303
3A111	Attività diretta di Pronto soccorso e OBI per accessi non seguiti da ricovero	348.807	44.263	121.376	143.243	715.512	3.497.693	14.297	785.728	248.524	218.630	42.026	74.612	13.029	6.267.740
3A112	Attività diretta di Pronto soccorso e OBI per accessi seguiti da ricovero	66.621	8.726	23.703	33.924	137.157	639.618	2.522	159.306	46.550	53.566	7.413	13.160	2.298	1.194.563
3A120	Accertamenti diagnostici strumentali e consulenze in PS per accessi non seguiti da ricovero	-	-	-	-	-	-	-	-	-	-	-	-	-	-
3B100	Assistenza ospedaliera per acuti	7.759.489	497.518	56.120.740	3.006.279	9.410.502	32.094.293	121.123	6.156.275	2.289.371	2.854.242	359.183	632.109	110.381	121.411.504
3B110	Assistenza ospedaliera per acuti - in Day Hospital	121.239	12.512	1.396.530	36.574	177.459	673.618	2.669	141.562	50.527	59.993	7.909	13.930	2.433	2.696.956
3B120	Assistenza ospedaliera per acuti - in Day Surgery	273.698	16.618	843.825	97.383	264.640	1.381.536	4.923	177.708	91.399	122.794	14.582	25.693	4.487	3.319.288
3B130	Assistenza ospedaliera per acuti - in Degenza Ordinaria	7.364.551	468.388	53.787.674	2.872.321	8.968.403	30.039.138	113.531	5.837.005	2.147.446	2.671.455	336.692	592.486	103.461	115.302.551
3B140	Assistenza ospedaliera per acuti - Farmaci ad alto costo rimborsati extra-tariffa	-	-	92.710	-	-	-	-	-	-	-	-	-	-	92.710
3B150	Assistenza ospedaliera per acuti - Dispositivi ad alto costo rimborsati extra-tariffa	-	-	-	-	-	-	-	-	-	-	-	-	-	-
3C100	Assistenza ospedaliera per lungodegenti	140.615	16.377	848.947	118.787	425.936	885.443	4.481	533.013	83.883	111.937	13.281	23.385	4.083	3.210.166
3D100	Assistenza ospedaliera per riabilitazione	-	-	3.882.801	-	-	-	-	-	-	-	-	-	-	3.882.801
3E100	Trasporto sanitario assistito	-	-	644.870	-	-	-	-	-	-	-	-	-	-	644.870
3F100	Attività trasfusionale	33.755	5.712	12.801	578.302	112.325	401.710	1.384	33.031	25.312	26.327	4.069	7.224	1.261	1.243.214
3G100	Attività a supporto dei trapianti di cellule, organi e tessuti	65.644	2.158	138.386	50.706	45.745	14.085	72	8.575	1.321	48.274	226	373	65	375.629
3H100	Attività a supporto delle donazioni di cellule riproduttive	-	-	-	-	-	-	-	-	-	-	-	-	-	-
39999	<b>TOTALE ASSISTENZA OSPEDALIERA</b>	<b>8.414.930</b>	<b>574.755</b>	<b>61.793.625</b>	<b>3.931.240</b>	<b>10.847.177</b>	<b>37.532.841</b>	<b>143.879</b>	<b>7.675.927</b>	<b>2.694.960</b>	<b>3.312.975</b>	<b>426.198</b>	<b>750.864</b>	<b>131.118</b>	<b>138.230.487</b>
48888	<b>TOTALE COSTI PER ATTIVITA DI RICERCA</b>	<b>-</b>	<b>-</b>	<b>-</b>	<b>-</b>	<b>-</b>	<b>-</b>	<b>-</b>	<b>-</b>	<b>-</b>	<b>-</b>	<b>-</b>	<b>-</b>	<b>-</b>	<b>-</b>
49999	<b>TOTALE AZIENDA</b>	<b>35.380.448</b>	<b>1.116.194</b>	<b>142.275.844</b>	<b>10.837.139</b>	<b>19.317.721</b>	<b>70.227.121</b>	<b>355.910</b>	<b>12.420.469</b>	<b>7.570.740</b>	<b>5.190.112</b>	<b>830.580</b>	<b>2.007.262</b>	<b>256.485</b>	<b>307.786.026</b>

REGIONE EMILIA-ROMAGNA ( r\_ emiro )  
Giunta ( AOO\_EMIR )  
allegato al PG/2020/0416211 del 05/06/2020 15:05:29

**ALLEGATO ATTESTAZIONE DEI TEMPI DI PAGAMENTO AI SENSI DELL'ART 41 DL 66/2014**

**Indicatore tempestività dei pagamenti**

<b>Anno</b>	<b>Importo complessivo dei pagamenti relativi a transazioni commerciali</b>	<b>Tempo medio dei pagamenti (1)</b>
2019	118.945.953	6

1) Il valore dell'indicatore rappresenta il tempo medio di ritardo o anticipo (-) del pagamento calcolato ai sensi dell'art 9 DPCM 22/09/2014, rispetto alla data di scadenza.

**Pagamenti effettuati dopo la scadenza**

<b>Anno</b>	<b>Importo dei pagamenti relativi a transazioni commerciali effettuati dopo la scadenza dei termini</b>
2019	48.343.554

Il Direttore dell'Unità Operativa  
Contabilità e Finanza  
Dott. Gianni Gambi

Il Commissario  
Dott. Andrea Rossi

La firma digitale è apposta sull'intero allegato 3



**ALLEGATO BILANCIO DI VERIFICA**

REGIONE EMILIA-ROMAGNA ( r\_emiro )  
Giunta ( AOO\_EMR )  
allegato al PG/2020/0416211 del 05/06/2020 15:05:29



Allegato 3 – Bilancio di Esercizio 2019 – Relazione sulla gestione – Azienda UsI di Imola

CONTO	Descrizione Conto	Saldo Precedente	DARE	AVERE	Saldo
0010100101	Quota capitaria	0,00	0,00	209.334.247,00	-209.334.247,00
0010100301	Contributi finalizzati	0,00	0,00	188.646,61	-188.646,61
0010100401	Contributi finalizzati da GSA	0,00	0,00	419.402,70	-419.402,70
0010100501	FRNA- Contributi da Fondo Sanitario Regionale	0,00	0,00	10.848.339,00	-10.848.339,00
0010100702	Fattori della coagulazione del sangue	0,00	0,00	960.000,00	-960.000,00
0010100703	Professioni Sanitarie - Università	0,00	0,00	952.488,00	-952.488,00
0010100704	Trapianti	0,00	0,00	50.000,00	-50.000,00
0010100705	Piano Salute Mentale superamento ex. OO.PP.	0,00	0,00	3.232.669,00	-3.232.669,00
0010100706	Altri Progetti e Funzioni	0,00	0,00	878.072,00	-878.072,00
0010100901	Finanziamento indistinto - altro	0,00	0,00	13.685.010,10	-13.685.010,10
0010300101	Contributi vincolati da FSN (dell'esercizio)	0,00	0,00	3.714.364,82	-3.714.364,82
0010500201	FRNA- Contributi regionali	0,00	0,00	2.249.154,00	-2.249.154,00
0010900101	Risorse regionali e fiscalità per programmi e prestazioni aggiuntive regionali (extra fondo - copertura extra LEA)	0,00	0,00	295.233,00	-295.233,00
0011100101	Contributi da Regione o Prov. Aut. (extra fondo) - Altro	0,00	0,00	71.796,54	-71.796,54
0011300101	Contributi da Aziende UsI della Regione vincolati	0,00	0,00	62.045,85	-62.045,85
0011300102	Contributi da Aziende Ospedaliere della Regione vincolati	0,00	0,00	101.000,00	-101.000,00
0011700101	Altri contributi da Enti Locali	0,00	0,00	4.061,54	-4.061,54
0011700102	Altri contributi da soggetti pubblici diversi	0,00	0,00	147.720,98	-147.720,98
0011700103	Sperimentazioni e ricerche da altri soggetti pubblici	0,00	101.000,00	101.000,00	0,00
0011900101	Trasferimenti per emotrasfusi	0,00	0,00	422.420,22	-422.420,22
0012100101	FRNA- Contributi da Fondo Nazionale Non Autosufficienza	0,00	0,00	1.507.152,00	-1.507.152,00
0012900101	Contributi da privati per ricerca	0,00	800,00	800,00	0,00
0050100101	Rettifica contributi c/esercizio da FSR indistinti - quota capitaria	0,00	74.105,88	0,00	74.105,88
0050100102	Rettifica contributi c/esercizio da FSR indistinti - Progetti e funzioni	0,00	29.442,74	0,00	29.442,74
0050100201	Rettifica contributi c/esercizio da FSR finalizzati	0,00	10.833,48	0,00	10.833,48
0050300101	Rettifica contributi c/esercizio da Regione (extra-fondo)	0,00	44.711,58	0,00	44.711,58
0050300201	Rettifica contributi c/esercizio da Aziende sanitarie della Regione	0,00	9.630,68	0,00	9.630,68
0100100301	Utilizzo fondi per quote inutilizzate contributi di esercizi precedenti vincolati da FSN	0,00	0,00	495.471,00	-495.471,00
0100300201	Utilizzo fondi per quote inutilizzate contributi di esercizi precedenti da Regione (extra-fondo) vincolati	0,00	0,00	139.401,24	-139.401,24
0100300301	Utilizzo fondi per quote inutilizzate contributi di esercizi precedenti da Aziende sanitarie della Regione vincolati	0,00	0,00	110.770,45	-110.770,45
0100300402	Utilizzo fondi per quote inutilizzate contributi di esercizi precedenti da soggetti pubblici diversi	0,00	0,00	277.800,77	-277.800,77
0100300501	Utilizzo fondi per quote inutilizzate FRNA - contributi regionali di esercizi precedenti	0,00	0,00	1.026.757,45	-1.026.757,45
0100300601	Utilizzo fondi per quote inutilizzate FRNA - contributi da soggetti pubblici diversi di esercizi precedenti	0,00	0,00	588.893,14	-588.893,14
0100500201	Utilizzo fondi per quote inutilizzate contributi di esercizi precedenti per ricerca - Regione	0,00	0,00	1.349,95	-1.349,95
0150100101	Degenza a residenti della Provincia	0,00	0,00	1.895.613,00	-1.895.613,00
0150100201	Degenza a residenti della Regione	0,00	0,00	2.899.335,43	-2.899.335,43

Allegato 3 – Bilancio di Esercizio 2019 – Relazione sulla gestione – Azienda Usl di Imola

0150100401	Altre prestazioni di degenza ad Aziende Sanitarie RER - Provincia	0,00	0,00	2.626,39	-2.626,39
0150100501	Degenza erogata da Montecatone per residenti della Provincia (mobilità infraregionale)	0,00	0,00	3.718.336,60	-3.718.336,60
0150100602	Degenza erogata da Montecatone per residenti della Regione (mobilità infraregionale)	0,00	0,00	4.941.942,77	-4.941.942,77
0150300101	Specialistica a residenti della Provincia	0,00	0,00	639.278,08	-639.278,08
0150300201	Specialistica a residenti della Regione	0,00	0,00	661.721,58	-661.721,58
0150300401	Specialistica ad Aziende Sanitarie della Regione - Provincia	0,00	260,50	52.611,05	-52.350,55
0150300402	Specialistica ad Aziende Sanitarie della Regione - Fuori Provincia	0,00	0,00	3.291,00	-3.291,00
0150300501	Specialistica erogata da Montecatone per residenti della Provincia (mobilità infraregionale)	0,00	0,00	2.399,80	-2.399,80
0150300602	Specialistica erogata da Montecatone per residenti della Regione (mobilità infraregionale)	0,00	15,00	3.658,55	-3.643,55
0150305001	Prestazioni di pronto soccorso non seguite da ricovero a residenti della Provincia	0,00	0,00	87.104,51	-87.104,51
0150305101	Prestazioni di pronto soccorso non seguite da ricovero a residenti della Regione	0,00	0,00	179.904,83	-179.904,83
0150700101	Somministrazione farmaci a residenti della Provincia	0,00	0,00	672.117,20	-672.117,20
0150700201	Somministrazione farmaci a residenti della Regione	0,00	170,82	426.637,87	-426.467,05
0150700401	Somministrazione farmaci da Montecatone per residenti della Provincia (mobilità infraregionale)	0,00	0,00	5.845,68	-5.845,68
0150700502	Somministrazione farmaci erogata da Montecatone per residenti della Regione (mobilità infraregionale)	0,00	0,00	10.166,40	-10.166,40
0150900101	Medicina di base e pediatria a residenti della Regione	0,00	0,00	329.615,99	-329.615,99
0151100101	Farmaceutica a residenti della Regione	0,00	0,00	459.156,07	-459.156,07
0151505002	Prestazioni assistenza integrativa da Aziende sanitarie della Regione (compensate in mobilità infra-regionale)	0,00	0,00	25.532,02	-25.532,02
0151700201	Cessione sangue ed emocomponenti ad Aziende	0,00	0,00	574.656,25	-574.656,25
0151700401	Cessione emoderivati ad Aziende Sanitarie della Provincia (prestazioni compensate in mobilità)	0,00	0,00	146.977,20	-146.977,20
0151700601	Consulenze Sanitarie ad Aziende Sanitarie della Provincia	0,00	0,00	144,00	-144,00
0151700801	Rette per strutture residenziali e semiresidenziali da Aziende Sanitarie RER	0,00	0,00	40.364,00	-40.364,00
0151700901	Corsi di formazione ad Aziende Sanitarie della Regione	0,00	0,00	8.592,00	-8.592,00
0151900101	Degenza a stranieri a carico Ministero della Salute	0,00	1.019,19	1.019,19	0,00
0151900401	Altre prestazioni di degenza ad Altri soggetti Pubblici	0,00	0,00	2.798,15	-2.798,15
0151901501	Altre prestazioni ad Enti Pubblici	0,00	0,00	123.941,02	-123.941,02
0152100101	Degenza a residenti di altre Regioni	0,00	0,00	1.982.574,92	-1.982.574,92
0152100202	Degenza erogata da Montecatone per residenti di altre Regioni (mobilità interregionale)	0,00	0,00	17.313.097,16	-17.313.097,16
0152100301	Altre prestazioni di degenza ad Aziende sanitarie e altri soggetti pubblici extra regione	0,00	7.260,00	15.126,00	-7.866,00
0152300101	Specialistica a residenti di altre Regioni	0,00	0,00	336.067,61	-336.067,61
0152300302	Specialistica erogata da Montecatone per residenti di altre Regioni (mobilità interregionale)	0,00	0,00	4.205,10	-4.205,10
0152305001	Prestazioni pronto soccorso non seguite da ricovero a residenti di altre Regioni	0,00	0,00	82.578,95	-82.578,95
0152700101	Somministrazione farmaci a residenti di altre Regioni	0,00	0,00	231.640,77	-231.640,77
0152700202	Somministrazione farmaci erogata da Montecatone per residenti di altre Regioni (mobilità interregionale)	0,00	0,00	13.279,86	-13.279,86
0152900101	Medicina di base e pediatria a residenti di altre Regioni	0,00	0,00	112.810,48	-112.810,48
0153100101	Farmaceutica a residenti di altre Regioni	0,00	0,00	175.325,01	-175.325,01
0153500101	Trasporti sanitari a residenti di altre Regioni	0,00	0,00	47.250,00	-47.250,00
0154500204	Prestazioni del Servizio veterinario erogate ad Aziende Sanitarie pubbliche extra Regione	0,00	0,00	300,00	-300,00

Allegato 3 – Bilancio di Esercizio 2019 – Relazione sulla gestione – Azienda Usl di Imola

0155100101	Specialistica da Convenzionati Esterni a residenti di altre Regioni	0,00	0,00	38.643,90	-38.643,90
0155500101	Prestazioni termali a residenti di altre Regioni	0,00	0,00	52.448,25	-52.448,25
0155700102	Degenza a privati paganti - stranieri	0,00	1.019,19	5.473,23	-4.454,04
0155700103	Degenza a privati paganti - altro	0,00	1.376,90	142.452,17	-141.075,27
0155700201	Specialistica a privati paganti - prestazioni odontoiatriche	0,00	1.384,04	58.504,99	-57.120,95
0155700202	Specialistica a privati paganti - stranieri	0,00	0,00	132,35	-132,35
0155700203	Specialistica a privati paganti - altro	0,00	4.221,72	413.592,95	-409.371,23
0155700301	Trasporti sanitari per privati e altri	0,00	124,00	3.428,00	-3.304,00
0155700501	Prestazioni di igiene degli alimenti a privati	0,00	0,00	500,00	-500,00
0155700502	Prestazioni di igiene degli alimenti D.Lgs.194/08 a privati	0,00	0,00	47.092,93	-47.092,93
0155700504	Sanzioni Amministrative del Servizio di Igiene Pubblica a	0,00	0,00	73.143,93	-73.143,93
0155700505	Altre Prestazioni del Servizio di Igiene Pubblica a privati	0,00	5.373,16	258.707,79	-253.334,63
0155700801	Proventi per diritti veterinari (privati)	0,00	15,00	13.652,51	-13.637,51
0155700802	Anagrafe Bovina (privati)	0,00	0,00	16.702,00	-16.702,00
0155700803	Proventi per servizi veterinari D.lgs.194/08 ex DL432/98 (privati)	0,00	0,00	15.043,51	-15.043,51
0155700804	Sanzioni Amministrative del Servizio Veterinario (privati)	0,00	0,00	13.930,33	-13.930,33
0155701102	Sperimentazioni e ricerche per privati	0,00	167.823,13	170.569,21	-2.746,08
0155701201	Cartelle cliniche e referti	0,00	566,60	32.282,17	-31.715,57
0155701301	Certificazioni medico legali a privati	0,00	0,00	1.033,00	-1.033,00
0155701401	Altre prestazioni a privati	0,00	3.990,70	153.014,63	-149.023,93
0155900101	ALP - Degenza ospedaliera	0,00	33.014,00	326.768,00	-293.754,00
0156100101	ALP - Specialistica ambulatoriale	0,00	32.111,20	2.578.877,30	-2.546.766,10
0156300101	ALP - Prestazioni di Sanità pubblica	0,00	0,00	788,50	-788,50
0156500101	Ricavi per prestazioni sanitarie intramoenia - Consulenze (ex art. 55 c.1 lett. c), d) ed ex art. 57-58)	0,00	19.298,40	140.691,27	-121.392,87
0200100101	Rimborsi da Assicurazioni	0,00	0,00	5.696,81	-5.696,81
0200301001	P. Amministrativo-Comparto - Personale comandato presso Regione	0,00	128,00	39.369,65	-39.241,65
0200500101	Altri concorsi, recuperi e rimborsi da parte della Regione	0,00	96.839,68	97.572,15	-732,47
0200700101	P. Sanitario Medico - Personale comandato presso Aziende Sanitarie della Regione	0,00	84,00	25.916,26	-25.832,26
0200700301	P. Sanitario Non Medico-Comparto - Personale comandato presso Aziende Sanitarie della Regione	0,00	124,00	38.286,87	-38.162,87
0200700401	P. Sanitario Non Medico-Comparto Infermieri - Personale comandato presso Aziende Sanitarie della Regione	0,00	104,00	32.136,97	-32.032,97
0200700901	P. Amministrativo-Dirigenza - Personale comandato presso Aziende Sanitarie della Regione	0,00	0,00	18,87	-18,87
0200900101	Rimborsi per medicinali con AIC, ad eccezione di vaccini ed emoderivati di produzione regionale da Aziende Sanitarie della Regione	0,00	0,00	5.400,00	-5.400,00
0200901101	Rimborsi per dispositivi medici da Aziende Sanitarie della Regione	0,00	0,00	2.732,48	-2.732,48
0200902301	Rimborsi per prodotti chimici da Aziende Sanitarie della Regione	0,00	0,00	282,63	-282,63
0201100101	Consulenze non sanitarie per Aziende Sanitarie della Regione (in orario di servizio)	0,00	3.591,00	14.935,50	-11.344,50
0201100102	Consulenze non sanitarie per Aziende Sanitarie della Regione (fuori orario di servizio)	0,00	0,00	2.852,10	-2.852,10
0201100201	Rimborsi per servizi non sanitari da Aziende Sanitarie della Regione - Provincia	0,00	0,00	49.607,12	-49.607,12
0201100301	Altri rimborsi per servizi sanitari diversi da Aziende Sanitarie della Regione - Provincia	0,00	98.362,70	388.372,10	-290.009,40
0201100302	Altri rimborsi per servizi sanitari diversi da Aziende Sanitarie della Regione - Fuori Provincia	0,00	50,00	87.650,00	-87.600,00

Allegato 3 – Bilancio di Esercizio 2019 – Relazione sulla gestione – Azienda Usl di Imola

0201300101	P. Sanitario Medico - Personale comandato presso altri Enti Pubblici (avere)	0,00	150.694,07	156.932,15	-6.238,08
0201300401	P. Sanitario Non Medico-Comparto Infermieri - Personale comandato presso altri Enti Pubblici (avere)	0,00	35.846,26	209.840,02	-173.993,76
0201500101	Rimborsi per cessione beni di consumo sanitari da Enti Pubblici	0,00	0,00	5.102,66	-5.102,66
0201700101	Rimborsi INAIL per infortuni a dipendenti	0,00	0,00	117.630,50	-117.630,50
0201700202	Altri rimborsi da altri Enti Pubblici	0,00	117.061,91	139.418,34	-22.356,43
0202500302	Rimborsi da dipendenti - Altro	0,00	0,00	138.987,67	-138.987,67
0202500401	Rimborso spese postali	0,00	0,00	2.974,56	-2.974,56
0202500402	Rimborso spese bollo	0,00	64,00	1.414,00	-1.350,00
0202500406	Altri rimborsi da privato	0,00	2.699,36	577.315,02	-574.615,66
0250100101	Compartecipazione per prestazioni di specialistica ambulatoriale	0,00	227.347,19	4.550.624,16	-4.323.276,97
0250300101	Compartecipazione per prestazioni di Pronto Soccorso	0,00	1.042,70	199.270,75	-198.228,05
0300100101	Quota utilizzo contributi c/capitale da finanziamenti dallo Stato non relativi a beni di prima dotazione	0,00	0,00	807.613,70	-807.613,70
0300300101	Quota utilizzo contributi c/capitale da finanziamenti dalla Regione non relativi a beni di prima dotazione	0,00	0,00	1.234.541,32	-1.234.541,32
0300500101	Quota utilizzo contributi c/capitale per beni di prima dotazione	0,00	0,00	1.566.170,81	-1.566.170,81
0300700101	Quota imputata all'esercizio dei contributi in c/ esercizio FSR destinati ad investimenti	0,00	0,00	809.604,39	-809.604,39
0300900101	Quota imputata all'esercizio degli altri contributi in c/ esercizio destinati ad investimenti	0,00	0,00	89.416,40	-89.416,40
0301100101	Quota utilizzo donazioni vincolate ad investimenti	0,00	0,00	393.808,50	-393.808,50
0400300101	Fitti attivi	0,00	22.586,12	561.435,67	-538.849,55
0400300301	Noleggio sale	0,00	0,00	2.000,00	-2.000,00
0400500301	Corsi di formazione a privati	0,00	32.684,40	72.361,40	-39.677,00
0400500401	Ricavi per cessione pasti e buoni mensa a terzi	0,00	3.774,95	8.752,32	-4.977,37
0400500601	Macchine distributrici	0,00	0,00	105.051,73	-105.051,73
0400500901	Utilizzo fondo ALPI (L.189/2012)	0,00	0,00	89.339,00	-89.339,00
0400505001	Sanzioni per mancata disdetta prenotazioni	0,00	506,30	170.457,73	-169.951,43
0400505002	Altri ricavi diversi	0,00	2.025,43	4.764,38	-2.738,95
1000100101	Medicinali con AIC, ad eccezione di vaccini ed emoderivati di produzione regionale	0,00	17.711.684,55	1.541.678,49	16.170.006,06
1000100201	Emoderivati dotati di AIC	0,00	1.071.096,92	3.478,01	1.067.618,91
1000100301	Ossigeno con AIC	0,00	1.031.367,95	129.984,31	901.383,64
1000100401	Mezzi di contrasto dotati di AIC	0,00	167.568,71	544,00	167.024,71
1000100501	Soluzioni per dialisi con AIC	0,00	137.286,61	2.783,16	134.503,45
1000100601	Diagnostici in vivo con AIC	0,00	553,76	2,00	551,76
1000100701	Gas medicinali dotati di AIC	0,00	23.559,20	96,80	23.462,40
1000100901	Pay back relativo all'acquisto di medicinali innovativi non oncologici	0,00	391,00	120.391,00	-120.000,00
1000101001	Pay back relativo ad altri farmaci soggetti ad accordi negoziali finanziari o di condivisione del rischio	0,00	183,00	56.506,92	-56.323,92
1000300101	Medicinali senza AIC	0,00	31.462,33	137,63	31.324,70
1000300201	Gas medicinali privi di AIC	0,00	20.252,25	5.582,85	14.669,40
1000700201	Acquisto sangue ed emocomponenti da Aziende Sanitarie della Provincia (prestazioni compensate in mobilità)	0,00	561.805,37	0,00	561.805,37
1001100101	Sangue ed emocomponenti senza codice AIC	0,00	12.674,00	41,00	12.633,00

Allegato 3 – Bilancio di Esercizio 2019 – Relazione sulla gestione – Azienda Usl di Imola

1001300101	Dispositivi medici	0,00	4.297.398,48	142.430,72	4.154.967,76
1001300201	Dispositivi medici impiantabili non attivi	0,00	1.438.359,53	15.743,40	1.422.616,13
1001300401	Dispositivi medici per dialisi	0,00	437.139,49	3.700,03	433.439,46
1001300501	Strumentario e ferri chirurgici	0,00	198.866,39	3.164,47	195.701,92
1001300601	Materiale radiografico e diagnostici di radiologia	0,00	15,86	1.342,49	-1.326,63
1001300801	Beni per assistenza protesica	0,00	4.800,22	16,00	4.784,22
1001300901	Presidi per persone affette da malattia diabetica e da malattie rare	0,00	705.911,41	55.876,15	650.035,26
1001301001	Prodotti destinati a un'alimentazione particolare	0,00	80.324,75	216,08	80.108,67
1001301101	Dispositivi monouso	0,00	766.324,45	22.203,22	744.121,23
1001500101	Dispositivi medici impiantabili attivi	0,00	661.445,64	2.344,60	659.101,04
1001700101	Dispositivi medico diagnostici in vitro (IVD)	0,00	501.717,51	1.630,08	500.087,43
1001900101	Prodotti dietetici	0,00	107.708,11	76,78	107.631,33
1002100101	Vaccini per profilassi con codice AIC	0,00	1.439.285,76	3,91	1.439.281,85
1002100201	Vaccini per profilassi senza codice AIC	0,00	43.972,11	202,33	43.769,78
1002300101	Prodotti chimici	0,00	14.866,57	48,52	14.818,05
1002500101	Prodotti farmaceutici ad uso veterinario	0,00	1.030,64	344,57	686,07
1002500201	Presidi ad uso veterinario	0,00	1.098,71	4,00	1.094,71
1002700201	Allergeni	0,00	4.108,27	13,00	4.095,27
1002700301	Vetriere e materiale di laboratorio	0,00	16.444,62	53,00	16.391,62
1002700401	Presidi medico-chirurgici	0,00	46.727,28	152,01	46.575,27
1002700501	Altri beni e prodotti sanitari	0,00	327.770,32	39.247,61	288.522,71
1002900101	Medicinali con AIC, ad eccezione di vaccini ed emoderivati di produzione regionale acquistati da Aziende Sanitarie della Regione	0,00	4.785.682,74	479.161,51	4.306.521,23
1002901101	Medicinali senza AIC acquistati da Aziende Sanitarie della Regione	0,00	15.936,19	3.993,59	11.942,60
1002901301	Emoderivati acquistati da Aziende Sanitarie della Provincia (prestazioni compensate in mobilità)	0,00	366.405,00	1.190,00	365.215,00
1002901501	Dispositivi medici acquistati da Aziende Sanitarie della Regione	0,00	10.130,67	219,21	9.911,46
1002902301	Cellule e tessuti umani per trapianto acquistati da Aziende Sanitarie della Regione	0,00	4.415,00	14,00	4.401,00
1003100101	Prodotti alimentari	0,00	5.104,33	40,51	5.063,82
1003300101	Materiale di guardaroba, pulizia e convivenza	0,00	334.232,53	5.762,09	328.470,44
1003500101	Combustibili, carburanti e lubrificanti	0,00	164.290,10	533,11	163.756,99
1003700101	Supporti informatici	0,00	131.157,03	426,32	130.730,71
1003700201	Carta, cancelleria e stampati	0,00	247.590,41	5.692,95	241.897,46
1003900101	Articoli tecnici per manutenzione ordinaria	0,00	219.885,10	3.648,11	216.236,99
1004100101	Altro materiale non sanitario	0,00	19.229,93	615,00	18.614,93
1004100201	Altri beni non sanitari a rapida obsolescenza	0,00	15.745,63	51,00	15.694,63
1050100101	Medicina di base	0,00	11.750.000,00	0,00	11.750.000,00
1050300101	Pediatri di libera scelta	0,00	2.736.135,28	0,00	2.736.135,28
1050500101	Continuità assistenziale	0,00	1.078.794,04	0,00	1.078.794,04
1050700101	Medicina dei servizi territoriali	0,00	82.214,35	0,00	82.214,35
1050700201	Medici dell'emergenza	0,00	40.658,64	0,00	40.658,64
1050900101	Medicina di base e pediatria da Aziende Sanitarie della Regione per residenti	0,00	188.294,57	0,00	188.294,57
1051100101	Medicina di base e pediatria da Aziende Sanitarie di altre Regioni per residenti	0,00	20.158,11	0,00	20.158,11



Allegato 3 – Bilancio di Esercizio 2019 – Relazione sulla gestione – Azienda Usl di Imola

1051300101	Assistenza farmaceutica da Farmacie private	0,00	12.215.672,01	975.904,65	11.239.767,36
1051300201	Assistenza farmaceutica da Farmacie Comunali	0,00	5.244.736,31	0,00	5.244.736,31
1051500101	Assistenza farmaceutica da Aziende Sanitarie della Regione per residenti	0,00	498.308,85	0,00	498.308,85
1051700101	Assistenza farmaceutica da Aziende Sanitarie di altre Regioni per residenti	0,00	61.290,05	0,00	61.290,05
1051900101	Specialistica da Aziende Sanitarie della Provincia per residenti	0,00	3.899.888,10	0,00	3.899.888,10
1051900201	Specialistica da Aziende Sanitarie della Regione per residenti	0,00	1.720.592,72	0,00	1.720.592,72
1051900401	Specialistica per prestazioni a degenti da Aziende Sanitarie della Regione	0,00	1.607.749,52	1.951,85	1.605.797,67
1051900501	Altre prestazioni di specialistica da Aziende Sanitarie della Regione	0,00	2.733.930,55	846,05	2.733.084,50
1052100102	Specialistica erogata da Montecatone per residenti della Provincia	0,00	2.409,80	0,00	2.409,80
1052100103	Specialistica erogata da Montecatone per residenti della AUSL	0,00	1.951,00	342,60	1.608,40
1052100202	Specialistica erogata da Montecatone per residenti della Regione	0,00	3.655,55	0,00	3.655,55
1052100302	Specialistica erogata da Montecatone per residenti di	0,00	4.217,10	0,00	4.217,10
1052300101	Specialistica da Aziende Sanitarie di altre Regioni per residenti	0,00	759.214,89	0,00	759.214,89
1052300201	Altre prestazioni di specialistica da Aziende sanitarie di altre Regioni	0,00	3.651,09	0,00	3.651,09
1052500101	Specialistica da Convenzionati interni	0,00	1.316.069,92	0,00	1.316.069,92
1053100101	Specialistica da Ospedali privati della Regione per residenti - chirurgia ambulatoriale	0,00	38.890,75	38.890,75	0,00
1053100104	Specialistica da Ospedali privati della Regione per residenti - chirurgia ambulatoriale INTRA-AUSL	0,00	57.856,40	0,00	57.856,40
1053100105	Specialistica da Ospedali privati della Regione per residenti - chirurgia ambulatoriale EXTRA-AUSL	0,00	232.789,75	0,00	232.789,75
1053100201	Specialistica da Ospedali privati della Regione per residenti - altre prestazioni	0,00	1.075.440,46	21.552,69	1.053.887,77
1053100301	Specialistica da Ospedali privati per prestazioni a degenti	0,00	420,10	0,00	420,10
1053300101	Specialistica da Convenzionati esterni della Regione per residenti	0,00	1.689.125,48	1.430,50	1.687.694,98
1053300301	Altre prestazioni di specialistica da Convenzionati esterni	0,00	1.275.668,66	3.958,49	1.271.710,17
1053500201	Specialistica da Convenzionati esterni della Provincia per residenti di altre Regioni	0,00	58.139,41	0,00	58.139,41
1054100101	Rette per assistenza riabilitativa (ex art. 26) in strutture residenziali e semiresidenziali pubbliche extra Regione	0,00	5.645,80	0,00	5.645,80
1054300101	Rette per assistenza riabilitativa (ex art. 26) in strutture residenziali e semiresidenziali private della Regione	0,00	23.149,20	2.520,00	20.629,20
1054500101	Rette per assistenza riabilitativa (ex art. 26) in strutture residenziali e semiresidenziali private extra regione	0,00	3.515,28	0,00	3.515,28
1054700102	Assistenza integrativa da Aziende Sanitarie della Regione (compensate in mobilità infra-regionale)	0,00	60.882,62	198,00	60.684,62
1054900101	Assistenza integrativa da farmacie e aziende pubbliche	0,00	21.429,28	0,00	21.429,28
1055300101	Assistenza integrativa da farmacie e aziende private	0,00	616.766,29	3.660,88	613.105,41
1055700101	Assistenza protesica da farmacie e aziende pubbliche	0,00	28.848,67	0,01	28.848,66
1056100101	Assistenza protesica da farmacie ed aziende private	0,00	1.515.763,47	23.982,36	1.491.781,11
1056300101	Degenza da Aziende Sanitarie della Provincia per residenti	0,00	17.221.598,75	0,00	17.221.598,75
1056300201	Degenza da Aziende Sanitarie della Regione per residenti	0,00	3.758.197,91	0,00	3.758.197,91
1056500102	Degenza erogata da Montecatone per residenti della Provincia	0,00	3.719.306,20	969,60	3.718.336,60
1056500103	Degenza erogata da Montecatone per residenti della AUSL	0,00	1.937.977,15	555.363,16	1.382.613,99
1056500202	Degenza erogata da Montecatone per residenti della Regione	0,00	4.941.942,77	0,00	4.941.942,77
1056500302	Degenza erogata da Montecatone per residenti di altre Regioni	0,00	17.313.097,16	0,00	17.313.097,16



Allegato 3 – Bilancio di Esercizio 2019 – Relazione sulla gestione – Azienda Usl di Imola

1056500402	Degenza erogata da Montecatone per stranieri	0,00	459.948,38	0,00	459.948,38
1056700101	Degenza da Aziende Sanitarie di altre Regioni per residenti	0,00	2.542.683,60	0,00	2.542.683,60
1057300101	Degenza da Ospedali privati della Regione per residenti - alta specialità	0,00	4.099.221,71	461.664,10	3.637.557,61
1057300201	Degenza da Ospedali privati della Regione per residenti - non alta specialità	0,00	1.224.645,90	1.224.645,90	0,00
1057300202	Degenza da Ospedali privati della Regione per residenti	0,00	1.408.773,23	3.874,25	1.404.898,98
1057300203	Degenza da Ospedali privati della Regione per residenti - non alta specialità EXTRA-AUSL	0,00	2.573.041,74	7.715,59	2.565.326,15
1057300301	Degenza da Ospedali privati della Regione per residenti - assistenza psichiatrica	0,00	69.574,54	0,00	69.574,54
1057900101	Rette per assistenza psichiatrica presso strutture residenziali e semiresidenziali di Aziende Sanitarie della Regione	0,00	7.700,00	0,00	7.700,00
1058500101	Rette per assistenza psichiatrica presso strutture residenziali e semiresidenziali private della regione	0,00	4.628.940,00	212.087,47	4.416.852,53
1058500201	Rette per assistenza psichiatrica presso Case di cura private della regione	0,00	340.265,92	0,00	340.265,92
1058700101	Rette per assistenza psichiatrica presso strutture residenziali e semiresidenziali private extra regione	0,00	16.999,13	0,00	16.999,13
1058900101	Somministrazione farmaci da Aziende Sanitarie della Provincia per residenti	0,00	3.562.745,81	6.320,23	3.556.425,58
1058900201	Somministrazione farmaci da Aziende Sanitarie della Regione per residenti	0,00	1.704.022,03	0,00	1.704.022,03
1058910001	Prestazioni di pronto soccorso non seguite da ricovero da Aziende sanitarie della Provincia per residenti	0,00	305.992,55	0,00	305.992,55
1058910101	Prestazioni di pronto soccorso non seguite da ricovero da Aziende Sanitarie della Regione per residenti	0,00	107.094,31	0,00	107.094,31
1059100102	Somministrazione farmaci erogata da Montecatone per residenti della Provincia	0,00	6.430,27	0,00	6.430,27
1059100103	Somministrazione farmaci erogata da Montecatone per residenti della AUSL	0,00	13.268,06	0,00	13.268,06
1059100202	Somministrazione farmaci erogata da Montecatone per residenti della Regione	0,00	17.613,32	6.430,27	11.183,05
1059100302	Somministrazione farmaci erogata da Montecatone per residenti di altre Regioni	0,00	14.607,85	0,00	14.607,85
1059100501	Servizio distribuzione farmaci "per conto" da pubblico	0,00	109.201,91	0,00	109.201,91
1059300101	Somministrazione farmaci da Aziende Sanitarie di altre Regioni per residenti	0,00	367.318,01	0,00	367.318,01
1059500501	Servizio distribuzione farmaci "per conto" da privato	0,00	270.230,35	22.011,65	248.218,70
1070500101	Assistenza termale da Aziende Sanitarie di altre Regioni per residenti	0,00	39.361,13	0,00	39.361,13
1070700101	Assistenza termale da strutture termali per residenti	0,00	919.944,40	2.669,52	917.274,88
1070900101	Assistenza termale da strutture termali per residenti di altre Regioni	0,00	40.201,88	0,00	40.201,88
1071100201	Trasporto degenti da Aziende Sanitarie RER	0,00	67.275,36	0,00	67.275,36
1071300301	Altri trasporti da pubblico	0,00	6.218,15	0,00	6.218,15
1071500101	Trasporti da Aziende Sanitarie extra-RER (mobilità passiva)	0,00	115.585,52	0,00	115.585,52
1071700201	Trasporto degenti da privato	0,00	577.594,26	0,00	577.594,26
1071700401	Altri trasporti sanitari da privato	0,00	33.283,99	0,00	33.283,99
1071900101	Rette per assistenza presso strutture residenziali e centri diurni gestite da Aziende Sanitarie della Regione	0,00	40.898,00	0,00	40.898,00
1072100102	Rette per strutture residenziali e semiresidenziali pubbliche della Regione - gravissime disabilità acquisite	0,00	177.431,36	13.273,28	164.158,08
1072100301	Rimborsi a strutture residenziali pubbliche della Regione per assistenza sanitaria ad anziani	0,00	847.645,40	43.711,84	803.933,56
1072100302	Rimborsi a strutture semiresidenziali pubbliche della Regione per assistenza sanitaria ad anziani	0,00	5.860,18	656,42	5.203,76
1072100303	Rimborsi a strutture residenziali pubbliche della Regione per assistenza sanitaria a disabili	0,00	1.345,30	0,00	1.345,30

Allegato 3 – Bilancio di Esercizio 2019 – Relazione sulla gestione – Azienda Usl di Imola

1072100801	Oneri per prestazioni diverse da Enti pubblici della Regione	0,00	122.630,94	0,00	122.630,94
1072102001	FRNA Anziani - Oneri a rilievo sanitario per assistenza presso strutture residenziali pubbliche della Regione	0,00	2.577.179,11	206.357,11	2.370.822,00
1072102002	FRNA Anziani - Oneri a rilievo sanitario per ricoveri temporanei presso strutture residenziali pubbliche della Regione	0,00	397.214,95	29.179,14	368.035,81
1072102006	FRNA Anziani - Oneri a rilievo sanitario per assistenza presso centri diurni pubblici della Regione	0,00	158.002,03	11.894,94	146.107,09
1072102007	FRNA Anziani - Oneri a rilievo sanitario per Assistenza Domiciliare Integrata da pubblico della Regione	0,00	27.008,46	14.001,50	13.006,96
1072103001	FRNA Disabili - Rette per assistenza presso centri socio-riabilitativi residenziali pubblici della Regione	0,00	38.386,82	5.469,13	32.917,69
1072103002	FRNA Disabili - Rette per assistenza presso strutture residenziali a minore intensità assistenziale (comunità alloggio, gruppi appartamento, residenze protette) pubbliche della Regione	0,00	101.146,49	9.900,72	91.245,77
1072103005	FRNA Disabili - Rette per assistenza presso strutture semiresidenziali (centri socio-riabilitativi diurni) pubbliche della Regione	0,00	163.711,39	82.100,06	81.611,33
1072103007	FRNA Disabili - Oneri per assistenza domiciliare con finalità socioeducativa (solo accreditata) da pubblico della Regione	0,00	42.312,23	12.722,61	29.589,62
1072103008	FRNA Disabili - Oneri per assistenza domiciliare (prestazioni educative territoriali) da pubblico della Regione	0,00	25.484,06	3.290,08	22.193,98
1072103009	FRNA Disabili - Oneri per assistenza domiciliare con finalità socioassistenziale (solo accreditata) da pubblico della Regione	0,00	99.546,73	48.522,91	51.023,82
1072103501	FRNA Gravissime disabilità acquisite - Oneri per assistenza presso strutture residenziali pubbliche della Regione	0,00	155.800,56	21.483,04	134.317,52
1072105001	FRNA Anziani - Acquisto di servizi di trasporto per la realizzazione di piani individuali di sostegno a domicilio da soggetti pubblici della Regione	0,00	4.000,00	0,00	4.000,00
1072105002	FRNA Anziani - Acquisto di pasti per la realizzazione di piani individuali di sostegno a domicilio da soggetti pubblici della Regione	0,00	366.000,00	183.000,00	183.000,00
1072105005	FRNA Anziani - Acquisto di servizi rivolti ai gruppi (formazione, informazione, educazione...) da soggetti pubblici della Regione	0,00	129.550,00	8.848,00	120.702,00
1072105008	FRNA Disabili - Acquisto di servizi di trasporto per la realizzazione di piani individuali di sostegno a domicilio da soggetti pubblici della Regione	0,00	111.124,00	50.108,33	61.015,67
1072105009	FRNA Disabili - Acquisto di pasti per la realizzazione di piani individuali di sostegno a domicilio da soggetti pubblici della Regione	0,00	8.353,99	1.478,19	6.875,80
1072105011	FRNA Disabili - Acquisto di attività rivolte ai gruppi per la realizzazione di piani individuali di sostegno a domicilio (formaz/informaz/educaz...) da soggetti pubblici della Regione	0,00	9.248,33	9.248,33	0,00
1072500101	Rette per strutture residenziali e semiresidenziali private della Regione	0,00	382.516,29	0,00	382.516,29
1072500102	Rette per strutture residenziali e semiresidenziali private della Regione - gravissime disabilità acquisite	0,00	82.186,89	0,00	82.186,89
1072500301	Rimborsi a strutture residenziali private della Regione per assistenza sanitaria ad anziani	0,00	1.514.267,19	8.605,19	1.505.662,00
1072500302	Rimborsi a strutture semiresidenziali private della	0,00	187,91	70,47	117,44
1072500303	Rimborsi a strutture residenziali private della Regione per assistenza sanitaria a disabili	0,00	28.015,16	0,00	28.015,16
1072500304	Rimborsi a strutture semiresidenziali private della Regione per assistenza sanitaria a disabili	0,00	20.468,64	0,00	20.468,64
1072500601	Oneri per assistenza domiciliare da associazioni di volontariato	0,00	31.300,00	0,00	31.300,00

Allegato 3 – Bilancio di Esercizio 2019 – Relazione sulla gestione – Azienda Usl di Imola

1072500801	Oneri per prestazioni diverse da privati della Regione	0,00	1.306.507,09	157.167,92	1.149.339,17
1072502001	FRNA Anziani - Oneri a rilievo sanitario per assistenza presso strutture residenziali private della Regione	0,00	4.708.906,00	3.884,55	4.705.021,45
1072502004	FRNA Anziani - Oneri per accoglienza di sollievo presso strutture residenziali private della Regione	0,00	38.712,53	0,00	38.712,53
1072502006	FRNA Anziani - Oneri a rilievo sanitario per assistenza presso centri diurni privati della Regione	0,00	209.811,16	0,00	209.811,16
1072502007	FRNA Anziani - Oneri a rilievo sanitario per Assistenza Domiciliare Integrata da privato della Regione	0,00	785.142,20	357,10	784.785,10
1072502501	FRNA Disabili - Rette per assistenza presso centri socio-riabilitativi residenziali privati della Regione	0,00	1.066.170,20	6.684,50	1.059.485,70
1072502502	FRNA Disabili - Rette per assistenza presso strutture residenziali a minore intensità assistenziale (comunità alloggio, gruppi appartamento, residenze protette) private della Regione	0,00	1.258.716,47	6.082,31	1.252.634,16
1072502503	FRNA Disabili - Oneri per accoglienza di sollievo presso strutture residenziali private della Regione	0,00	10.496,65	0,00	10.496,65
1072502504	FRNA Disabili - Oneri per accoglienza di sollievo presso strutture semiresidenziali private della Regione	0,00	3.591,82	0,00	3.591,82
1072502505	FRNA Disabili - Rette per assistenza presso strutture semiresidenziali (centri socio-riabilitativi diurni) private della Regione	0,00	734.986,48	855,46	734.131,02
1072502506	FRNA Disabili - Rette presso strutture diurne socio-lavorative da privato della Regione	0,00	340.823,77	889,72	339.934,05
1072502507	FRNA Disabili - Oneri per assistenza domiciliare con finalità socioeducativa (solo accreditata) da privato della Regione	0,00	78.130,70	67,20	78.063,50
1072502509	FRNA Disabili - Oneri per assistenza domiciliare con finalità socioassistenziale (solo accreditata) da privato della Regione	0,00	261.919,28	0,00	261.919,28
1072503001	FRNA Gravissime disabilità acquisite - Oneri per assistenza presso strutture residenziali private della Regione	0,00	67.250,69	0,00	67.250,69
1072503504	FRNA Anziani - Programma dimissione protette da soggetti privati della Regione	0,00	37.935,57	0,00	37.935,57
1072503505	FRNA Anziani - Acquisto di servizi rivolti ai gruppi (formazione, informazione, educazione...) da soggetti privati della Regione	0,00	2.204,00	1.102,00	1.102,00
1072503509	FRNA Disabili - Acquisto di pasti per la realizzazione di piani individuali di sostegno a domicilio da soggetti privati della Regione	0,00	10.071,60	396,00	9.675,60
1072503511	FRNA Disabili - Acquisto di attività rivolte ai gruppi per la realizzazione di piani individuali di sostegno a domicilio (formaz/informaz/educaz...) da soggetti privati della Regione	0,00	150.471,96	28.447,35	122.024,61
1072503513	FRNA Anziani/Disabili - Acquisto di servizi per la realizzazione di interventi di sostegno delle reti sociali e di prevenzione da soggetti privati della Regione	0,00	25.311,58	0,00	25.311,58
1072503515	FRNA Anziani/Disabili - Acquisto di altri servizi di consulenza per l'adattamento domestico da soggetti privati della Regione	0,00	22.956,76	0,00	22.956,76
1072700101	Rette per strutture residenziali e semiresidenziali private extra Regione	0,00	70.626,60	0,00	70.626,60
1072900101	ALP - Degenza ospedaliera (personale dipendente)	0,00	200.015,00	53.765,24	146.249,76
1073100101	ALP - Specialistica ambulatoriale (personale dipendente)	0,00	1.927.152,06	252.418,06	1.674.734,00
1073100102	ALP - Specialistica ambulatoriale (personale universitario)	0,00	65.673,52	0,00	65.673,52
1073100103	ALP - Specialistica ambulatoriale (Convenzioni Nazionali)	0,00	25.525,05	0,00	25.525,05
1073300101	ALP - Prestazioni di Sanità Pubblica	0,00	3.084,37	1.944,16	1.140,21

Allegato 3 – Bilancio di Esercizio 2019 – Relazione sulla gestione – Azienda Usl di Imola

1073500101	Compartecipazione al personale per att. libero professionale intramoenia - Consulenze (ex art. 55 c.1 lett. c), d) ed ex Art. 57-58)	0,00	155.922,72	1.481,66	154.441,06
1074300101	Contributi ad enti non profit ed associazioni di volontariato	0,00	93.785,56	33.595,00	60.190,56
1074500101	Rimborsi ad assistiti per cure all'estero	0,00	563,00	0,00	563,00
1074900101	Indennizzi agli emotrasfusi	0,00	422.420,22	0,00	422.420,22
1075100101	Altri assegni e sussidi	0,00	20.562,99	7.752,99	12.810,00
1075100201	Borse lavoro	0,00	72.790,00	0,00	72.790,00
1075100301	Rimborsi ad assistiti per altra assistenza sanitaria	0,00	110.914,32	0,00	110.914,32
1075101501	FRNA Anziani - Assegni di cura	0,00	606.308,36	93.388,59	512.919,77
1075101502	FRNA Anziani - Contributi aggiuntivo assistenti famigliari con regolare contratto	0,00	79.821,72	11.650,01	68.171,71
1075101701	FRNA Disabili - Assegni di cura	0,00	217.860,79	35.208,49	182.652,30
1075101702	FRNA Disabili - Contributi aggiuntivo assistenti famigliari con regolare contratto	0,00	6.388,73	4.421,40	1.967,33
1075101801	FRNA Disabili - Gestione esterna all'Ausl - Assegni di cura	0,00	10.077,71	0,00	10.077,71
1075101901	FRNA Gravissime disabilità acquisite - Assegni di cura	0,00	166.767,00	23.520,00	143.247,00
1075101902	FRNA Gravissime disabilità acquisite - Contributi aggiuntivo assistenti famigliari con regolare contratto	0,00	5.633,33	642,00	4.991,33
1075102301	FRNA Disabili - Contributi per l'acquisto e l'adattamento di autoveicoli	0,00	5.647,49	0,00	5.647,49
1075500101	Consulenze sanitarie da Aziende Sanitarie della Regione	0,00	330.429,26	5.800,23	324.629,03
1075700201	Consulenze sanitarie da Enti Pubblici	0,00	58.500,00	0,00	58.500,00
1075900201	Specialistica in libera professione aziendale (Simil-ALP personale dipendente)	0,00	492.119,50	141.281,92	350.837,58
1076100101	Consulenze sanitarie da privato	0,00	147.318,84	0,00	147.318,84
1076500101	P. Sanitario Medico - Personale universitario	0,00	92.218,61	299,00	91.919,61
1076700101	Lavoro interinale - area sanitaria	0,00	688.324,66	192.478,83	495.845,83
1076900101	Altre forme di lavoro autonomo sanitarie	0,00	166.859,67	17.163,25	149.696,42
1076900201	Borse di studio sanitarie	0,00	22.534,29	2.168,11	20.366,18
1077100101	P. Sanitario Medico - Personale in comando da altre Aziende Sanitarie della Regione	0,00	125.187,56	4.441,18	120.746,38
1077100301	P. Sanitario Non Medico-Comparto - Personale in comando da Aziende sanitarie della Regione	0,00	52.633,52	24.991,17	27.642,35
1077100401	P. Sanitario Non Medico-Comparto Infermieri - Personale in comando da Aziende sanitarie della Regione	0,00	26.210,27	696,05	25.514,22
1077300401	Personale Non Medico-Comparto Infermieri in comando da altri Enti Pubblici	0,00	21.195,01	0,00	21.195,01
1077500101	Personale Medico in comando da Aziende Sanitarie di altre Regioni	0,00	44.448,55	144,00	44.304,55
1077700101	Altri servizi sanitari da Aziende Sanitarie della provincia	0,00	387.409,97	160.101,26	227.308,71
1077700102	Altri servizi sanitari da Aziende Sanitarie della Regione	0,00	60.415,00	937,50	59.477,50
1078100101	Altri servizi sanitari da Aziende Sanitarie ed Enti pubblici di altre Regioni	0,00	24.895,00	0,00	24.895,00
1078300201	Raccolta e lavorazione plasma	0,00	553.189,32	6.154,55	547.034,77
1078300301	Sterilizzazione, sanificazione e disinfestazione	0,00	15.335,73	0,00	15.335,73
1078300401	Commissioni sanitarie	0,00	58.379,05	0,00	58.379,05
1078300701	Altri servizi sanitari da privato	0,00	662.015,47	80.081,08	581.934,39
1078300801	Servizi di service sanitari	0,00	234.374,81	54.207,65	180.167,16
1078300901	Service sanitari	0,00	1.334.635,46	9.106,71	1.325.528,75
1100100101	Lavanderia, lavanolo e guardaroba	0,00	1.541.108,50	5.004,03	1.536.104,47
1100300101	Pulizie	0,00	3.115.314,91	10.115,00	3.105.199,91



Allegato 3 – Bilancio di Esercizio 2019 – Relazione sulla gestione – Azienda Usl di Imola

1100305001	Mensa dipendenti e assimilati	0,00	756.861,68	1.968,72	754.892,96
1100306001	Mensa degenti	0,00	1.742.134,31	46.016,91	1.696.117,40
1100306501	Altri servizi di ristorazione - mensa degenti	0,00	339.785,04	0,00	339.785,04
1100700101	Riscaldamento	0,00	1.173.143,35	4.789,12	1.168.354,23
1100900101	Servizi informatici	0,00	629.249,03	20.213,65	609.035,38
1101100101	Trasporti non sanitari e logistica	0,00	441.844,33	19.038,10	422.806,23
1101300101	Smaltimento rifiuti	0,00	189.566,51	615,00	188.951,51
1101500101	Utenze telefoniche	0,00	313.956,43	19.620,07	294.336,36
1101700101	Energia elettrica	0,00	2.174.928,81	7.062,00	2.167.866,81
1101900101	Acqua	0,00	267.937,68	91.447,47	176.490,21
1101900201	Gas	0,00	136.079,42	15.500,49	120.578,93
1102100101	Assicurazioni per responsabilità civile	0,00	262.465,12	66.030,95	196.434,17
1102300102	Altre assicurazioni	0,00	165.747,72	538,00	165.209,72
1102500101	Aggiornamento e formazione da Aziende Sanitarie della Regione	0,00	5.002,56	515,00	4.487,56
1102500201	Altri servizi non sanitari da Aziende Sanitarie della Provincia	0,00	30.322,46	0,00	30.322,46
1102500202	Altri servizi non sanitari da Aziende Sanitarie della Regione	0,00	1.501,20	2,00	1.499,20
1102700101	Altri servizi non sanitari da altri Enti Pubblici	0,00	171.647,55	22.750,98	148.896,57
1102700301	Servizi di prenotazione da pubblico	0,00	187.226,92	32,94	187.193,98
1102900101	Servizi di prenotazione da privato	0,00	526.298,42	1.709,00	524.589,42
1102900401	Giornali, riviste, opere multimediali su CD	0,00	102.845,05	334,00	102.511,05
1102900601	Servizi postali	0,00	291.504,99	946,01	290.558,98
1102900701	Spese postali	0,00	594,05	2,00	592,05
1102900801	Pubblicità ed inserzioni	0,00	20.794,51	0,00	20.794,51
1102901001	P. Sanitario Medico - Missioni e rimborsi spese	0,00	23.421,73	76,00	23.345,73
1102901101	P. Sanitario Non Medico-Dirigenza - Missioni e rimborsi spese	0,00	7.989,05	26,00	7.963,05
1102901201	P. Sanitario Non Medico-Comparto - Missioni e rimborsi spese	0,00	10.672,83	35,00	10.637,83
1102901301	P. Sanitario Non Medico-Comparto _Infermieri - Missioni e rimborsi spese	0,00	21.230,43	3.152,28	18.078,15
1102901401	P. Professionale-Dirigenza - Missioni e rimborsi spese	0,00	930,62	3,00	927,62
1102901601	P. Tecnico-Dirigenza - Missioni e rimborsi spese	0,00	671,30	2,00	669,30
1102901701	P. Tecnico-Comparto - Missioni e rimborsi spese	0,00	6.756,43	22,00	6.734,43
1102901801	P. Amministrativo-Dirigenza - Missioni e rimborsi spese	0,00	2.002,86	7,00	1.995,86
1102901901	P. Amministrativo-Comparto - Missioni e rimborsi spese	0,00	5.290,94	17,00	5.273,94
1102902001	Servizi di Vigilanza	0,00	269.685,59	876,00	268.809,59
1102902006	Servizi di sterilizzazione dispositivi medici	0,00	23.873,10	9.136,96	14.736,14
1102902008	Servizi di mediazione culturale/linguistica	0,00	42.778,93	0,00	42.778,93
1102902010	Altri servizi non sanitari da privato	0,00	278.901,54	24.194,22	254.707,32
1103100101	Consulenze non sanitarie da Aziende Sanitarie della Regione	0,00	54.068,80	176,00	53.892,80
1103500202	Consulenze non sanitarie svolte da personale dipendente	0,00	57.674,52	187,00	57.487,52
1104300101	Altre forme di lavoro autonomo non sanitarie	0,00	14.560,00	0,00	14.560,00
1104300201	Borse di studio non sanitarie	0,00	13.955,00	45,00	13.910,00
1104300301	Altro - area non sanitaria	0,00	992,90	3,00	989,90
1104300401	Assistenza religiosa	0,00	68.024,04	0,00	68.024,04



Allegato 3 – Bilancio di Esercizio 2019 – Relazione sulla gestione – Azienda Usl di Imola

1105100101	Aggiornamento e formazione da altri soggetti pubblici	0,00	70.054,00	1.174,00	68.880,00
1105300101	Indennità per docenza di personale dipendente	0,00	9.684,21	31,00	9.653,21
1105300201	Aggiornamento e formazione da altri soggetti privati	0,00	156.569,09	16.918,66	139.650,43
1150100101	Manutenzione immobili e pertinenze	0,00	1.054.153,01	114.889,59	939.263,42
1150300101	Manutenzione impianti e macchinari	0,00	1.037.963,14	2.763,00	1.035.200,14
1150500101	Manutenzione attrezzature sanitarie	0,00	1.558.965,06	126.147,05	1.432.818,01
1150700101	Manutenzione e riparazione ai mobili e arredi	0,00	26.131,92	5.788,90	20.343,02
1150900101	Manutenzione automezzi	0,00	214.488,11	13.095,59	201.392,52
1151100101	Manutenzione attrezzature informatiche	0,00	70.237,70	216,00	70.021,70
1151100201	Manutenzione ai software	0,00	826.463,88	20.198,78	806.265,10
1151100301	Altre manutenzioni	0,00	129.004,78	15.792,26	113.212,52
1200100101	Affitti passivi	0,00	129.440,35	954,56	128.485,79
1200100102	Spese condominiali	0,00	16.638,27	400,93	16.237,34
1200300101	Canoni di noleggio attrezzature sanitarie	0,00	561.895,86	39.035,01	522.860,85
1200500101	Canoni di noleggio attrezzature e altri beni non sanitari	0,00	200.764,73	2.030,02	198.734,71
1200500201	Canoni di noleggio hardware	0,00	20.141,47	0,00	20.141,47
1200500301	Canoni di noleggio software	0,00	91.405,90	6.742,00	84.663,90
1250100101	P. Sanitario Medico - Competenze fisse -T.IND	0,00	11.171.015,93	189.282,49	10.981.733,44
1250100201	P. Sanitario Medico - Competenze accessorie -T.IND	0,00	139.993,77	455,00	139.538,77
1250100202	P. Sanitario Medico - Competenze fondi contrattuali -T.IND	0,00	5.933.974,97	785.285,02	5.148.689,95
1250100301	P. Sanitario Medico - Esclusività -T.IND.	0,00	2.410.035,44	7.825,00	2.402.210,44
1250100401	P. Sanitario Medico - Oneri previdenziali ed assistenziali -T.IND	0,00	5.489.061,54	193.501,09	5.295.560,45
1250300101	P. Sanitario Medico - Competenze fisse- T.D	0,00	778.388,86	68.112,87	710.275,99
1250300202	P. Sanitario Medico - Competenze fondi contrattuali -T.D	0,00	338.234,45	1.098,00	337.136,45
1250300301	P. Sanitario Medico - Esclusività - T.D.	0,00	72.712,39	236,00	72.476,39
1250300401	P. Sanitario Medico - Oneri previdenziali ed assistenziali -T.D	0,00	339.794,83	1.103,00	338.691,83
1250700101	P. Sanitario Non Medico-Dirigenza - Competenze fisse - T.IND	0,00	1.508.049,63	4.896,00	1.503.153,63
1250700201	P. Sanitario Non Medico-Dirigenza - Competenze accessorie -T.IND	0,00	826,44	3,00	823,44
1250700202	P. Sanitario Non Medico-Dirigenza - Competenze fondi contrattuali -T.IND	0,00	363.096,18	78.828,35	284.267,83
1250700301	P. Sanitario Non Medico-Dirigenza - Esclusività T.IND	0,00	250.804,97	814,00	249.990,97
1250700401	P. Sanitario Non Medico-Dirigenza - Oneri previdenziali ed assistenziali -T.IND	0,00	611.584,51	21.289,91	590.294,60
1250900101	P. Sanitario Non Medico-Dirigenza - Competenze fisse - T.D	0,00	70.539,36	15.966,65	54.572,71
1250900202	P. Sanitario Non Medico-Dirigenza - Competenze fondi contrattuali - T.D	0,00	4.753,14	15,00	4.738,14
1250900301	P. Sanitario Non Medico-Dirigenza - Esclusività -T.D	0,00	456,13	1,00	455,13
1250900401	P. Sanitario Non Medico-Dirigenza - Oneri previdenziali	0,00	18.443,44	60,00	18.383,44
1251300101	P. Sanitario Non Medico-Comparto - Competenze fisse -T.IND	0,00	2.904.306,29	107.999,37	2.796.306,92
1251300201	P. Sanitario Non Medico-Comparto - Competenze accessorie -T.IND	0,00	130,00	0,00	130,00
1251300202	P. Sanitario Non Medico-Comparto - Competenze fondi contrattuali -T.IND	0,00	863.422,54	25.454,95	837.967,59
1251300301	P. Sanitario Non Medico-Comparto - Oneri previdenziali ed assistenziali -T.IND	0,00	1.063.095,38	3.452,00	1.059.643,38
1251300401	P. Sanitario Non Medico-Comparto_Infermieri - Competenze fisse -T.IND	0,00	19.010.746,11	751.149,69	18.259.596,42
1251300501	P. Sanitario Non Medico-Comparto_Infermieri - Competenze accessorie -T.IND	0,00	652,00	2,00	650,00
1251300502	P. Sanitario Non Medico-Comparto_Infermieri - Competenze fondi contrattuali -T.IND	0,00	5.997.921,77	168.099,71	5.829.822,06



Allegato 3 – Bilancio di Esercizio 2019 – Relazione sulla gestione – Azienda Usl di Imola

1251300601	P. Sanitario Non Medico-Comparto_Infermieri - Oneri previdenziali ed assistenziali -TIND	0,00	7.066.763,33	59.862,10	7.006.901,23
1251500101	P. Sanitario Non Medico-Comparto - Competenze fisse -T.D	0,00	157.227,19	510,00	156.717,19
1251500202	P. Sanitario Non Medico-Comparto - Competenze fondi contrattuali -T.D	0,00	17.263,71	56,00	17.207,71
1251500301	P. Sanitario Non Medico-Comparto - Oneri previdenziali ed assistenziali -TD	0,00	64.448,99	5.808,22	58.640,77
1251500401	P. Sanitario Non Medico-Comparto_Infermieri - Competenze fisse -T.D	0,00	422.413,77	1.372,00	421.041,77
1251500502	P. Sanitario Non Medico-Comparto_Infermieri - Competenze fondi contrattuali -T.D	0,00	113.310,13	368,00	112.942,13
1251500601	P. Sanitario Non Medico-Comparto_Infermieri - Oneri previdenziali ed assistenziali -TD	0,00	176.425,23	573,00	175.852,23
1300100101	P. Professionale-Dirigenza - Competenze fisse -T.IND	0,00	173.689,88	564,00	173.125,88
1300100202	P. Professionale-Dirigenza - Competenze fondi contrattuali – T.IND	0,00	93.232,93	6.724,04	86.508,89
1300100301	P. Professionale-Dirigenza - Oneri previdenziali ed assistenziali –T.IND	0,00	75.884,50	1.842,52	74.041,98
1350100101	P. Tecnico-Dirigenza - Competenze fisse -T.IND	0,00	188.287,77	611,00	187.676,77
1350100202	P. Tecnico-Dirigenza - Competenze fondi contrattuali –T.IND	0,00	34.898,42	6.534,04	28.364,38
1350100301	P. Tecnico-Dirigenza - Oneri previdenziali ed assistenziali -T.IND	0,00	71.459,31	1.828,52	69.630,79
1350300101	P. Tecnico-Dirigenza - Competenze fisse -T.D	0,00	14.109,09	46,00	14.063,09
1350300202	P. Tecnico-Dirigenza - Competenze fondi contrattuali -T.D	0,00	525,01	2,00	523,01
1350300301	P. Tecnico-Dirigenza - Oneri previdenziali ed assistenziali -T.D	0,00	8.405,93	27,00	8.378,93
1350700101	P. Tecnico-Comparto - Competenze fisse -T.IND	0,00	7.250.439,56	113.417,59	7.137.021,97
1350700201	P. Tecnico-Comparto - Competenze accessorie -T.IND	0,00	9.343,00	30,00	9.313,00
1350700202	P. Tecnico-Comparto - Competenze fondi contrattuali -T.IND	0,00	1.475.754,64	79.258,77	1.396.495,87
1350700301	P. Tecnico-Comparto - Oneri previdenziali ed assistenziali - T.IND	0,00	2.496.339,60	24.309,96	2.472.029,64
1350900101	P. Tecnico-Comparto - Competenze fisse-T.D	0,00	242.465,38	787,00	241.678,38
1350900202	P. Tecnico-Comparto - Competenze fondi contrattuali -T.D	0,00	31.070,34	101,00	30.969,34
1350900301	P. Tecnico-Comparto - Oneri previdenziali ed	0,00	86.076,53	279,00	85.797,53
1400100101	P. Amministrativo-Dirigenza - Competenze fisse -T.IND	0,00	450.278,30	5.000,00	445.278,30
1400100202	P. Amministrativo-Dirigenza - Competenze fondi contrattuali -T.IND	0,00	204.285,90	28.488,52	175.797,38
1400100301	P. Amministrativo-Dirigenza - Oneri previdenziali ed assistenziali -T.IND	0,00	182.318,48	7.508,94	174.809,54
1400300301	P. Amministrativo-Dirigenza - Oneri previdenziali ed assistenziali -T.D	0,00	37,97	0,00	37,97
1400700101	P. Amministrativo-Comparto - Competenze fisse -T.IND	0,00	3.908.642,34	12.691,00	3.895.951,34
1400700201	P. Amministrativo-Comparto - Competenze accessorie -T.IND	0,00	261,00	1,00	260,00
1400700202	P. Amministrativo-Comparto - Competenze fondi contrattuali -T.IND	0,00	957.083,33	35.333,99	921.749,34
1400700301	P. Amministrativo-Comparto - Oneri previdenziali ed assistenziali -T.IND	0,00	1.362.234,45	12.434,64	1.349.799,81
1400900101	P. Amministrativo-Comparto - Competenze fisse -T.D	0,00	126.861,71	412,00	126.449,71
1400900202	P. Amministrativo-Comparto - Competenze fondi contrattuali -T.D	0,00	5.543,60	277,00	5.266,60
1400900301	P. Amministrativo-Comparto - Oneri previdenziali ed assistenziali -T.D	0,00	40.901,04	133,00	40.768,04
1450100101	Tassa circolazione automezzi	0,00	6.268,09	0,00	6.268,09
1450100102	Valori bollati e vidimazioni	0,00	964,46	4,00	960,46
1450100103	Tributi locali sugli immobili	0,00	69.120,00	0,00	69.120,00
1450100104	Tassa rifiuti	0,00	195.813,35	0,00	195.813,35
1450100106	Altre tasse e imposte non sul reddito	0,00	31.025,26	109,72	30.915,54
1450100107	IVA indetraibile acquisti intercompany per prodotti farmaceutici ed emoderivati	0,00	471.107,24	44.893,23	426.214,01
1450100108	IVA indetraibile acquisti intercompany per dispositivi medici	0,00	2.180,52	0,00	2.180,52
1450100110	IVA indetraibile acquisti intercompany per servizi sanitari e non	0,00	14.528,09	0,00	14.528,09





Allegato 3 – Bilancio di Esercizio 2019 – Relazione sulla gestione – Azienda Usl di Imola

1450500101	Compensi e rimborsi spese Direttore Generale	0,00	184.744,56	600,00	184.144,56
1450500102	Compensi e rimborsi spese Direttore Sanitario	0,00	149.926,60	487,00	149.439,60
1450500103	Compensi e rimborsi spese Direttore Amministrativo	0,00	151.502,13	492,00	151.010,13
1450500201	Compensi e rimborsi spese Collegio Sindacale	0,00	61.450,40	200,00	61.250,40
1450700101	Spese processuali gestione diretta sinistri	0,00	5.748,94	446,44	5.302,50
1450700102	Altre spese processuali	0,00	3.495,20	11,00	3.484,20
1450700201	Abbuoni passivi	0,00	1.592,36	9,00	1.583,36
1450700301	Spese di rappresentanza	0,00	333,00	0,00	333,00
1450700302	Compensi a componenti commissioni non sanitarie	0,00	10.208,92	33,00	10.175,92
1450700303	Compensi a Organismo di valutazione Aziendale	0,00	3.947,56	13,00	3.934,56
1450700304	Quote associative	0,00	9.972,00	32,00	9.940,00
1450700306	Altri costi	0,00	18.030,08	5.974,80	12.055,28
1500100301	Ammortamento software	0,00	32.934,00	107,00	32.827,00
1500100401	Ammortamento migliorie su beni di terzi	0,00	0,01	0,00	0,01
1500100501	Ammortamento immobilizzazioni immateriali diverse	0,00	403.363,52	1.310,00	402.053,52
1550100101	Ammortamento fabbricati non strumentali disponibili	0,00	1.878,52	6,00	1.872,52
1550300101	Ammortamento fabbricati strumentali indisponibili	0,00	3.467.239,02	11.258,00	3.455.981,02
1600100101	Ammortamento impianti e macchinari	0,00	94.007,45	305,00	93.702,45
1600100201	Ammortamento attrezzature sanitarie	0,00	826.567,46	2.684,00	823.883,46
1600100301	Ammortamento attrezzature informatiche	0,00	82.436,55	268,00	82.168,55
1600100401	Ammortamento automezzi	0,00	137.578,73	447,00	137.131,73
1600100501	Ammortamento mobili e arredi	0,00	139.029,27	451,00	138.578,27
1600100601	Ammortamento beni strumentali diversi	0,00	21.983,79	71,00	21.912,79
1650300103	Svalutazione crediti verso Aziende Sanitarie Pubbliche fuori Regione	0,00	60.718,21	0,00	60.718,21
1650300107	Svalutazione crediti verso clienti privati	0,00	10,74	0,00	10,74
1650300108	Svalutazione crediti verso altri soggetti pubblici	0,00	18.035,66	0,00	18.035,66
1700100101	Var Rim Medicinali con AIC, ad eccezione di vaccini ed emoderivati di produzione regionale	0,00	4.089.868,75	3.623.566,13	466.302,62
1700100201	Var Rim Emoderivati dotati di AIC	0,00	181.460,57	236.600,37	-55.139,80
1700100301	Var Rim Ossigeno con AIC	0,00	2.211,77	5.078,94	-2.867,17
1700100401	Var Rim Mezzi di contrasto dotati di AIC	0,00	105.258,66	41.969,92	63.288,74
1700100501	Var Rim Soluzioni per dialisi con AIC	0,00	12.532,84	6.987,77	5.545,07
1700100601	Var Rim Diagnostici in vivo con AIC	0,00	8,00	2.419,58	-2.411,58
1700100701	Var Rim Gas medicinali privi di AIC	0,00	172,94	0,00	172,94
1700100901	Var Rim Medicinali senza AIC	0,00	9.988,40	13.263,33	-3.274,93
1700101001	Var Rim Gas medicinali dotati di AIC	0,00	0,00	145,60	-145,60
1700101101	Var Rim Sangue ed Emocomponenti senza codice AIC	0,00	51.896,50	3.960,00	47.936,50
1700101201	Var Rim Dispositivi medici	0,00	1.254.056,89	1.245.829,00	8.227,89
1700101301	Var Rim Dispositivi medici impiantabili non attivi	0,00	40.470,50	50.197,35	-9.726,85
1700101501	Var Rim Dispositivi medici per dialisi	0,00	147.556,99	101.440,05	46.116,94
1700101601	Var Rim Strumentario e ferri chirurgici	0,00	808,20	3,00	805,20
1700101701	Var Rim Materiale radiografico e diagnostici di radiologia	0,00	18,00	5.484,48	-5.466,48
1700101901	Var Rim Dispositivi medici impiantabili attivi	0,00	18.348,72	19.454,74	-1.106,02



Allegato 3 – Bilancio di Esercizio 2019 – Relazione sulla gestione – Azienda Usl di Imola

1700102001	Var Rim Dispositivi medico diagnostici in vitro (IVD)	0,00	117.987,20	60.586,95	57.400,25
1700102101	Var Rim Prodotti dietetici	0,00	41.732,70	35.714,49	6.018,21
1700102201	Var Rim Vaccini per profilassi con codice AIC	0,00	249.358,49	231.801,19	17.557,30
1700102301	Var Rim Vaccini per profilassi senza codice AIC	0,00	6.304,88	10.769,90	-4.465,02
1700102401	Var Rim Prodotti chimici	0,00	23.770,25	891,74	22.878,51
1700102501	Var Rim Prodotti farmaceutici ad uso veterinario	0,00	68,02	0,00	68,02
1700102801	Var Rim Allergeni	0,00	12.211,03	4.839,00	7.372,03
1700102901	Var Rim Vetriere e materiale di laboratorio	0,00	5.460,47	235,98	5.224,49
1700103001	Var Rim Presidi medico-chirurgici non dispositivi medici	0,00	10.814,18	10.195,48	618,70
1700103101	Var Rim Altri beni e prodotti sanitari	0,00	27.628,51	20.209,68	7.418,83
1700103501	Var Rim Beni per assistenza protesica	0,00	289.886,65	941,00	288.945,65
1700300101	Var Rim Prodotti alimentari	0,00	159,30	216,37	-57,07
1700300201	Var Rim Materiale di guardaroba, pulizia e convivenza	0,00	55.151,25	58.091,66	-2.940,41
1700300401	Var Rim Supporti informatici	0,00	33.808,91	26.258,91	7.550,00
1700300501	Var Rim Carta, cancelleria e stampati	0,00	50.337,03	59.096,94	-8.759,91
1700300701	Var Rim Articoli tecnici per manutenzione ordinaria	0,00	1.812,90	1.083,82	729,08
1700300901	Var Rim Altri beni non sanitari a rapida obsolescenza	0,00	3,00	796,68	-793,68
1750700101	Accantonamenti per copertura diretta dei rischi (autoassicurazione)	0,00	561.675,11	0,00	561.675,11
1750900201	Accantonamenti al fondo per franchigie assicurative	0,00	2.953,33	0,00	2.953,33
1751100101	Accantonamenti per premio di operosità Convenzionati interni	0,00	40.387,50	0,00	40.387,50
1751500201	Accantonamenti per quote inutilizzate contributi da Aziende sanitarie della Regione vincolati	0,00	140.275,49	0,00	140.275,49
1751500301	Accantonamenti per quote inutilizzate contributi da soggetti pubblici diversi	0,00	118.713,45	0,00	118.713,45
1751500401	FRNA - Accantonamenti per quote inutilizzate contributi regionali	0,00	1.015.901,06	1.015.901,06	0,00
1751500501	FRNA - Accantonamenti per quote inutilizzate contributi da soggetti pubblici	0,00	794.753,91	794.753,91	0,00
1751905001	Accantonamenti per quote inutilizzate contributi da Regione e Prov. Aut. per quota F.S. indistinto finalizzato	0,00	116.819,04	0,00	116.819,04
1751905101	Accantonamenti per quote inutilizzate FRNA - contributi da Fondo Sanitario Regionale	0,00	1.810.654,97	0,00	1.810.654,97
1752100101	Accantonamento al fondo interessi moratori	0,00	46.426,10	0,00	46.426,10
1752300101	Accantonamenti al fondo per rinnovo convenzioni medici di base, pediatri di libera scelta, continuità assistenziale, medici dell'emergenza	0,00	616.722,63	0,00	616.722,63
1752500101	Accantonamenti al fondo per rinnovo convenzioni specialisti convenzionati interni	0,00	47.081,52	0,00	47.081,52
1752700101	Accantonamento al fondo per rinnovo contrattuale personale dirigenza medica	0,00	122.348,95	0,00	122.348,95
1752900101	Accantonamento al fondo per rinnovo contrattuale personale dirigenza non medica	0,00	43.878,13	0,00	43.878,13
1753100101	Accantonamento al fondo per rinnovo contrattuale personale comparto	0,00	412.782,17	0,00	412.782,17
1753300201	Accantonamento al fondo indennità organi istituzionali	0,00	49.964,31	0,00	49.964,31
1753300601	Accantonamento al fondo ALPI (L.189/2012)	0,00	89.339,00	0,00	89.339,00
1753306501	Acc. Incentivi funzioni tecniche art. 113 D.Lgs 50/2016	0,00	58.000,00	0,00	58.000,00
1800100101	Interessi attivi su conto tesoreria unica	0,00	0,00	0,39	-0,39
1850500101	Proventi da titoli	0,00	0,00	144,30	-144,30
1900300101	Interessi su mutui	0,00	151.527,39	492,00	151.035,39
1900500201	Interessi passivi verso fornitori	0,00	79.705,76	19.617,71	60.088,05
1950100101	Oneri e commissioni bancarie e di c/c postale	0,00	44.979,00	146,00	44.833,00



Allegato 3 – Bilancio di Esercizio 2019 – Relazione sulla gestione – Azienda Usl di Imola

2100300101	Erogazioni liberali	0,00	260.443,60	383.182,86	-122.739,26
2100500201	Altre sopravvenienze attive verso Aziende Sanitarie della Regione	0,00	771,86	89.764,81	-88.992,95
2100900101	Sopravvenienze attive v/terzi relative al personale	0,00	8.259,46	638.482,74	-630.223,28
2101300101	Sopravvenienze attive v/terzi relative alle convenzioni per la specialistica	0,00	0,00	15,40	-15,40
2101700101	Sopravvenienze attive v/terzi relative all'acquisto di beni e servizi	0,00	0,00	33,00	-33,00
2101900101	Altre sopravvenienze attive per ticket	0,00	0,00	66.708,01	-66.708,01
2101900102	Altre sopravvenienze attive verso terzi	0,00	11.087,82	1.863.737,47	-1.852.649,65
2101900201	FRNA altre sopravvenienze attive verso terzi	0,00	0,00	1.342,31	-1.342,31
2102100101	Insussistenze attive per mobilità verso Aziende Sanitarie della Regione	0,00	0,00	35.489,92	-35.489,92
2102500101	Insussistenze attive verso personale dipendente	0,00	0,00	267.155,70	-267.155,70
2102700101	Insussistenze attive verso medici di base e pediatri	0,00	0,00	209.159,23	-209.159,23
2103100101	Insussistenze attive per prestazioni sanitarie da operatori accreditati	0,00	0,00	53.743,45	-53.743,45
2103300102	Insussistenze attive verso terzi relative all'acquisto di beni e servizi	0,00	0,00	70.788,01	-70.788,01
2103500101	Altre insussistenze attive v/terzi	0,00	257.029,90	722.908,18	-465.878,28
2150100201	Minusvalenze su altri beni mobili	0,00	528,35	0,00	528,35
2150900101	Altre sopravvenienze passive da Aziende Sanitarie della Regione	0,00	212.206,56	141.262,06	70.944,50
2151300101	Sopravvenienze passive per oneri contrattuali arretrati - P. Sanitario Medico	0,00	511.742,37	0,00	511.742,37
2151500101	Sopravvenienze passive per oneri contrattuali arretrati - P. Sanitario Non Medico-Dirigenza	0,00	49.635,63	0,00	49.635,63
2151500901	Altre sopravvenienze passive personale dirigenza non medica	0,00	2.047,50	0,00	2.047,50
2152300101	Sopravvenienze passive per prestazioni sanitarie da operatori accreditati	0,00	44.542,45	0,00	44.542,45
2152500104	Sopravvenienze passive v/terzi relative all'acquisto di	0,00	6.102,15	0,00	6.102,15
2152700101	Altre sopravvenienze passive v/terzi per interessi	0,00	17.047,32	0,00	17.047,32
2152700102	Altre sopravvenienze passive v/terzi	0,00	72.691,45	4.479,67	68.211,78
2152900101	Insussistenze passive per mobilità v/Aziende sanitarie della Regione	0,00	3.266,57	0,00	3.266,57
2152900201	Altre insussistenze passive v/Aziende sanitarie della Regione	0,00	26.647,55	0,00	26.647,55
2154100101	Insussistenze passive v/terzi relative all'acquisto di beni e servizi	0,00	447.424,98	2.779,95	444.645,03
2154300101	Altre insussistenze passive v/terzi	0,00	193.715,08	0,00	193.715,08
2200100101	IRAP Personale medico e veterinario	0,00	1.749.015,25	59.022,81	1.689.992,44
2200100201	IRAP Personale sanitario non medico - dirigenza	0,00	183.107,15	6.621,70	176.485,45
2200100301	IRAP Personale sanitario non medico - comparto	0,00	319.881,84	1.920,57	317.961,27
2200100401	IRAP Personale sanitario non medico - infermieri	0,00	2.013.709,20	129.794,28	1.883.914,92
2200100501	IRAP Personale professionale - dirigenza	0,00	22.781,42	547,57	22.233,85
2200100701	IRAP Personale tecnico - dirigenza	0,00	20.389,55	547,57	19.841,98
2200100801	IRAP Personale tecnico - comparto	0,00	724.243,38	5.558,73	718.684,65
2200100901	IRAP Personale amministrativo - dirigenza	0,00	51.839,47	2.372,82	49.466,65
2200101001	IRAP Personale amministrativo - comparto	0,00	387.853,30	2.748,13	385.105,17
2200300101	IRAP Co.Co.Co. Sanitarie	0,00	31.144,57	0,00	31.144,57
2200300102	IRAP Borse di Studio sanitarie	0,00	79,43	0,00	79,43
2200300103	IRAP Convenzioni Nazionali	0,00	113.184,63	0,00	113.184,63
2200300104	IRAP Altri rapporti di lavoro sanitari assimilati al lavoro dipendente	0,00	66.463,06	4.336,25	62.126,81
2200300201	IRAP Co.Co.Co. non sanitarie	0,00	12.382,73	0,00	12.382,73
2200300202	IRAP Borse di Studio non sanitarie	0,00	34.719,58	0,00	34.719,58

Allegato 3 – Bilancio di Esercizio 2019 – Relazione sulla gestione – Azienda Usl di Imola

2200300203	IRAP Altri rapporti di lavoro non sanitari assimilati al lavoro dipendente	0,00	5.286,56	0,00	5.286,56
2200500101	IRAP Libera professione intramoenia	0,00	180.056,00	0,00	180.056,00
2250100101	IRES Attività istituzionale	0,00	145.190,00	0,00	145.190,00
5001300101	Software - altro	156.221,94	121.800,32	0,00	278.022,26
5001500101	Fondo ammortamento software - altro	-114.794,85	0,00	32.827,00	-147.621,85
5001700101	Software in corso	37.413,32	0,00	37.413,32	0,00
5001700102	Licenze d'uso - software in corso	93.045,33	0,00	93.045,33	0,00
5001700103	Migliorie su beni di terzi in corso	0,00	7.103,35	0,00	7.103,35
5002300101	Migliorie su beni di terzi	119.829,64	0,00	0,00	119.829,64
5002500101	Fondo ammortamento migliorie su beni di terzi	-119.829,63	0,00	0,01	-119.829,64
5003100201	Licenze d'uso software	9.240.982,78	238.128,71	16.127,18	9.462.984,31
5003100202	Altre immobilizzazioni immateriali	1.070.405,93	0,00	0,00	1.070.405,93
5003300201	Fondo ammortamento licenze d'uso software	-8.439.977,62	0,00	401.167,92	-8.841.145,54
5003300202	Fondo ammortamento altre immobilizzazioni immateriali	-8.862,75	0,00	885,60	-9.748,35
5050500101	Fabbricati non strumentali (disponibili)	62.210,84	0,00	0,00	62.210,84
5050700101	Fondo ammortamento fabbricati non strumentali (disponibili)	-3.147,68	0,00	1.872,52	-5.020,20
5050900101	Fabbricati strumentali (indisponibili)	114.270.445,61	589.677,12	0,00	114.860.122,73
5051100101	Fondo ammortamento fabbricati strumentali (indisponibili)	-52.505.164,04	0,00	3.455.981,02	-55.961.145,06
5051300101	Impianti e macchinari	7.927.948,58	24.805,04	0,00	7.952.753,62
5051500101	Fondo ammortamento impianti e macchinari	-7.427.548,24	0,00	93.702,45	-7.521.250,69
5051700101	Attrezzature sanitarie	23.342.935,71	887.639,93	760.881,70	23.469.693,94
5051900101	Fondo ammortamento attrezzature sanitarie	-21.889.062,97	760.881,69	823.883,46	-21.952.064,74
5052100101	Mobili e arredi	9.830.199,42	89.301,63	132.452,92	9.787.048,13
5052300101	Fondo ammortamento mobili e arredi	-9.421.727,69	132.452,92	138.578,27	-9.427.853,04
5052500101	Automezzi	2.112.697,93	70.710,69	59.068,97	2.124.339,65
5052700101	Fondo ammortamento automezzi	-1.937.793,88	59.068,97	137.131,73	-2.015.856,64
5052900101	Mobili e arredi di valore artistico	946.460,11	0,00	0,00	946.460,11
5053100101	Attrezzature informatiche	2.045.657,39	42.588,79	133.421,38	1.954.824,80
5053100201	Beni strumentali diversi	2.032.348,02	14.630,00	19.183,82	2.027.794,20
5053300101	Fondo ammortamento attrezzature informatiche	-1.905.419,79	132.893,03	82.168,55	-1.854.695,31
5053300201	Fondo ammortamento beni strumentali diversi	-2.002.135,32	19.183,56	21.912,79	-2.004.864,55
5053500101	Fabbricati in corso	541.663,59	1.744.600,29	996.558,35	1.289.705,53
5053500102	Impianti e macchinari in corso	24.805,04	0,00	24.805,04	0,00
5053500103	Attrezzature sanitarie in corso	480.502,76	0,00	480.502,76	0,00
5053500104	Attrezzature informatiche in corso	19.637,19	0,00	19.637,19	0,00
5053500106	Altre immobilizzazioni materiali in corso	33.695,34	0,00	33.695,34	0,00
5100900101	Partecipazioni in imprese controllate	6.353.000,01	0,00	0,00	6.353.000,01
5100900301	Partecipazioni in altre imprese	17.513,89	740,12	0,00	18.254,01
5150100101	Medicinali con AIC, ad eccezione di vaccini ed emoderivati di produzione regionale	4.088.349,75	3.622.047,13	4.088.349,75	3.622.047,13
5150100201	Emoderivati dotati di AIC	181.280,57	236.420,37	181.280,57	236.420,37
5150100301	Ossigeno con AIC	2.211,77	5.078,94	2.211,77	5.078,94
5150100401	Mezzi di contrasto dotati di AIC	105.052,66	41.763,92	105.052,66	41.763,92



Allegato 3 – Bilancio di Esercizio 2019 – Relazione sulla gestione – Azienda Usl di Imola

5150100501	Soluzioni per dialisi con AIC	12.514,84	6.969,77	12.514,84	6.969,77
5150100601	Diagnostici in vivo con AIC	0,00	2.411,58	0,00	2.411,58
5150100701	Gas medicinali privi di AIC	172,94	0,00	172,94	0,00
5150100901	Medicinali senza AIC	9.977,40	13.252,33	9.977,40	13.252,33
5150101001	Gas medicinali dotati di AIC	0,00	145,60	0,00	145,60
5150300101	Sangue ed emocomponenti senza codice AIC	51.896,50	3.960,00	51.896,50	3.960,00
5150500101	Dispositivi medici	1.254.029,89	1.245.802,00	1.254.029,89	1.245.802,00
5150500201	Dispositivi medici impiantabili non attivi	40.438,50	50.165,35	40.438,50	50.165,35
5150500301	Beni per assistenza protesica ed integrativa	288.945,65	0,00	288.945,65	0,00
5150500401	Dispositivi medici per dialisi	147.406,99	101.290,05	147.406,99	101.290,05
5150500501	Strumentario e ferri chirurgici	805,20	0,00	805,20	0,00
5150500601	Materiale radiografico e diagnostici di radiologia	0,00	5.466,48	0,00	5.466,48
5150500801	Dispositivi medici impiantabili attivi	18.344,72	19.450,74	18.344,72	19.450,74
5150500901	Dispositivi medico diagnostici in vitro (IVD)	117.800,20	60.399,95	117.800,20	60.399,95
5150700101	Prodotti dietetici	41.732,70	35.714,49	41.732,70	35.714,49
5150900101	Vaccini per profilassi con codice AIC	249.358,49	231.801,19	249.358,49	231.801,19
5150900201	Vaccini per profilassi senza codice AIC	6.289,88	10.754,90	6.289,88	10.754,90
5151100101	Prodotti chimici	23.695,25	816,74	23.695,25	816,74
5151300101	Prodotti farmaceutici ad uso veterinario	68,02	0,00	68,02	0,00
5151500201	Allergeni	12.211,03	4.839,00	12.211,03	4.839,00
5151500301	Vetriere e materiale di laboratorio	5.443,47	218,98	5.443,47	218,98
5151500401	Presidi medico-chirurgici	10.812,18	10.193,48	10.812,18	10.193,48
5151500501	Altri beni e prodotti sanitari	27.604,51	20.185,68	27.604,51	20.185,68
5151900101	Prodotti alimentari	159,30	216,37	159,30	216,37
5152100101	Materiale di guardaroba, pulizia e convivenza	55.141,25	58.081,66	55.141,25	58.081,66
5152500101	Supporti informatici	33.783,91	26.233,91	33.783,91	26.233,91
5152500201	Carta cancelleria e stampati	50.308,03	59.067,94	50.308,03	59.067,94
5152700101	Articoli tecnici per manutenzione ordinaria	1.810,90	1.081,82	1.810,90	1.081,82
5152900201	Altri beni non sanitari a rapida obsolescenza	0,00	793,68	0,00	793,68
5200700101	Crediti v/Regione per mobilità attiva internazionale	509.121,33	372.335,44	0,00	881.456,77
5201300101	Crediti v/Stato per spesa corrente - altro	171.883,43	6.448,14	22.919,88	155.411,69
5201300102	Fatture da emettere v/Stato per spesa corrente - altro	11.850,00	300,00	434,18	11.715,82
5201300104	Fondo svalutazione crediti v/Stato per spesa corrente - altro	-127.324,50	7.723,70	0,00	-119.600,80
5202500101	Crediti verso Prefettura	6.231,55	0,00	0,00	6.231,55
5202500104	Fondo svalutazione crediti verso Prefettura	-4.985,24	0,00	0,00	-4.985,24
5203100101	Crediti verso Regione per contributi c/esercizio da FSR per quota capitaria	1.578.397,22	209.334.247,00	210.912.644,22	0,00
5203100102	Crediti verso Regione per contributi c/esercizio da FSR per progetti e funzioni	4.021.179,73	6.073.229,00	6.472.591,70	3.621.817,03
5203100103	Crediti verso Regione per contributi c/esercizio da FSR indistinti - altro	0,00	14.247.120,57	13.457.519,10	789.601,47
5203100201	Crediti verso Regione per contributi c/esercizio da FSR finalizzati	1.119.850,37	308.646,61	1.159.937,98	268.559,00
5203100301	Crediti verso Regione per contributi c/esercizio da FSN vincolati	35.000,00	5.084.967,82	4.371.448,82	748.519,00
5203100401	Crediti verso Regione - GSA	0,00	419.402,70	0,00	419.402,70
5203500101	Crediti verso Regione per mobilità extraregionale	2.073.693,55	20.389.922,01	20.243.983,85	2.219.631,71



Allegato 3 – Bilancio di Esercizio 2019 – Relazione sulla gestione – Azienda Usl di Imola

5203700101	Crediti v/Regione per acconto quota FSR	0,00	240.484.276,49	240.484.276,49	0,00
5203900101	Crediti v/Regione o Provincia Autonoma per finanziamento sanitario aggiuntivo corrente LEA	2.025.247,29	230.086,74	1.955.986,89	299.347,14
5204100101	Crediti v/Regione o Provincia Autonoma per finanziamento sanitario aggiuntivo corrente extra LEA	0,00	295.233,00	295.233,00	0,00
5204300101	Crediti v/Regione per contributi L. 210/92 - aziende sanitarie	30.670,44	474.552,22	503.802,44	1.420,22
5204300301	Crediti v/Regione per gestione diretta sinistri	229.516,34	250.600,00	480.116,34	0,00
5204300304	Crediti v/Regione - altro	632,96	106.000,00	106.632,96	0,00
5204300305	Fatture da emettere per crediti v/Regione - altro	0,00	39.241,65	39.241,65	0,00
5204300307	Anticipo quota RER gestione diretta sinistri	0,00	255.067,06	250.600,00	4.467,06
5204300401	Crediti v/Regione per FRNA	126.430,00	13.097.493,00	13.223.923,00	0,00
5204300501	Crediti v/Regione per spesa corrente - prestazioni a stranieri STP	521.367,09	72.340,29	0,00	593.707,38
5204300504	Fondo svalutazione crediti v/Regione per spesa corrente -prestazioni a stranieri STP	-313.074,54	0,00	0,00	-313.074,54
5204300601	Crediti v/Regione per FNA	0,00	146.094,00	0,00	146.094,00
5204500101	Crediti v/Regione per ricerca	27.436,66	0,00	0,00	27.436,66
5204700101	Crediti v/Regione per finanziamenti per investimenti	5.070.896,17	1.745.069,00	3.014.301,45	3.801.663,72
5205100101	Crediti v/Regione per ripiano perdite	0,00	908.550,00	908.550,00	0,00
5205700105	Crediti verso Comuni	7.880,73	265.270,65	248.030,04	25.121,34
5205700106	Fatture da emettere verso Comuni	64.057,60	61.970,51	64.057,60	61.970,51
5205700108	Fondo svalutazione crediti verso Comuni	-430,58	36,52	0,00	-394,06
5205900101	Crediti verso Asl della Regione per mobilità	4.547.856,61	17.690.634,87	17.690.634,87	4.547.856,61
5205900201	Crediti verso aziende Osp della Regione per mobilità	0,00	24.669,06	24.669,06	0,00
5206300101	Crediti verso Asl della Regione per altre prestazioni	379.870,37	1.396.368,43	1.243.243,54	532.995,26
5206300102	Fatture da emettere per crediti verso Asl della Regione per altre prestazioni	412.467,05	631.533,56	624.631,31	419.369,30
5206300103	Note di credito da emettere verso Asl della Regione per altre prestazioni	0,00	228.229,16	228.279,16	-50,00
5206300201	Crediti verso OSP della Regione per altre prestazioni	50.664,45	474.619,54	474.054,24	51.229,75
5206300202	Fatture da emettere verso Osp della Regione per altre prestazioni	330.112,12	254.632,04	301.316,27	283.427,89
5206300203	Note di credito da emettere verso Osp della Regione per altre prestazioni	0,00	33.414,81	33.464,81	-50,00
5206300301	Crediti verso IRCCS della Regione per altre prestazioni	750,20	8.188,15	7.465,75	1.472,60
5206300302	Fatture da emettere verso IRCCS della Regione per altre prestazioni	7.747,82	5.476,60	6.470,50	6.753,92
5206700101	Crediti verso Aziende sanitarie di altre Regioni per beni e servizi	192.319,40	409.398,91	338.029,00	263.689,31
5206700102	Fatture da emettere verso Aziende sanitarie di altre Regioni per beni e servizi	159.388,25	337.857,76	314.123,06	183.122,95
5206700103	Note di credito da emettere verso Aziende sanitarie di altre Regioni per beni e servizi	0,00	159.303,62	159.303,62	0,00
5206700104	Fondo svalutazione crediti verso Aziende sanitarie di altre Regioni per beni e servizi	-28.122,41	0,00	60.718,21	-88.840,62
5206900101	Crediti verso ARPA	0,00	22.992,50	22.992,50	0,00
5207100101	Crediti v/sperimentazioni gestionali	540.066,76	300.274,57	335.248,40	505.092,93
5207100102	Fatture da emettere v/sperimentazioni gestionali	484.818,05	9.000,00	0,00	493.818,05
5207100103	Note di credito da emettere v/sperimentazioni gestionali	-10,00	0,00	6.380,63	-6.390,63
5207100104	Fondo svalutazione crediti v/sperimentazioni gestionali	-94.766,03	2.256,33	0,00	-92.509,70
5207300101	Crediti verso altre partecipate	0,00	170.676,08	170.676,08	0,00
5207300102	Fatture da emettere verso altre partecipate	78.955,41	85.336,04	164.291,45	0,00
5207300103	Note di credito da emettere verso altre partecipate	0,00	85.336,04	85.336,04	0,00
5207500101	Crediti verso Erario - IRES	16.198,00	145.190,00	145.190,00	16.198,00

Allegato 3 – Bilancio di Esercizio 2019 – Relazione sulla gestione – Azienda Usl di Imola

5207500110	IVA c/acquisti	0,00	3.206,71	3.174,68	32,03
5207500111	IVA c/acquisti - sospesa	6.140,33	0,00	0,00	6.140,33
5207500112	IVA c/acquisti - SPLIT PAYMENT ACQUISTI COMMERCIALI	0,00	34.186,17	34.186,17	0,00
5207500150	Altri crediti verso l'Erario	0,00	6,71	6,71	0,00
5207700101	Crediti verso privati	2.338.618,58	11.623.865,40	11.241.084,32	2.721.399,66
5207700102	Fatture da emettere verso privati	683.353,48	882.465,07	791.427,30	774.391,25
5207700103	Note di credito da emettere verso privati	0,00	163.764,03	174.976,72	-11.212,69
5207700104	Fondo svalutazione crediti verso privati	-1.378.573,88	281.929,13	10,74	-1.096.655,49
5208100101	Crediti v/enti previdenziali	45.359,07	278.007,28	272.500,28	50.866,07
5208100102	Fatture da emettere v/enti previdenziali	164.712,14	380,83	99.674,64	65.418,33
5208100104	Fondo svalutazione crediti v/enti previdenziali	-29.297,24	0,00	18.035,66	-47.332,90
5208100105	Crediti v/amministrazioni pubbliche	1.347.610,46	1.596.311,60	1.409.919,97	1.534.002,09
5208100106	Fatture da emettere v/amministrazioni pubbliche	151.237,35	99.123,39	147.880,33	102.480,41
5208100107	Note di credito da emettere v/amministrazioni pubbliche	0,00	10.425,28	14.200,23	-3.774,95
5208100108	Fondo svalutazione crediti v/amministrazioni pubbliche	-3.488,70	61,42	0,00	-3.427,28
5208100301	Crediti v/altri soggetti pubblici per finanziamenti per investimenti (no Sanità)	326.000,00	0,00	22.256,69	303.743,31
5208500101	Crediti per depositi cauzionali	20.126,92	0,00	0,00	20.126,92
5208500205	Crediti v/personale dipendente	0,00	5.249,57	5.249,57	0,00
5208500206	Fatture da emettere v/personale dipendente	5.947,52	0,00	0,00	5.947,52
5208500209	Crediti verso soggetti esteri	1.540,00	56.270,14	50.160,00	7.650,14
5208500210	Fatture da emettere verso soggetti esteri	1.999,01	52.100,00	48.900,00	5.199,01
5208500217	Acconti a fornitori	4.501,02	103.472,81	97.831,97	10.141,86
5208500223	Crediti v/personale dipendente per anticipi stipendi, aggiornamento e missioni	0,00	7.285,00	0,00	7.285,00
5208700101	Note di credito da emettere verso soggetti esteri	0,00	2.600,00	2.600,00	0,00
5208900101	Altri Crediti verso erogatori (privati accreditati e convenzionati) di prestazioni sanitarie	0,00	75.205,47	29.660,81	45.544,66
5208900102	Fatture da emettere verso erogatori (privati accreditati e convenzionati) di prestazioni sanitarie	0,00	17.199,07	9.736,91	7.462,16
5250300101	Altri titoli	0,00	74.205,75	0,00	74.205,75
5300100125	Cassa Economale Pagamenti	4.185,62	15.814,38	9.515,64	10.484,36
5300100126	Cassa Castel san Pietro Terme	2.403,50	0,00	0,00	2.403,50
5300100127	Cassa Distretto	700,00	0,00	0,00	700,00
5300100128	Cassa Imola Ospedale vecchio	3.003,85	0,00	0,00	3.003,85
5300100129	Cassa Economale Riscossioni Imola	0,00	25.218,98	24.433,90	785,08
5300100130	Cassa Medicina	1.600,00	0,00	0,00	1.600,00
5300100131	Cassa Imola Ospedale Nuovo	2.807,00	0,00	0,00	2.807,00
5300100132	Fondo cassa macchine riscuotitrici	50.000,00	0,00	0,00	50.000,00
5300300101	Istituto Tesoriere parte corrente	14.808.075,70	270.231.407,83	255.519.596,80	29.519.886,73
5300300102	Banca presentazione Reversali	0,00	269.753.675,89	269.753.675,89	0,00
5300300103	Banca presentazione Mandati	0,00	280.990.557,70	280.990.557,70	0,00
5300300104	Banca C/Carta Contabile Entrata	0,00	269.282.360,81	269.282.360,81	0,00
5300300105	Banca C/Carta Contabile Uscite	0,00	58.262.143,32	58.262.143,28	0,04
5300700123	Conto corrente postale n 25613407	3.593,34	82.895,89	80.635,12	5.854,11
5300700124	Conto corrente postale servizi territoriali 12279402	1.842,36	27.610,26	29.251,97	200,65

Allegato 3 – Bilancio di Esercizio 2019 – Relazione sulla gestione – Azienda Usl di Imola

5350500101	Risconti attivi (escluso vs aziende della ReR)	313.435,91	1.737.598,61	530.269,04	1.520.765,48
5400500101	Beni di terzi in comodato - movim. Dare	830.258,08	1.351.844,88	830.258,08	1.351.844,88
5400500102	Beni di terzi in noleggio - movim. Dare	1.252.323,12	1.353.659,78	1.252.323,12	1.353.659,78
5400500104	Beni di terzi in deposito - movim. Dare	748.379,23	748.379,23	748.379,23	748.379,23
6000100101	Fondo di dotazione al 1/1/1997	-2.905.899,11	0,00	0,00	-2.905.899,11
6000100201	Incrementi decrementi del fondo di dotazione	246.989,07	8,93	0,00	246.998,00
6050100101	Finanziamenti per beni di prima dotazione	-18.390.254,62	1.566.170,81	0,00	-16.824.083,81
6050300101	Finanziamenti da Stato per investimenti - ex. Art. 20 legge 67/88	-17.442.171,41	807.613,70	409.984,47	-17.044.542,18
6050300102	Finanziamenti da Stato per futuri investimenti - ex. Art. 20 legge 67/88	-501.439,31	409.984,47	0,00	-91.454,84
6050900101	Finanziamenti da Regione per investimenti	-8.544.437,39	1.396.316,22	1.886.797,33	-9.034.918,50
6050900102	Finanziamenti da Regione per futuri investimenti	-3.647.773,53	1.163.985,02	1.161.774,90	-3.645.563,41
6051100101	Finanziamenti da altri soggetti pubblici per investimenti	0,00	161.131,48	322.262,96	-161.131,48
6051100102	Finanziamenti da altri soggetti pubblici per futuri investimenti	-91.300,00	252.431,48	161.131,48	0,00
6051300101	Finanziamenti per investimenti da rettifica contributi in conto esercizio - FSR indistinti quota capitaria	-1.934.719,27	649.928,11	74.105,88	-1.358.897,04
6051300102	Finanziamenti per investimenti da rettifica contributi in conto esercizio - FSR indistinti progetti e funzioni	-155.595,42	141.278,80	29.442,74	-43.759,36
6051300103	Finanziamenti per investimenti da rettifica contributi in conto esercizio - FSR finalizzati	-7.564,00	18.397,48	10.833,48	0,00
6051300201	Finanziamenti per investimenti da rettifica altri contributi in conto esercizio	-35.074,14	89.416,40	54.342,26	0,00
6100100101	Donazioni vincolate a investimenti	-484.737,31	130.367,59	59.945,99	-414.315,71
6100100102	Donazioni vincolate di beni	-893.596,11	512.650,72	498.419,62	-879.365,01
6100100201	Donazioni vincolate a investimenti futuri	-10.930,49	91.287,03	165.492,78	-85.136,24
6100100202	Donazioni vincolate di beni da inventariare	0,00	249.209,81	249.209,81	0,00
6150300101	Riserve da plusvalenze da reinvestire	-70.617,44	0,00	0,00	-70.617,44
6150900101	Riserve diverse	8,94	0,00	8,94	0,00
6200500101	Contributi per copertura perdite	0,00	908.550,00	908.550,00	0,00
6250100102	Perdite portate a nuovo	15.059.420,53	0,00	914.819,79	14.144.600,74
6300100101	Utile dell'esercizio	-6.269,79	6.269,79	6.229,53	-6.229,53
6400100101	Fondo rischi per cause civili ed oneri processuali	-66.105,71	24.025,86	1.686,67	-43.766,52
6400300101	Fondo rischi per contenzioso personale dipendente	-170.000,00	34.000,00	0,00	-136.000,00
6400700101	Fondo rischi per copertura diretta dei rischi (autoassicurazione)	-4.047.255,17	621.496,28	811.675,11	-4.237.434,00
6400900101	Fondi per ferie maturate e non godute e straordinari (personale dipendente)	-10.740,11	4.249,86	0,00	-6.490,25
6400900201	Fondo franchigie assicurative	-345.066,77	610,41	2.953,33	-347.409,69
6451700101	Quote inutilizzate contributi da Regione o Prov. Aut. Per quota F.S. indistinto finalizzato	0,00	0,00	116.819,04	-116.819,04
6451700201	Quote inutilizzate contributi FRNA - Contributi da Fondo Sanitario Regionale	0,00	0,00	1.810.654,97	-1.810.654,97
6500100101	Quote inutilizzate contributi vincolati da FSN	-35.000,00	495.471,00	592.831,00	-132.360,00
6500100201	Quote inutilizzate contributi FSN finalizzati	-42.636,27	42.636,27	0,00	0,00
6500300101	Quote inutilizzate contributi vincolati da Regione (extra-fondo) vincolati	-242.986,07	139.401,24	42.636,27	-146.221,10
6500300301	Quote inutilizzate contributi da Aziende sanitarie della Regione vincolati	-112.666,36	110.770,45	143.425,49	-145.321,40
6500300401	Quote inutilizzate contributi da soggetti pubblici diversi	-1.047.204,34	280.950,77	215.553,13	-981.806,70
6500300501	Quote inutilizzate contributi per FRNA da risorse regionali	-1.026.757,45	2.042.658,51	1.015.901,06	0,00
6500300601	Quote inutilizzate contributi per FRNA finanziato da altri soggetti pubblici	-588.893,14	1.383.647,05	794.753,91	0,00





Allegato 3 – Bilancio di Esercizio 2019 – Relazione sulla gestione – Azienda UsI di Imola

6500500201	Quote inutilizzate contributi per ricerca da Regione	-1.349,95	1.349,95	0,00	0,00
6550300101	Fondo rinnovi contrattuali personale dirigenza medica	-711.753,21	711.753,21	122.348,95	-122.348,95
6550300201	Fondo rinnovi contrattuali personale dirigenza non medica	-104.275,06	1.402,24	43.878,13	-146.750,95
6550300301	Fondo rinnovi contrattuali personale comparto	0,00	0,00	412.782,17	-412.782,17
6550500101	Fondo rinnovi convenzioni MMG/PLS/MCA	-590.988,54	0,00	616.722,63	-1.207.711,17
6550700101	Fondo rinnovi convenzioni medici Convenzionati interni	-26.926,90	0,00	47.081,52	-74.008,42
6550900101	Fondo interessi moratori	-28.099,54	91.393,54	162.790,96	-99.496,96
6550900201	Fondo personale in quiescenza	-627.000,00	0,00	0,00	-627.000,00
6550900301	Fondo indennità organi istituzionali	-55.234,64	36.887,02	49.964,31	-68.311,93
6550900401	Fondo manutenzioni cicliche	-189.000,00	189.000,00	0,00	0,00
6550900501	Fondo spese legali	-115.661,21	57.029,69	17.128,80	-75.760,32
6550900701	Fondo ALPI (L.189/2012)	0,00	89.339,00	89.339,00	0,00
6550901201	Fondo per oneri ALP	-26.474,35	26.474,35	0,00	0,00
6550905050	Altri fondi per oneri	-2.071,01	2.071,01	0,00	0,00
6550950101	Altri fondi per Incentivi per funzioni tecniche Art. 113 D.Lgs. 50/2016	-44.109,93	0,00	58.000,00	-102.109,93
6600100101	Fondo premio di operosità medici convenzionati interni	-829.997,55	122.460,83	168.992,70	-876.529,42
6700100101	Quota mutui in scadenza entro 12 mesi	0,00	0,00	1.670.668,47	-1.670.668,47
6700100102	Debiti per mutui in scadenza entro 12 mesi	-1.610.312,92	3.371.661,23	1.761.348,31	0,00
6700100202	Debiti per mutui in scadenza negli esercizi successivi	-18.461.574,74	1.670.668,47	0,00	-16.790.906,27
6750900101	Altri debiti v/Stato	0,00	27.222,11	38.398,87	-11.176,76
6750900102	Fatture da ricevere per altri debiti v/Stato	0,00	0,00	190.434,02	-190.434,02
6800500101	Debiti v/Regione per mobilità passiva interregionale	-65.000,00	3.905.611,31	3.905.611,31	-65.000,00
6800700101	Acconto quota FSR da Regione	0,00	277.974.411,93	277.974.411,93	0,00
6800900201	Altri debiti verso Regione (escluso debiti per finanziamenti) - GSA	-47.540,41	6.197.533,11	6.149.992,70	0,00
6800900202	Fatture da ricevere per altri debiti verso Regione (escluso debiti per finanziamenti) - GSA	0,00	10.090,40	10.090,40	0,00
6850100101	Debiti verso Comuni	-16.541,66	302.574,33	310.384,38	-24.351,71
6850100102	Fatture da ricevere da Comuni	-3.262,85	6.431,96	4.697,37	-1.528,26
6850100201	Debiti verso Comuni per FRNA	0,00	3.636,36	3.636,36	0,00
6850100202	Fatture da ricevere da Comuni per FRNA	-8.000,00	4.000,00	4.000,00	-8.000,00
6900700101	Debiti v/Aziende USL della Regione - per mobilità in compensazione	0,00	14.652.501,01	14.652.501,01	0,00
6900700201	Debiti v/Aziende OSP della Regione - per mobilità in compensazione	-379.775,81	16.912.177,00	17.343.137,05	-810.735,86
6900700301	Debiti v/IRCCS pubblici della Regione - per mobilità in compensazione	-93.402,08	1.955.748,87	1.955.748,87	-93.402,08
6901100101	Debiti verso Asl della Regione per altre prestazioni	-1.572.075,65	2.685.221,76	5.517.013,39	-4.403.867,28
6901100102	Fatture da ricevere da Asl della Regione per altre prestazioni	-3.452.285,57	988.758,48	4.514.499,91	-6.978.027,00
6901100103	Note di credito da ricevere da Asl della Regione per altre prestazioni	389.742,06	96.444,07	428.672,30	57.513,83
6901100201	Debiti verso Aosp della regione per altre prestazioni	-334.678,74	279.079,30	1.214.794,67	-1.270.394,11
6901100202	Fatture da ricevere da Aosp della regione per altre prestazioni	-846.858,33	846.850,40	1.032.453,81	-1.032.461,74
6901100203	Note di credito da ricevere da Aosp della regione per altre prestazioni	0,00	71.696,29	4,00	71.692,29
6901100301	Debiti verso IRCCS pubblici della regione per altre prestazioni	-26.020,53	26.818,03	45.889,12	-45.091,62
6901100302	Fatture da ricevere da IRCCS pubblici della regione per altre prestazioni	-1.000,39	954,75	10.849,38	-10.895,02
6901300101	Debiti verso Aziende sanitarie di altre regioni	-1.217,95	28.623,09	31.598,10	-4.192,96
6901300102	Fatture da ricevere da Aziende sanitarie di altre regioni	-3.571,26	1.796,38	45.109,92	-46.884,80

Allegato 3 – Bilancio di Esercizio 2019 – Relazione sulla gestione – Azienda Usl di Imola

6950100101	Debiti verso ARPA	-25.737,12	35.257,12	9.520,00	0,00
6950100102	Fatture da ricevere da ARPA	-11.614,40	11.614,40	41.001,76	-41.001,76
6950300101	Debiti verso sperimentazioni gestionali	-5.588.193,84	5.633.096,47	3.328.549,27	-3.283.646,64
6950300102	Fatture da ricevere per debiti verso sperimentazioni gestionali	-2.814.998,08	2.814.998,08	3.370.998,07	-3.370.998,07
6950300103	Note di credito da ricevere per debiti verso sperimentazioni gestionali	194.903,87	969,60	195.487,63	385,84
6950500101	Debiti v/altre partecipate	-103.031,03	25.071.615,70	25.036.267,80	-67.683,13
6950500102	Fatture da ricevere da altre partecipate	-12.461,55	3.919.470,90	4.042.075,41	-135.066,06
6950500103	Note di credito da ricevere da altre partecipate	0,00	9.698,18	969,60	8.728,58
7000100101	Debiti verso Ospedali Privati	-5.153.422,63	13.279.311,04	12.510.466,10	-4.384.577,69
7000100102	Fatture da ricevere da Ospedali Privati	-420.903,79	830.547,32	1.377.898,66	-968.255,13
7000100103	Note di credito da ricevere da Ospedali Privati	443.921,41	0,00	443.921,41	0,00
7000100201	Debiti verso medici generici e pediatri	-1.067.306,83	9.918.598,89	9.611.530,03	-760.237,97
7000100202	Debiti per arretrati verso medici generici e pediatri	-888.698,61	900.015,46	801.406,63	-790.089,78
7000100301	Debiti verso convenzionati esterni	-400.398,09	2.327.885,67	2.579.292,80	-651.805,22
7000100302	Fatture da ricevere da convenzionati esterni	-151.557,87	233.270,32	486.921,09	-405.208,64
7000100401	Debiti verso farmacie	-460.472,73	17.763.250,45	18.030.143,69	-727.365,97
7000100402	Fatture da ricevere da farmacie	0,00	117.105,30	510.579,64	-393.474,34
7000100501	Debiti verso convenzionati interni	-13.294,53	861.261,16	850.101,44	-2.134,81
7000100502	Debiti per arretrati verso convenzionati interni	-53.371,31	37.253,50	17.236,67	-33.354,48
7000100601	Debiti verso guardia medica	-104.661,69	935.218,87	918.082,20	-87.525,02
7000100602	Debiti per arretrati verso guardia medica	-9.536,13	2.540,44	0,00	-6.995,69
7000100801	Debiti verso privati per FRNA	-959.280,37	8.979.207,70	9.142.061,36	-1.122.134,03
7000100802	Fatture da ricevere da privati per FRNA	-800.080,69	887.287,19	1.097.542,03	-1.010.335,53
7000100803	Note di credito da ricevere da privati per FRNA	-70.074,88	70.074,88	0,00	0,00
7000200101	Note di credito da ricevere da Ospedali Privati	0,00	3.069.219,10	1.916.982,37	1.152.236,73
7000200102	Note di credito da ricevere da convenzionati esterni	0,00	2.226,34	2.226,34	0,00
7000200103	Note di credito da ricevere da farmacie	0,00	49.177,39	24.523,10	24.654,29
7000200104	Note di credito da ricevere da privati per FRNA	0,00	4.185,63	4.185,63	0,00
7000300101	Debiti verso organizzazioni Sindacali	-320,00	198.183,45	224.822,89	-26.959,44
7000300102	Trattenute sindacali a carico dipendenti, assimilati e altri	-2.750,10	61.315,75	58.565,65	0,00
7000300201	Altri debiti verso fornitori di beni e servizi	-15.231.454,71	91.488.259,21	84.252.008,79	-7.995.204,29
7000300202	Fatture da ricevere da fornitori di beni e servizi	-3.792.124,10	5.974.214,13	6.722.278,32	-4.540.188,29
7000300203	Note di credito da ricevere da fornitori di beni e servizi	4.025.534,36	70.074,88	4.095.609,24	0,00
7000300301	Debiti verso fornitori di beni strumentali	-720.806,88	2.137.247,48	1.507.338,45	-90.897,85
7000300302	Fatture da ricevere da fornitori di beni strumentali	-452.142,55	78.676,22	770.491,41	-1.143.957,74
7000300303	Note da ricevere da fornitori di beni strumentali	9.638,00	0,00	0,00	9.638,00
7000302001	Note di credito da ricevere da fornitori di beni e servizi	0,00	3.571.692,22	1.335.257,32	2.236.434,90
7000302002	Note di credito da ricevere da fornitori di beni strumentali	0,00	161.774,85	10.055,24	151.719,61
7100100101	Debiti per IRES	0,00	145.190,00	145.190,00	0,00
7100100201	Debiti per IMU	0,00	69.120,00	69.120,00	0,00
7100100301	Debiti per Irap	2.686,34	21.252,41	741.663,83	-717.725,08
7100100302	Debiti per Irap su arretrati	-486.895,53	379.261,51	591.363,45	-698.997,47

Allegato 3 – Bilancio di Esercizio 2019 – Relazione sulla gestione – Azienda Usl di Imola

7100100401	Debiti per IRPEF	-461,75	15.264.162,20	17.639.934,93	-2.376.234,48
7100100404	Trattenuta IRPEF a carico dipendenti	-232.526,96	528.468,97	333.951,53	-38.009,52
7100100405	Trattenuta IRPEF acconto a carico lavoro autonomo	-11.344,12	2.622.990,80	2.611.646,68	0,00
7100100501	Erario conto IVA su vendite	0,00	199.440,83	218.500,56	-19.059,73
7100100502	Erario conto IVA su corrispettivi	0,00	0,00	389,98	-389,98
7100100504	Erario conto IVA	-12.495,75	8.300.947,90	8.859.592,16	-571.140,01
7100100505	IVA SPLITPAYMENT	-673.636,22	8.968.095,07	8.294.458,85	0,00
7100100506	IVA SPLITPAYMENT differita	0,00	6.898.815,55	8.237.666,84	-1.338.851,29
7100100507	IVA UE	0,00	8.921,03	8.921,03	0,00
7100100508	IVA Extra UE	-105,92	3.113,54	3.007,62	0,00
7100100510	Transitorio IVA Extra UE	0,00	21.677,75	21.677,75	0,00
7100100601	Debiti tributari per bollo virtuale	1.583,98	38.581,98	37.846,00	2.319,96
7100100602	Debiti tributari per bollo su documenti elettronici	-816,00	1.496,00	680,00	0,00
7100100603	Debiti tributari per altro	0,00	41.208,56	41.208,56	0,00
7150100201	Debiti verso INPS	-313,92	21.598.003,37	25.069.242,53	-3.471.553,08
7150100202	Debiti verso INPS per arretrati	0,00	0,00	143.650,20	-143.650,20
7150100203	Trattenuta INPS a carico dipendenti e assimilati	7.254,57	530,40	7.784,97	0,00
7150100301	Debiti verso ENPAM	-484.749,44	3.317.285,01	3.541.786,54	-709.250,97
7150100302	Debiti verso ENPAM per arretrati	0,00	475.266,84	785.111,07	-309.844,23
7150100303	Trattenuta ENPAM a carico dipendenti, assimilati e altri	-528.858,07	2.102.892,69	1.782.203,13	-208.168,51
7150100401	Debiti verso ENPAF	-1.720,57	172.881,93	186.244,80	-15.083,44
7150100402	Trattenuta ENPAF a carico dipendenti, assimilati e altri	0,00	147.381,03	147.381,03	0,00
7150100501	Debiti verso INAIL	0,00	658.033,31	662.988,99	-4.955,68
7150100502	Debiti verso INAIL per arretrati	0,00	1.406,26	9.050,74	-7.644,48
7150100503	Trattenuta INAIL a carico assimilati e altri	-985,08	985,08	0,00	0,00
7150100601	Debiti verso altri Istituti di previdenza	-126,69	600.310,75	633.003,78	-32.819,72
7150100602	Debiti verso altri Istituti di previdenza per arretrati	-1.293.883,57	816.430,16	1.173.768,75	-1.651.222,16
7150100606	Trattenuta ENPAP a carico dipendenti, assimilati e altri	0,00	17.686,54	17.686,54	0,00
7150100607	Trattenuta ONAOSI a carico dipendenti, assimilati e altri	-24.529,61	24.173,90	878,78	-1.234,49
7200300101	Debiti verso dipendenti per arretrati	-4.934.682,92	3.346.394,96	5.027.380,48	-6.615.668,44
7200300201	Debiti per ALP	-139.595,08	0,00	0,00	-139.595,08
7200300202	Debiti per ALP per arretrati	-442.160,16	529.030,22	461.524,77	-374.654,71
7200300301	Debiti verso dipendenti per simil-ALP	-13.538,48	0,00	0,00	-13.538,48
7200300302	Debiti verso dipendenti per simil-ALP per arretrati	-154.208,98	153.207,76	103.536,45	-104.537,67
7200300401	Debiti verso dipendenti per consulenze	-173.981,19	0,00	0,00	-173.981,19
7200300402	Debiti verso dipendenti per consulenze per arretrati	-64.728,16	38.999,17	0,00	-25.728,99
7200300501	Debiti verso il personale dipendente per retribuzioni	0,00	52.632.491,30	52.690.212,99	-57.721,69
7200300502	Altri debiti verso dipendenti	-416.350,36	422.669,82	6.319,46	0,00
7200700101	Acconti da clienti	-18.018,38	76.617,16	77.992,26	-19.393,48
7200700201	Debiti verso Amministrazioni Pubbliche diverse	-60.555,89	797.385,68	1.068.277,70	-331.447,91
7200700202	Fatture da ricevere da Amministrazioni Pubbliche diverse	-246.536,80	1.435.268,75	1.500.474,69	-311.742,74
7200700203	Note di credito da ricevere da Amministrazioni Pubbliche diverse	0,00	453,13	453,13	0,00

Allegato 3 – Bilancio di Esercizio 2019 – Relazione sulla gestione – Azienda Usl di Imola

7200700204	Debiti verso Università	0,00	237.725,83	246.657,84	-8.932,01
7200700205	Fatture da ricevere da Università	0,00	4.198,68	18.864,95	-14.666,27
7200700301	Debiti per depositi cauzionali	-23.854,00	51.904,00	51.978,90	-23.928,90
7200700601	Debiti verso altri soggetti	-206.745,17	26.518.569,10	26.472.589,61	-160.765,68
7200700602	Fatture da ricevere da altri soggetti	-1.711,04	751,00	22.353,86	-23.313,90
7200700604	Debiti verso Organi istituzionali	-304,90	453.274,54	459.390,30	-6.420,66
7200700605	Fatture da ricevere da Organi istituzionali	-10.699,01	10.699,02	11.426,43	-11.426,42
7200700607	Debiti verso eredi	0,00	0,00	6.244,01	-6.244,01
7200700609	Debiti verso soggetti assimilati lavoro dipendente	-7.911,17	40.254,78	40.433,87	-8.090,26
7200700610	Debiti per arretrati verso eredi e soggetti assimilati lavoro dipendente	0,00	0,00	934,50	-934,50
7200700613	Trattenute volontarie conto terzi - altro	0,00	3.275,12	3.275,12	0,00
7200700614	Pignoramenti conto terzi	-1.111,81	2.196,50	2.196,50	-1.111,81
7200700701	Debiti verso Amministrazioni Pubbliche per FRNA	-907.795,40	5.579.666,07	4.671.870,67	0,00
7200700702	Fatture da ricevere da Amministrazioni Pubbliche per FRNA	-874.391,78	527.090,42	881.388,91	-1.228.690,27
7300100101	Altri risconti passivi v/terzi	-449.986,63	449.986,64	407.341,35	-407.341,34
7400500101	Beni di terzi in comodato - movim. Avere	-253.304,93	253.304,93	1.351.844,88	-1.351.844,88
7400500102	Beni di terzi in noleggio - movim. Avere	-195.121,60	195.121,60	1.353.659,78	-1.353.659,78
7400500104	Beni di terzi in deposito - movim. Avere	-2.382.533,90	2.382.533,90	748.379,23	-748.379,23
9999999993	Conto Economico	0,00	470.872,53	464.643,00	6.229,53

## **ALLEGATO “RENDICONTAZIONE AVEC ANNO 2019”**

A cura della Direzione Operativa AREA VASTA EMILIA CENTRALE.

La Relazione è stata realizzata con il contributo di tutti i referenti dei Progetti AVEC.



## FRONTESPIZIO PROTOCOLLO GENERALE

AOO: AS\_BO66  
REGISTRO: Protocollo generale  
NUMERO: 0012757  
DATA: 28/04/2020  
OGGETTO: Rendicontazione Area Vasta Emilia Centrale - AVEC 2019

CLASSIFICAZIONI:

DOCUMENTI:

File	Hash
PG0012757_2020_Pec id_5829467.eml.eml:	AF6DB6F77426B14BA3902CBD7E7080D40178CAF749EB92513 12C04E8F75A29C9
PG0012757_2020_Rendicontazione AVEC 2019.pdf.pdf:	598C85B6B5972D56F4D860039F26CD0010E79AE075D1E36343 65D64A2B9660E1
PG0012757_2020_Pec id_5829467_testo.html.html:	8EFC7C1A0C7127536DF79A864F439FABBC80593B57E678A53 8A0DBA90DEE32AF



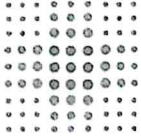

SERVIZIO SANITARIO REGIONALE  
EMILIA - ROMAGNA

Area Vasta Emilia Centrale  
Prot. n. 8 /01-12  
TC/fm

Bologna, li 28/04/2020

Dr.ssa Kyriakoula Petropulacos  
Direzione Generale Cura della Persona,  
Salute e Welfare  
Regione Emilia Romagna

e, pc. Direttori Generali/Commissari  
Aziende AVEC

Oggetto: Rendicontazione Area Vasta Emilia Centrale (AVEC) - anno 2019

Si trasmette in allegato la Rendicontazione in oggetto relativa alle attività svolte nell'anno 2019 ed approvata da tutte le Aziende dell'AVEC.

Il documento è strutturato in una relazione che rende conto dei principali settori di attività affrontati nel 2019 e in n. 4 allegati.

Le Direzioni Aziendali dell'AVEC provvederanno ad allegare tale documento ai rispettivi bilanci consuntivi.

Cordiali saluti.

Il Coordinatore  
Comitato dei Direttori AVEC  
Dr. Tiziano Carradori



# RENDICONTAZIONE AVEC ANNO 2019

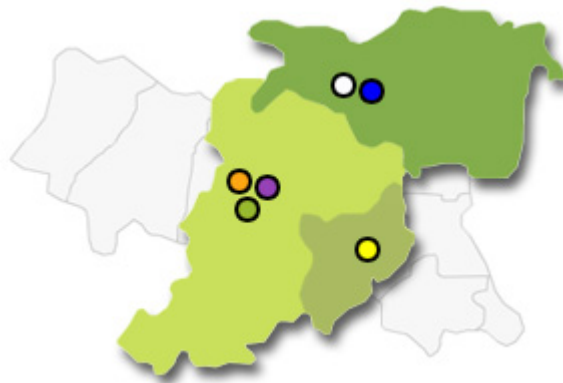

- Azienda USL di Bologna
- Azienda USL di Imola
- Azienda USL di Ferrara
- Azienda Ospedaliero - Universitaria di Ferrara
- Azienda Ospedaliero - Universitaria di Bologna
- Istituto Ortopedico Rizzoli

**Direzione Operativa**

**AREA VASTA EMILIA CENTRALE**

*La Relazione è stata realizzata con il contributo di tutti i referenti dei Progetti AVEC*





## Sommario

1	Obiettivi AVEC 2019	3
2	Progetti Area Sanitaria	4
2.1.	Laboratorio Unico	4
2.2.	Integrazione Servizi trasfusionale	9
2.3.	Commissione del Farmaco AVEC	19
2.4.	Attività Comitato Etico	19
2.5.	Piattaforma ICT per diagnostica per immagini RIS PACS	22
2.6.	Commissione Dispositivi Medici	22
2.7.	Assistenza non sanitaria	22
3	Progetti Area Tecnico Amministrativa	23
3.1.	Integrazione logistica	23
3.2.	Progetto Provveditorato Unico	24
3.3.	Progetto Ufficio Procedimenti Disciplinari	25
3.4.	Regolamento ex. Art. 113	26
4	Attività Trasversali	27
4.1.	Applicazione normativa prevenzione corruzione e trasparenza	27
4.2.	Applicazione normativa Privacy	29
4.3.	Progetti ICT	30
4.4.	Formazione	34
5	Altre attività Area Tecnico Amministrativa	35
5.1.	Settore Acquisti	35
5.2.	Procedure concorsuali AVEC	37
	Allegati	39

## 1. Obiettivi AVEC 2019

L'attività in AVEC nel 2019 si è sviluppata sulla base delle seguenti linee di indirizzo:

- Obiettivi di mandato assegnati alle Direzioni Aziendali;
- Obiettivi annuali (DGR. 1308/2019);
- Decisioni strategiche delle Direzioni Generali.

I temi pertanto affrontati sono i seguenti:

- Laboratorio Unico;
- Integrazione Servizi trasfusionale;
- Attività Commissione del Farmaco AVEC;
- Attività Comitato Etico;
- Piattaforma ICT per diagnostica per immagini (PACS - RIS);
- Commissione Dispositivi Medici;
- Assistenza non sanitaria;
- Integrazione Logistica;
- Progetto Provveditorato Unico;
- Ufficio Procedimenti Disciplinari;
- Regolamento ex art. 113;
- Applicazione normativa anticorruzione e trasparenza;
- Applicazione normativa Privacy;
- Progetti ICT;
- Formazione;
- Attività settore Acquisti;
- Procedure concorsuali AVEC.

L'AVEC conferma il percorso volto ad una possibile integrazione per attività e funzioni tra Aziende per condividere le migliori professionalità presenti, razionalizzare risorse tecnologiche, materiali, umane e finanziarie.

Nei Capitoli che seguono vengono rendicontate le attività di tutti i progetti/linee di lavoro AVEC di cui ai punti precedenti.

## 2. Progetti Area Sanitaria

### 2.1. Laboratorio Unico

#### Laboratorio Unico Metropolitan Bologna

Dati preliminari di attività 2019 (data consolidamento dati attività prevista 15 marzo 2020)

Esec. Zona	Analisi refertate 2019	Analisi refertate 2018	Analisi refertate 2017
Ospedale Maggiore <b>HUB</b>	12.579.380	11.993.334	11.475.364
SO-Lab. Centralizzato	5.942.597	5.984.489	5.793.346
IM-Lab. Imola	1.065.156	1.081.284	1.087.144
Ospedale Bentivoglio	483.054	467.344	461.551
SO-Lab. Bellaria	337.368	337.531	382.000
IOR-Lab. Analisi	243.545	246.309	274.244
Ospedale Porretta	193.064	174.908	182.536
Ospedale S. Giovanni in Persiceto	154.428	162.066	163.507
Ospedale Bazzano	164.791	163.940	162.349
Ospedale Loiano	147.113	132.058	132.077
SO-Lab. Budrio	109.692	112.063	115.208
Ospedale Vergato	80.494	83.906	95.139
<b>Totale</b>	<b>21.500.682</b>	<b>20.939.232</b>	<b>20.324.465</b>

#### Attività svolte

- Giugno 2019 il LUM ha superato l'audit di verifica dell'Agenzia Regionale nell'ambito dell'accREDITAMENTO istituzionale delle Aziende Sanitarie del territorio metropolitano di Bologna.
- Aprile 2019 attivata la copertura H12 per la esecuzione di esami di coagulazione specialistica per le malattie emorragiche su consulenza angiologia specialistica sul territorio metropolitano di Bologna.
- Dicembre 2019 completata la formazione di 10 Dirigenti per l'attivazione della pronta disponibilità H24 tutti i giorni compresi i festivi per l'esecuzione dei test di coagulazione specialistica per le malattie emorragiche. Condiviso l'avviamento della pronta disponibilità H 24 con gli specialisti angiologi a febbraio 2020.
- Dicembre 2019 completata l'installazione ed il collaudo degli aggregometri per la diagnostica delle patologie piastriniche. Il consolidamento dell'attività di routine è prevista per il primo semestre 2020.
- Il LUM ha continuato la collaborazione con i professionisti delle malattie infettive nell'ambito del programma formativo interaziendale sulla stewardship antibiotica con particolare riferimento al corretto uso della procalcitonina. Implementati ad ottobre 2019 sistemi di verifica informatica della appropriatezza dell'algoritmo di utilizzo della

procalcitonina. Primo momento di verifica degli indicatori previsto nel primo trimestre 2020.

- Aumentato il numero degli incubatori per le emocolture installati presso laboratorio Ospedale Maggiore per garantire maggiore disponibilità di allocazione per il rispetto dei tempi corretti di incubazione.
- Il LUM contribuisce al monitoraggio dei tempi di attesa dei Pronto Soccorso fornendo dati sui tempi delle prestazioni intermedie.
- Ha partecipato ad il gruppo multidisciplinare nella identificazione dei profili di laboratorio ad uso del Triage dinamico con lo scopo di ridurre i tempi di permanenza nei PS.
- Il LUM contribuisce al monitoraggio dei tempi di rilascio delle prestazioni intermedie nel PDTA Stroke.
- Il LUM partecipa al percorso di miglioramento dello FOBT volto a garantire una maggiore tracciabilità, qualità del servizio e monitoraggio del rischio clinico.
- Collaborato con governo clinico delle aziende metropolitane per la definizione dei PDTA aziendali e interaziendali.
- Completata a Dicembre 2019 la tracciabilità dei contenitori terziari per i campioni biologici inviati dai punti prelievo di Bologna. Avviata la procedura di gara per la fornitura di sistemi di tracciabilità di prelievo per 2 postazioni pilota (Casa della salute Navile e punto prelievi Ospedale Maggiore).
- Partecipato alla definizione dei nuovi LEA in ambito regionale comprendendo la proposta di nuove tariffe regionali.
- Il LUM partecipa ad un tavolo regionale per l'aggiornamento del catalogo SOLE relativamente alle prestazioni di laboratorio sulla base di evidenze di letteratura e della buona pratica medica.
- Revisionato il catalogo delle prestazioni in base a criteri EBM aumentando il pannello degli esami farmacologici per la TDM soprattutto dei farmaci combinati e implementando pannelli diagnostici specifici per le patologie autoimmuni neurologiche in collaborazione con IRCCS Bellaria.
- Settembre 2019 in base a progetto Regionale si è proceduto alla inclusione nell'organigramma del LUM della nuova banca unica regionale delle cornee derivante dalla unificazione delle 2 banche precedenti esistenti nell'ambito della AUSL di Bologna e AUSL di Imola.
- Da tale data si è avviato un significativo programma di riorganizzazione (che continuerà nel 2020) delle attività e di revisione dei processi produttivi introducendo elementi tecnologici innovativi. La riorganizzazione sta richiedendo, inoltre, una significativa revisione del sw Donor Manager a supporto della tracciabilità dei processi di banca secondo le indicazioni del Centro Nazionale Trapianti.
- Novembre 2019 I workshop regionale di presentazione del nuovo assetto di banca unica regionale con gli oculisti trapiantologi ed i professionisti coinvolti nei centri regionali di procurement.
- Novembre 2019 avvio della differenziazione delle linee produttive presso le due sedi della banca unica cornee come da progetto regionale.
- Partecipato alla revisione della procedura aziendale AUSL Bologna per il procurement.

- Organizzati corsi di formazione per operatori di prelievo cornee che continueranno nel 2020.
- Avviato il progetto regionale per il laboratorio unico di esecuzione del test non invasivo per la valutazione del rischio prenatale delle aneuploidie maggiori (trisomie 21,18,13). I primi test di validazione del sistema organizzativo sono stati eseguiti a Dicembre 2019.
- Il test sopra menzionato è entrato in routine a gennaio 2020 nell'ambito di un protocollo pilota che prevede l'estensione dell'offerta del test a tutto il territorio regionale entro l'estate 2020.
- Aggiudicata la fornitura dei POCT la cui attivazione è prevista per il 2020.
- Completata a novembre 2019 la predisposizione per l'acquisizione della diagnostica ematologica del Seragnoli del S.Orsola. Il trasferimento della attività non è stato ancora attivato per problemi logistici dell'Azienda S.Orsola.
- Partecipazione alla stesura dei capitolati di gare AVEC e alle aggiudicazioni per diversi sistemi operativi
- Applicazione del Regolamento Aziendale in materia di informazione scientifica: definite le modalità, gli orari e i luoghi degli accessi
- Redatto in collaborazione con il Controllo di Gestione AUSL di Bologna il documento di sintesi economico del LUM relativo alle transazioni economiche tra Aziende Metropolitane.

### Macroattività previste 2020

- Completamento della riorganizzazione della banca unica regionale delle cornee
- Completamento del progetto regionale per il test non invasivo di valutazione del rischio delle aneuploidie maggiori con aggiudicazione del service di fornitura della tecnologia diagnostica ed implementazione del portale regionale.
- Completamento della tracciabilità dei trasporti nelle aziende sanitarie metropolitane.
- Attivazione dei sistemi di tracciabilità di prelievo nei 2 centri identificati (Navile e Maggiore) con possibilità di estensione ad altri punti prelievo del territorio.
- Attivazione del progetto pilota per la stewardship antibiotica a livello territoriale con l'implementazione di device controllati e refertati dal LUM presso ambulatori di medicina generale territoriale per la misurazione della proteina C reattiva.
- Installazioni delle postazioni POCT aggiudicate, formazione del personale sanitario dedicato alla esecuzione dei test e attività permanente di governo dei sistemi secondo i requisiti di accreditamento regionale.

### Laboratorio Unico Provinciale Ferrara

Nell'anno in questione si è consolidata e stabilizzata la struttura organizzativa progettata al momento dell'unificazione dei Laboratori e conseguita progressivamente con i vari processi di razionalizzazione.

Nel corso quindi del 2019

- Si è completato fino al pieno regime l'assetto del nuovo Dipartimento Biotecnologie, Trasfusionale e Laboratorio, di cui il LUP fa parte;

- E' stato condiviso con la PMA del Delta un percorso di screening biochimico per le pazienti che desiderano servirsi di questa opportunità direttamente presso l'Ospedale del Delta
- E' stato implementato – aggiornato tecnologicamente il menu delle analisi di Laboratorio in vari ambiti
  - a) l'introduzione di alcuni nuovi dosaggi (droghe d'abuso)
  - b) implementazione del dosaggio delle catene leggere libere (monitoraggio, diagnosi, stratificazione prognostica delle gammopatie benigne e mielomatose)
  - c) inserimento della Lp(a) per la miglior stratificazione del rischio metabolico e cardiovascolare
  - d) è iniziato un percorso di collaborazione con il Laboratorio di Neurochimica per la diagnosi (precedentemente sospesa in alcuni suoi capitoli, per deterioramento strumentale) di disprotidemie liquorali
  - e) è stata modificata la procedura di richiesta, validazione e stesura della terapia per le glicemie richieste al Centro Antidiabetico
- Si è ottemperato agli obiettivi di monitoraggio dell'applicazione dei principi del Codice di Comportamento in materia di Trasparenza e di Prevenzione della Corruzione
- Si è ottemperato agli obiettivi di miglioramento della copertura vaccinale degli operatori sanitari
- Sono stati certificati gli accreditamenti coinvolgenti il LUP per il lato Azienda Ospedaliera che Azienda USL
- Sono stati aggiornati 10 documenti su Docweb USL e 8 sul portale dell'Azienda Ospedaliera
- Sono proseguiti (e intensificati, stante la loro stabilizzazione) i percorsi espertizzanti dei dirigenti assunti a tempo indeterminato (3 dirigenti biologi e 1 dirigente medico)
- E' stata rilasciata la procedura definitiva per i prelievi sierologici per la donazione di cornee, multitessuto e multiorgano, in collaborazione con l'UCAP.
- E' stata resa operativa la procedura di "Anticipazione diagnostica al Triage", sia in Azienda Ospedaliera che in Azienda USL
- Professionisti del Laboratorio hanno partecipato a commissioni per stesura capitolati e per aggiudicazione di gare di Area Vasta
  - a) POCT – Emogas, in corso di installazione a breve
  - b) HPLC per HBA1C ed emoglobinopatie, già operativa
  - c) HPLC per catecolamine e farmaci antiepilettici, collaudato con riserva.
- Rilascio procedura per esami preoperatori, sia in Azienda Ospedaliera che in Azienda USL.
- Messa a regime dell'automazione del sistema di supporto ai prelievi per identificazione ed etichettatura corretta al Centro Prelievi di Ferrara – San Rocco.
- Ripristino del decentramento della stampa dei referti di laboratorio.
- E' stata implementata con nuovi deionizzatori (della ditta aggiudicataria della fornitura analitica) l'impiantistica depurativa dell'acqua, già affetta da contaminazioni significative.
- Eseguiti tre corsi formativi aziendali (6 edizioni totali)
- E' stato reso operativo il percorso di studio metabolico per la calcolosi urinaria

Partecipazione a gruppi di lavoro.

Nel corso del 2019 i professionisti del Laboratorio hanno prestato la loro attività all'interno dei seguenti gruppi di lavoro:

- REFERENTI PER LA GESTIONE DEL RISCHIO INFETTIVO (R-GRI) dott.ssa Diana Campioni
- TEAM ALERT ORGANISM dott.ssa Carmelina Carillo

- TEAM WSP – WATER SAFETY PLAN allargato dott.ssa Carmelina Carillo; gruppo REGIONALE dott.ssa Diana Campioni
- TEAM SEPSI (SUPPORTO) dott.ssa Diana Campioni
- PERCORSO RIABILITAZIONE LEAN4HEALTH dott.ssa Letizia Romanini
- GDM LEAN HEALTHCARE MANAGEMENT LOTTA ALLA SEPSI dott.ssa Diana Campioni
- GOICA GRUPPO OPERATIVO “PREVENZIONE SORVEGLIANZA E CONTROLLO DELLE ICA” dott.ssa Diana Campioni
- NUCLEO OPERATIVO PER LA GESTIONE DEL RISCHIO INFETTIVO (NOGRI) dott.ssa Carmelina Carillo
- GRUPPO OPERATIVO PER USO RESPONSABILE DEGLI ANTIBIOTICI (GOA) dott.ssa Carmelina Carillo
- GDM ANTIBIOTICO PROFILASSI PERI – OPERATORIA dott.ssa Carmelina Carillo
- STEWARDSHIPS ANTIMICROBICA REGIONALE dott. Agostino Barozzi.
- Partecipazione al gruppo COBUS dott.ssa Beatrice Bigoni
- Partecipazione al gruppo Scientifico Regionale CRIOGLOBULINE dott.ssa Patrizia Pellegatti
- Partecipazione al gruppo revisione LEA dott. Stefano Pizzicotti, dott.ssa Carmelina Carillo

#### Programmazione attività 2020

- Implementazione dei sistemi POCT di aggiudicazione regionale
  - a) Emogas
  - b) POCT (di biochimica, ematologia, coagulazione)
  - c) POCT – Glucometri
- Messa a regime della gara oggi collaudata con riserva
- Messa a regime delle gare in corso di aggiudicazione
- Implementazioni di alcuni esami di laboratorio in area endocrinologica (Ormone Anti Mulleriano, Copeptina, Albumina Glicata) e in area farmacologica (dosaggio Gentamicina, immunosoppressori, .....con gara in prossimità di aggiudicazione)
- Ricollocamento della segreteria del Laboratorio in altra sede (spazio residuale da consegnare al CUNICO)
- Perfezionamento percorso pazienti PMA per lo screening biochimico pre impianto

## 2.2. Integrazione Servizi Trasfusionale in Area Metropolitana di Bologna e costituzione del Polo di lavorazione e qualificazione biologica di AVEC

Relazione sulla organizzazione delle attività trasfusionali in Area vasta Emilia Centrale (AVEC) – anno 2019

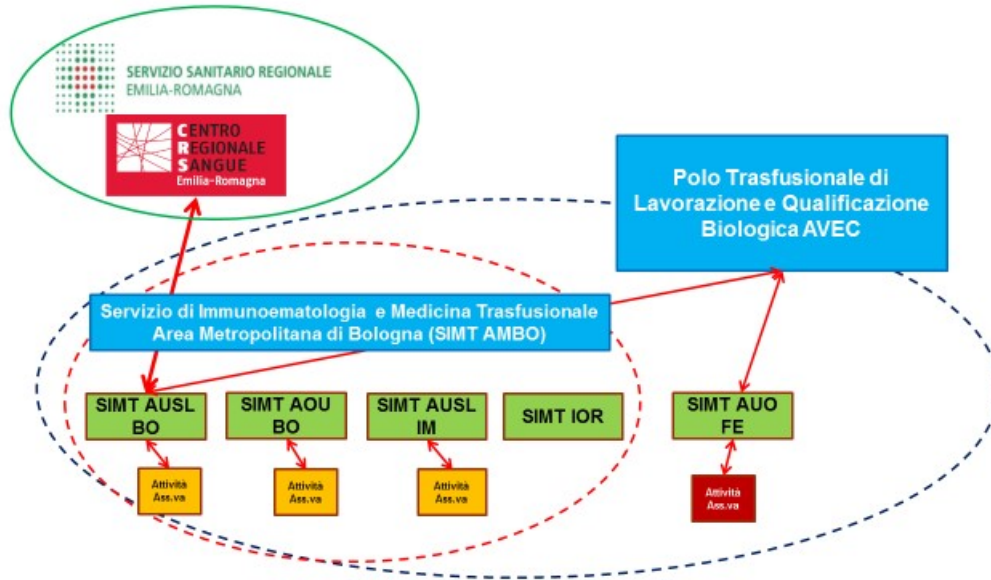

Il Piano Sangue e Plasma Regionale per il triennio 2017 – 2019, tuttora vigente, sottolinea l'importanza della centralizzazione delle attività trasfusionali di natura produttiva confermando la valenza del progetto per l'unificazione del Servizio di Immunoematologia e Medicina Trasfusionale Area Metropolitana di Bologna (SIMT AMBO) e di Area Vasta Emilia Centrale (AVEC) quale obiettivo qualificante del precedente Piano Sangue e Plasma Regionale.

Il progetto, per la tipologia di attività cui si riferisce, ha comportato l'intersecarsi di 4 livelli istituzionali: regionale, di Area Vasta, sovra-aziendale metropolitano e aziendale.

In AVEC il progetto si è articolato su due livelli:

- la fase della concentrazione delle attività di qualificazione e di lavorazione degli emocomponenti per tutte le strutture di AVEC (Bologna, Imola e Ferrara) è consolidata;
- la Direzione del Servizio Trasfusionale dell'Area Metropolitana Bolognese (SIMT AMBO) si è impegnata per l'integrazione dei diversi settori di attività definendo procedure comuni alle varie sedi, standardizzando comportamenti e favorendo incontri tra i professionisti delle diverse sedi.

A livello aziendale si è consolidata la riorganizzazione, sulla base dei criteri di accreditamento, della raccolta del sangue sul territorio bolognese (SIMT AMBO, AOU Bologna, AUSL Bologna e AUSL Imola) e su quello Ferrarese (AOSP Ferrara). Tale riordino ha comportato l'unificazione delle procedure e delle tecnologie di raccolta presso tutte le Aziende AVEC.

Si riporta in **tabella 1** l'attività di raccolta e distribuzione di sangue ed emocomponenti svolta nel 2019 rapportata con quella del 2018.

### I risultati conseguiti come Polo di lavorazione e qualificazione biologica di AVEC



A fronte della costituzione del Polo Trasfusionale di Qualificazione Biologica e Lavorazione, nel corso dell'anno 2019, la Direzione SIMT AMBO si è ulteriormente impegnata nella disamina dei dati disponibili con l'obiettivo di rivalutare tutte le fasi di attività.

### Attività di Produzione

Il Polo di lavorazione è una parte di fondamentale importanza all'interno del SIMT AMBO, in quanto svolge complessivamente molteplici attività:

- produzione di emocomponenti di primo e secondo livello,
- irraggiamento delle unità (emazie e piastrine),
- controlli di qualità degli emocomponenti atti a verificare il rispetto dei requisiti richiesti dalla normativa vigente,
- stoccaggio del plasma da inviare all'industria farmaceutica per la produzione di farmaci plasma derivati:
- attività di distribuzione giornaliera degli emocomponenti prodotti ai SIMT afferenti e gestione delle unità provenienti dalla regione per la compensazione di diversi ST extraregionali in convenzione a garanzia dell'autosufficienza nazionale.
- prove di convalida dei diversi processi di produzione degli emocomponenti (scomposizione del sangue intero e lavorazioni/trattamenti successivi, catena del freddo) con redazione dei relativi documenti nonché del mantenimento dello stato di convalida e della gestione dei cambiamenti tramite gli opportuni change control.
- monitoraggio della contaminazione batterica delle aree destinate alle attività di lavorazione e delle attrezzature in tal senso critiche, prime fra tutte la cappa sterile;
- valutazione di nuove apparecchiature / sistemi che precede la loro possibile acquisizione in routine presso il ST.
- All'interno del Polo di lavorazione e qualificazione biologica di AVEC è stato introdotto e consolidato il nuovo sistema di lavorazione, sottoposto a rigorosa procedura di qualificazione e convalida.
- Viene svolto il tutoraggio degli studenti universitari ed è particolarmente accurato il percorso di addestramento del personale neo-assunto
- La revisione delle procedure è un'attività di cui il personale si occupa costantemente, in ottica di miglioramento continuo

Le attività vengono svolte sette giorni su sette per un totale di 12 ore giornaliere divise su due turni.

Entrando nello specifico sono di seguito indicate le operazioni necessarie alla produzione di emocomponenti:

Globuli rossi:

- lavorazione delle unità provenienti dal Centro Raccolta dell'ospedale Maggiore e dai relativi Centri mobili, da Imola, dall'ospedale Bellaria, dal policlinico S.Orsola e dall'AUO di Ferrara.
- Le unità provenienti da Ferrara vengono raccolte con due diverse tipologie di sacche, lavorate con un sistema di scomposizione dedicato, per gestire al meglio la terapia trasfusionale dei pazienti talassemici;
- produzione di aliquote pediatriche (emazie, plasma e piastrine) quando richieste.
- Piastrine
- produzione pool piastrinici (da 24 fino a 30 nel fine settimana), attivazione abbattitori per il congelamento del plasma, accensione centrifughe e scompositori, controllo temperatura frigoemoteche, congelatori e agitatori piastrinici e compilazione relative checklist, pulizia giornaliera connettori sterili.

#### Plasma

- etichettatura delle plasmaferesi, associazione del plasma alle relative provette campione,
- smistamento delle unità ad uso clinico e delle unità per il frazionamento industriale,
- etichettatura e confezionamento del plasma da scomposizione per frazionamento industriale con spedizione settimanale all'industria convenzionata insieme alla gestione della modulistica relativa

#### Irradiazione emocomponenti

- irraggiamento delle piastrinoafèresi provenienti dal S.Orsola e delle emazie per reintegro scorte unità irradiate (S.O e OM),
- irradiazione di tutti i pool piastrinici prodotti in giornata.

#### Apparecchiature

- riavvio settimanale degli abbattitori e manutenzione di centrifughe/scompositori, manutenzione giornaliera dei connettori sterili
- controlli di qualità degli emocomponenti rispettando un calendario prestabilito (cq giornalieri, sterilità, emolisi)
- riconvalida delle attrezzature in uso
- controlli mensili di sterilità della cappa sterile
- controllo frigoemoteche e congelatori,

#### Scorte AVEC

- preparazione reintegro scorte (emazie, plt e plasma) dei vari SIMT afferenti, secondo un piano distributivo concordato in AVEC

#### Compensazione extra Regionale

- spedizioni settimanali extra-regione (Campania, Lazio e Sicilia), definite in apposita convenzione

Nell'anno 2019 il Polo di lavorazione e qualificazione biologica ha prodotto 151.209 emocomponenti.

Si riporta in **tabella 2** l'attività nel dettaglio svolta nel 2019 rapportata con quella del 2018

#### Attività di Immunoematologia (tab. 4 e 5)

Vengono eseguiti presso il Polo di lavorazione e qualificazione biologica i seguenti test di laboratorio di Immunoematologia eritrocita Donatori:

- Determinazione Gruppo Sanguigno ABO/RhD
- Gruppo Sanguigno controllo ABO/D
- Gruppo Sanguigno controllo ABO/D
- Fenotipo Rh
- Tipizzazione non ABO/Rh (per ciascun antigene)
- Ricerca anticorpi anti-eritrociti (Test di Coombs Indiretto)
- Identificazione anticorpi anti-eritrociti
- Titolazione anticorpi anti-eritrociti
- Autoanticorpi Anti Eritrociti (Test di Coombs Diretto)

#### Attività di qualificazione biologica (tabella 7)

Nell'ambito delle attività del Polo di lavorazione e qualificazione biologica è ricompresa anche la determinazione dei test per la qualificazione biologica delle unità raccolte, a garanzia della sicurezza trasfusionale:

- esami sierologici e NAT per HBV, HCV, HIV1/2, Sifilide



- marcatori HBV
- malaria
- leishmania
- chagas
- West Nile Virus NAT
- Esami biochimici
- emocromi

### **Strategie per il miglioramento**

Si ricorda che, a seguito dell'aggiudicazione della gara, nel 2018, è a regime il nuovo sistema di produzione degli emocomponenti che contempla le tipologie emazie concentrate leucodeplete pre-storage ed emazie concentrate da sangue intero.

L'esito della gara ha determinato i seguenti risultati:

- risparmio costi nuova gara lavorazione: **circa 1.128.000 €**;
  - 4 centrifughe da 16 sacche vs 6 TACSI;
  - 10 scompositori;
  - 93 bilance;
  - 62 saldatori portatili 9 saldatori da banco;
  - 2 sistemi di filtraggio;
  - per la lavorazione dei pool da buffy-coat 2 TACSI (56 euro +1 euro soluzione) vs 50 euro attuali
- E' stato istituito un Gruppo di lavoro con il mandato di condurre una revisione dell'organizzazione dei trasporti AVEC e verificarne le modalità operative stabilite nella fase iniziale di avvio del POLO;
  - E' stato istituito un gruppo di lavoro dedicato alla revisione dei criteri di gestione delle scorte AVEC in ottica centralizzata. Sono stati coinvolti i professionisti di tutte le strutture interessate;
  - La definizione dei meccanismi di controllo dei costi di gestione dei vari settori della Medicina Trasfusionale e, in particolare, la definizione dei costi del Polo ai fini della distribuzione dei medesimi sulle diverse Aziende è oggetto di rivalutazione. Inoltre, verrà valutata l'attività di irradiazione delle UT, svolta dal polo per tutta l'AVEC, ai fini della compensazione economica;
  - E' terminato, a giugno 2019, il supporto trasfusionale ai pazienti talassemici di Ferrara con unità filtrate da sangue intero fornite dai Servizi Trasfusionali della Regione Emilia Romagna (durata progetto marzo 2017-giugno 2019), il progetto ha avuto come centro di smistamento il Polo di Lavorazione di Bologna.  
Dal mese di luglio 2019, le unità dedicate ai pazienti talassemici di Ferrara sono prodotte tramite una linea dedicata, presso il Polo di lavorazione, con unità raccolte presso l'UdR di Ferrara.

### **I risultati conseguiti come SIMT AMBO:**

- E' stata deliberata da tutte le Aziende la unificazione, sotto un'unica direzione, dei Servizi trasfusionali metropolitani (AUSL BO, AOSP BO, IOR, AUSL Imola); tuttavia, al fine di disciplinare l'esercizio dell'attività di Direzione e Coordinamento in capo ad una sola persona, per alcune aziende coinvolte, permane da completare il percorso di definizione dell'istituto giuridico più rispondente alle esigenze dell'organizzazione complessiva;

- La P03 “Gestione della Terapia Trasfusionale” è stata rivista da tutti gli attori del sistema e la nuova versione verrà pubblicata entro febbraio 2020;
- La P18 “Emergenza trasfusionale: richiesta urgentissima e protocollo trauma massivo” è stata licenziata e verrà pubblicata entro febbraio 2020;
- La P19 “Gestione della terapia trasfusionale con plasmaderivati (albumina, fattori della coagulazione): è stata licenziata e verrà pubblicata entro febbraio 2020;
- Sono stati organizzati eventi formativi trasversali, anche openwork, che hanno coinvolto tutti i professionisti del settore, nel dettaglio:
  - 1 convegno regionale PBM
  - 1 corso rischio e responsabilità
  - 6 on work sulla qualità dei settori
  - 1 corso validazione biologica
  - 1 medical meeting PBM
  - 1 corso itinerante immunoematologia;
- L'attività di immunoematologia di base è stata riorganizzata, nella sua interezza, presso l'AUSL di Bologna; a seguito della conclusione della gara che interesserà il settore, la Direzione SIMT AM BO intende concentrare l'attività di Immunoematologia di II livello presso l'AUSL di Bologna – Polo di Lavorazione e Qualificazione biologica di AVEC;
- Il Laboratorio di Immunogenetica dell'Ospedale S.Orsola, presso cui è in uso il sistema automatizzato per la tipizzazione genomica, in bassa ed alta definizione, e la ricerca di anticorpi anti-HLA, con tecnologia Luminex, si conferma essere Centro di riferimento Regionale per la tipizzazione HLA in alta definizione;
- La sede IOR si dedica alle attività di prelievo, lavorazione, conservazione e distribuzione di emocomponenti ad uso topico, tuttavia la definizione di linee guida metropolitane non è conclusa; inoltre, presso il Polo di Lavorazione e qualificazione biologica di AVEC, si procederà alla qualificazione di alcune strumentazioni dedicate alla produzione di EUNT (Emocomponenti ad uso non trasfusionale) in previsione della stipula delle convenzioni con le Case di Cura.

Si riporta in **tabella 3** l'attività svolta nel 2019 rapportata con quella del 2018;

- Il Progetto Patient Blood Management (PBM) presso IOR, AOSP BO, Azienda USL Bologna e AUSL Imola rientra nell'attività istituzionale: la Direzione SIMT AMBO sta valutando la dotazione organica necessaria per sostenerne la pianificazione strutturata dell'intera attività, in un'ottica multidisciplinare;
- I Cobus aziendali si sono riuniti secondo scadenziario programmato e dovranno rendicontare, al CRS, l'attività svolta e supervisionata;
- Sono state completate le visite di parte seconda effettuate dall'industria di frazionamento del plasma (Kedrion) in tutti i SIMT dell'AVEC, nelle Articolazioni organizzative e nelle UDR ad esse afferenti;

- L'Agenzia socio sanitaria RER ha fissato il calendario delle visite ispettive di verifica dei requisiti di accreditamento per l'anno 2020.

#### Apertura pomeridiana delle sedi di raccolta

Vengono effettuate, in maniera consolidata, aperture pomeridiane straordinarie in tutta l'Area Vasta per ampliare l'offerta a donatori e cittadini a garanzia dell'autosufficienza ed, al contempo, ridurre le liste di attesa per l'esecuzione di visite ed esami di idoneità per la donazione di sangue ed emocomponenti e per la **donazione di midollo osseo**.

Presso la casa del donatore di sangue di Bologna sono previste due aperture settimanali come presso l'UdR di Ferrara, ad Imola è invece prevista un'apertura domenicale ogni tre

Si riporta in **tabella 4** l'attività svolta nel 2019 rapportata con quella del 2018 in merito all'attività svolta dal Polo sulle donazioni di sangue ed emocomponenti

#### Applicazione nuovo sistema gestionale informatico

Terminati nel 2019 gli incontri di analisi dei processi con i professionisti dei SIMT della Regione/sistemi informativi/ingegneria clinica. E' prevista l'introduzione del nuovo sistema in AVEC+ Modena entro il primo semestre 2020.

#### Polo Trasfusionale di lavorazione e Qualificazione biologica unico per AVEC e AVEN

Entro il 2020, a seguito dell'introduzione del nuovo sistema informatico, verranno valutati gli aspetti organizzativi e logistici propedeutici alla concentrazione, presso il Polo di AVEC, della lavorazione degli emocomponenti raccolti dalle Strutture di AVEN.

#### Gara per l'Immunoematologia

Sono stati istituiti appositi gruppi di lavoro per la stesura del capitolato di gara per i settori della Biologia molecolare, dell'Immunoematologia avanzata e dell'Immunoematologia piastrinica;

Si riporta in **tabella 5** l'attività svolta nel 2019 rapportata con quella del 2018

#### Tipizzazione HLA in alta definizione dei donatori di midollo osseo da iscrivere nel Registro regionale dell'Emilia Romagna

L'AOU di Bologna è Hub Regionale per l'attività di tipizzazione HLA.

Sono state esaurite le liste di attesa del 2018 e sono stati raggiunti gli obiettivi assegnati, dal livello nazionale, per l'anno 2019.

Nel 2019 sono stati reclutati 10.343 donatori ed inseriti in ricerca 10.443.

#### Banca del Sangue Cordonale e dei Tessuti Cardiovascolari e Biobanca dei Donatori

Si riporta in **tabella 6** l'attività svolta nel 2019 rapportata con quella del 2018

#### Definizione della Responsabilità per la gestione della Officina Trasfusionale - Polo Trasfusionale di Qualificazione Biologica e Lavorazione

tutt'ora in corso di valutazione

#### Polo Trasfusionale di Qualificazione Biologica e Lavorazione

E' hub regionale per lo screening del WNV e per lo screening delle malattie tropicali sulle donazioni, è previsto l'invio centralizzato dei campioni, provenienti da tutta la Regione, per l'esecuzione dei test WNV RNA.

Si riporta in **tabella 7** l'attività svolta nel 2019 rapportata con quella del 2018.

Tabella 1

Raccolta sangue intero e aferesi

	SANGUE INTERO			PLASMAFERESI		
	Anno 2019	Anno 2018	Δ% 2019 vs 2018	Anno 2019	Anno 2018	Δ% 2019 vs 2018
AUSL BOLOGNA	29.002	29.069	-0,2%	5.833	5.601	4,1%
AOSP BOLOGNA	6.103	6.134	-0,5%	3.563	2.505	42,2%
IMOLA	10.799	10.964	-1,5%	942	851	10,7%
FERRARA	21.478	21.490	-0,1%	1.044	1.006	3,8%
<b>Totale AVEC</b>	<b>67.382</b>	<b>67.657</b>	<b>-0,4%</b>	<b>11.382</b>	<b>9.963</b>	<b>14,2%</b>

Emazie raccolte e trasfuse

	Anno 2018			Anno 2019		
	RACCOLTE	TRASFUSE	ECCEDENZIA/ CARENZA	RACCOLTE	TRASFUSE	ECCEDENZIA/ CARENZA
AUSL BOLOGNA	29.069	17.630	11.439	29.002	18.199	10.803
AOSP BOLOGNA	6.134	27.800	-21.666	6.103	29.019	-22.916
IMOLA	10.964	4.266	6.698	10.799	4.108	6.691
IOR		3.648	-3.648		3.544	-3.544
FERRARA	21.490	23.695	-2.205	21.478	23.079	-1.601
<b>Totale AVEC</b>	<b>67.657</b>	<b>77.039</b>	<b>-9.382</b>	<b>67.382</b>	<b>77.949</b>	<b>-10.567</b>

Tabella 2

Lavorazione Polo AVEC									
Unità prodotte	I sem 2018	I sem 2019	Delta	II sem 2018	II sem 2019	Delta	Anno 2018	Anno 2019	Delta
Pool di piastrine da buffy coat	3.453	3.257	-6%	3.296	3.036	-8%	6749	6293	-7%
Emazie Conc. Leucod. Prestorage	33.369	32.733	-2%	32.692	33.160	1%	66061	65893	0%
Plasma da Aferesi Multipla	410	608	48%	606	581	-4%	1016	1189	17%
Plasma fresco cong. da Aferesi	4.277	4.975	16%	4.586	5.023	10%	8863	9998	13%
Plasma Fresco Congelato da SI	33.210	32.203	-3%	32.580	31.735	-3%	65790	63938	-3%
Plasma recup. cong. entro 72 ore	285	755	165%	253	1.954	672%	538	2709	404%
PLT da Aferesi Multicomponent	410	608	48%	606	581	-4%	1016	1189	17%

**Tabella 3**

Attività	Anno 2018	Anno 2019	Delta
CP+CRIO Omologhe sedute di produzione	6	8	33%
CP+CRIO Omologhe aliquote prodotte	51	73	43%
Trombina Omologa sedute di produzione	3	1	-67%
Trombina Omologa aliquote prodotte	112	80	-29%
PRP Omologo sedute di produzione	4	2	-50%
PRP Omologo aliquote prodotte	111	58	-48%
PRF Omologo sedute di produzione	2	6	200%
PRF Omologo aliquote prodotte	6	18	200%
PRP Collirio Omologo sedute di produzione	2	2	0%
PRP Collirio Omologo aliquote prodotte	46	52	13%
PRP Collirio Autologo sedute di produzione	3	5	67%
PRP Collirio Autologo aliquote prodotte	12	20	67%
PRP Autologo sedute di produzione	113	83	-27%
PRP Autologo aliquote prodotte	258	219	-15%
PRF Autologo sedute di produzione	29	17	-41%
PRF Autologo aliquote prodotte	29	17	-41%
ACP autologo	24	27	13%
APS Auto	9	7	-22%

**Tabella 4**

Laboratorio Immunoematologia Eritrocitaria Donatori									
Esame	I sem 2018	I sem 2019	Delta	II sem 2018	II sem 2019	Delta	Anno 2018	Anno 2019	Delta
Determinazione Gruppo Sanguigno ABO/RhD	7.000	6.634	-5%	6.124	6.360	4%	13124	12994	-1%
Gruppo Sanguigno controllo ABO/D	39.024	39.313	1%	38.971	39.769	2%	77995	79082	1%
Gruppo Sanguigno controllo ABO/D (controllo carico esterno)	6.889	7.150	4%	6.424	6.434	0%	13313	13584	2%
Fenotipo Rh	6.622	6.153	-7%	5.714	5.940	4%	12336	12093	-2%
Tipizzazione non ABO/Rh (per ciascun antigene)	6.694	7.561	13%	6.557	6.803	4%	13251	14364	8%
Ricerca anticorpi anti-eritrociti (Test di Coombs Indiretto)	3.948	4.019	2%	3.956	4.004	1%	7904	8023	2%
Identificazione anticorpi anti-eritrociti	16	32	100%	15	32	113%	31	64	106%
Titolazione anticorpi anti-eritrociti	16	32	100%	15	32	113%	31	64	106%
Autoanticorpi Anti Eritrociti (Test di Coombs Diretto)	45	55	22%	38	54	42%	83	109	31%

Tabella 5

Immunoematologia Avanzata									
Esame	I sem 2018	I sem 2019	Delta	II sem 2018	II sem 2019	Delta	Anno 2018	Anno 2019	Delta
<b>DONATORI</b>									
Tipizzazione genomica estesa	180	548	204%	239	0	-100%	419	548	31%
Tipizzazione sierologica di conferma	124	46	-63%	34	0	-100%	158	46	-71%
<b>PAZIENTI</b>									
Tipizzazione genomica estesa	56	74	32%	79	8	-90%	135	82	-39%
Studio immunoematologico varianti antigeni eritrocitari	51	29	-43%	53	2	-96%	104	31	-70%
Zigosità RhD	13	7	-46%	4	3	-25%	17	10	-41%
Genotipo RHD fetale	62	0		0	0		62	0	
Laboratorio Immunologia Piastrinica									
Esame	I sem 2018	I sem 2019	Delta	II sem 2018	II sem 2019	Delta	Anno 2018	Anno 2019	Delta
Tipizzazione sottopop. cellule del sangue (per ciascun anticorpo)	500	350	-30%	450	300	-33%	950	650	-32%
CD 34	2.020	1.890	-6%	2.100	1.280	-39%	4120	3170	-23%
Emorragie materno-fetali	456	416	-9%	426	478	12%	882	894	1%
Emocromo	1.300	1.561	20%	980	1.268	29%	2280	2829	24%
Emocromo Cordoni	300	280	-7%	405	357	-12%	705	637	-10%
Emocromo donatori	152	154	1%	179	180	1%	331	334	1%
Emocromo pazienti	4.518	4.321	-4%	4.622	4.321	-7%	9140	8642	-5%
Anticorpi antiplastrine	3.142	3.468	10%	3.407	3.654	7%	6549	7122	9%
Anticorpi antileucociti	1.104	1.038	-6%	990	1.002	1%	2094	2040	-3%
Controllo emocomponenti leucodepleti	1100	697	-37%	1.124	750	-33%	2224	1447	-35%
Test Adams 13	62	36	-42%	56	42	-25%	118	78	-34%

Tabella 6

Banca del Sangue Cordonale e dei Tessuti Cardiovascolari e Biobanca dei Donatori									
Attività	I sem 2018	I sem 2019	Delta	II sem 2018	II sem 2019	Delta	Anno 2018	Anno 2019	Delta
Consensi alla donazione SCO	1.193	1.275	7%	1.110	1.232	11%	2303	2507	9%
Unità di SCO raccolte e pervenute	530	579	9%	546	627	15%	1076	1206	12%
Unità di SCO bancate	51	40	-22%	51	44	-14%	102	84	-18%
Indice bancaggio SCO	9%	7%	-22%	9%	7%	-22%	0	0	-22%
Unità di SCO cedute per trapianto	1	2	100%	2	3	50%	3	5	67%
Unità destinate uso topico	70	92	31%	100	110	10%	170	202	19%
Unità destinate alla ricerca	50	67	34%	55	17	-69%	105	84	-20%
Crioconservazione siero materno	51	40	-22%	51	44	-14%	102	84	-18%
Segmenti vascolari bancati	30	24	-20%	41	96	134%	71	120	69%
Valvole cardiache bancate	8	6	-25%	8	21	163%	16	27	69%
Segmenti vascolari distribuiti	34	28	-18%	17	37	118%	51	65	27%
Valvole cardiache distribuite	3	14	367%	3	14	367%	6	28	367%
Donatori Cornee pervenuti (dal 01/01/2006)	294	302	3%	201	360	79%	495	662	34%
Donatori D'Organo pervenuti	84	78	-7%	59	93	58%	143	171	20%





Tabella 7

Laboratorio Validazione Biologica										
Esame		I sem 2018	I sem 2019	Delta	II sem 2018	II sem 2019	Delta	Anno 2018	Anno 2019	Delta
Esami sierologici di qualificazione biologica (HBsAg, antiHCV, HIV 1-2 Ab/Ag, Lue)	FE	50.325	49.730	-1%	50.322	48.631	-3%	100647	98361	-2%
	SO	17.975	22.118	23%	21.908	21.846	0%	39883	43964	10%
	OM	78.083	76.771	-2%	75.339	78.358	4%	153422	155129	1%
	IM	26.103	25.270	-3%	24.630	25.002	2%	50733	50272	-1%
	IOR aut	300	261	-13%	243	153	-37%	543	414	-24%
Marcatori HBV (antiHBc, antiHBs, antiHBc IgM, HBeAg, antiHBe)	IOR BTM	1.216	1.080	-11%	1.092	1.052	-4%	2308	2132	-8%
	FE	2480	2792	13%	2560	2425	-5%	5040	5217	4%
	SO	699	760	9%	795	834	5%	1494	1594	7%
	OM	3.685	3.891	6%	3.893	4.150	7%	7578	8041	6%
	IM	877	883	1%	982	841	-14%	1859	1724	-7%
Malaria	IOR BTM	304	270	-11%	273	263	-4%	577	533	-8%
	FE	44	39	-11%	32	50	56%	76	89	17%
	SO	46	103	124%	85	102	20%	131	205	56%
	OM	418	381	-9%	380	369	-3%	798	750	-6%
	IM	59	72	22%	60	70	17%	119	142	19%
	MO	315	367	17%	337	395	17%	652	762	17%
	RE	258	337	31%	254	342	35%	512	679	33%
	PR	243	284	17%	220	277	26%	463	561	21%
	PC	50	66	32%	38	84	121%	88	150	70%
Leishmania	PVS	335	381	14%	603	796	32%	938	1177	25%
	FE	18	9	-50%	9	13	44%	27	22	-19%
	SO	28	66	136%	43	55	28%	71	121	70%
	OM	407	276	-32%	360	318	-12%	767	594	-23%
	IM	1	2	100%	1	23	2200%	2	25	1150%
	MO	188	106	-44%	140	122	-13%	328	228	-30%
	RE	186	189	2%	140	202	44%	326	391	20%
	PR	4	7	75%	121	9	-93%	125	16	-87%
	PC	54	35	-35%	23	39	70%	77	74	-4%
Chagas	PVS	73	83	14%	89	155	74%	162	238	47%
	FE	9	11	22%	10	13	30%	19	24	26%
	SO	18	43	139%	39	43	10%	57	86	51%
	OM	266	213	-20%	255	265	4%	521	478	-8%
	IM	2	4	100%	2	16	700%	4	20	400%
	MO	153	108	-29%	138	130	-6%	291	238	-18%
	RE	153	164	7%	141	161	14%	294	325	11%
	PR	97	87	-10%	70	94	34%	167	181	8%
	PC	25	24	-4%	20	36	80%	45	60	33%
TRINAT	PVS	132	103	-22%	147	181	23%	279	284	2%
	FE	12588	12445	-1%	12570	12162	-3%	25158	24607	-2%
	SO	4.332	5.362	24%	5.308	5.354	1%	9640	10716	11%
	OM	19.529	19.201	-2%	18.834	19.582	4%	38363	38783	1%
	IM	6.524	6.318	-3%	6.158	6.251	2%	12682	12569	-1%
WNV NAT	IOR BTM	304	270	-11%	273	263	-4%	577	533	-8%
	FE	570	0	-100%	9128	7883	-14%	9698	7883	-19%
	SO	219	0	-100%	4.259	3.087	-28%	4478	3087	-31%
	OM	868	0	-100%	14.077	10.841	-23%	14945	10841	-27%
	IM	268	0	-100%	4.771	3.630	-24%	5039	3630	-28%
	IOR BTM	6	0	-100%	186	217	17%	192	217	13%
	MO	1.640	0	-100%	22.140	17.444	-21%	23780	17444	-27%
	RE	768	0	-100%	11.236	9.950	-11%	12004	9950	-17%
	PR	95	0	-100%	10.292	9.728	-5%	10387	9728	-6%
Esami biochimici	PC	10	0	-100%	6.047	4.948	-18%	6057	4948	-18%
	PVS	632	0	-100%	28.405	11.617	-59%	29037	11617	-60%
	FE	41443	40770	-2%	40674	40659	0%	82117	81429	-1%
	SO	13.721	15.329	12%	16.884	16.295	-3%	30605	31624	3%
	OM	69.891	69.485	-1%	64.672	67.337	4%	134563	136822	2%
Emocromi	IM	37.144	36.824	-1%	12.206	13.298	9%	49350	50122	2%
	FE	12811	12639	-1%	12778	12358	-3%	25589	24997	-2%
	SO	4.191	5.232	25%	5.134	5.215	2%	9325	10447	12%
	OM	19.922	19.468	-2%	19.149	19.825	4%	39071	39293	1%
	IM	6.641	6.392	-4%	6.227	6.337	2%	12868	12729	-1%

REGIONE EMILIA-ROMAGNA ( r\_emiro )  
Giunta ( AOO EMR )  
allegato al PG/2020/04-16211 del 05/06/2020 15:05:29

## 2.3. Commissione Unica del farmaco

Vedi "Rapporto sull'attività della Commissione del Farmaco di AVEC 2018" – **Allegato 1).**

## 2.4. Attività Comitato Etico

### Attività di valutazione

Nel corso dell'anno 2019 sono proseguite le attività del CE AVEC (13 sedute di cui 11 ordinarie e 2 straordinarie).

Nelle seguenti tabelle sono riportati i dati di sintesi dell'attività di valutazione del CE AVEC, per tipologia di valutazione e per presidio locale proponente, negli anni 2017 (prima dell'attivazione del CE AVEC) e negli anni 2018 e 2019.

ANNO 2019					
	AOU Bologna	Bologna- Imola	IOR	Ferrara	TOTALE
Studi interventistici farmacologici	163	22	5	26	216
Studi di dispositivo medico	9	14	9	8	40
Studi interventistici non farmacologici + Studi con tessuti umani in vitro	57	38	23	25	143
Studi osservazionali	210	104	28	111	453
<b>TOTALE STUDI</b>	<b>439</b>	<b>178</b>	<b>65</b>	<b>170</b>	<b>852</b>
<b>USI TERAPEUTICI (numero pazienti)</b>	<b>112</b>	<b>4</b>	<b>1</b>	<b>17</b>	<b>134</b>
<b>TOTALE EMENDAMENTI SOSTANZIALI</b>	<b>855</b>	<b>84</b>	<b>40</b>	<b>152</b>	<b>1131</b>
<i>totale</i>	<i>1406</i>	<i>266</i>	<i>106</i>	<i>339</i>	<i>2117</i>
	<b>66,41%</b>	<b>12,56%</b>	<b>5,01%</b>	<b>16,01%</b>	<b>100%</b>

ANNO 2018					
	AOU Bologna	Bologna- Imola	IOR	Ferrara	TOTALE
Studi interventistici farmacologici	140	19	4	40	203
Studi di dispositivo medico	13	7	2	6	28
Studi interventistici non farmacologici + Studi con tessuti umani in vitro	81	31	25	23	160
Studi osservazionali	180	103	20	89	392
<b>TOTALE STUDI</b>	<b>414</b>	<b>160</b>	<b>51</b>	<b>158</b>	<b>783</b>
<b>USI TERAPEUTICI (numero pazienti)</b>	<b>74</b>	<b>19</b>	<b>1</b>	<b>14</b>	<b>108</b>
<b>TOTALE EMENDAMENTI SOSTANZIALI</b>	<b>561</b>	<b>72</b>	<b>24</b>	<b>113</b>	<b>770</b>
<i>totale</i>	<i>1049</i>	<i>251</i>	<i>76</i>	<i>285</i>	<i>1661</i>
	<b>63%</b>	<b>15%</b>	<b>5%</b>	<b>17%</b>	<b>100%</b>

ANNO 2017					
	AOU Bologna	Bologna- Imola	IOR	Ferrara	TOTALE
Studi interventistici farmacologici	155	21	7	50	233
Studi di dispositivo medico	13	19	19	11	62
Studi interventistici non farmacologici	106	29	15	45	195
Studi osservazionali	224	135	31	137	527
Studi con tessuti umani in vitro			18		18
<b>TOTALE STUDI</b>	<b>498</b>	<b>204</b>	<b>90</b>	<b>243</b>	<b>1035</b>
<b>USI TERAPEUTICI (numero pazienti)</b>	<b>62</b>	<b>16</b>	<b>3</b>	<b>21</b>	<b>102</b>
<b>TOTALE EMENDAMENTI SOSTANZIALI</b>	<b>734</b>	<b>100</b>	<b>53</b>	<b>135</b>	<b>1022</b>
<i>totale</i>	<i>1294</i>	<i>320</i>	<i>146</i>	<i>399</i>	<i>2159</i>
	<b>60%</b>	<b>15%</b>	<b>7%</b>	<b>18%</b>	<b>100%</b>

### Attività di qualificazione e formazione



L'attività ha riguardato in particolare la messa a punto ovvero il perfezionamento di alcuni strumenti utili per standardizzare le attività:

- è stato aggiornato il **modello di valutazione degli studi clinici** da utilizzare da parte dei membri
- sono stati adottati i **modelli di informativa e consenso privacy per studi monocentrici** elaborati dai DPO delle Aziende Sanitarie di Bologna – Imola, delle Aziende sanitarie di Ferrara e dell'Università di Bologna
- è stato predisposto il **modello di richiesta di parere per uso terapeutico di medicinale ai sensi del DM 7/9/2017**
- è stato adottato il **“Modulo per la comunicazione al Comitato Etico delle informazioni relative dell'andamento dello studio relativamente al singolo centro sperimentale”**, per la comunicazione al Comitato Etico delle informazioni relative all'andamento degli studi.

Sono stati avviati specifici approfondimenti sui seguenti temi:

- **aspetti privacy** - nell'ambito degli studi clinici (oltre all'adozione dei modelli di informativa e consenso come sopra riferito), è stato condotto un approfondimento sul provvedimento del Garante sul trattamento di categorie particolari di dati, recante - ai punti 4 e 5 - le prescrizioni che sostituiscono le ex autorizzazioni generali 8 e 9 - provvedimento 146 del 5 giugno 2019, tramite relazione del DPO delle Aziende Sanitarie di Ferrara. In accordo con i DPO delle Aziende Sanitarie di Bologna - Imola e delle Aziende Sanitarie di Ferrara, il CE ha attivato una borsa di studio per una figura di supporto nella valutazione delle informative e consensi privacy degli studi al fine di agevolare questa attività, divenuta di particolare impegno a seguito dell'entrata in vigore delle nuove norme di riferimento
- **studi controllati verso placebo** - sono stati elaborati alcuni criteri da adottare per la valutazione di questa tipologia di studi ritenuta di particolare criticità
- **registri clinici** – è stata definita una modalità di approccio per la valutazione di detti strumenti non direttamente alla categoria degli studi osservazionali

E' stato istituito un gruppo di lavoro incaricato di formulare una proposta di eventi formativi per l'anno 2020 (sia eventi interni che eventi aperti a ricercatori e stakeholder).

Sono infine proseguite le attività volte all'implementazione del Sistema Informativo per la gestione dei progetti di Ricerca nei Comitati Etici e nelle Aziende – SIRER (avvio previsto per l'anno 2020).

### Collaborazioni

Si segnalano in particolare le seguenti

- Partecipazione all'indagine conoscitiva promossa da AIFA sull'organizzazione e le attività dei Comitati Etici mediante questionario
- Adesione alla richiesta pervenuta dal Coordinamento nazionale dei Comitati Etici in merito ai lavori del gruppo Experts on Clinical trials della Commissione Europea per la predisposizione di template armonizzati per una serie di documenti previsti nell'application form in relazione alla Parte II del dossier, ai sensi del Regolamento 536/2014;
- Partecipazione del Presidente alle riunioni periodiche della Sezione A del CER come membro di diritto, affiancato dalla segreteria centrale;
- Partecipazione da parte di alcuni membri del CE al Gruppo di Lavoro sugli “Studi genetici” costituito nell'ambito della sezione A del CER
- Collaborazione con la Sezione A del CER in particolare per



- documento prodotto dalla sezione A del CER "Indirizzi operativi bassa complessità valutativa";
- documento prodotto dalla sezione A del CER "Punti da considerare nella valutazione degli studi "no profit"
- documento prodotto dalla sezione A del CER "LINEE GUIDA per l'identificazione dei casi da sottoporre al parere del Comitato Etico nelle ricerche svolte ai fini della preparazione della tesi di laurea in ambito sanitario "

### **Aspetti economici**

Per quanto riguarda gli aspetti economici, sono in corso di ultimazione le attività di rendicontazione in applicazione a quanto definito nello specifico Regolamento per la gestione del fondo.

### **Prospettive 2020**

Nel corso del 2020 oltre che finalizzare le iniziative di cui sopra è necessario valutare il modello organizzativo adottato, con particolare riguardo alle criticità emerse nonché ai carichi di lavoro della segreteria centrale, anche al fine del conseguente adeguamento delle risorse assegnate.

Si dovrà inoltre implementare l'utilizzo della piattaforma regionale SIRER, la cui attivazione è stata fissata dalla ASSR in data 1 marzo per gli studi interni agli enti del SSR e in data 1 maggio per gli studi promossi da promotori esterni.

## **2.5. Piattaforma ICT per diagnostica per immagini RIS PACS**

Vedi “Relazione per progetto RIS PACS AVEC – stato di avanzamento” – **Allegato 2)**.

## **2.6. Commissione Dispositivi Medici**

Vedi “Relazione annuale delle attività svolte dalla Commissione Dispositivi Medici AVEC” – **Allegato 3).**

## **2.7. Assistenza non sanitaria**

Nell'incontro del 19.03.2019, il Comitato dei Direttori AVEC ha assegnato al Collegio Tecnico di Area Sanitaria il mandato di verificare le possibili integrazioni di Area Vasta sulle seguenti tematiche:

- Assistenza non sanitaria;
- presidi e ausili sanitari;
- trasporti con autoambulanza.

Il Collegio ha pertanto svolto una serie di approfondimenti sulle documentazioni già presenti presso le Aziende, proponendo soluzioni con elementi comuni integrabili con le specificità di ciascuna Azienda.

Al termine di tale attività, è stata presentata una sintesi della documentazione pervenuta dalle Aziende coordinata dall'Istituto Ortopedico Rizzoli, in particolare per quanto riguarda il tema dell'assistenza non sanitaria: sono stati individuati i punti comuni per la gestione dell'attività (identificazione del badante, registrazione delle agenzie e dei badanti, controllo) proponendo la stesura di un documento di AVEC con principi comuni successivamente declinato all'interno di ciascuna Azienda con le singole specificità.

A tal scopo è stato costituito un gruppo di lavoro composto da rappresentanti di tutte le Aziende AVEC, sia di natura infermieristica che amministrativa. L'attività del gruppo sarà monitorata tramite appositi incontri del Collegio Tecnico.

A seguito della sua costituzione, il coordinamento del gruppo di lavoro ha preliminarmente effettuato una ricognizione della documentazione disponibile su tale tematica. E' stata successivamente condotta una revisione sistematica di quanto raccolto. Tale analisi comparativa sarà condivisa dal coordinamento nel corso del primo incontro del gruppo di lavoro.

## 3. Progetti Area Tecnico Amministrativa

### 3.1. Integrazione logistica

Le attività relative al progetto della Supply Chain Centralizzata AVEC per l'anno 2019 si sono maggiormente concentrate sull'aggiornamento dei costi cessanti aziendali per effetto della implementazione del progetto stesso e sulla predisposizione della documentazione di gara per un assesment di un soggetto advisory del progetto stesso. Per il primo punto si sono svolte un numero di riunioni nel corso dell'anno per proporre al gruppo di lavoro designato dal collegio tecnico dei Direttori Amministrativi AVEC, la scheda di rilevazione costi relativa. Visto il ruolo di capofila svolta dalla AOSP Bologna, il Controllo di Gestione della stessa ha proceduto con una analisi dei dati da aggiornare e della metodologia di raccolta per poter così coinvolgere tutti i controlli di gestione delle singole aziende nella costruzione dei report utili allo scopo. Le attività sono ancora in corso per la coincidenza temporale della implementazione del nuovo sistema contabile regionale (GAAC) per alcune delle aziende di AVEC, compresa la capofila AOSP Bologna). Sempre in merito al documento di progetto, il coordinatore del gruppo di lavoro AVEC (Responsabile Centro Logistico AOSP Bologna) ha provveduto ad aggiornare la documentazione inerente il progetto secondo le indicazioni e le richieste della Regione. Sono state avviate altresì le attività propedeutiche alla pubblicazione di un bando di gara di assesment sulla progettualità di Supply Chain avvalendosi della collaborazione del Servizio Acquisti Metropolitan e predisponendo i documenti utili alle operazioni.

### **3.2. Provveditorato Unico**

Nel corso del 2019 il Comitato dei Direttori AVEC, ricordato che il progetto ha già compiuto tutti i passaggi istituzionali necessari sia a Bologna che a Ferrara, compreso il coinvolgimento delle organizzazioni sindacali nei termini di informativa preventiva nel rispetto delle direttive regionali, ha approvato lo schema della Convenzione con l'impegno da parte delle Aziende ferraresi di individuare le unità di personale da assegnare al Servizio Unico. Sono state esaminate le possibili soluzioni da adottare per la gestione operativa della fase transitoria del percorso progettuale, in particolare l'opportunità di concentrarsi sulla fase di programmazione con possibili passaggi di categorie merceologiche tra il SAM e il Servizio Comune ferrarese. Si potrà procedere alla sottoscrizione della convenzione una volta disponibili le unità di personale a seguito delle procedure concorsuali e verranno definiti compiutamente gli ambiti di attività del SAM e del Servizio Acquisti ferrarese.

### **3.3. Progetto Ufficio Procedimenti Disciplinari**

La programmazione dell'attività per l'anno 2019 era così sintetizzata:

1. Titolarità del potere disciplinare in tutte le sue declinazioni. Studio modello organizzativo/revisione degli atti
2. Formulazione di un possibile regolamento di funzionamento UPD
3. Formazione rivolta ai componenti UPD e relative segreterie.

Nella prima parte del 2019 il gruppo di lavoro – nella componente di area metropolitana- ha analizzato temi collegati alla titolarità del potere disciplinare ed alle modalità di esercizio dello stesso.

I confronti diretti tra gli uffici deputati alla gestione dei procedimenti disciplinari sono stati molto utili per mettere a fuoco tutta una serie di dubbi interpretativi, prassi diverse, criticità che gli uffici affrontano nell'operatività quotidiana.

Il gruppo ha quindi "raccolto" i quesiti emersi e approfondito tali aspetti con l'obiettivo di definire regole comuni, chiare e difendibili in eventuali giudizi.

Dal mese di agosto 2019 è stato attivato (a cura dell'AUSL di Imola) un Progetto di formazione sul campo con il coinvolgimento e la supervisione del Prof. Mainardi Sandro (esperto nella materia disciplinare e conoscitore della realtà delle Aziende metropolitane).

La formazione –per complessive 36 ore- si è svolta sia in compresenza con il Prof. Mainardi, sia come attività di studio ed elaborazione da parte dei singoli componenti del gruppo di lavoro.

Con il supporto del prof. Mainardi e sulla base delle indicazioni dello stesso sono stati predisposti due distinti atti (il cui testo è stato licenziato dal docente), aventi diversa rilevanza giuridica e precisamente:

- il "**Regolamento** di funzionamento per l'esercizio del potere disciplinare", atto a rilevanza "esterna", in quanto complesso di regole che vincola il datore di lavoro sotto il profilo della correttezza e buona fede, atto che non può contenere termini o altri contenuti difformi dalla legge a pena di nullità. Il regolamento potrebbe essere allegato alla delibera che istituisce/disciplina/definisce i titolari del potere disciplinare. I contenuti sono da adattare al contesto (ad es. in presenza di UPD monocratici e non collegiali).

- un documento di linee guida o "**Migliori pratiche per l'esercizio del potere disciplinare**", inteso quale atto a rilevanza esclusivamente interna, non vincolante, bensì di orientamento per gli uffici con il preciso scopo di migliorare e dare omogeneità all'azione disciplinare delle Aziende metropolitane.



### **3.4. Regolamento ex. Art. 113**

E' stata approvata dal Comitato dei Direttori AVEC la proposta di Regolamento definito in collaborazione con la Regione e le altre Aree Vaste condividendo le percentuali di riparto per la fase di gara e la fase di esecuzione nonché per i profili coinvolti (RUP, collaboratori tecnici ed amm.vi, ecc). Tale ripartizione è stata oggetto di confronto con le OOSS-RSU sia a livello aziendale, sia a livello interaziendale di Area Vasta a seguito del quale si è pervenuti ad un regolamento omogeneo deliberato da tutte le Aziende.

## 4. Attività trasversali

### 4.1. Applicazione normativa prevenzione corruzione e trasparenza

Nell'anno 2019, i Componenti del "Tavolo in materia di prevenzione della corruzione e della trasparenza delle Aziende sanitarie appartenenti all'Area Vasta Emilia Centro e dell'Ausl della Romagna", hanno programmato incontri a cadenza mensile (ad eccezione della pausa estiva), valorizzando appieno il confronto diretto con i soggetti (Servizi e Strutture interessate) direttamente coinvolti, al fine di dare applicazione alle maggiori novità introdotte dalla normativa nazionale e regionale e dai provvedimenti dell'Autorità Nazionale AntiCorruzione e collaborando appieno con i Gruppi di Lavoro regionali costituiti "ad hoc" e finalizzati allo studio ed all'approfondimento di tematiche di particolare importanza quali per es:

- la corretta gestione della formazione sponsorizzata da parte di soggetti esterni privati ("sponsor"), nel rispetto del quadro normativo vigente, del codice di comportamento delle Aziende sanitarie e dei valori e criteri in esso contenuti addivenendo alla redazione di una proposta di "Schema tipo di regolamento per la gestione della formazione sponsorizzata delle Aziende sanitarie e IRCCS pubblici" (in corso di adozione da parte della Regione);
- l'elaborazione di Linee guida sulle informazioni da pubblicare in "Amministrazione Trasparente" in materia di sperimentazioni cliniche ai sensi dell'art. 2 del D.Lgs.52/2019;
- l'attivazione di un percorso condiviso fra le Aziende del SSR in materia di informatori scientifici tesi all'implementazione di una piattaforma unica.

Di particolare rilievo è risultata inoltre la trattazione, nel corso del 2019, delle seguenti tematiche che hanno comportato aspetti informatici:

- Presidio delle funzionalità derivate dall'applicativo di protocollo comune alle Aziende AVEC denominato BABEL per implementare e sviluppare percorsi informatizzati utili alla massima semplificazione degli adempimenti da parte dei soggetti interessati (in particolare per l'avvio del Registro degli accessi tramite funzione "GIPI" ormai attivo in tutte le Aziende di area AVEC);
- Presidio delle attività legate al deposito delle dichiarazioni previste dal Codice di Comportamento sia per il personale dirigente che del comparto nel rispetto delle indicazioni regionali;

In relazione a quest'ultimo punto preme evidenziare che i RPCT nel corso del 2019 hanno attivato percorsi organizzativi improntati alla massima semplificazione anche per mezzo dell'attivazione del tasto "conferma" utile per convalidare tutte le dichiarazioni previste dal "Codice di Comportamento" precedentemente rese (ad eccezione della dichiarazione reddituale 2018 per i dirigenti) e definendo specifici periodi in cui il personale è stato invitato al deposito per ciascuna Azienda.

Attualmente, anche alla luce della comunicazione della Regione Emilia Romagna del 23/12/2019, i RPCT di area AVEC si sono confrontati rispetto alla sospensione temporanea del deposito delle sole dichiarazioni reddituali e patrimoniali da parte dei dirigenti, considerato gli approcci eterogenei assunti nelle diverse Aziende Sanitarie.

La decisione regionale è stata formalizzata anche alla luce della "sentenza della Corte Costituzionale che si è espressa sulla illegittimità della pubblicazione di tali dichiarazioni (cosa che comunque la Regione Emilia-Romagna e le Aziende AVEC avevano sempre escluso) creando una situazione oggettivamente complessa che si auspica possa essere affrontata e risolta mediante un intervento di razionalizzazione della disciplina a livello nazionale".

Dalla data di ricevimento della sopra citata nota regionale rimangono attive le procedure per assicurare il deposito delle seguenti dichiarazioni:

#### -DICHIARAZIONI OBBLIGATORIE PER TUTTO IL PERSONALE

- o Modulo 1) - Comunicazione degli interessi finanziari e conflitti di interessi

- Modulo 2) - Comunicazione adesione/appartenenza a associazione o organizzazione

**-DICHIARAZIONI OBBLIGATORIE PER I DIRIGENTI**

- Oltre alle dichiarazioni di cui sopra i Dirigenti sono tenuti a compilare:
- Modulo 1 bis) - Dichiarazione partecipazioni azionarie o quote societarie.

Da evidenziare al proposito che alcune Aziende hanno ritenuto opportuno rinviare l'analisi delle disposizioni all'anno 2020.

Particolare attenzione da parte degli RPCT è stata dedicata inoltre all'analisi dei contenuti dei rispettivi Piani Triennali della Prevenzione della Corruzione e dei contenuti delle relazioni annuali dei Responsabili (da garantire entro il 31/1 di ogni anno ed allegata all'aggiornamento del PTPCT) oltre all'organizzazione delle Giornate della trasparenza che nel corso del 2019 sono state organizzate in ambito bolognese in data **22/11/2019** (Ausl di Bologna e Ausl di Imola, Aosp di Bologna e Istituto Ortopedico Rizzoli) e ferrarese in data **13/12/2019** (Ausl di Ferrara e Aosp di Ferrara) orientate entrambe sulle importanti ed attualissime tematiche della trasparenza e dell'accesso civico.

Di fondamentale rilievo, come sempre, è stato il tema della "formazione" in materia di prevenzione della corruzione e trasparenza, quale argomento particolarmente presidiato dai Componenti del Tavolo in materia di prevenzione della corruzione e trasparenza che hanno profuso notevoli sforzi, ciascuno per le rispettive realtà, per consolidare le tematiche della legalità e dell'integrità promuovendo iniziative condivise e interaziendali anche per mezzo di corsi FAD (formazione a distanza) sul Codice di Comportamento del personale operante all'interno delle Aziende sanitarie.

Altri corsi di particolare interesse svolti nel 2019 in area AVEC sono stati:

- in data 25/10/2019 con docenti i Proff.ri Nicola Aicardi, Desiree Fondaroli, Andrea Lassandari, Carlo Zoli sul tema dedicato alla "Prevenzione della corruzione nell'area gestione risorse umane" con obiettivo l'approfondimento della conoscenza delle norme sul conflitto di interessi e sulla incompatibilità nell'affidamento degli incarichi intra ed extra Istituzionali per il personale del SSN ed in altre attività di lavoro (incarichi di consulenza e collaborazione);

- in data 25/11/2019 sul tema "Prevenzione della corruzione nell'area affidamento lavori, servizi e forniture": la giornata ha proposto quale docente il Prof. Fabrizio Figorilli e quale obiettivo l'approfondimento di norme in materia di anticorruzione e trasparenza degli appalti oltre ad una disamina sulle disposizioni del Mercato Elettronico della PA e le Centrali uniche di committenza. Inoltre preme segnalare che in accordo con l'Università di Ferrara, la Rete per l'Integrità e Trasparenza regionale ha promosso ed organizzato tre moduli di alta formazione in materia di prevenzione della corruzione, trasparenza e antiriciclaggio, riservati al personale degli enti aderenti alla stessa Rete per l'Integrità e la Trasparenza come di seguito rappresentati:

1° Incontro - 23 OTTOBRE 2019 sul tema "**ANTIRICICLAGGIO**"

Docenti Dott. Claudio Clemente, Direttore dell'Unità di informazione finanziaria per l'Italia presso la Banca d'Italia

Avv. Di Vetta - Ricercatore Scuola Superiore Sant'Anna di Pisa

2° Incontro - 29 NOVEMBRE 2019 sul tema "**TRASPARENZA**"

Docenti Prof.ssa Nicoletta Parisi - Autorità Nazionale Anticorruzione

Prof. Gianluca Gardini - Università di Ferrara

Prof. Marco Magri - Università di Ferrara

3° Incontro - 5 DICEMBRE 2019 sul tema "**VALUTAZIONE E GESTIONE DEL RISCHIO**"

Docenti Prof. Ugi Zvekic - Luiss – Senior Advisor, Global Initiative against Transnational Organized Crime,

UNODC

Prof. Alberto Vannucci - Università di Pisa

Sulle risultanze delle attività svolte dal Tavolo degli RPCT ed al fine di dare impulso alle rispettive azioni all'interno delle proprie Aziende è stata, come sempre, assicurata puntuale informazione ai Direttori Amministrativi.



## **4.2. Applicazione normativa Privacy**

Relativamente alle tematiche privacy si evidenzia come il Tavolo regionale per il coordinamento delle misure in materia di protezione dei dati personali delle aziende e degli enti del SSR, individuato con determinazione della Direzione Generale Cura Della Persona, Salute e Welfare num. 15305 del 25/09/2018, sia stato individuati quale unico riferimento delle tematiche in argomento superando il livello di Avec. A Tal fine i due DPO dell'aziende AVEC sono diventati i due interlocutori fondamentali.

Nel corso del 2019 i due DPO (avv. Juri Monducci – area Ferrara e dott.ssa Federica Banorri – area Bologna) hanno proseguito e consolidato il lavoro di integrazione e coordinamento, che ha riguardato la predisposizione di informative/regolamenti/linee guida comuni a livello di area vasta, ferma restando la peculiarità di ciascuna realtà aziendale e delle forme di integrazione realizzate a livello provinciale tra Aziende Sanitarie.

L'attività dei 2 DPO, a partire dal 2019, ha consolidato altresì il loro ruolo informativo/divulgativo che spetta agli stessi nei confronti delle Aziende Sanitarie di riferimento, in primis, con i Responsabili degli Uffici Privacy e/o legali aziendali e con i Direttori ICT.

Inoltre su specifico mandato del Comitato Direttori Avec i DPO hanno garantito la necessaria attività di collaborazione all'acquisizione di un software unico per la gestione del Registro del trattamento e del Registro Data Breach. Nel corso del 2019 è stata individuata la ditta che fornirà a tutte le Aziende della Regione il software, concordate le tempistiche e verificate i possibili adattamenti richieste dalle Aziende Sanitarie. Entro il primo trimestre 2020 verrà rilasciato in test la versione del software implementato secondo il registro dell'Azienda USL di Imola, individuata come Azienda pilota.

Inoltre i DPO sono stati inseriti nel Gruppo di monitoraggio della fornitura del sistema RIS PACS unico di AVEC.

I predetti DPO, in particolare, alla luce delle modalità di funzionamento del sistema RIS PACS come illustrata dal Dirigente dell'Ingegneria Clinica dell'Azienda pilota, hanno evidenziato l'essenzialità che detto sistema sia preceduta dall'elaborazione della valutazione di impatto ai sensi dell'art. 35 del Reg. UE 679/2016 e, in esito, sottoposto al parere del DPO dell'Azienda pilota (avv. Monducci), in esito al quale si valuterà la necessità, o meno, di chiedere la consultazione al Garante ai sensi dell'art. 36 del medesimo Regolamento, che i DPO stessi auspicano sin da ora, anche alla luce della particolare sensibilità dei dati che verranno trattati e della circolazione degli stessi così come paventata dal progetto attualmente in elaborazione.

### **4.3. Progetti ICT**

Nel corso del 2019 è stata condotta dall'Azienda USL di Bologna, di concerto con il fornitore dell'applicativo in uso al LUM, una significativa attività volta a migliorare l'affidabilità complessiva del sistema informatizzato di laboratorio. In particolare, sono stati migliorati i livelli di affidabilità del *middleware* HALIA che presentava qualche aspetto di criticità.

È, inoltre, stata condotta una ricognizione dell'installato volta a favorire la migrazione dell'infrastruttura server nei data center Lepida, attività che prenderà l'avvio nel 2020.

Non è stato dato seguito, nell'anno 2019, all'attività di migrazione al server unico di laboratorio AVEC, attività tesa a consolidare su di un'unica infrastruttura tecnica la dotazione server del LUM e la dotazione server del laboratorio ferrarese.

Stante che sembrano permanere le motivazioni tecnologiche che consigliavano l'integrazione fra le due realtà (maggiore mutuo backup informatico in caso di guasto in una delle due realtà e maggiore facilità di trasferimento da un sito produttivo ad un altro di tipologie di esami), qualora le direzioni competenti ritengano che il progetto sia ancora da perseguire, occorrerà che vengano date delle indicazioni in merito in maniera tale da poter predisporre un piano esecutivo da attuarsi a partire dal 2020.

#### **Sistema Informatico Unico per l'Anatomia Patologica**

Nel corso del 2019 sono stati condotti diversi incontri tesi ad identificare le funzionalità applicative necessarie a fornire supporto all'attività del DIAP. Durante questi incontri è stato chiesto ai servizi ICT di dare priorità ad alcuni obiettivi preliminari e propedeutici alla costituzione del DIAP come ad esempio la condivisione dei dati da parte delle anatomie patologiche dell'Ospedale Bellaria e dell'Ospedale Maggiore e il passaggio della Biologia Molecolare sul DIAP. Il passaggio della Biologia Molecolare sul DIAP, ma potrebbero essere fatti discorsi analoghi per la quasi totalità delle funzioni DIAP, prevede che siano chiariti i contesti privacy entro cui operano i diversi professionisti al fine di modellare in maniera coerente le profilature applicative e le visibilità sui dati. Nel corso del 2019 sono stati chiariti gli aspetti concernenti la titolarità dei dati del DIAP ai sensi della vigente normativa privacy. Ad oggi, quindi, si può considerare superato questo tipo di problematica ed è possibile proseguire con la parte di implementazione informatica che comunque potrà essere utilizzata solo quando saranno state armonizzate le procedure organizzative e tecniche, in maniera tale da arrivare alla numerazione unica dei casi all'interno del DIAP.

Nel corso del 2018 si erano svolti alcuni incontri tesi a chiarire in ambito AUSL BO cosa fosse necessario per informatizzare le richieste indirizzate alla Biologia Molecolare dagli Oncologi, stante che nel corso dell'anno si è constatato che analoghe esigenze sono presenti anche in AOSP BO si è deciso di aprire l'analisi almeno alle aziende di area metropolitana. In ogni caso anche questa attività dovrà essere subordinata alla presenza della numerazione unica DIAP.

Nelle more delle attività sopra descritte, si procede alla informatizzazione delle richieste di anatomia patologica (Order Entry) presso i diversi richiedenti.

#### **Progetto piattaforma regionale GRU**

Nel corso del 2019 sono stati richiesti aggiornamenti evolutivi alla procedura GRU per migliorarne alcune funzionalità.

Fra questi vale la pena citare:

- la gestione dei concorsi a livello di area vasta;
- la pubblicazione dei Curriculum Vitae Europass dei dirigenti su sito web unico regionale da collegare alle sezioni Trasparenza dei vari siti istituzionali aziendali.

Si sono, inoltre, realizzate le progettazioni e si sono avviate le implementazioni:

- per le richieste di permessi da parte dei dipendenti da cellulare tramite APP;
  - per una nuova versione responsiva in HTML 5 del portale del dipendente GRU utilizzabile in modo agevole anche da dispositivi mobili;
  - per l'integrazione con il GAAC;
  - per l'invio dei documenti relativi al Personale a PARER (cedolini stipendiali, cartellini orari, Certificazioni Uniche, dichiarazioni patrimoniali).
- Sono state anche predisposte le modifiche alla piattaforma necessarie all'applicazione del nuovo CCNL per la dirigenza sanitaria, introdotto a partire dal gennaio 2020.

### **Progetto piattaforma regionale GAAC**

A gennaio 2019 è stato avviato il sistema GAAC nelle aziende: USL di Imola, USL di Ferrara, IOR.

Nel corso del primo semestre sono state eseguite attività di consolidamento delle funzionalità applicative secondo un piano di rilasci condiviso, ed interventi di bonifica sull'anagrafica centralizzata di beni e servizi. Dal RTI sono stati erogati affiancamenti a supporto del recupero di pratiche che non era stato possibile lavorare nelle prime settimane post-avvio.

Nel secondo semestre sono riprese le attività di preavviamento per le Aziende USL Bologna, OSP Bologna, OSP Ferrara in termini di formazione, migrazione dati, integrazioni con applicativi aziendali e configurazione iniziale del sistema, secondo pianificazioni condivise con ciascuna Azienda. RTI ha proseguito il percorso di consolidamento delle funzionalità applicative con ulteriori rilasci correttivi.

Nel mese di ottobre è stato attivato in via sperimentale lo SPOC (sistema di gestione delle chiamate di assistenza tecnica, in caso di malfunzionamento dell'applicativo) per le tre Aziende Sanitarie avviate.

A dicembre 2019 AUSL Bologna ha confermato l'avvio per gennaio 2020, AOSP Bologna ha chiesto uno slittamento di un ulteriore mese rispetto alla pianificazione iniziale che prevedeva l'avvio contestuale con AUSL BO. AOSP Ferrara ha chiesto di posticipare l'avvio del sistema a maggio 2020.

### **Piattaforma ICT per la gestione documentale (BABEL)**

Nel corso del 2019 sono state avviate nuove funzionalità per la gestione dei servizi unificati, in particolare per l'area metropolitana di Bologna si è dato supporto ai servizi unici nel passaggio al nuovo modello di lavoro decentralizzato che ha riportato la gestione delle attività all'interno di ogni singola azienda. Contestualmente nelle stesse aziende sono stati avviati i nuovi moduli "Scrivania internauta" e "PEC internauta". La Scrivania Internauta è stata avviata anche nelle aziende AUSL e AOSP di Ferrara parallelamente all'avvio del sistema GIPI - sistema di gestione degli iter procedurali integrato con i flussi e l'archivio digitale -, del portale "Registro degli accessi" e della gestione del profilo del committente, già avviate nelle altre aziende AVEC.

È stata completata la realizzazione del nuovo software di firma digitale, dell'infrastruttura per la pubblicazione di BABEL su internet con accesso a doppio fattore, di nuove funzioni per la gestione degli errori di versamento dei documenti in PARER, di interfacce applicative per l'integrazione con software terzi, oltre a diversi interventi per il miglioramento dell'usabilità (sfoglia documenti, accesso ai documenti gestito dal fascicolo) e per l'accessibilità della scrivania. È stato inoltre portato a termine l'accreditamento del progetto BABEL sul nuovo catalogo nazionale dei software a riuso gestito da AGID.

Sono state concluse le attività di analisi che hanno riguardato il modulo della rubrica internauta, il modulo della Matrice internauta e l'adeguamento di GIPI e del registro degli accessi a seguito della circolare 1/2019 del Dipartimento della funzione Pubblica, mentre si è dato inizio a ulteriore attività di analisi del modulo GEDI Internauta con un primo incontro di validazione dell'attuale gestione con la soprintendenza Archivistica e il Polo Archivistico Regionale PARER.

In estrema sintesi si può affermare che in questo anno si è garantito un deciso ampliamento della usabilità del sistema (con la scrivania internauta e PEC internauta) e una migliore accessibilità delle funzionalità, che vengono rese disponibili anche direttamente in Internet per coloro che si trovano ad utilizzare l'applicativo dall'esterno dell'azienda.

### **Sistema Informatico Unico Regionale per la Medicina Trasfusionale**

Nel corso del 2019 sono proseguite le attività di progettazione del nuovo sistema informativo per la gestione del servizio trasfusionale regionale, in seguito all'aggiudicazione della relativa gara avvenuta nel 2018.

In particolare, sono state verificate le integrazioni applicative tra gli attuali software trasfusionali in uso presso le aziende dell'Emilia Romagna e i sistemi informativi aziendali (Anagrafica, ADT, LIS, Sale Operatorie, etc.) e regionali (rete SOLE/FSE, etc.), indicando le priorità di sviluppo. È stato eseguito il censimento dell'hardware e degli strumenti presenti nei diversi servizi trasfusionali. È stata definita l'architettura hardware necessaria supportare le funzionalità applicative.

A marzo 2019, L'RTI ha consegnato il progetto esecutivo con la pianificazione per l'avviamento della prima area vasta AVEC + Modena: il piano prevedeva l'avvio in produzione del primo lotto di aziende nel novembre 2019. Pur a fronte di diversi solleciti, a cura dei servizi competenti, l'attività dell'RTI è andata a rilento nel corso del 2019. Sul finire dell'anno si è anche preso atto della cessione del ramo d'azienda di Mak-System Italia alla ditta Dedalus. Il perdurare di ritardi rispetto a quanto pianificato ha costretto l'azienda USL di Bologna – azienda capofila del progetto - a richiamare l'RTI alle proprie responsabilità e ad una ripianificazione della partenza in effettivo che è stata posticipata alla fine del primo semestre 2020.

### **Progetto Cartella Clinica Elettronica (SCCE) e Prescrizione e Somministrazione Farmaci nelle aziende AUSL Bologna, AOSP Bologna e IOR**

Le aziende AUSL di Bologna, AOSP Bologna e IOR stanno portando avanti il progetto di implementazione della cartella clinica elettronica (CCE).

Vale la pena di fare una breve storia del progetto di CCE aggiudicato all'RTI Engineering Ingegneria Informatica S.p.a. (mandataria) e Elco S.r.l. (mandante) per tappe fondamentali:

- **20/07/2017**: Costituzione gruppo di lavoro di lavoro interaziendale
- **05/06/2018**: Determina di indizione della procedura aperta di acquisizione del sistema di CCE;
- **29/08/2019**: Esito della procedura di gara - determinazione nr. 2275 di esito della procedura di gara per il Sistema CCE. Fine periodo di stand still 04/10/2019;
- **Dicembre 2019**: costituzione del Gruppo di Coordinamento Interaziendale del progetto e dei 4 sottogruppi tematici (cartella base di Ambito Medico, di Ambito Chirurgico, di Terapia Intensiva e Prescrizione e Somministrazione Farmaci);
- **01/01/2020**: stipula contratto.

Futuri passi attuativi del progetto:

- Entro l'estate del 2020 è prevista l'attivazione dei primi 3 reparti pilota per ogni Azienda;
- A partire dalla fine del 2020 inizierà la diffusione agli altri reparti, tale attività proseguirà nel biennio 2021-2022.

### **RIS/PACS AVEC**

Nell'ambito del progetto RIS-PACS di area vasta, la cui fornitura è stata aggiudicata nel corso del 2018, in collaborazione con i servizi di ingegneria clinica sono state portate avanti le attività di analisi e implementazione nei seguenti principali ambiti:

- integrazioni informatiche standard con gli altri moduli del sistema informatico aziendale;

- la rinumerazione degli indirizzi di rete in una logica AVEC;
- la gestione della autenticazione degli utenti in una logica di area vasta (si è scelto di utilizzare il sistema LDAP in uso nelle varie aziende armonizzato in logica AVEC).

### **Altri progetti di area vasta o di ambito regionale**

Il personale dei servizi ICT di area vasta ha contribuito in maniera fattiva ai seguenti progetti di area o di ambito regionale:

- Cartella Unica regionale dei Dipartimenti di Salute Mentale e Dipendenze Patologiche** – il progetto è in corso e vedrà la partenza della prima azienda di area vasta nel corso dei primi mesi del 2020 -;
- Cartella Unica regionale del Medio Competente** – il progetto è in corso e vedrà la partenza della gran parte delle aziende di area vasta nel corso dei primi mesi del 2020 -;
- Cartella Unica regionale dei comitati etici** – il progetto è in corso e vedrà la partenza delle aziende di area vasta nel corso dei primi mesi del 2020 -;
- Adeguamento dei sistemi informativi aziendali a quanto prescritto a livello nazionale e regionale relativamente al **PNGLA e PRGLA e adeguamento dei referti alle disposizioni nazionale in tema di FSE.**

I responsabili aziendali dei servizi ICT e i loro collaboratori, hanno regolarmente **partecipato alle riunioni periodiche del Comitato Tecnico Allargato coordinato dal Servizio ICT, Tecnologie e Strutture Sanitarie regionale.**

### **Regolamento UE 2016/679 GDPR**

Per la trattazione di questo punto si rinvia alla sezione “Applicazione normativa privacy”.



## 4.4. Formazione

Vedi Sintesi attività gruppo formazione AVEC al 31.12.2019 – **Allegato 4**).

## 5. Altre attività Area Tecnico Amministrativa

### 5.1. Settore acquisti

La programmazione acquisti 2019 di Area Vasta è stata inserita nel Master Plan regionale di durata biennale (2019 – 2020) che ricomprende, in un unico documento, approvato con apposita DGR, le procedure in capo ad Intercent-ER, le procedure a livello di Area Vasta e le procedure aziendali.

La definizione del suddetto documento è avvenuta a seguito dell'approvazione da parte delle Aziende Sanitarie delle rispettive programmazioni biennali 2019-2020 per l'acquisizione di forniture e servizi ai sensi dell'art. 21 Dlgs. 50/2016 utilizzando gli appositi schemi previsti dal Decreto del Ministero delle Infrastrutture e dei Trasporti 16 gennaio 2018 n.14.

Come sempre accade, durante l'anno la programmazione viene da un lato integrata con nuove richieste di acquisto da parte degli utilizzatori/gestori delle risorse, dall'altro, viene dato spazio a nuove e aggiornate esigenze.

Infatti, a fronte di una programmazione di n. 478 procedure così ripartita:

- 93 tra due o più aziende;
- aziendali AUSL BO 132;
- aziendali AOSP BO 80;
- aziendali IOR 29;
- aziendali AUSL Imola 11;
- aziendali AUSL FE 65;
- aziendali AOSP FE 68;

I 2 Provveditorati dell'AVEC, compresa la struttura presso AO FE – Ospedale di Cona, ne hanno espletate complessivamente n. 471 (di cui n. 330 Bologna e n. 141 Ferrara) così distinte per macrocategorie:

- n. 48 relative a beni e servizi economici,
- n. 138 relative a beni e servizi sanitari,
- n. 186 relative ad attrezzature sanitarie, informatiche, tecnico-economiche e servizi di manutenzione,
- n. 3 relative a servizi sociali,
- n. 96 rinnovi.

Il valore complessivo annuo di aggiudicazione di dette procedure è stato di € 189,54 mln. iva compresa, valore inferiore per € 8,71 mln. rispetto agli importi indicati nel bando di gara (pari ad un risparmio percentuale del 4,60%).

In continuità con le rilevazioni degli anni precedenti, si esplicita il numero di procedure (gare + rinnovi: vedi tabella) espletate per almeno n. 2 Aziende dell'Area Vasta: n. 128, di cui n. 108 Bologna (61 gare + 47 rinnovi) e n. 20 Ferrara (15 gare + 5 rinnovi), per un importo aggiudicato annuo complessivo di € 73,10 Mln. iva compresa, valore inferiore per € 5,55 Mln. rispetto al bando (-7,60%). In relazione all'attività svolta tra i due provveditorati, essa risulta così ripartita:

- Bologna: n. 2 gare per sette Aziende (importo € 812.000,00), 5 gare per sei Aziende AVEC (importo € 13,18 mln.), n. 26 gare coinvolgono almeno un'Azienda ferrarese,
- Ferrara: n. 1 gara per tutte le Aziende AVEC (importo 50.181,00 euro), n. 6 gare coinvolgono almeno un'Azienda dell'area metropolitana bolognese, n. 9 gare per le due Aziende ferraresi.

L'attività 2019 ha registrato inoltre l'espletamento di n. 48 procedure per l'attivazione di "contratti ponte" di fornitura di farmaci, vaccini, beni sanitari, beni e servizi economici per un valore pari a €. 41,04 mln.: tali procedure non rientrano nel computo totale in quanto effettuate in attesa dell'attivazione delle relative convenzioni Intercent-ER.

Si sottolinea infine che nell'anno 2019 i due provveditorati dell'AVEC hanno fatto ricorso al mercato elettronico di Intercent-ER pubblicando sulla piattaforma regionale n. 493 (2017: n. 434, 2018: n. 551) procedure per un importo complessivo bandito di € 21,01 Mln. (2017: 19,16 Mln; 2018: 21,66 Mln) ed un importo totale di aggiudicazione di € 12,14 (2017: 10,83 Mln; 2018: 10,38 Mln.) (IVA esclusa), adempiendo all'obbligo che la Regione ha posto in capo alle Aziende di espletare procedure di gara sulla piattaforma regionale.

**Procedure concluse tra due o più Aziende Sanitarie  
(esclusi proroghe, contratti ponte, integrazioni, estensioni, ecc.)**

	2013	2014	2015	2016	2017	2018	2019
<b>N° procedure concluse (gare - rinnovi)</b>	<b>74</b>	<b>98</b>	<b>90</b>	<b>118</b>	<b>124</b>	<b>123</b>	<b>128</b>
<b>Importo totale aggiudicazione (MLN €)</b>	<b>40,2</b>	<b>64,99</b>	<b>37,33</b>	<b>85,57</b>	<b>53,77</b>	<b>49,43</b>	<b>73,10</b>
<b>Risparmio totale in valore (MLN €)</b>	<b>2,96</b>	<b>4,91</b>	<b>3,47</b>	<b>3,59</b>	<b>1,05</b>	<b>3,85</b>	<b>5,55</b>
<b>Risparmio percentuale</b>	<b>7,37</b>	<b>7,56</b>	<b>9,30</b>	<b>4,20</b>	<b>1,97</b>	<b>7,79</b>	<b>7,60</b>

## **5.2. Procedure concorsuali AVEC**

In esito alla previsione delle linee guida regionali che davano indicazioni in ordine all'effettuazione di concorsi per il Comparto almeno a livello di Area Vasta, nel 2019 le Amministrazioni di AVEC hanno sottoscritto un protocollo di intesa per la gestione congiunta dei seguenti concorsi pubblici da espletarsi nel 2019 e 2020, dei quali uno concluso e alcuni in corso di espletamento:

### *AMBITO TERRITORIALE DI FERRARA (Azienda USL di Ferrara e Azienda Ospedaliero-Universitaria di Ferrara)*

- Collaboratore professionale sanitario – assistente sanitario – Amministrazione capofila: Azienda USL di Ferrara;
- Collaboratore professionale sanitario – logopedista – Amministrazione capofila: Azienda Ospedaliera di Ferrara;
- Collaboratore professionale sanitario – tecnico audiometrista – Amministrazione capofila: Azienda Ospedaliera di Ferrara;

### *AMBITO TERRITORIALE DI BOLOGNA (Azienda USL di Bologna, Azienda Ospedaliero-Universitaria di Bologna, Azienda USL di Imola, Istituto Ortopedico Rizzoli)*

- Collaboratore tecnico-professionale – settore: tecnico (ingegnere civile/edile) – Amministrazione capofila: Azienda USL di Imola (CONCLUSO);
- Collaboratore tecnico-professionale – settore: tecnico (ingegnere elettrico/elettronico) – Amministrazione capofila: Azienda USL di Bologna (IN CORSO DI ESPLETAMENTO);
- Operatore tecnico specializzato – autista di ambulanza – Amministrazione capofila: Azienda USL di Bologna;
- Collaboratore professionale sanitario – ortottista – Amministrazione capofila: Azienda USL di Bologna;
- Collaboratore amministrativo-professionale settore: amministrativo – Amministrazione capofila: Azienda Ospedaliero-Universitaria di Bologna;
- Collaboratore tecnico-professionale – settore: informatico – Amministrazione capofila: Azienda USL di Bologna (IN CORSO DI ESPLETAMENTO);

In relazione ai concorsi previsti nel protocollo di intesa per la gestione congiunta dei concorsi pubblici sottoscritto nel 2018, già indicati nella rendicontazione 2018, le Amministrazioni di AVEC nel 2019 hanno espletato i seguenti concorsi pubblici:

### *AMBITO TERRITORIALE DI FERRARA (Azienda USL di Ferrara e Azienda Ospedaliero-Universitaria di Ferrara)*

- Collaboratore professionale sanitario – dietista – Amministrazione capofila: Azienda USL di Ferrara (CONCLUSO);
- Collaboratore professionale sanitario – tecnico della prevenzione nell'ambiente e nei luoghi di lavoro – Amministrazione capofila: Azienda USL di Ferrara (CONCLUSO);

*AMBITO TERRITORIALE DI BOLOGNA (Azienda USL di Bologna, Azienda Ospedaliero-Universitaria di Bologna, Azienda USL di Imola, Istituto Ortopedico Rizzoli)*

- Assistente amministrativo – Amministrazione capofila: Istituto Ortopedico Rizzoli (CONCLUSO).

L'esperienza è stata positiva sia per la tempistica che ha consentito alle sei aziende di avere contestualmente disponibili più graduatorie di concorso pubblico, obiettivo altrimenti non raggiungibile nei tempi necessari, sia in considerazione della previsione nei relativi bandi della disponibilità di graduatorie differenziate per azienda che consente poi la gestione separata delle assunzioni, con tempistiche previste a seconda delle specifiche esigenze, e non da ultimo in considerazione dei costi conseguenti alla gestione di concorsi che per questi profili comportano un consistente numero di partecipanti.

## Allegati:

- 1) **Rapporto attività 2018 Commissione Farmaco;**
- 2) **Relazione progetto RIS PACS;**
- 3) **Commissione Dispositivi Medici AVEC: relazione attività 2019;**
- 4) **Formazione: sintesi attività gruppo formazione AVEC al 31.12.2019.**



SERVIZIO SANITARIO REGIONALE  
EMILIA - ROMAGNA

Area Vasta Emilia Centrale

Commissione del Farmaco

Att. 1)

**Report attività  
della Commissione del Farmaco AVEC  
2019**

REGIONE EMILIA-ROMAGNA ( r\_emiro )  
Giunta ( AOO\_EMR )  
allegato al PG/2020/0416211 del 05/06/2020 15:05:29

*Data pubblicazione 14.02.2020*

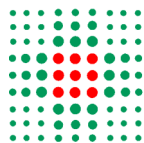

## INDICE

### Premessa

#### 1. Azioni AVEC 2019 sul Governo del Farmaco

4

- Impiego dei Farmaci Biosimilari
- Farmaci Oncologici richiesti in condizioni *off-label*, extra-PTR o in condizioni di rimborsabilità non definite
- Farmaci nella BPCO
- Polifarmacoterapia nel paziente anziano

#### 2. Progetti interaziendali AVEC 2019 sul Governo del Farmaco

7

- Valutazione dei trattamenti farmacologici e del potenziale rischio iatrogeno in una coorte di soggetti anziani dell'Area Vasta Emilia Centro
- Audit sui farmaci impiegati nel trattamento del non-small-cell lung cancer (NSCLC), prima e seconda linea

#### 3. Valutazione Richieste Nominali di farmaci *off-label*, extra-PTR o in condizioni di rimborsabilità non definite (eccezioni prescrittive)

9

### Conclusioni



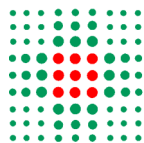

## PREMESSA

Il presente report descrive le attività svolte dalla CF AVEC con l'obiettivo di rispondere al Mandato assegnato dai Direttori AVEC che individua nella Commissione lo strumento per il governo del farmaco nella dimensione di Area Vasta, in stretta relazione con le linee di indirizzo fornite dalla Commissione Regionale del Farmaco (CRF).

Tali attività danno seguito all'esercizio di prioritizzazione, sviluppato nel corso del 2018, che ha portato ad individuare temi trasversali a tutte le Aziende AVEC, in parte coincidenti con gli obiettivi regionali, su cui sono state condotte specifiche azioni di governo del farmaco quanto più possibile coordinate e condivise.

L'implementazione di queste attività ha visto un ampio coinvolgimento dei clinici specialisti delle Aziende Sanitarie AVEC, sia nell'ambito di Gruppi di Lavoro multidisciplinari che durante le riunioni plenarie della Commissione, con l'obiettivo di generare spazi di confronto con e tra i prescrittori che hanno permesso di

- condividere e discutere l'analisi delle evidenze e gli indirizzi della CRF
- attuare un'opera di informazione/sensibilizzazione dei clinici
- rispondere ad eventuali obiezioni.

In estrema sintesi, il lavoro sviluppato nel 2019 ha permesso di:

- assicurare l'attenzione sul governo del farmaco (appropriatezza prescrittiva e spesa farmaceutica) attraverso frequenti monitoraggi degli indicatori con una condivisione dei loro determinanti con la componente clinica
- avviare progettualità di governo del farmaco trasversali a tutte le Aziende AVEC
- fornire supporto tecnico alle Direzioni in merito alle richieste nominali di farmaci (eccezioni prescrittive).

Per sviluppare queste attività, la CF AVEC si è riunita in plenaria 4 volte durante il 2019, mentre sono stati 9 gli incontri della Segreteria Scientifico-Organizzativa (composta da farmacisti, referenti DCP, referenti staff-governo clinico).

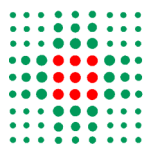

## 1. Azioni AVEC 2019 sul Governo del Farmaco

### Impiego dei Farmaci Biosimilari

La prima plenaria della CF AVEC ha visto la partecipazione degli specialisti Reumatologi, Gastroenterologi e Dermatologi referenti delle Aziende AVEC, con l'obiettivo di creare uno spazio di confronto sul tema dell'utilizzo dei farmaci biosimilari. Tale tema rappresenta una delle principali leve su cui agire per assicurare i migliori trattamenti in termini di efficacia e sicurezza e liberando risorse importanti per il finanziamento dell'innovazione.

Per perseguire l'obiettivo di informazione e di sensibilizzazione dei clinici sono stati affrontati i seguenti aspetti:

- analisi dei dati di consumo e di spesa delle Aziende AVEC
- stima dei potenziali di risparmio generato dall'utilizzo dei biosimilari sia ipotizzando il raggiungimento degli obiettivi regionali 2019, sia ipotizzando un utilizzo del 100% di biosimilare
- discussione dei costi del primo e del secondo anno di terapia di tutti farmaci biologici disponibili utilizzati nelle malattie reumatologiche, gastroenterologiche e dermatologiche
- coordinamento interaziendale AVEC per il governo dell'impiego dei farmaci biosimilari al fine di gestire le prescrizioni degli originator con particolare riferimento a quelle provenienti da Centri di Aziende AVEC diverse da quelle di residenza del paziente
- analisi delle reazioni avverse da farmaci biologici per cui sono disponibili uno o più biosimilari
- percorso autorizzativo dei farmaci biosimilari e intercambiabilità/sostituibilità alla luce dell'ultimo Position Paper di AIFA sul tema.

Dal confronto emergono le seguenti criticità:

- assenza di evidenze di letteratura a supporto di criteri per individuare i pazienti in cui lo switch non è clinicamente raccomandabile
- difficoltà da parte dei clinici a mettere in atto una comunicazione efficace rivolta ai pazienti sul tema dei biosimilari. A tal proposito è emersa la proposta di adottare delle modalità comunicative condivise e un maggiore investimento sulla cultura della sostenibilità per il cittadino.

Si riporta di seguito l'esito del monitoraggio degli obiettivi regionali sul tema biosimilari per le sei Aziende AVEC, segnalando come le azioni di governo promosse dalla CF AVEC e implementate nelle singole realtà locali abbiano prodotto importanti risultati rispetto ad alcune classi, sebbene ci siano ancora ampi margini di miglioramento per altre.

CLASSE	TARGET 2019	Impiego di biosimilare 2019 (%)						
		RER	AUSL BO	AOSP BO	IOR	AUSL IMOLA	AUSL FE	AOSP FE
Eritropoietina	90%	93,5%	93%	98%	100%	91,9%	96,7%	98,9%
Ormone della crescita	50%	48%	37%	38,3%	-	67,6%	62,4%	62%
Infliximab	100%	90,1%	93,3%	100%	51,3%	100%	77,3%	95,7%
Etanercept	60%	69,7%	63%	81,4%	-	100%	74,7%	60,8%
Adalimumab	60%	71,5%	73,3%	68,2%	-	2,4%	52%	62%
Follitropina alfa	60%	48,7%	60,6%	0%	-	77,8%	69,5%	72,4%
Trastuzumab	80%	72%	75%	69%	-	82%	98%	85%
Rituximab (onco)	80%	85%	100%	98%	-	85%	100%	92%
Enoxaparina	90%	86,6%	79,5%	99,5%	90,1%	60,6%	78,4%	99,5%
Insulina lispro	80%	34,3%	15,8%	16,6%	57,4%	13,1%	20,8%	64,4%

Fonte: Andamento Assistenza Farmaceutica anno 2019 RER

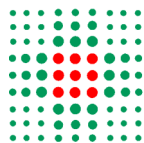

**Farmaci Oncologici richiesti in condizioni off-label, extra-PTR o in condizioni di rimborsabilità non definite**

Nel corso dell'anno 2018, nell'ambito dell'attività di valutazione delle Richieste Nominali, sono state rilevate delle criticità relative agli ambiti di competenza delle Commissioni del Farmaco e agli aspetti normativi che regolamentano l'utilizzo off-label dei farmaci.

Con l'obiettivo finale di tendere, per quanto possibile, ad una standardizzazione del metodo di valutazione delle richieste nominali, la CF AVEC ha sviluppato uno strumento di valutazione, riportato di seguito, che tenga conto di vari elementi (items): la tipologia di studi a supporto della richiesta, la presenza di alternative terapeutiche, la qualità delle evidenze disponibili, le condizioni cliniche generali del paziente e il parere, se presente, delle Autorità Regolatorie.

ITEM	GRADO (PUNTEGGIO)		
	ALTO (3)	MEDIO (2)	BASSO(1)
1. Plausibilità biologica	dimostrata nella patologia per cui si fa richiesta	dimostrata in altre patologie	ipotizzata
2. Evidenze	RCT fase $\geq$ II-III	fase II a braccio singolo	altro
3. Outcome	clinicamente rilevanti	clinicamente dubbio	surrogato
4. Condizioni cliniche generali (PS)	PS 0-1	PS 2-3	PS 4*
5. Trasferibilità	coerente	coerenza intermedia	non coerente
6. Alternative	assenti	presenti ma di dubbia efficacia	presenti e di provata efficacia
7. Parere EMA/AIFA	favorevole	dubbio/non espresso	non favorevole/povvisoriamente non favorevole*
TOT	21	14	7

\*punteggio finale moltiplicato per 0.75%

Lo strumento, che ad ogni item attribuisce un punteggio, fornisce un punteggio composito finale che viene utilizzato dalla Commissione a scopo del tutto orientativo nell'espressione del parere, avendo come unico obiettivo quello di guidare il ragionamento durante la valutazione.

Le criticità rilevate nel corso del 2018 hanno interessato principalmente l'area oncologica, pertanto, la seconda plenaria 2019 della CF AVEC è stata dedicata al tema dei farmaci oncologici richiesti in condizioni off-label, extra PTR o in condizioni di rimborsabilità non definite. Con l'obiettivo di creare uno spazio di confronto tra i professionisti sul tema, l'invito per la partecipazione alla seduta è stato esteso anche agli specialisti Oncologi, Ematologi e Palliativisti individuati come referenti delle sei Aziende Sanitarie AVEC.

Il confronto, in particolare ha permesso di:

- approfondire il contesto normativo che regola l'utilizzo *off-label* dei farmaci
- chiarire il ruolo delle Commissioni del Farmaco, nella valutazione delle richieste nominali, focalizzando l'attenzione su due momenti cruciali nell'ambito dell'iter autorizzativo dei farmaci da parte delle Agenzie Regolatorie nazionale (AIFA) ed europea (EMA), invitando i prescrittori a tenerne conto prima di inoltrare richiesta di parere alla CF AVEC
- condividere lo strumento di valutazione sviluppato dalla CF AVEC
- affrontare il tema dell'utilizzo di farmaci per i quali AIFA ha espresso parere negativo alla rimborsabilità sviluppando strategie condivise per governarle
- concordare l'avvio di un progetto AVEC di audit sull'utilizzo dei farmaci nel trattamento del *non-small-cell lung cancer (NSCLC)* in prima e seconda linea.



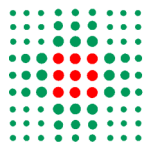

## Farmaci nella BPCO

In considerazione dell'importante impatto generato dai farmaci inalatori (R03) per il trattamento della Broncopneumopatia Cronica Ostruttiva (BPCO) sulla spesa farmaceutica territoriale, la terza plenaria della CF AVEC ha previsto la partecipazione degli specialisti Pneumologi, Internisti, Geriatri, Medici di Pronto Soccorso, Medicina d'Urgenza, Medici di Medicina Generale e Pneumologi convenzionati territoriali delle sei Aziende AVEC.

L'incontro allargato ha permesso un confronto su elementi cruciali per il governo di questo tema, che sono stati affrontati mediante

- analisi dei dati prescrittivi delle sei Aziende Sanitarie AVEC rispetto alla media regionale, dalla quale si evince
  - un incremento progressivo dei consumi pro-capite dal 2015 al 2019 per tutte le Aziende AVEC
  - consumi pro-capite superiori alla media regionale nel primo semestre 2019 per le aree di Bologna (+11%) ed Imola (+14%), inferiori per Ferrara (-8%)
  - eterogeneità prescrittiva all'interno dell'area vasta, rispetto ai farmaci LAMA in monoterapia e all'associazione precostituita LABA/ICS, la cui determinante non è ascrivibile all'epidemiologia, come condiviso con la componente clinica
- analisi dei dati di spesa pro-capite delle sei Aziende Sanitarie AVEC, che riflette i discostamenti dalla media regionale osservati per i dati di consumo, sulla quale si segnala che tale spesa assorbe circa il 9,2% delle risorse destinate alla spesa farmaceutica territoriale per il 2019 e che anche piccole variazioni percentuali muovono quote economiche estremamente importanti
- presentazione dei costi medi associati ad un anno di terapia con le singole molecole/associazioni di molecole, suddivisi per classe terapeutica, quale supporto per i clinici nella prescrizione. Tali costi-terapia sono stati inclusi nel documento tascabile prodotto dalla CF AVEC e destinato ai potenziali prescrittori di farmaci inalatori per la BPCO, che ricalca per punti sintetici i contenuti delle raccomandazioni GOLG 2019 in tema di approccio alla terapia farmacologica, con alcuni focus specifici sui temi dell'aderenza, e strumenti prescrittivi. (*Allegato 1.*)
- aggiornamento sullo stato di avanzamento delle attività del gruppo di lavoro regionale sulla BPCO che ha il mandato di definire dei protocolli operativi per la realizzazione di nuovi modelli assistenziali che prevedano un ruolo attivo del farmacista convenzionato nella gestione dei pazienti con malattie di prevalente pertinenza territoriale (DGR 329/2019 – Intesa RER e Farmacie Convenzionate)
- approfondimento sull'importanza di una corretta diagnosi prima di intraprendere il trattamento farmacologico, con particolare riferimento al ruolo dell'indagine spirometrica
- discussione sull'appropriatezza prescrittiva rispetto allo stadio di gravità della malattia mediante un'attenta analisi delle evidenze di letteratura e delle raccomandazioni GOLD 2019
- approfondimento sul ruolo dell'aderenza terapeutica, con analisi dei fattori che la determinano, e dell'educazione terapeutica della BPCO.

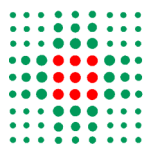

## Polifarmacoterapia nel paziente anziano

In considerazione della trasversalità interaziendale e di setting assistenziale del tema, sul quale alcune delle Aziende AVEC hanno già avviato delle azioni locali di governo, la quarta seduta della CF AVEC ha affrontato il tema della polifarmacoterapia nel paziente anziano aprendo un confronto il più multidisciplinare possibile mediante la partecipazione di Geriatri, Internisti, Gastroenterologi, Cardiologi, Psichiatri, Nefrologi, Medici di Medicina Generale, medici delle CRA individuati come referenti delle sei Aziende Sanitarie AVEC.

Il confronto ha permesso di

- discutere la dimensione del problema mediante un'attenta analisi delle evidenze di letteratura
- affrontare il delicato tema della riconciliazione farmacologica in diverse aree cliniche e contesti assistenziali con particolare riferimento a Geriatria, Nefrologia e Medicina di base, a partire dalla discussione di casi clinici reali
- presentare e diffondere le potenzialità dello strumento InterCheck, per la revisione delle terapie, sviluppato dall'Istituto di Ricerche Farmacologiche Mario Negri IRCCS
- condividere le progettualità locali che hanno condotto allo sviluppo del progetto di area vasta descritto di seguito.

## 2. Progetti interaziendali AVEC 2019 sul Governo del Farmaco

### *Valutazione dei trattamenti farmacologici e del potenziale rischio iatrogeno in una coorte di soggetti anziani dell'Area Vasta Emilia Centro*

La CF AVEC ha dato mandato ad un Gruppo di Lavoro (GdL) multidisciplinare costituito da medici internisti, medici di base, geriatri, medici delle CRA, farmacisti e medici del governo clinico referenti delle sei Aziende AVEC, di costruire un percorso collaborativo con l'Istituto di Ricerche Farmacologiche Mario Negri IRCCS sul tema della valutazione dell'appropriatezza prescrittiva e della sicurezza d'uso dei farmaci, che verrà sviluppato nel corso del 2020. Questo percorso si propone di mettere in evidenza differenze nei comportamenti prescrittivi in relazione ad indicatori specifici di appropriatezza prescrittiva, ciò in quanto nell'ambito delle proprie funzioni istituzionali di tutela della salute dei cittadini, le Aziende Sanitarie hanno anche l'esigenza di svolgere attività di monitoraggio, controllo e valutazione dell'efficacia dei trattamenti sanitari erogati, di valutazione dell'appropriatezza e qualità dell'assistenza, nonché di valutazione dei fattori di rischio per la salute.

Gli obiettivi specifici del progetto collaborativo sono:

- descrivere le classi farmacologiche maggiormente impiegate in un ampio campione di soggetti anziani dimessi dai reparti di medicina interna e/o geriatria o assimilabili (per IOR) delle Aziende Sanitarie, Aziende USL e IRCCS afferenti ad AVEC (AOSP Bologna, AUSL Bologna, IOR, AUSL Imola, AOSP Ferrara, AUSL Ferrara) e di un campione di soggetti anziani domiciliari presso AUSL Bologna, AUSL Imola, AUSL Ferrara;
- stimare la prevalenza dei casi esposti ad interazioni tra farmaci potenzialmente gravi, a duplicati terapeutici e all'uso di un numero di psicofarmaci  $\geq 3$ ;

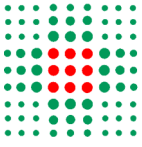

- stimare il grado di variabilità fra unità operative ospedaliere e fra medici di medicina generale/Nuclei di Cure Primarie (NCP), in quest'ultimo caso misurata sulla prescrizione in farmaceutica convenzionata, nella prescrizione di alcune classi di farmaci utilizzate come indicatori di scarsa appropriatezza prescrittiva;
- descrivere le classi di farmaci maggiormente impiegate e stimare la prevalenza dei casi esposti ad interazioni tra farmaci, potenzialmente gravi e duplicati terapeutici in due classi i cui dati sono stati inseriti in
- modalità anonima INTERCheck da AUSL Bologna.

***Audit sui farmaci impiegati nel trattamento del non-small-cell lung cancer (NSCLC), prima e seconda linea***

In considerazione dell'importante impatto generato dai farmaci per il trattamento del non-small-cell lung cancer (NSCLC), prima e seconda linea, sulla spesa farmaceutica, la CF AVEC ha dato mandato ad un Gruppo di Lavoro (GdL) multidisciplinare composto da Oncologi, Farmacisti e Medici del Governo Clinico referenti di tutte le Aziende AVEC per condurre un audit di area vasta sul tema.

Il GdL ha concordato i seguenti obiettivi:

- valutare l'aderenza alle raccomandazioni GREFO (aprile 2019);
- rilevare eventuali disomogeneità prescrittive all'interno dell'Area Vasta, quali potenziali aree di inappropriatezza, per poi investigarne le ragioni.

Il GdL ha anche manifestato la necessità trasversale a tutte le Aziende di

- indagare potenziali fattori predittivi di resistenza all'immunoterapia in tre coorti di pazienti su cui verrà condotta un'analisi esplorativa:
  - pazienti trattati con pembrolizumab in prima linea per cui raccogliere dati relativi a caratteristiche cliniche, terapia, efficacia e sicurezza del trattamento
  - pazienti trattati con immunoterapia in seconda linea per cui rilevare la distribuzione % delle scelte terapeutiche tra le molecole disponibili e raccogliere dati relativi a caratteristiche cliniche, terapia, efficacia e sicurezza del trattamento
  - pazienti con PD-L1<1% trattati con qualsiasi terapia in seconda linea per cui rilevare la distribuzione % delle scelte terapeutiche tra le molecole disponibili e raccogliere dati relativi a caratteristiche cliniche, terapia, efficacia e sicurezza del trattamento
- rilevare la distribuzione % delle scelte terapeutiche tra gli iTKs disponibili in prima linea in relazione ad alcuni parametri clinici.

Con l'obiettivo finale di condividere gli esiti dell'audit in occasione della plenaria della CF AVEC di maggio, il GdL ha già prodotto una scheda raccolta dati che permetta di rilevare gli indicatori di appropriatezza concordati e di rispondere alle necessità di approfondimento segnalate.



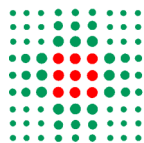

### **3. Valutazione Richieste Nominali di farmaci off-label, extra-PTR o in condizioni di rimborsabilità non definite (eccezioni prescrittive)**

Tra le eccezioni prescrittive, nell'anno 2019 la CF AVEC ha ricevuto 524 Richieste Nominali, esprimendo un parere tecnico o prendendo atto della richiesta, nel caso di trattamenti già iniziati, per 460 di esse.

Come per per l'anno 2018, la differenza rilevata tra il numero di richieste ricevute e quelle valutate è ascrivibile alle seguenti ragioni:

- ritiro della richiesta da parte dello stesso clinico richiedente prima dell'espressione del parere;
- mancata integrazione con i chiarimenti richiesti dalla CF AVEC ai fini della valutazione;
- la richiesta si proponeva di trattare una condizione certificabile come malattia rara, la cui valutazione è di competenza del Gruppo Tecnico Regionale nell'ambito di un percorso assistenziale specifico.

Nelle seguenti tabelle il dettaglio relativo alle richieste nominali 2019, con un focus sugli usi off-label.

Tipologia della richiesta	N. richieste 2019	%
Off-label (OL)	314	68
Extra-prontuario (EP)	82	18
Farmaci non negoziati AIFA (Cnn)	49	11
Altro (Omalizuamb nella CSU)	10	2
Fascia C	5	1
TOT	460	100

**Tabella 2.** Distribuzione delle richieste pervenute alla CF AVEC nel 2019

Esito della valutazione	N. richieste 2019	%
Parere Favorevole	289	63
Presa d'atto	161	35
Parere non Favorevole	10	2
TOT	460	100

**Tabella 3.** Esito di valutazione delle richieste pervenute alla CF AVEC nel 2019

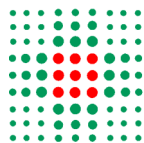

Azienda Sanitaria richiedente	N. richieste 2019	%
AOSP Bologna	257	56
AOSP Ferrara	92	20
AUSL Bologna	67	15
Istituto Ortopedico Rizzoli	15	3
AUSL Imola	15	3
AVEN	8	2
AUSL Ferrara	4	1
Extra RER	2	-
TOT	460	100

**Tabella 5.** Azienda del clinico prescrittore per richieste pervenute alla CF AVEC nel 2019

Residenza dei pazienti 2019	N. richieste 2019	%
Bologna	211	46
Ferrara	91	20
Extra RER	80	17
Imola	23	5
AVR	19	4
AVEN	19	4
nd	16	3
Cittadini straniero	1	0
TOT	460	100

**Tabella 6.** Residenza dei pazienti



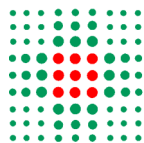

Area Clinica	N. richieste 2019	%
Oncologia	116	25
Nefrologia	63	14
Gastroenterologia	43	9
Oftalmologia	40	9
Altro	40	9
Malattie Infettive	34	7
Pediatria	28	6
Oncoematologia	25	5
Neurologia	23	5
Dermatologia	20	4
Medicina Interna	11	2
Reumatologia	9	2
Endocrinologia	8	2
TOT	460	100

Tabella 7. Area clinica di provenienza delle richieste 2019

Si riporta di seguito il dettaglio delle Richieste Nominali di farmaci off-label distribuite per esito della valutazione e Azienda Sanitaria richiedente.

Esito della valutazione	N. richieste 2019	%
Parere Favorevole	168	54
Preso d'atto	138	44
Parere non Favorevole	8	3
TOT	314	100

Tabella 8. Esito di valutazione delle richieste di farmaci off-label pervenute alla CF AVEC nel 2019

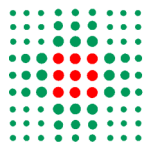

Azienda Richiedente off label	N. richieste 2019	%
AOSP Bologna	190	61
AOSP Ferrara	59	19
AUSL Bologna	30	10
Istituto Ortopedico Rizzoli	15	5
AUSL Imola	11	4
AVEN	6	2
Ausl Ferrara	2	1
Extra RER	1	0

Tabella 9. Azienda del clinico prescrittore per richieste off label nel 2019

Si riporta di seguito un dettaglio del numero di Richieste Nominali di farmaci Extra-PTR distribuite per esito della valutazione e Azienda Sanitaria richiedente.

Esito della valutazione	N. richieste 2019	%
Parere Favorevole	108	82
Preso d'atto	21	16
Parere non Favorevole	2	2
TOT	131	100

Tabella 10. Esito di valutazione delle richieste farmaci extra-PTR 2019

Azienda richiedente extra-prontuario	N. richieste 2019	%
AOSP Bologna	64	49
AUSL Bologna	37	28
AOSP Ferrara	24	18
AUSL Bologna	37	28
AUSL Imola	3	2
Ausl Ferrara	2	2
Extra RER	1	1
TOT	131	100

Tabella 11. Azienda del clinico prescrittore per richieste extra-PTR nel 2019

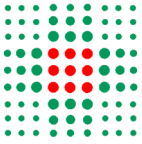

L'area oncologica continua ad essere quella maggiormente coinvolta, la stretta collaborazione instaurata con gli oncologi componenti, l'incontro allargato agli oncologi referenti delle sei Aziende e lo sviluppo dello strumento di valutazione hanno permesso di osservare sensibili miglioramenti, rispetto alle criticità rilevate nel corso del 2018, in termini di qualità delle evidenze allegate a supporto delle richieste, trasferibilità dei dati di efficacia e aderenza alle decisioni assunte dalle autorità regolatorie.

La raccolta dei dati relativi alle terapie off-label somministrate in emergenza (44%) continua a rappresentare un utile strumento per intercettare eventuali utilizzi diffusi e sistematici, per i quali supportare i clinici nelle richieste di inserimento nell'elenco dei farmaci istituito ai sensi della legge 648/96.

### Conclusioni

Coerentemente alla programmazione delle attività, nel corso dell'anno 2019 la CF AVEC ha rappresentato un prezioso contesto di confronto multidisciplinare su temi rilevanti del governo del farmaco. Alla luce infatti dei complessi e differenti determinanti che condizionano l'uso appropriato del farmaco, si conferma il metodo di lavoro che prevede di sfruttare le riunioni plenarie della CF AVEC come contesto di scambio alla pari multidisciplinare e multi professionale, con uno specifico fine di diventare un efficace strumento di diffusione della conoscenza, di lettura critica del contesto e di trasferimento di *best practice* nella pratica clinica quotidiana. Il programma della CF AVEC continua a perseguire questo fine, come confermato dalla consolidata abitudine di estendere le riunioni plenarie a professionisti, non necessariamente membri della commissione, quali interlocutori autorevoli e competenti delle diverse aziende dell'Area Vasta.

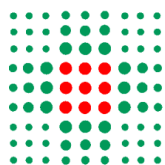

## 1. PREMESSA

- ▶ Le principali Linee Guida / Raccomandazioni EBM sul trattamento della BPCO (GOLD 2019, NICE 2017) concordano nel definire la **terapia inalatoria con broncodilatatori** come cardine del trattamento farmacologico della BPCO stabile.
- ▶ Entrambi i documenti raccomandano una strategia terapeutica a caratterizzazione multidimensionale, basata sulla valutazione personalizzata della gravità delle condizioni cliniche e del risultato ottenuto dalla terapia in corso, in termini di controllo dei sintomi.

Figura 1:

### ▶ COME ARRIVARE ALLA DIAGNOSI DI BPCO

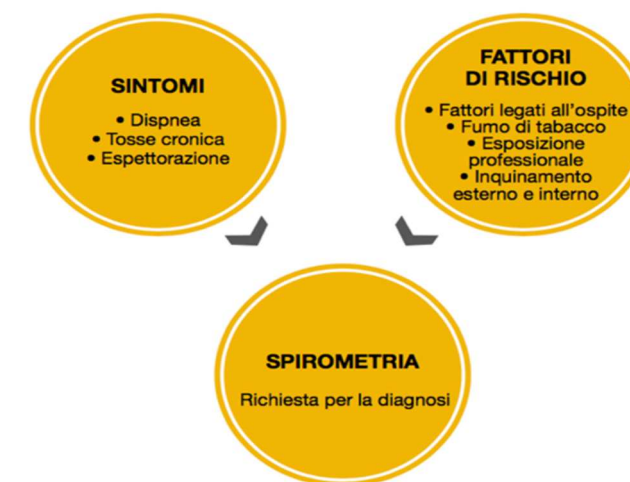

- ▶ Alla base di un qualsiasi trattamento farmacologico è necessaria una **corretta diagnosi**: la Figura 1) riprende il modello GOLD secondo cui la BPCO dovrebbe essere presa in considerazione in tutti i pazienti che presentano sintomi specifici e/o una storia di esposizione ai fattori di rischio per la malattia.

La diagnosi va sempre confermata da un'indagine spirometrica: il valore diagnostico per BPCO di FEV1/FVC è < 0,70.

Una corretta diagnosi **NON** può essere effettuata per definizione ("ostruzione cronica") e/o tramite strumenti diagnostici quali RX-Torace.

## 2. OBIETTIVI DI TERAPIA

- Riduzione dei sintomi
- Miglioramento della tolleranza allo sforzo
- Miglioramento dello stato di salute



**RIDURRE I SINTOMI**

- Prevenzione della progressione
- Prevenzione delle riacutizzazioni
- Riduzione della mortalità



**RIDURRE IL RISCHIO**

- ▶ Al momento non esiste alcuna evidenza conclusiva dagli studi clinici che qualunque dei farmaci disponibili per la BPCO sia in grado di modificare il declino a lungo termine della funzionalità polmonare.

# BPCO

## APPROCCIO ALLE TERAPIE INALATORIE LONG ACTING NEL TRATTAMENTO DELLA BPCO STABILE

Documento della Commissione Farmaci Area Vasta Emilia Centrale



### 3. SCELTA DELLA TERAPIA

Le evidenze attualmente disponibili non sono in grado di dimostrare in modo univoco la superiorità di un principio attivo rispetto all'altro né di una associazione rispetto all'altra.

La scelta della terapia più adeguata dovrà pertanto prevedere una valutazione combinata di più fattori:

- 1) **gravità funzionale su indagine spirometrica**
- 2) **natura ed entità dei sintomi**
- 3) **storia delle riacutizzazioni moderate/gravi e rischi futuri**
- 4) **presenza di comorbidità**
- 5) **controindicazioni e/o intolleranze**

Nell'ambito della classe terapeutica individuata va quindi tenuto conto di:

- 1) **capacità e preferenze del paziente rispetto al device**
- 2) **costi medi annui di terapia**

#### 3.1 Terapia farmacologica iniziale

La Figura 2) riprende il modello GOLD per l'INIZIO del trattamento farmacologico della BPCO, secondo la valutazione personalizzata dei sintomi e dei rischi di riacutizzazione in base allo schema di valutazione ABCD.

Figura 2:

≥2 riacutizzazioni moderate oppure ≥1 con necessità di ricovero ospedaliero	<b>GRUPPO C</b>  LAMA	<b>GRUPPO D</b> LAMA o LAMA + LABA* o ICS + LABA**  *Considerare se il paziente è fortemente sintomatico (ad es. CAT>20) **Considerare se eos ≥300
0-1 riacutizzazioni moderate (senza necessità di ricovero ospedaliero)	<b>GRUPPO A</b>  Un broncodilatatore	<b>GRUPPO B</b>  Un broncodilatatore a lunga durata d'azione (LABA o LAMA)
	mMRC 0-1 CAT <10	mMRC ≥2 CAT ≥10

**Definizione delle abbreviazioni:** eos: conta degli eosinofili ematici (cellule per microlitro); mMRC: questionario sulla dispnea del Medical Research Council modificato; CAT™: COPD Assessment Test™

Dopo l'avvio della terapia i pazienti devono essere periodicamente rivalutati per quanto riguarda il raggiungimento degli obiettivi di trattamento e l'identificazione di eventuali ostacoli al successo terapeutico.

In seguito alla revisione della risposta del paziente al trattamento iniziale, possono essere necessari adeguamenti del trattamento farmacologico.

Il trattamento farmacologico di follow up dovrebbe essere guidato dai seguenti principi: prima **rivedere** e **valutare**, poi **aggiustare** se necessario (Figura 3).

Prima di ogni rivalutazione, tecnica inalatoria e aderenza devono sempre essere prese in considerazione come cause di inadeguata risposta al trattamento.

Figura 3:

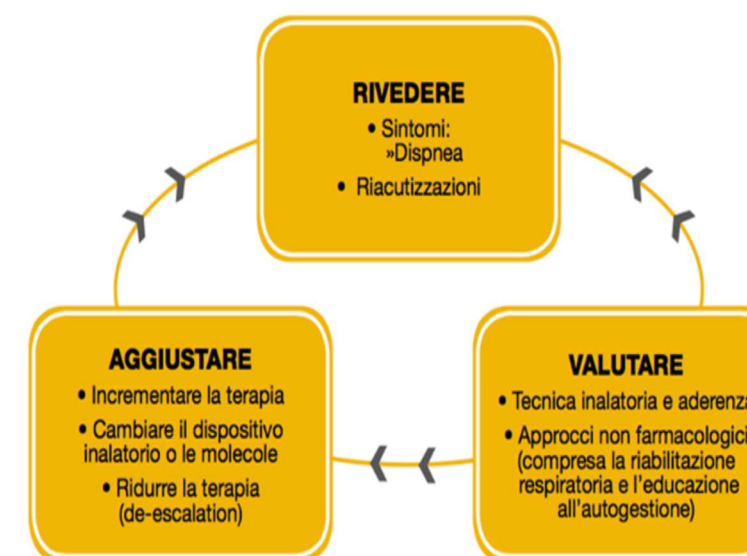

#### 3.2 Terapia farmacologica di follow-up

- ▶ Le raccomandazioni GOLD suggeriscono un algoritmo separato per il trattamento di **FOLLOW-UP**, in cui la gestione è ancora basata sui sintomi e sulle riacutizzazioni, ma le raccomandazioni non dipendono più dal gruppo ABCD attribuito al paziente al momento della diagnosi (Figura 4).
- ▶ Queste raccomandazioni di follow up sono concepite per facilitare la gestione dei pazienti che assumono la terapia di mantenimento, subito dopo il trattamento iniziale o dopo anni di follow up.
- ▶ Queste raccomandazioni incorporano le recenti evidenze degli studi clinici e l'impiego della conta degli eosinofili nel sangue periferico come biomarcatore per guidare l'utilizzo della terapia con ICS nella prevenzione delle riacutizzazioni.

Figura 4:

► TRATTAMENTO FARMACOLOGICO DI FOLLOW-UP

1. Se la risposta al trattamento iniziale è appropriata, mantenere il trattamento
2. Se non è appropriata:
  - ✓ Considerare come obiettivo il tratto trattabile (dispnea o riacutizzazioni) predominante;
    - Utilizzare il percorso delle riacutizzazioni se la dispnea e le riacutizzazioni devono essere considerate entrambe come obiettivi;
  - ✓ Posizionare il paziente nella casella corrispondente al trattamento in atto e seguire le indicazioni;
  - ✓ Valutare la risposta, aggiustare e rivedere il trattamento;
  - ✓ Queste raccomandazioni non dipendono dalla valutazione ABCD al momento della diagnosi

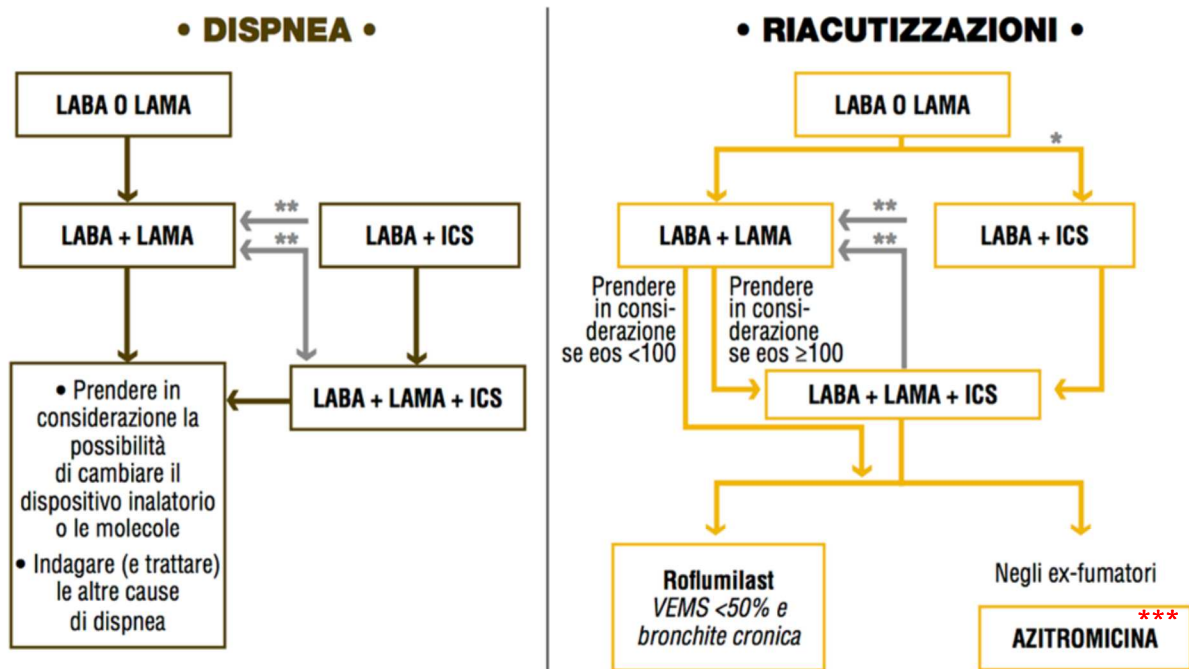

eos: conta degli eosinofili nel sangue (cellule/ $\mu$ l)  
 \*Prendere in considerazione se eos  $\geq 300$  o eos  $\geq 100$  E  $\geq 2$  riacutizzazioni moderate/1 ospedalizzazione  
 \*\*Considerare una de-escalation (riduzione) della terapia con ICS o una modifica del trattamento in caso di polmonite, indicazione iniziale inappropriata o assenza di risposta agli ICS  
 \*\*\* l'effetto anti-infiammatorio ed immunomodulante dell'utilizzo cronico di azitromicina, alle dosi riportate in letteratura e per una durata non superiore a 12 mesi, è supportato da evidenze derivanti da studi randomizzati controllati (GOLD 2019). Si segnala che si tratta di un trattamento off-label (L. 94/98) la cui prescrizione è consentita, per singoli casi, previa autorizzazione da parte della CF AVEC.

- La Figura 4 suggerisce strategie di **escalation** (aumento) e **de-escalation** (riduzione), basate su dati di efficacia e sicurezza disponibili.
- La risposta all'**escalation** del trattamento dovrebbe essere sempre rivalutata, e la **de-escalation** dovrebbe essere presa in considerazione in caso di assenza di benefici clinici e/o comparsa di effetti collaterali.
- La **de-escalation** può anche essere considerata nei pazienti con BPCO in trattamento in cui si osserva la risoluzione di alcuni sintomi, che successivamente potrebbero richiedere una riduzione della terapia.
- I pazienti in cui viene presa in considerazione una modifica del trattamento, in particolare la **de-escalation**, devono essere posti sotto stretto controllo medico.

4. ANALISI COSTO TERAPIA

Le prove di efficacia e sicurezza oggi disponibili non consentono di affermare la superiorità di un principio attivo rispetto all'altro né di una associazione rispetto all'altra.

Pertanto, nella definizione della migliore strategia terapeutica, pur nel rispetto delle specificità del singolo paziente, il clinico dovrebbe tener conto anche del rapporto costo-beneficio dei farmaci disponibili.

**Obiettivo:** favorire, ove possibile, l'impiego delle molecole /associazioni di molecole *long-acting* con un costo medio annuo di terapia più vantaggioso per SSN.

- Nei grafici a seguire, per ogni classe terapeutica, vengono riportati in ordine crescente i **costi medi associati ad un anno di terapia** con le singole molecole / associazioni di molecole.
- La barra indica il **range dei costi** associati alle specialità medicinali contenenti la stessa molecola.
- Per ogni molecola / associazione di molecole sono riportati nel **box sottostante** i nomi commerciali delle specialità corrispondenti disponibili in commercio.
- Evidenziati in grassetto nei box, le specialità con un costo annuo di terapia  $\leq$  a quello medio per molecola / associazioni di molecole.

### LABA

β<sub>2</sub>-agonisti long acting: costo medio anno/terapia <sup>(1)</sup>

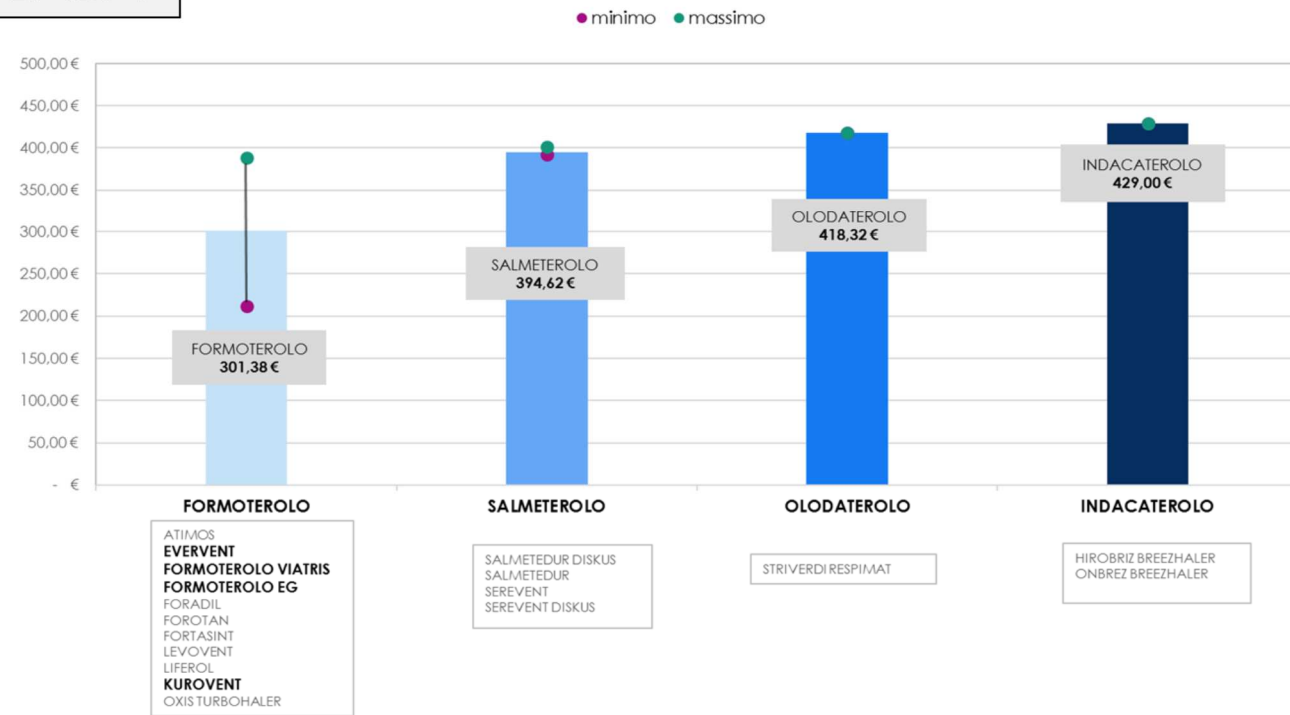

NOTA: In **grassetto** i farmaci con un costo medio annuo ≤ al valore medio € per la molecola; per le specialità presenti in commercio con più dosaggi sono stati considerati i costi delle formulazioni a dosaggio più alto.

### LAMA

Antimuscarinici long acting: costo medio anno/terapia <sup>(1)</sup>



NOTA: In **grassetto** i farmaci con un costo medio annuo ≤ al valore medio € per la molecola; per le specialità presenti in commercio con più dosaggi sono stati considerati i costi delle formulazioni a dosaggio più alto.

<sup>(1)</sup> Prezzi al pubblico aggiornati ad agosto 2019 (banca dati: Codifa)

### LABA + ICS

Duplice associazione: costo medio anno/terapia

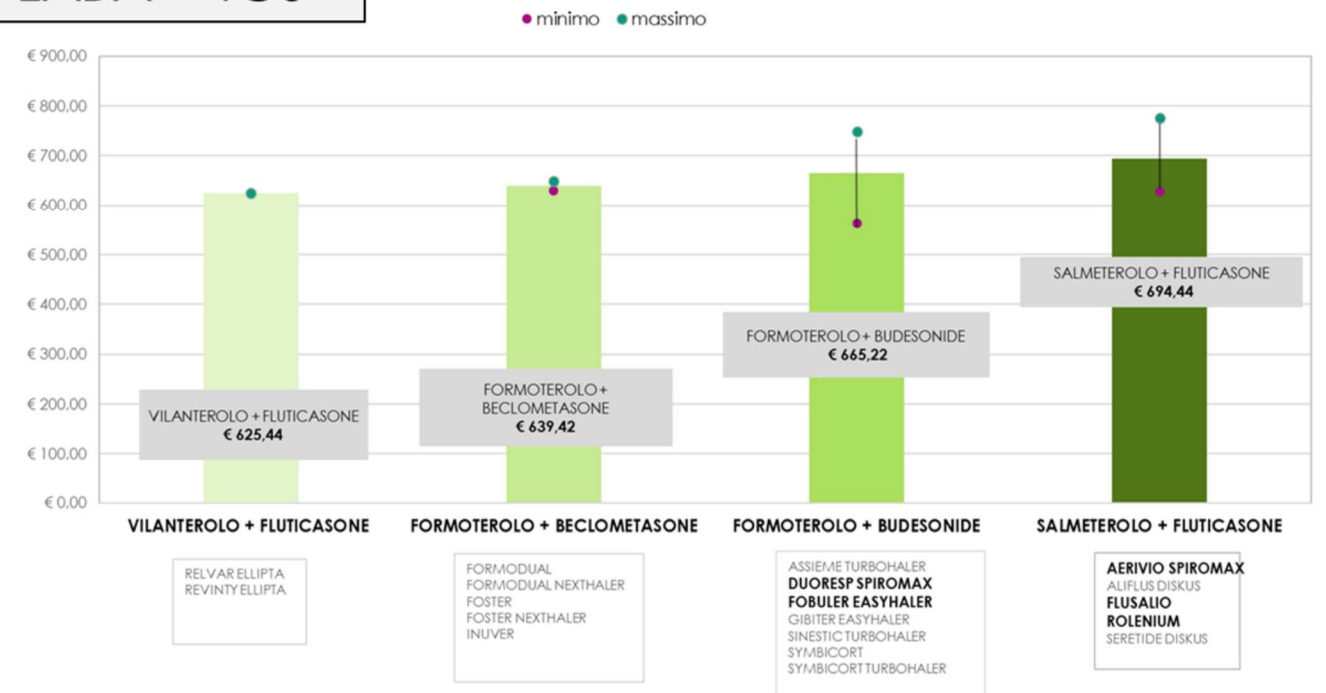

NOTA: In **grassetto** i farmaci con un costo medio annuo ≤ al valore medio € per la molecola; per le specialità presenti in commercio con più dosaggi sono stati considerati i costi delle formulazioni a dosaggio più alto.

### LABA + LAMA

Duplice associazione: costo medio anno/terapia <sup>(1)</sup>

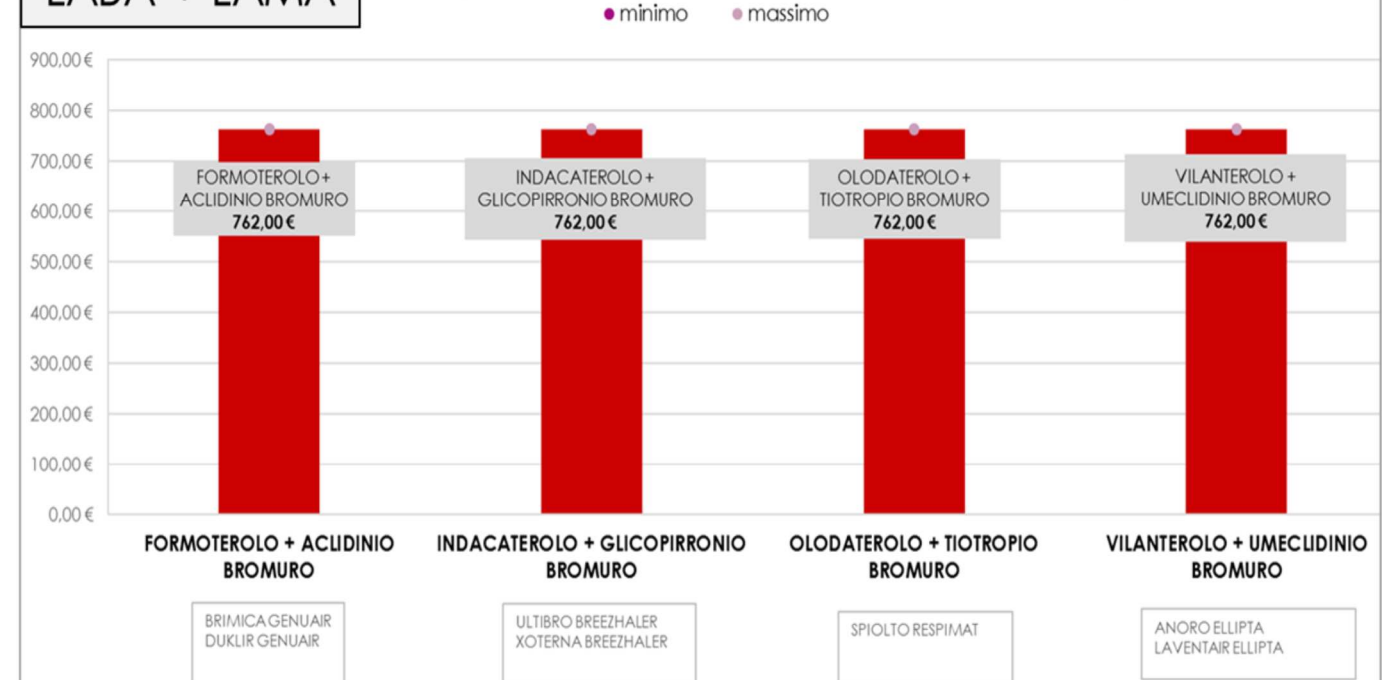

<sup>(1)</sup> Prezzi al pubblico aggiornati ad agosto 2019 (banca dati: Codifa)

DUPLICI ASSOCIAZIONI

# LABA + LAMA + ICS

Triplice associazione: costo medio anno/terapia



ELEBRATO ELLIPTA  
TRELEGY ELLIPTA

TRIMBOW

## 5. STRUMENTI DI APPROPRIATEZZA

Assessorato Politiche per la Salute - Commissione Regionale del Piano Terapeutico Regionale per la prescrizione di Indacaterolo/Glicopirronio nel trattamento della broncopneumopatia cronica ostruttiva (BPCO)

Medico prescrittore \_\_\_\_\_ Tel. \_\_\_\_\_ Unità Operativa \_\_\_\_\_

Paziente (nome e cognome) \_\_\_\_\_ Sesso: \_\_\_\_\_

Data di Nascita \_\_\_\_\_ Residenza \_\_\_\_\_ Codice fiscale \_\_\_\_\_

Durata (anni) di malattia (solo alla 1ª prescrizione) \_\_\_\_\_

Il Piano terapeutico, della validità di 12 mesi, è da compilarsi ai fini della rimborsabilità, AIFA, da parte degli specialisti pneumologo, allergologo, geriatra, internista che operano negli Ospedali delle Aziende Sanitarie della Regione Emilia Romagna. Le prescrizioni successivamente effettuate dai Medici di Medicina Generale, qualora siano soddisfatte, potranno essere rimborsate.

1  Paziente con diagnosi conclamata di broncopneumopatia cronica ostruttiva (BPCO) molto grave secondo linee guida GOLD nella versione aggiornata.

FEV<sub>1</sub> / FVC (da esame spirometrico) \_\_\_\_\_

2  Paziente broncopneumopatico con dispnea in almeno una delle seguenti condizioni (questionario mMRC):

- durante esercizio intenso (es. salire le scale, pedalare)
- durante una camminata in salita
- durante una camminata lenta rispetto a persone della stessa età che porta a internista
- dopo almeno 100 metri di camminata
- durante l'atto dei vestirsi o svestirsi

In caso di prosecuzione della terapia, ovvero rinnovo annuale del piano terapeutico, si deve compilare la condizione riportata al punto (2)

PRIMA PRESCRIZIONE <input type="checkbox"/>	PROSECUZIONE TERAPIA <input type="checkbox"/>
Indacaterolo/Glicopirronio	Posologia 110/50 mcg/die

Data valutazione \_\_\_\_\_ Timbro e Firma del Medico \_\_\_\_\_

---

Assessorato Politiche per la Salute - Commissione Regionale del Piano Terapeutico Regionale per la prescrizione della TRIPlice terapia (in singolo erogatore) nel trattamento della broncopneumopatia cronica ostruttiva (BPCO)

Medico prescrittore \_\_\_\_\_ Tel. \_\_\_\_\_

Unità Operativa \_\_\_\_\_ Azienda Sanitaria \_\_\_\_\_

Paziente (nome e cognome) \_\_\_\_\_ Sesso: \_\_\_\_\_

Data di Nascita \_\_\_\_\_ Codice fiscale \_\_\_\_\_ AUSL \_\_\_\_\_

residenza \_\_\_\_\_ Indirizzo \_\_\_\_\_ Tel. \_\_\_\_\_

MMG \_\_\_\_\_ Durata (anni) di malattia (solo alla 1ª prescrizione) \_\_\_\_\_

FEV<sub>1</sub> / FVC\* \_\_\_\_\_ eseguito in data \_\_\_\_\_

Specificare il risultato della spirometria eseguita al fine diagnostico e comunque i risultati di quella più recente (specie se il valore diagnostico per BPCO di FEV<sub>1</sub>/FVC è <0,70).  
I pazienti già in terapia con una associazione di un LABA, un LAMA e un ICS in cui non è disponibile la spirometria dallo specialista entro 6 mesi per la conferma diagnostica e la formulazione di una proposta terapeutica.  
I pazienti già seguiti da uno specialista e che hanno già eseguito una spirometria potranno continuare la terapia pneumologica già programmata in occasione del quale lo specialista formulerà/confermerà una proposta terapeutica.

La rimborsabilità SSR è limitata ai pazienti adulti con diagnosi di BPCO di grado da moderato a severo e con almeno 2 riacutizzazioni negli ultimi 12 mesi o almeno una riacutizzazione che non siano sufficientemente controllate dalla associazione di un corticosteroide beta-agonista a lunga durata d'azione, e siano soddisfatte ENTRAMBE le condizioni riportate:

1  Paziente con diagnosi conclamata di broncopneumopatia cronica ostruttiva (BPCO) severa e con almeno 2 riacutizzazioni negli ultimi 12 mesi o almeno una riacutizzazione che non siano sufficientemente controllate dalla associazione di un corticosteroide beta-agonista a lunga durata d'azione, e siano soddisfatte ENTRAMBE le condizioni riportate:

A) Dispnea di GRADO 2 O SUPERIORE misurata tramite il questionario mMRC per la dispnea:

- Grado 0: ho dispnea solo per sforzi intensi (es. salire le scale, pedalare)
- Grado 1: mi manca il fiato se cammino veloce (o corsa) in piano o in lieve salita
- Grado 2: su percorsi piani cammino più lentamente dei miei coetanei, oppure ho difficoltà a fermarmi per respirare quando cammino a passo normale
- Grado 3: ho necessità di fermarmi per respirare dopo aver camminato in piano per pochi minuti
- Grado 4: mi manca il fiato a riposo per uscire di casa o per vestirmi/spogliarmi

oppure:

B) PUNTEGGIO ai test di valutazione della sintomatologia (COPD Assessment Test - CAT1M) PARI ALMENO A 10

PUNTEGGIO

Non trovo mai il mio respiro (nessa)	0	1	2	3	4	5	6	7	8	9	10	11	12	13	14	15	16	17	18	19	20
Il mio respiro è sempre tranquillo (nessa)	0	1	2	3	4	5	6	7	8	9	10	11	12	13	14	15	16	17	18	19	20
Non avverto alcuna limitazione di attività al petto	0	1	2	3	4	5	6	7	8	9	10	11	12	13	14	15	16	17	18	19	20
Quando cammino in salita o lungo una rampa di scendere non avverto mancanza di fiato	0	1	2	3	4	5	6	7	8	9	10	11	12	13	14	15	16	17	18	19	20
Non avverto limitazioni nelle mie attività di casa	0	1	2	3	4	5	6	7	8	9	10	11	12	13	14	15	16	17	18	19	20
Ho sempre bisogno di dormire di notte (nessa)	0	1	2	3	4	5	6	7	8	9	10	11	12	13	14	15	16	17	18	19	20
Devo prendere farmaci per il mio respiro	0	1	2	3	4	5	6	7	8	9	10	11	12	13	14	15	16	17	18	19	20
Ho molta energia	0	1	2	3	4	5	6	7	8	9	10	11	12	13	14	15	16	17	18	19	20

PUNTEGGIO TOTALE \_\_\_\_\_

PRIMA PRESCRIZIONE

Beclometasone dipropionato/formoterolo fumarato diidrato/glicopirronio bromuro	Posologia 2 erogazioni (ciascuna da 87 mcg/5 mcg / 9 mcg) due volte al giorno
--	--

PROSECUZIONE TERAPIA

Fluticasone furoato/umeclidinio bromuro/vilanterolo trifrenato	Posologia 1 inalazione (da 92 mcg/55 mcg/22 mcg) ogni giorno alla stessa ora
--	---

La validità massima del Piano Terapeutico è di 12 mesi

Data valutazione \_\_\_\_\_ Timbro e Firma del Medico \_\_\_\_\_

L'avvio al trattamento con una duplice associazione LABA+LAMA o triplice LABA+LAMA+ICS **in forma preconstituita** è riservata agli specialisti pneumologi, allergologi, geriatrici ed internisti.

Tuttavia ciò non preclude la stessa opportunità al medico di medicina generale se la medesima prescrizione avviene **in forma estemporanea**.

**La prescrizione estemporanea di duplice o triplice terapia, seppur consentita, è da ritenersi impropria o quantomeno non consigliabile per le seguenti ragioni:**

- richiede al paziente l'impiego di almeno due devices e più somministrazioni giornaliere, elementi che contribuiscono a ridurre l'aderenza alla terapia ed aumentare il rischio di errori di somministrazione;
- Il costo medio di un'associazione estemporanea è significativamente superiore a quello della stessa in forma preconstituita (+ 20–30%).
- L'impiego di un'associazione estemporanea andrebbe riservata alla sola condizione in cui non sia disponibile in commercio la specifica combinazione di principi attivi ritenuta clinicamente più idonea per il paziente.

(1) Prezzi al pubblico aggiornati ad agosto 2019 (banca dati: Codifa)



## 6. ADERENZA TERAPEUTICA

La scarsa aderenza del paziente alle terapie inalatorie è una delle criticità più rilevanti nell'approccio alla cura della BPCO

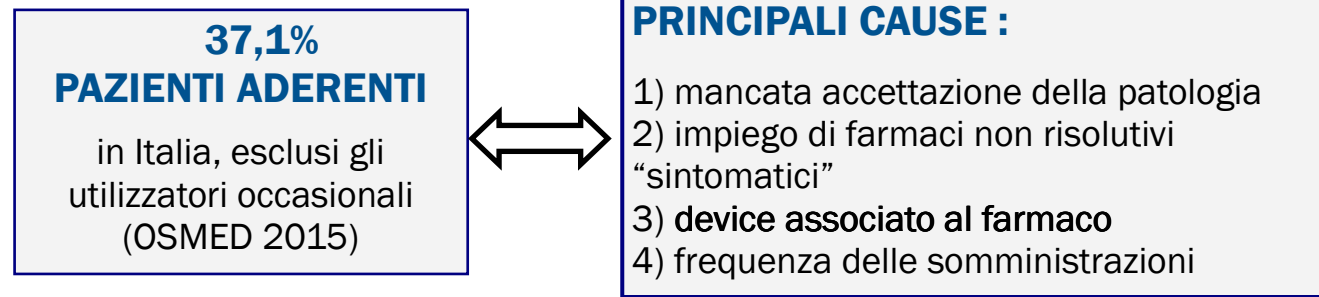

- ▶ Un'inadeguata tecnica inalatoria può essere associata ad **una riduzione fino al 50%** del farmaco che si deposita nel polmone;
- ▶ La semplice lettura delle istruzioni non è sufficiente ad assicurare un uso corretto del device;
- ▶ Tutte le LG/Raccomandazioni sottolineano l'importanza di investire in **educazione terapeutica** ovvero fornire accurate istruzioni e mostrare la corretta tecnica inalatoria del device prescritto (BOX 1, di seguito).
- ▶ **Le LG/Raccomandazioni non si pronunciano sulla scelta del device:** il miglior dispositivo è quello che il paziente sa maneggiare correttamente, sa usare ed usa poiché il controllo della malattia poggia pesantemente sulla sua aderenza.

**L'uso corretto è più importante della scelta del device**

**BOX 1) strategie per un uso efficace dei device inalatori (LG GINA 2017)**

SCEGLI	CORREGGI
<ul style="list-style-type: none"> <li>Scegliere il dispositivo più appropriato prima della prescrizione. Tenere in considerazione le varie opzioni terapeutiche (<b>Box 3-5</b>), i dispositivi disponibili, le capacità del paziente e i costi</li> <li>Se sono disponibili varie opzioni, coinvolgere il paziente nella scelta</li> <li>Per ICS con pMDI, l'uso di un distanziatore migliora l'assunzione e riduce i potenziali effetti collaterali (in particolare per ICS)</li> <li>Assicurarsi che non ci siano barriere fisiche, ad esempio patologie delle articolazioni, che limitino l'uso degli inalatori</li> <li>Evitare l'uso di tipi diversi di inalatori nello stesso paziente, se possibile, per evitare confusione</li> </ul>	<ul style="list-style-type: none"> <li>Mostrare al paziente come va usato il dispositivo correttamente con una dimostrazione pratica, ad esempio usando un inalatore placebo</li> <li>Controllare di nuovo la tecnica, facendo attenzione ai passaggi problematici. Può essere necessario ripetere questa procedura almeno 2-3 volte<sup>233</sup></li> <li>Considerare l'uso di un altro dispositivo solo se il paziente non è capace di usare l'inalatore correttamente dopo diverse prove</li> <li>Ricontrollare frequentemente la tecnica inalatoria. Dopo la spiegazione iniziale, gli errori spesso si ripetono nell'arco di 4-6 settimane<sup>234</sup></li> </ul>
CONTROLLA	CONFERMA
<ul style="list-style-type: none"> <li>Controllare la tecnica di inalazione ad ogni occasione</li> <li>Chiedere al paziente di mostrare come usa l'inalatore (non solo se sanno come usarlo)</li> <li>Identificare gli errori usando una checklist specifica per quel tipo di dispositivo</li> </ul>	<ul style="list-style-type: none"> <li>Il medico deve saper mostrare la tecnica d'uso corretto di ciascun inalatore che prescrive</li> <li>Farmacisti e infermieri possono fornire un addestramento molto efficace alla tecnica inalatoria corretta<sup>235,236</sup></li> </ul>
GINA 2017, Box 3-11 © Global initiative for Asthma	

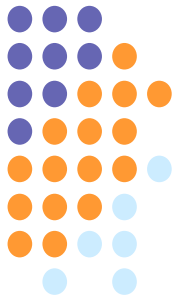

**Acronimi:**

- LABA = long-acting beta2 agonists
- LAMA = long-acting muscarinic antagonists
- ICS = inhaled corticosteroids
- FEV1 (o VEMS) = forced expiratory volume in the 1st second
- FVC = forced Vital Capacity
- FEV1/FVC = Indice di Tiffenau
- CAT = COPD Assessment Test
- mMRC = Modified Medical Research Council questionnaire

**Fonti:**

- Raccomandazioni GOLD 2019
- Linee Guida NICE 2017
- Linee Guida GINA 2017
- Documento di Indirizzo Regionale per la gestione integrata della BPCO 2018
- Banca dati CODIFA

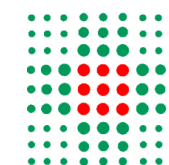

**SERVIZIO SANITARIO REGIONALE  
EMILIA - ROMAGNA**  
  
Area Vasta Emilia Centrale



REGIONE EMILIA-ROMAGNA ( r\_emiro )  
Giunta ( AOO\_EM )  
allegato al PG/2020/0416211 del 05/06/2020 15:05:29

## RELAZIONE PER PROGETTO RIS-PACS AVEC PER COLLEGI DD.AA. E DD.SS. - STATO DI AVANZAMENTO -

Il presente documento si pone l'obiettivo di fotografare lo stato di avanzamento del progetto RIS-PACS AVEC e le principali criticità emerse nel corso di incontri tematici svolti con i Referenti dei Servizi ICT, dalle prime fasi di stesura capitolato fino agli ultimi incontri per dare corso al Progetto Esecutivo.

La trattazione seguente sarà dunque divisa nei principali segmenti temporali che hanno contraddistinto il progetto, con indicazione delle problematiche rilevate (in corsivo) e delle relative proposte di risoluzione con i corrispondenti impatti sull'avanzamento della realizzazione progettuale. I diversi segmenti sono legati da eventi intermedi che saranno sintetizzati in box specifici.

### 1. Predisposizione capitolato di gara (incontri del 04/09/2017 e 07/09/2017)

In presenza dei Servizi ICT AVEC e dei Referenti Privacy (04/09/2017), il Gruppo di redazione del capitolato ha svolto una presentazione del progetto focalizzandosi sui seguenti punti:

- architettura di rete (sia per la parte RIS che per la parte PACS);
- integrazioni con sistemi informativi di terze parti;
- apertura verso domini extraradiologici (VNA<sup>1</sup>);
- elementi compresi in fornitura in termini di hardware, software e servizi.

Nel corso del primo incontro sono stati chiaramente definiti gli elementi NON compresi nella fornitura e specificamente a carico dei Servizi ICT:

- postazioni RIS e di consultazione (escluse quelle dedicate agli Amministratori di Sistema e alle aree critiche come Blocchi Operatori, Terapie Intensive, ecc. comprese in gara);
- modulo di gestione richieste (normalmente integrato nei Sistemi Informativi Ospedalieri);
- disponibilità di sale server locali con requisiti tali da garantire la business continuity;
- interfacce standard tra i sistemi informativi e quelli oggetto di gara, con garanzia di disponibilità sincronizzata con i tempi di gara (a carico delle Aziende Sanitarie).

Nel successivo incontro alla presenza di Lepida (07/09/2017), oltre che di alcuni Servizi ICT, sono stati affrontati i seguenti punti:

- presentazione architettura di rete (sia per la parte RIS che per la parte PACS) da proporre come requisito minimo e confronto con Lepida circa le opzioni di housing/hosting;
- illustrazione ridondanze di rete: due vie principali e la terza basata sui ponti radio in fase di sperimentazione in Area Vasta Romagna. Ipotizzati interventi di potenziamento sulle due vie principali con l'obiettivo di aumentarne la portata;

<sup>1</sup> Vendor Neutral Archive - Termine usato per identificare basi di dati che fanno riferimento a immagini medicali generiche, anche non radiologiche

- conferma della distribuzione archivi PACS aziendali e di stabilimento, non garantendo l'infrastruttura Lepida sufficiente stabilità e riduzione del rischio di isolamento (indisponibilità degli studi clinici da parte delle strutture).

Le tappe successive sono state quelle relative alla procedura di gara:

- **indizione bando** in data 19/12/2017 (Det. N. 3906/ASL\_BO)
- **nomina commissione valutazione** di gara in data 15/05/2018 (Prot. N. 29/01-12/AVEC)
- **aggiudicazione** in data 18/12/2018 (Det. N. 3834/ASL\_BO)
- **presentazione Progetto Esecutivo RTI**
  - nella sua prima versione in data 21/03/2019
  - nella seconda versione in data 12/04/2019 emendata con le osservazioni del Gruppo DEC.

## 2. Presentazione Progetto Esecutivo da parte RTI (incontri del 25/03/2019, 08/04/2019, 11/04/2019 e 28/05/2019)

Nel primo degli incontri (25/03/2019) svolti in presenza dei Servizi ICT, sono stati richiamati i requisiti di gara: adozione anagrafica unica e realizzazione interfacce di integrazione standard tra i sistemi RIS-PACS e i sistemi informativi di terze parti.

Le criticità sollevate dai Referenti dei Servizi ICT sono state relative a:

- problema della *gestione delle anagrafiche pre esistenti* che potrebbero essere dotate di prefisso come proposto da RTI. Per il resto si dichiarava che nelle Aziende con Anagrafica APC la correlazione tra i record dell'anagrafica locale APC ed i corrispondenti dell'anagrafica di riferimento unXMPi era già stata eseguita (Ferrara, S. Orsola e Imola);
- *manca di interfacce standard per alcuni applicativi* (CUP per l'area di Bologna, MySanitàPS per l'Azienda USL di Ferrara). I Servizi ICT si impegnavano a verificare il livello di integrazione dei software di terze parti, con particolare importanza per quelli non integrati mediante interfacce standard (come lses), individuando i tempi di predisposizione delle integrazioni e le modalità di collaudo delle stesse.

Alla richiesta, avanzata dal RTI, di adozione di una configurazione delle reti tale da non rendere necessari interventi puntuali per la visibilità di singole postazioni di lavoro o modalità tra le sei aziende AVEC, i Referenti ICT segnalavano per la prima volta la *difficoltà di realizzazione di collegamenti bidirezionali tra i nodi della rete RIS-PACS AVEC*.

Altri temi trattati hanno riguardato la richiesta, da parte del RTI, di una matrice di indirizzi IP, sia per gli ambienti di test che di produzione, per le reti aziendali e per i data center Lepida e la verifica dell'adozione di LDAP<sup>2</sup> per l'accesso agli applicativi aziendali di terze parti, in particolare per i Sistemi Informativi Ospedalieri che devono richiamare le immagini radiologiche. Per quest'ultimo aspetto i Servizi ICT hanno proposto l'adozione di Shibboleth o sistema alternativo (come per Babel o Gru WHR), in modo da non coinvolgere gli altri applicativi di terze parti che non fanno uso di autenticazione centralizzata.

<sup>2</sup> Lightweight Directory Access Protocol - Protocollo "leggero" per l'interrogazione e la modifica dei servizi di directory. Include una funzionalità secondo la quale un client si può autenticare o provare la sua identità ad un directory server.

Nel secondo incontro (08/04/2019) è stata illustrata l'architettura progettuale finale del progetto da parte del RTI. I Servizi ICT hanno sottolineato nuovamente la necessità di identificare le transazioni client/server per le problematiche connesse alla bidirezionalità.

Relativamente all'individuazione delle matrici di indirizzi IP per le nuove reti sia per l'ambiente di test che per l'ambiente di produzione, i Referenti dei Servizi ICT hanno proposto l'adozione di una nuova rete con indirizzi che possano evitare la sovrapposizione con quelli esistenti (in seguito sarà fornita la matrice per il solo ambiente di test).

Nel corso dello stesso incontro, sono state avanzate richieste, da parte dei Servizi ICT, non previste da capitolato:

- garanzia di accesso alle immagini e referti per assistiti extra regionali: si conviene che sarà utilizzato il collegamento tra i Fascicoli Sanitari regionali;
- installazione modulo Firewall di Data Center.  
Viene altresì revisionata la scelta di adottare un meccanismo tipo Shibboleth per l'autenticazione poiché non compatibile con le installazioni client (come i PACS), a favore di una delle seguenti opzioni:
- autenticazione LDAP per tutti gli applicativi (compresi quelli di terze parti aziendali);
- autenticazione LDAP solo per gli applicativi RIS-PACS (con necessità da parte dell'utente di eseguire l'accesso in duplice modalità).

Il terzo incontro (11/04/2019) ha toccato nuovamente la tematica del collegamento delle anagrafiche locali APC (ancora in uso presso le realtà di Ferrara, S. Orsola e Imola) all'anagrafica di riferimento del progetto unXMPI.

Durante lo stesso incontro è stato affrontato l'argomento dell'adozione del nomenclatore di prestazioni aggiornato e prodotto dal Gruppo di Lavoro appositamente costituito. Tale scelta si riverbera sui sistemi informativi aziendali che dovranno prevedere anch'essi il ricorso al nuovo nomenclatore.

L'incontro successivo (28/05/2019) finalizzato a fissare i termini di partenza della Fase A di test, ha trattato una serie di temi con definizione di tempistiche puntuali:

- migrazione anagrafiche locali verso quella di riferimento AVEC (unXMPI) con richiesta di dichiarazione da parte dei Direttori dei Servizi ICT della tempistica di adeguamento entro il termine dell'11/06;
- migrazione sistemi di autenticazione aziendali verso LDAP e contestuale risoluzione casi di accesso con utenze locali con richiesta di dichiarazione da parte dei Direttori dei Servizi ICT della tempistica di adeguamento entro il termine dell'11/06;
- richiesta di fornitura da parte dei Servizi ICT della matrice indirizzi IP per le nuove reti RIS-PACS AVEC entro il termine del 05/06;
- richiesta di rilascio da parte dei Servizi ICT di un certificato VPN AVEC per il collegamento dei fornitori all'ambiente di test entro il termine dell'11/06;
- rilievo di indisponibilità di integrazioni standard per tutti gli applicativi: ipotesi di scenario a breve termine con i test sulle integrazioni legacy e di un secondo scenario a regime con

integrazioni standard. E' stata richiesta ai Servizi ICT la fornitura delle specifiche di integrazione con gli applicativi di terze parti entro il termine del 05/06;

- ipotesi di individuazione di un'Azienda che svolga azioni di coordinamento con le altre aziende al fine di definire il piano di indirizzamento dedicato alla rete RIS-PACS, l'implementazione dell'architettura di rete al servizio del sistema e la sua gestione nel corso del tempo.

In fase di condivisione del verbale, sono emerse le seguenti considerazioni da parte dei Servizi ICT di Bologna:

- proposta di adozione di LDAPs, in luogo di LDAP; è stata richiesta una valutazione di impatto e fattibilità di tale scelta in carico ai Servizi ICT, da eseguire in tempi brevi e comunicare al RTI, nell'ipotesi che sia coerente con l'offerta presentata;
- individuazione dell'Azienda coordinatrice tra i Servizi ICT in accordo con i DEC e comunicata al Collegio dei Direttori Sanitari, unitamente alla richiesta avanzata dagli stessi Servizi ICT di coprire costi aggiuntivi (secondo un'ipotesi di massima delle giornate di presenza di una figura specialistica di supporto), da ripartire tra le varie Aziende (costi comprensivi anche dell'installazione e gestione del Firewall di Data Center, poiché non previsto da offerta di gara).

Le tappe successive sono state quelle relative alle attività propedeutiche alla definizione dei tempi operativi della Fase A: **comunicazione al RTI degli accordi presi con i Servizi ICT** in data 28/05/2019, **incontri specifici con Ditte di terze parti** per dialogo tecnico sulle integrazioni nel periodo 03-14/06/2019.

### 3. Definizione tempistiche di avvio della Fase A (incontri del 27/06/2019 e 18/10/2019)

L'incontro successivo a quello con le Ditte di terze parti (27/06/2019) è stata dedicato al tema delle Cooperazioni Anagrafiche. In particolare, è stato orientato alla definizione delle modalità di integrazione fra i nuovi applicativi RIS-PACS AVEC, l'anagrafe di riferimento di AVEC XMPI (Engineering) e le anagrafi aziendali di Ferrara, Imola e S. Orsola gestite dal software APC (Data Processing).

Le criticità riscontrate unicamente nella realtà di Ferrara sono risultate imputabili all'*indisponibilità di alcuni fornitori ad effettuare implementazioni atte a gestire anche la chiave unXMPI in aggiunta a quella di APC.*

Per gestire tale situazione sono stati concordati i flussi applicativi, la cui analisi e successivo sviluppo sono stati affidati alle Ditte Engineering e Data Processing, fornitori delle due Anagrafiche.

Le due Ditte hanno prodotto un documento di analisi congiunta Engineering/Data Processing per l'integrazione delle due Anagrafiche rilasciato in data 20/09/2019.

Nel successivo incontro (18/10/2019) sono state definite le tempistiche di disponibilità degli ambienti di test per dare corso allo scenario a breve termine, caratterizzato dall'integrazione delle due Anagrafiche e dalla presenza di interfacce applicative non standard, e dello scenario a regime, caratterizzato da Anagrafica unica unXMPI e interfacce applicative di tipo standard.

Le tappe successive sono state quelle relative alla definizione delle date di **avvio della Fase A di installazione e configurazione sistemi di test** in data 02/12/2019 con durata 60 giorni solari, l'inizio del **test e collaudo da parte delle Aziende Sanitarie** in data 03/02/2020 e **inizio Fase B di produzione** in data 02/03/2020.

#### **4. Validazione del Progetto Esecutivo definitivo e Partenza Fase A (incontri del 08/11/2019, 28/01/2020 e 04/02/2020)**

Il primo incontro (08/11/2019) è stato richiesto dai Servizi ICT al fine di approfondire la necessità dei collegamenti bidirezionali tra i nodi della rete di progetto: si conclude con la conferma che gli apparati di rete su cui si basa l'impianto di network dell'area di Bologna non sono adatti a gestire le comunicazioni bidirezionali richieste dallo standard radiologico DICOM. Come tali gli apparati di rete dovranno quindi essere sostituiti a carico del Servizio ICT competente.

L'incontro successivo (28/01/2020), richiesto dal RTI a ridosso del termine della Fase A di test, ha evidenziato problematiche operative riscontrate durante la fase di test. Sono discussi i seguenti punti:

1. criticità legata all'assenza di un disegno tecnico del progetto definitivo (ambiente di produzione), con chiara indicazione dei nodi serventi e dei nodi client per poter predisporre le necessarie configurazioni di rete. Si concorda che il layout dell'ambiente di test sarà prodotto dal RTI, mentre i DEC si occuperanno di individuare nell'offerta tecnica ciò che può essere utile per la configurazione di rete, ***pur avendo già trasmesso ai Servizi ICT parte della documentazione in Aprile 2019;***
2. ***problema di carenza di risorse IT da dedicare al progetto*** per quanto riguarda la realtà dell'AUSL di Bologna (argomento da trattare con la propria Direzione Generale);
3. ***revisione probabile della data di avvio della Fase B*** prevista per i primi di Marzo 2020 che non può essere confermata da parte dei Referenti dei Servizi ICT;
4. promemoria di adozione del nomenclatore unico AVEC, come da nota inviata in data 20/12/2019 dal Coordinatore DEC.
5. **ulteriori nuove richieste avanzate dai Servizi ICT:**
  - 5.1. disponibilità del Codice Fiscale tra i campi obbligatori di autenticazione poiché gli applicativi chiamati necessitano di tale campo;
  - 5.2. controllo modalità di installazione da parte del RTI sui server di produzione secondo quanto riportato nelle proprie procedure interne;
  - 5.3. necessità di condivisione di policy di dominio più restrittive da applicare alle workstation PACS rispetto a quelle dei normali PC aziendali (limitazione sulla navigazione internet e sull'utilizzo di memorie rimovibili).

L'ultimo incontro (04/02/2020) è stato focalizzato sull'illustrazione da parte del RTI dei requisiti progettuali di rete e delle specifiche di rete dell'ambiente di test.

Si concorda di procedere alla definizione di una rete di indirizzi specifica RIS-PACS AVEC (con ri-numerazione delle modalità diagnostiche esistenti)

I Referenti dei Servizi ICT chiedono, oltre l'ampia documentazione tecnica trasmessa dai DEC, di censire i nodi della rete con le specifiche tecniche di configurazione (in seguito trasmesse su owncloud.avec.emr.it entro il 13/02/2020.

Successivamente in data 17/02/2020 è stato reso noto da parte dei Servizi ICT che ***l'adozione del nuovo nomenclatore da parte dei Sistemi informativi Aziendali non è compatibile con i tempi del Progetto RIS-PACS*** e che, in analogia a quanto fatto precedentemente per la stessa attività, è richiesto il coinvolgimento attivo di risorse della stessa RTI.

Si riassumono le maggiori criticità sopra citate che hanno comportato un rallentamento o una modifica delle fasi di avanzamento del progetto:

- A. ***manca di interfacce standard per alcuni applicativi***; si è resa necessaria la distinzione di uno scenario di test a regime con le attuali integrazioni e di uno scenario a regime con le integrazioni standard (gran parte delle quali previste entro il mese di Marzo 2020). ***A questo proposito si ricorda l'esistenza del documento specifico per la Sicurezza dei Sistemi RIS-PACS parte integrante della Delibera di Giunta della Regione Emilia-Romagna n. 1706 del 9/11/2009*** ;
- B. ***assenza di anagrafica unica unXMPI***; si è resa necessaria la definizione delle modalità di integrazione fra i nuovi applicativi RIS-PACS, l'anagrafe di riferimento AVEC XMPI (Engineering) e le anagrafi aziendali locali gestite dal software APC. Ciò ha comportato lo slittamento della partenza della Fase A a fine anno 2019, in seguito alle attività di analisi, sviluppo e test delle integrazioni anagrafiche;
- C. ***difficoltà di realizzazione di collegamenti bidirezionali tra i nodi della rete RIS-PACS AVEC***; si è resa necessaria la ri-numerazione delle reti Aziendali secondo un range che eviti la sovrapposizione degli indirizzi e la dotazione da parte del Servizio ICT di Bologna di specifici apparati. **Al momento tali elementi hanno sospeso la partenza della Fase B del progetto**;
- D. ***impossibilità di adozione del nomenclatore unico da parte di tutti i Servizi informativi***; si renderà necessaria un'attività aggiuntiva non prevista, in carico al fornitore RIS, di costruzione di tabelle di transcodifica delle prestazioni e meccanismi di allineamento puntuale di tali tabelle. A regime si prevede che il nomenclatore sarà unico, ma occorrerà che tutti i software di "terze parti" che colloquiano con il sistema RIS-PACS siano aggiornati in tal senso. Anche questa è una attività che si ritiene debba essere in capo a ICT per i necessari rapporti con i fornitori del software di "terze parti" e gli uffici aziendali interessati a tale attività;
- E. ***problema di carenza di risorse IT da dedicare al progetto*** per quanto riguarda la realtà dell'AUSL di Bologna.

Quanto illustrato rappresenta un sintetico resoconto nel quale ho cercato di evidenziare i problemi più rilevanti. E' mia opinione che possano avere influito sui ritardi i seguenti eventi di cui sono a conoscenza:

- a) sostituzione nel corso del 2019 di 3 dei 5 dei direttori dei Servizi ICT (AUSLBO, AOUBO e AUSLFE-AOUFE). Sono rimasti i due direttori che sono anche DEC del progetto: AUSLIM e

IOR. Ciò ha inciso probabilmente sulla valutazione delle priorità da attribuire ai progetti che i servizi avevano in corso oltre al Progetto RIS-PACS AVEC, che coinvolge molti fornitori di software con i quali il sistema deve dialogare.

- b) implementazione nel corso del 2019 del Progetto Cartella Clinica Elettronica.
- c) avvio in alcune aziende del progetto regionale GAAC, con importante impatto sulle anagrafiche;
- d) avvio del Progetto Trasfusionale AVEC.

Tengo solo a precisare che il lavoro che il gruppo DEC ha condotto fin dalla redazione del capitolato (2017), **è stato svolto** da parte dei servizi che esprimono i DEC **senza alcuna risorsa aggiuntiva**, in ottemperanza al mandato che non prevedeva alcuna soluzione di questo tipo.

Alcune possibili azioni per consentire la effettiva implementazione del sistema:

- I. Avvio del gruppo di progetto, che era già stato individuato, ma che non ho mai insediato in quanto tale gruppo avrebbe dovuto occuparsi della gestione, una volta che il sistema fosse entrato in produzione. Tra i membri di tale gruppo ci sono i direttori dei servizi ICT (tranne AOUBO per il momento) e i due DPO. Occorrerebbe a mio avviso un insediamento alla presenza delle Direzioni per rafforzare il commitment del progetto.
- II. Individuazione di un certo numero di assistenti dei DEC (previsti dalla legge 50/2016) individuati nei servizi ICT, in modo da garantire una più rapida risposta alle esigenze che di volta in volta emergeranno.

Ferrara li 5/3/2020  
Il Coordinatore DEC  
ing. Giampiero Pirini

Allegati:

- Composizione Gruppo Gestione RIS-PACS AVEC (v9)



## Proposta di Gruppo di Gestione RIS-PACS AVEC

Per le attività legate al contratto di fornitura del nuovo RIS-PACS AVEC ogni azienda ha nominato i Direttori dell'Esecuzione del Contratto (DEC), unitamente ad una funzione di coordinamento come da tabella seguente:

ID	Cognome	Nome	Azienda	Area	Funzione	GdL RIS-PACS
1	Pirini	Giampiero	AOUFE	IC	DEC (C)	SI
2	Barrella	Miranda	AUSLFE	IC	DEC	SI
3	Orsoni	Massimo	AUSLBO	IC	DEC	SI
4	Chiarini	Cristian	AUSLIM	ICT	DEC	SI
5	Cavallucci	Beatrice	IOR	ICT	DEC	SI
6	Pierotti	Luisa	AOUBO	FS	DEC	SI

Tabella 1 - Tabella DEC RIS-PACS AVEC

### (C) Coordinatore

Accanto a questo nucleo i cui componenti avranno le funzioni previste dal Decreto Legislativo 7 marzo 2018 n.49 - Regolamento recante: «Approvazione delle linee guida sulle modalità di svolgimento delle funzioni del direttore dei lavori e del direttore dell'esecuzione», pubblicato in GU Serie Generale n. 111 del 15-05-2018 entrato in vigore il 30 maggio 2018, potranno essere affiancati altri professionisti secondo tre diverse modalità, non mutuamente esclusive:

1. membri dei gruppi aziendali per la Sicurezza dei Sistemi RIS-PACS creati in conformità di quanto previsto dalla D.G.R. n. 1706/2009 "Sicurezza dei Sistemi R.I.S.-P.A.C.S. Indicazioni per lo sviluppo di prassi e strategie nelle Strutture Sanitarie pubbliche e accreditate della Regione Emilia Romagna";
2. professionisti individuati da ogni DEC come "assistenti" secondo quanto previsto il citato decreto;
3. professionisti individuati dal Collegio dei Direttori Sanitari AVEC allo scopo di affiancare stabilmente il Gruppo dei DEC nella conduzione del nuovo sistema. Per questa seconda eventualità si propongono almeno le seguenti figure:
  - a. 2 Direttori di servizi ICT AVEC;
  - b. 2 Amministratori di Sistema degli attuali PACS;
  - c. 2 Componenti delle Direzioni Sanitarie AVEC;
  - d. 5 Coordinatori dei gruppi di dominio oggetto del Progetto RIS-PACS AVEC
  - e. 2 DPO aziende AVEC

Riepilogo la situazione nella tabella seguente con le appartenenze e le funzioni:

ID	Cognome	Nome	Azienda	ID Funzione	Note	Criterio di cui al precedente punto 3
1	Imbriani	Michele	AUSLBO	RAD	Coordinatore Dominio Radiologia	d
2	Pilu	Gianluigi	AOUBO	GIN	Coordinatore Dominio Ostetricia Ginecologia	d
3	Casella	Gianni	AUSLBO	CAR	Coordinatore Dominio Cardiologia	d
4	Polifemo	Annamaria	AUSLBO	END	Coordinatore Dominio Endoscopia Digestiva	d
5	Trisolini	Rocco	AOUBO	BRO	Coordinatore Dominio Broncoscopia	d
6	Banorri	Federica	AOUBO	--	DPO BO	e
7	Monducci	Juri	AUSLFE	--	DPO FE	e
8	Ghedini	Pierfrancesco	AUSLBO	ICT	AUSLBO	a
9	Chiarini	Luca	AUSLFE	ICT	Servizio Comune ICT AUSLFE/AOUFE	a
10	Boari	Alberto	AUSLFE	AMMSIS	UO Interaziendale AUSLFE/AOUFE	b
11	Durante	Stefano	IOR	AMMSIS	IOR	b
12	Rossi	Antonio	AUSLBO	DS		c
13	Franchino	Giuseppe	AOUFE	DS		c

Tabella 2 - Membri aggiuntivi

**Legenda:**

- IC Ingegneria Clinica
- ICT Information & Communication Technology
- DS Direzione Sanitaria / Medica
- RAD Radiologia
- FS Fisica Sanitaria
- GIN Ginecologia
- CAR Cardiologia
- END Endoscopia
- BRO Broncoscopia
- DPO Data Protection Officer

**NOTA 1:** i componenti del gruppo di cui alla Tabella 2 saranno convocati SOLO in relazione agli argomenti trattati, cercando quindi di minimizzare il loro coinvolgimento allo stretto necessario.

## Rappresentanza Aziendale

Aziende	Rappresentanti all'interno del gruppo completo (di cui membri DEC)
AOUBO	4 (1)
AUSLBO	6 (1) di cui 1 DPO
AUSLIM	1 (1)
AOUFE	2 (1) di cui 1 DPO
AUSLFE	4 (1)
IOR	2 (1)

Tabella 3 - Numero di componenti per azienda AVEC

I compiti del Gruppo di Gestione RIS-PACS AVEC potrebbero essere i seguenti:

- a) presiedere alle attività di collaudo della piattaforma di test (i DEC sono i responsabili per le rispettive aziende) individuando soluzioni condivise laddove sia necessario, se adeguatamente motivato, discostarsi dalle specifiche di gara;
- b) presiedere alla corretta esecuzione della programmazione prevista dalla gara in relazione al cronoprogramma delle installazioni con la finalità di garantire la massima continuità di servizio;
- c) fungere da punto di riferimento per la soluzione di imprevisti in fase di installazione;
- d) approvare implementazioni;
- e) gestire le problematiche a regime e rapportarsi con la Direzione Strategica di Area Vasta;
- f) verifica dell'applicazione dei principi di **privacy by design** e **privacy by default**: un approccio concettuale innovativo che impone alle aziende l'obbligo di avviare un progetto prevedendo, fin da subito, gli strumenti e le corrette impostazioni a tutela dei dati personali, al fine di vincolare il fornitore alla messa in atto misure tecniche e organizzative adeguate per garantire, per impostazione predefinita, il trattamento dei soli dati necessari alla finalità di trattamento oggetto del contratto/servizio (c.d. principio di minimizzazione).

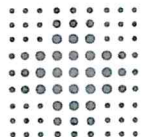

All. 2a)

## FRONTESPIZIO PROTOCOLLO GENERALE

AOO: AOU\_FE  
REGISTRO: Protocollo generale  
NUMERO: 0007498  
DATA: 13/03/2020  
OGGETTO: Progetto RIS-PACS AVEC: richiesta tempistiche di adeguamento infrastruttura di rete per avvio Fase operativa ('B')

### SOTTOSCRITTO DIGITALMENTE DA:

Giampiero Pirini

### CLASSIFICAZIONI:

- [02-05-01]

### DOCUMENTI:

File	Firmato digitalmente da	Hash
PG0007498_2020_Lettera_firmata.pdf:	Pirini Giampiero	DF7B9B04802BDCE9570085DD89A8E340 47E6C3B158EA8284EBA89799FFABD886
PG0007498_2020_Allegato1.pdf:		2E7CA49939E725A750E1402E9D53F6CF5 C4DBA1489EA0B36329A41B538B59CE0



L'originale del presente documento, redatto in formato elettronico e firmato digitalmente e' conservato a cura dell'ente produttore secondo normativa vigente.

Ai sensi dell'art. 3bis c4-bis Dlgs 82/2005 e s.m.i., in assenza del domicilio digitale le amministrazioni possono predisporre le comunicazioni ai cittadini come documenti informatici sottoscritti con firma digitale o firma elettronica avanzata ed inviare ai cittadini stessi copia analogica di tali documenti sottoscritti con firma autografa sostituita a mezzo stampa predisposta secondo le disposizioni di cui all'articolo 3 del Dlgs 39/1993.

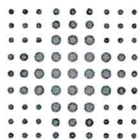

SERVIZIO SANITARIO REGIONALE  
EMILIA-ROMAGNA  
Azienda Ospedaliero - Universitaria di Ferrara



Università  
degli Studi  
di Ferrara

Ingegneria Clinica

Ghedini Pierfrancesco  
Servizio ICT AUSL Bologna  
pierfrancesco.ghedini@  
ausl.bologna.it

e p.c. Maurizia Rolli  
Coordinamento Direzioni  
Sanitarie AVEC  
Direzione Sanitaria IOR Bologna

direzione.sanitaria.pec.ior.it

Mignani Francesco  
Direzione Operativa AVEC  
direzioneoperativa.avec@  
ausl.bologna.it

Rosanna Campa  
RUP Progetto RIS-PACS AVEC

rosanna.campa@ausl.bologna.it

Capitani Luca  
Servizio ICT AOU Bologna  
luca.capitani@aosp.bo.it

Chiarini Luca  
Servizio ICT AOU/AUSL Ferrara  
l.chiarini@ospfe.it

Orsoni Massimo  
DEC AUSL Bologna  
massimo.orsoni@ausl.bologna.it

Pierotti Luisa  
DEC AOU Bologna  
luisa.pierotti@aosp.bo.it

Barrella Miranda Maria  
DEC AUSL Ferrara  
m.barrella@ausl.fe.it

Cavallucci Beatrice  
DEC IOR  
beatrice.cavallucci@ior.it

Chiarini Cristian  
DEC AUSL Imola  
c.chiarini@ausl.imola.bo.it

Miranda Maria Barrella  
Ingegneria Clinica

Azienda Ospedaliero - Universitaria di Ferrara  
Sede legale Via Aldo Moro, 8 - 44124 Cona, Ferrara  
Tel +39.0532.236111  
urp@ospfe.it - www.ospfe.it  
Partita IVA 01295950388

REGIONE EMILIA-ROMAGNA ( r\_emiro )  
Giunta ( AOO\_EMR )  
allegato al PG/2020/0416211 del 05/06/2020 15:05:29



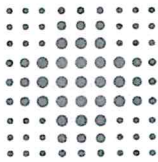

**OGGETTO:** Progetto RIS-PACS AVEC: richiesta tempistiche di adeguamento infrastruttura di rete per avvio Fase operativa ('B')

In relazione al Progetto RIS-PACS AVEC, si avvia alla conclusione la Fase A di collaudo e test dei sistemi offerti da parte delle Aziende Sanitarie.

La successiva Fase Operativa o Fase B prevede l'installazione e configurazione dei server di produzione nei due Data Center individuati, l'installazione dei PACS Aziendali e l'avvio dei nuovi sistemi nelle sei Aziende Sanitarie così come previsto nel cronoprogramma aggiornato.

L'architettura progettuale, com'è noto da tempo, necessita di collegamenti bidirezionali tra i nodi della rete RIS-PACS AVEC che consentano la visibilità di ogni nodo della rete in entrambe le direzioni e ad ogni livello di contingenza (Stabilimento, Aziendale, Data Center).

Ciò ha condotto alla decisione di ri-numerare le reti Aziendali secondo un range che eviti la sovrapposizione degli indirizzi tra le varie Aziende e la dotazione da parte del Servizio ICT di Bologna di specifici apparati in grado di supportare i protocolli di Virtual Routing.

Non essendo stati realizzati entrambi gli interventi richiesti, di fatto la Fase B risulta al momento sospesa.

L'attuale configurazione di rete, se non modificata, comporterebbe una serie di disservizi non compatibili con la partenza effettiva del Progetto, né con le prestazioni richieste. Di seguito se ne riporta una sintesi in riferimento al documento allegato prodotto dal RTI ('AVEC analisi rischio configurazione network rev B.pdf'):

- non sarebbe permesso l'utilizzo dei livelli di contingenza nel passaggio dall'uno all'altro (ad esempio dal livello aziendale a quello di Data Center in caso di problemi al server aziendale). La mancata visibilità bidirezionale impedirebbe la corretta comunicazione dei nodi di rete non assicurando il normale funzionamento delle radiologie connesse;
- non sarebbe garantito il corretto funzionamento degli applicativi Orthoview/Intellispace Portal/Intellispace Cardiovascular e della suite di refertazione eVisit. Tali applicativi infatti prevedono un'unica installazione server a livello datacenter e la comunicazione con i rispettivi client è assicurata solo in presenza di bidirezionalità tra il livello datacenter ed i livelli inferiori;
- non funzionerebbe la masterizzazione da sistema PACS Data Center in caso di utilizzo in contingenza per mancanza di collegamento di rete dal livello Data Center a rete LAN aziendale;
- per il sistema di monitoraggio posto come da progetto presso il Data Center, verrebbe a mancare l'informazione fondamentale (cioè l'indirizzo IP reale, non NATtato) per tracciare le attività svolte da ciascun utente, ai fini di auditing o reporting, in termini di comandi eseguiti, quantità di dati scambiati, tempo di connessione al servizio, luogo di accesso;
- non sarebbe garantita la sincronizzazione tra i sistemi PACS di diversi livelli;
- dal punto di vista RIS, la corretta gestione delle integrazioni, dei broker e dei RIS di emergenza installati nei PACS aziendali non potrebbe essere assicurata;
- la refertazione tra aziende sanitarie non sarebbe attuabile impedendo di fatto il teleconsulto o la consulenza.

Miranda Maria Barrella  
Ingegneria Clinica

Azienda Ospedaliero - Universitaria di Ferrara  
Sede legale Via Aldo Moro, 8 - 44124 Cona, Ferrara  
Tel +39.0532.236111  
urp@ospfe.it - www.ospfe.it  
Partita IVA 01295950388



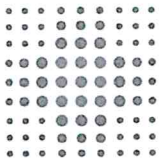

In aggiunta a quanto sopra elencato, il RTI ha espressamente richiesto, allo scopo di prevenire eventuali disservizi dovuti a saturazione della banda attualmente in essere, di avere (tra singolo PACS Aziendale e DC Lepida) una porzione di banda (100Mb/s) dedicata alla migrazione degli studi ed effettuare test specifici di migrazione in modo da confermare i valori di velocità reali.

Alla luce del quadro complessivo sopra descritto, risulta evidente che, in assenza di una strutturazione diversa della rete, la fase B non potrà avere luogo. Per tale ragione **si chiede di esplicitare la tempistica di messa a punto degli interventi indicati e concordati, al fine di pianificare correttamente i successivi passaggi previsti dal progetto Esecutivo.**

In attesa di cortese e rapido riscontro, si ringrazia per la collaborazione.

Firmato digitalmente da:

Giampiero Pirini

Responsabile procedimento:  
Miranda Maria Barrella

REGIONE EMILIA-ROMAGNA ( r\_emiro )  
Giunta ( AOO\_EMR )  
allegato al PG/2020/0416211 del 05/06/2020 15:05:29

Miranda Maria Barrella  
Ingegneria Clinica

Azienda Ospedaliero - Universitaria di Ferrara  
Sede legale Via Aldo Moro, 8 - 44124 Cona, Ferrara  
Tel +39.0532.236111  
urp@ospfe.it - www.ospfe.it  
Partita IVA 01295950388

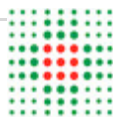

# Network - analisi rischio

AVEC AREA VASTA EMILIA CENTRO





# Table of contents

- 1 REVISIONI DOCUMENTO .....4**
- 2 SPECIFICHE RETI AZIENDALI ED INTRAZIENDALI DEFINITE DA CAPITOLATO .....5**
- 3 MATRICE CRITICITÀ PER CONFIGURAZIONE NETWORK.....7**

REGIONE EMILIA-ROMAGNA ( r\_emiro )  
Giunta ( AOO\_EMR )  
allegato al PG/2020/0416211 del 05/06/2020 15:05:29

## Scopo del documento

La proposta del presente documento è di analizzare e poter formalizzare le eventuali criticità legate all'attuale configurazione del network AVEC rispetto alla configurazione attesa e proposta in fase di gara.

Nei paragrafi seguenti vengono indicate possibili soluzioni ad alcune criticità evidenziate che comporteranno attività di professional services non previste da progetto. Resta comunque il problema principale legato alla mancanza del piano di emergenza che rende di fatto impossibile l'inizio delle installazioni.

L'attivazione della configurazione di rete, che permetterà la visibilità nelle singole aziende della vecchia rete attualmente in produzione e la nuova rete la quale vedrà anche la rete Lepida con comunicazione bidirezionale insieme alla ricezione della nuova numerazione IP, ci permetterà di implementare il sistema come da progetto senza ulteriori rischi.

## 1 Revisioni Documento

Versione	Data	Sommario modifiche	Pagine modificate
1.0	19/02/2020	Preparazione documento	Tutte
1.1	26/02/2020	Modifica pagine	3, 7, 8 e 9

## 2 Specifiche reti aziendali ed intraziendali definite da capitolato

Gli schemi e le tabelle riportate di seguito ed inserite nel capitolato di gara, hanno costituito, oltre alle specifiche di flusso, la base per il progetto che la RTI ha presentato.

Nelle tabelle non sono evidenziate particolari configurazioni che rendessero necessari dei chiarimenti in fase di gara ma una configurazione standard trasparente per il progetto richiesto.

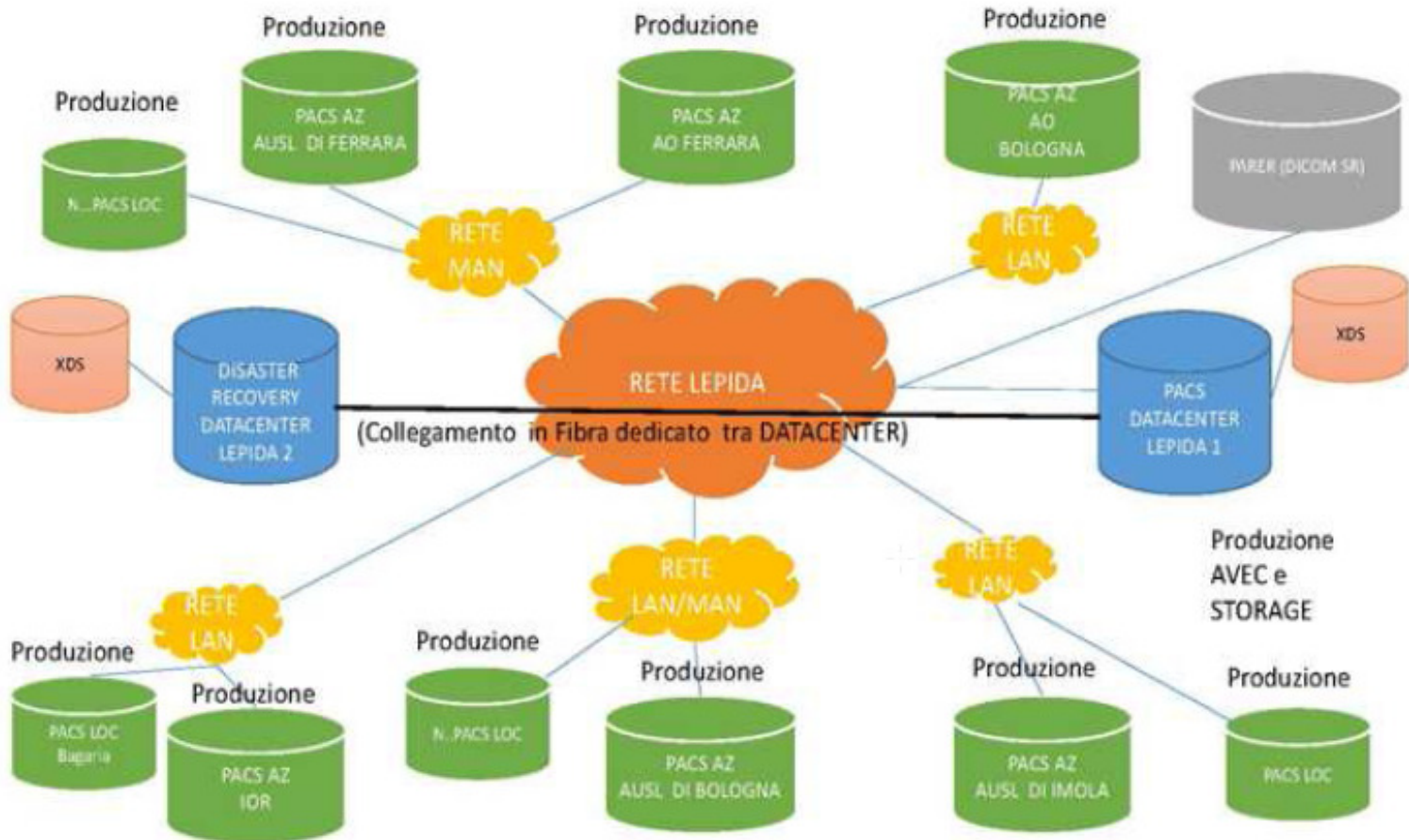

REGIONE EMILIA-ROMAGNA ( r\_emiro )  
Giunta ( AOO\_EMR )  
allegato al PG/2020/0416211 del 05/06/2020 15:05:29



**Analisi rischio Network  
AVEC - AZIENDE SANITARIE  
DELL'AREA VASTA EMILIA CENTRALE**

Date: 26/02/2020

DESCRIZIONE Rete interaziendale di collegamento fra stabilimento/rete o fra rete/rete al 10/10/2017 (soggetta ad evoluzione)						
AZIENDA	Rif. Disegno	Da (STABILIMENTO O RETE)	a (STABILIMENTO O RETE)	Numero Fibre /Rame (numero supproti)	velocità garantita	Gestore/ Provider
AUSLIM	AR1	IMOLA Osp. NUOVO-DEA (wan dedicata Radiologia)	CASTEL S.PIETRO - (wan dedicata Radiologia)	FO 1GB Collegamento Ridondato	1 GB	Acantho S.pA
AUSLIM	AR2	CASTEL S.PIETRO - (wan dedicata Radiologia)	IMOLA Osp. NUOVO-DEA (wan dedicata Radiologia)	FO 100 MB Collegamento Ridondato	100 Mbps	Acantho S.pA
AUSLIM	AA2	IMOLA Osp. NUOVO-DEA (wan Rete Aziendale)	Wan Aziendale	FO 1GB Collegamento Ridondato	1 GB	Acantho S.pA
AUSLIM	AA3	CASTEL S.PIETRO - (wan Rete Aziendale)	Wan Aziendale	FO 100 MB Collegamento Ridondato	100 Mbps	Acantho S.pA
AUSLIM	AA1	IMOLA Osp.VECCHIO (wan Rete Aziendale)	Wan Aziendale	FO 1GB Collegamento Ridondato	1 GB	Acantho S.pA
AUSLBO		BAZZANO	MPLS-TELECOM	FO 100MB collegamento ridondato in UTP	100 Mbps	Telecom
AUSLBO		BELLARIA	MAN LEPIDA	FO 1GB ridondato in fibra	1Gbps	Lepida
AUSLBO		BENTIVOGLIO	MPLS-TELECOM	FO 100MB collegamento ridondato in UTP	100 Mbps	Telecom
AUSLBO		BUDRIO	MPLS-TELECOM	FO 100MB collegamento ridondato in UTP	100 Mbps	Telecom
AUSLBO		LOIANO	MPLS-TELECOM	FO 100MB collegamento ridondato in UTP	100 Mbps	Telecom
AUSLBO		PORRETTA	MPLS-TELECOM	FO 100MB collegamento ridondato in UTP	100 Mbps	Telecom
AUSLBO		SAN GIOVANNI	MPLS-TELECOM	FO 100MB collegamento ridondato in UTP	100 Mbps	Telecom
AUSLBO		SAN LAZZARO	MAN LEPIDA	FO 1GB non ridondato	1Gbps	Lepida
AUSLBO		SAN PIETRO	MPLS-TELECOM	FO 30MB ridondato in UTP	30Mbps	Telecom
AUSLBO		VERGATO	MPLS-TELECOM	FO 100MB collegamento ridondato in UTP	100 Mbps	Telecom
AUSLBO		MAGGIORE	MAN LEPIDA	FO 1GB ridondato in fibra	1Gbps	Lepida
AUSLBO		MAGGIORE	LEPIDA AVEC	FO 1GB ridondato in fibra	1Gbps	Lepida
AUSLFE		UTILIZZA LA RETE LEPIDA PER IL COLLEGAMENTO TRA I STABILIMENTI AZIENDALI (vedi PAL LEPIDA)				
AOUFE		UTILIZZA LA RETE LEPIDA PER IL COLLEGAMENTO TRA I STABILIMENTI AZIENDALI (vedi PAL LEPIDA)				
IOR	CS1 Ricerca - CS3 DR	sede IOR di via Barbiano	sede IOR di via Pupilli	24 FO SM	10 GB	rete aziendale IOR
IOR	CS2 ICT - CS3 DR	sede IOR di via Pupilli	sede palazzina ICT IOR di Salita San Benedetto	48 FO SM	10 GB	rete aziendale IOR
IOR	MAN AUSLBO	sede IOR	sede AUSLBO e AOSPBO	2 FO SM - 24 rame	1 GB	Lepida
IOR	CUP2000- Interaziendale BO-AVEC-Datacenter Ravenna	sede IOR	CUP2000-rete interaziendale BO-AVEC-Datacenter Ravenna	2 FO SM - 24 rame	1 GB	Lepida

DESCRIZIONE DEI PAL LEPIDA AZIENDALI					
AZIENDA	Stabilimento	Locale di installazione	Sistemi firewall fra PAL e Rete Aziendale	Velocità garantita	Ridondanze
AUSLIM	IMOLA-Osp.VECCHIO	Locale Protetto Centrale Dati e Fonia Presso Portineria Via Amendola 8	Firewall : 2 Cisco ASA5525 in failover + 2 Switch WS-C3850-24T per gestione protocolli di traffico e ridondanza	FO 1GB	SI
AUSLBO	Utilizza la rete in fibra ottica (vedi "Rete Intraziendale")				
AUSLFE	Cento	Data center	NO - WAN L3 tra le sedi	1Gbps	SI, su link e apparati
AUSLFE	Ferrara	Data center	NO - WAN L3 tra le sedi	1Gbps	SI, su link
AUSLFE	Lagosanto	Centro stella	NO - WAN L3 tra le sedi	1Gbps	SI, su link
AUSLFE	Portomaggiore	Data center	NO - WAN L3 tra le sedi	1Gbps	SI, su link
AUSLFE	Argenta	Centro stella	NO - WAN L3 tra le sedi	1Gbps	SI, su link
AUSLFE	Copparo	Centro stella	NO - WAN L3 tra le sedi	1Gbps	SI, su link
AUSLFE	Comacchio	Centro stella	NO - WAN L3 tra le sedi	1Gbps	SI, su link
AOUFE	Cona	Data center	NO - WAN L3 tra le sedi	1Gbps	SI, su link e apparati
AOUBO	PAL 1 sede di Via Pupilli IOR -Ospedale	sala server CS3 DR	firewall iptables su server linux; switch HP 4800 gestione protocolli	1 GB	SI su firewall e switch (failover)
AOUBO	PAL 2 sede di Salita San Benedetto IOR - ICT	sala server CS2 ICT	firewall iptables su server linux; switch HP 4800 gestione protocolli	1 GB	SI su firewall e switch (failover)

REGIONE EMILIA-ROMAGNA ( r\_emiro )  
Giunta ( AOO\_EMR )  
allegato al PG/2020/0416211 del 05/06/2020 15:05:29



### 3 Matrice criticità per configurazione Network

Nella matrice di seguito allegata, sono indicati i punti critici evidenziati da RTI:

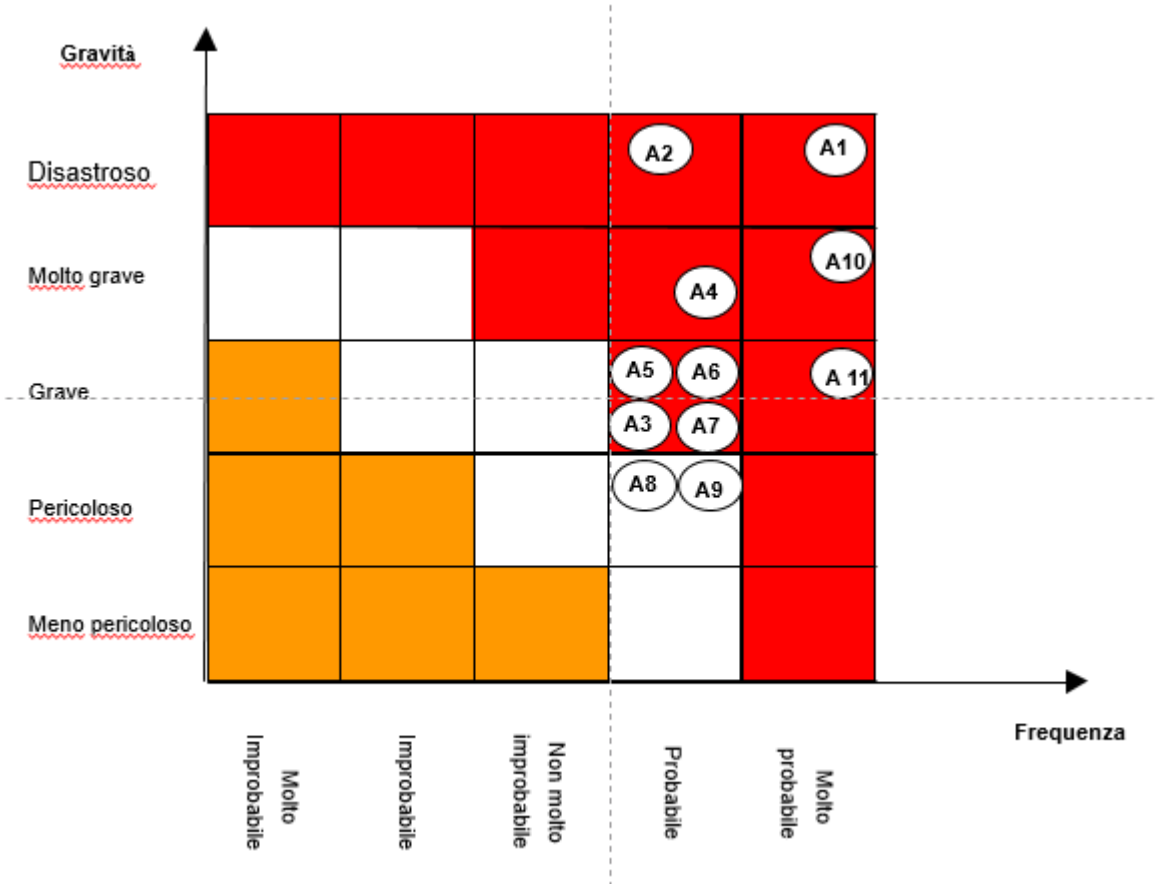

#### Piano di contingenza per i siti aziendali (S. Orsola, Bellaria, Rizzoli, Cona e Imola) – A1

L'attuale configurazione di rete non permetterebbe l'utilizzo del sistema di contingenza previsto nel progetto per i PACS aziendali mettendo la struttura in condizione di non assicurare il normale funzionamento delle radiologie connesse in caso di failure del sistema di produzione.

Rischio mitigato in caso di entrata in regime della nuova configurazione di rete (vedi scopo del documento)

#### Capacità rete per gestione traffico di routine e migrazione dati – A2

Come richiamato in precedenza, il capitolato faceva riferimento ad una banda passante pari ad almeno 1 Gb, questo ci ha permesso di effettuare una valutazione delle tempistiche di migrazione che avranno una ripercussione in termini di fatturato (Al fine di garantire il recupero di tutti i dati pregressi previsti dal capitolato, verrà previsto al collaudo la liquidazione dell'80% della quota relativa al noleggio di ogni azienda. Il restante 20% verrà liquidato solo alla conclusione del recupero dei dati

REGIONE EMILIA-ROMAGNA ( r\_emiro )  
 Giunta ( AOO\_EMIR )  
 allegato al PG/2020/0416211 del 05/06/2020 15:05:29

attestato dal GRP AVEC. Il recupero dei dati di tutte le Aziende AVEC deve comunque essere garantito entro 6 mesi dalla conclusione dell'ultimo collaudo aziendale)

Si veda capitolo 4. 5 progetto esecutivo (Per questi motivi, a seguito della discussione avuta con l'Ente e allo scopo di prevenire eventuali disservizi dovuti a saturazione della banda attualmente in essere, si propone di avere (tra singolo PACS Aziendale e DC Lepida) una porzione di banda (100Mb/s) dedicata alla migrazione ed effettuare test specifici di migrazione in modo da confermare i valori di velocità reali. In linea teorica (se la latenza rimane sotto i 10ms) anche con una banda di 100Mb/s dovremmo essere in grado di raggiungere valori di migrazione giornaliera di circa 15000 studi che potrà aumentare al termine delle migrazioni con un numero minore di studi archiviati negli anni. L'aumento della banda dedicata (i.e.: 200Mb/s o 300 Mb/s) non implica necessariamente un aumento della velocità di migrazione per i motivi sopra descritti. Per questo motivo la strada suggerita è partire con una banda dedicata di 100Mb/s e valutare in seguito un eventuale aumento.)

### **Mancato funzionamento applicativo Orthoview – A3**

---

La configurazione di rete attuale non permette il corretto funzionamento dell'applicativo Orthoview e non sono state fornite soluzioni dal fornitore che possano evitare questo malfunzionamento.

Rischio mitigato in caso di entrata in regime della nuova configurazione di rete (vedi scopo del documento)

### **Mancato funzionamento Cardiovascular – A4**

---

L'applicativo ISCV Cardiovascular non è in grado di funzionare correttamente perchè non riesce a risolvere i nomi via DNS, il problema potrebbe essere aggirabile configurando il file host. Ulteriore problema del mancato funzionamento è l'assenza di domini aziendali "trusted" con il dominio Philips su cui è installato il server ISCV. I trusted è necessario per riconoscere gli utenti, inoltre il server ISCV su LEPIDA deve raggiungere tutte le sorgenti di autenticazione. Analogo problema si ha per il funzionamento del SW di ricostruzione 3D Qlab.

Rischio mitigato in caso di entrata in regime della nuova configurazione di rete (vedi scopo del documento)

### **Masterizzazione da PACS Data center - A5**

---

La masterizzazione da sistema PACS Data center in caso di utilizzo in contingenza non funzionerà per mancanza di collegamento di rete da Data Center a rete LAN aziendale. Una possibile soluzione potrebbe essere quella di effettuare una configurazione NAT per ogni robot di masterizzazione.

Rischio mitigato in caso di entrata in regime della nuova configurazione di rete (vedi scopo del documento)

### **Refertazione extra radiologia – NON Dicom - A6**

---

La soluzione proposta non permetterebbe la firma digitale dei referti perchè legata alla postazione, una possibile soluzione potrebbe essere quella di configurare il file host su ogni PC

Rischio mitigato in caso di entrata in regime della nuova configurazione di rete (vedi scopo del documento)

### **Monitoraggio Server centrali – A7**

---



Il sistema di monitoraggio è posto come da progetto presso il Data Center di Lepida, con l'attuale configurazione si verrebbe a perdere uno dei requisiti previsto da capitolato e cioè IIP che ha creato l'evento (Le attività svolte da ciascun utente devono essere tracciate e monitorate, ai fini di auditing o reporting, in termini di comandi eseguiti, quantità di dati scambiati, tempo di connessione al servizio, luogo di accesso)

Rischio mitigato in caso di entrata in regime della nuova configurazione di rete (vedi scopo del documento del presente documento)

### ***Malfunzionamento applicativo Portal – A8***

---

Per l'applicativo in oggetto è necessario che i domini siano "trusted" per verificare l'appartenenza degli utenti ai gruppi di dominio che hanno diritti di accesso al portal. Rimane inoltre la necessità della connessione tra server Portale e pacs aziendale e di stabilimento che deve essere garantita per poter archiviare le ricostruzioni sul pacs dove è stato elaborato lo studio

Rischio mitigato in caso di entrata in regime della nuova configurazione di rete (vedi scopo del documento del presente documento)

### ***Sincronizzazione tra sistemi PACS – A9***

---

La sincronizzazione tra i sistemi PACS con questa configurazione di rete (NAT puntuale) non è garantita, si renderebbero necessari dei test di verifica che come altri punti non erano previsti a progetto

Rischio mitigato in caso di entrata in regime della nuova configurazione di rete (vedi scopo del documento del presente documento)

### ***Sistema RIS – integrazioni, Broker e RIS emergenza – A10***

---

Per la corretta gestione delle integrazioni, si renderebbe necessario un NAT puntuale per tutti gli ENDPOINT, la stessa configurazione dovrebbe essere attivata anche per i broker ed i RIS di emergenza installati nei PACS aziendali.

Rischio mitigato in caso di entrata in regime della nuova configurazione di rete (vedi scopo del documento del presente documento)

### ***Cross refertazione tra aziende sanitarie – A11***

---

La refertazione tra aziende sanitarie, con l'attuale configurazione non sarebbe attuabile impedendo di fatto il teleconsulto o la consulenza.

Rischio mitigato in caso di entrata in regime della nuova configurazione di rete (vedi scopo del documento del presente documento)







All. 3)

## Relazione delle attività svolte dalla Commissione Dispositivi Medici AVEC Gennaio - Dicembre 2019

La presente relazione riporta le attività svolte dalla Commissione Dispositivi Medici - Area Vasta Emilia Centrale (CDM-AVEC) nel 2019 e analizza l'avanzamento degli obiettivi posti alla Commissione rispetto a quanto già riportato nella relazione di attività della CDM per l'anno 2018.

### Riunioni e presenze

- Numero riunioni: 12
- Partecipazione media dei componenti: 75%

Rispetto all'anno 2018 la partecipazione media dei componenti è diminuita del 5%.

Nel corso dell'anno 2019 si sono osservate le seguenti modifiche relative alla composizione della CDM:

- la dott.ssa Cristina Puggioli (AOSP di Bologna) è stata sostituita dalla dott.ssa Susanna Maltoni (AOSP di Bologna) che ha inoltre assunto il ruolo di coordinatore della Segreteria Scientifica
- la dott.ssa Patrizia Falcone (AUSL di Bologna) è stata sostituita dalla dott.ssa Nicoletta Sarchione (AUSL di Bologna) che però ha partecipato alle ultime due riunioni del 2019 come uditore.
- Il dott. Silvio Di Tella (AOSP di Bologna) è stato sostituito dal dott. Carlo Polito (AOSP di Bologna)
- la dott.ssa Bruna Dosi (AUSL di Imola) è stata sostituita dal dott. Stefano Costa (AUSL di Imola)

Dal 2019 i lavori della CDM sono accreditati con crediti ECM per le professioni che li richiedono (medico chirurgo, farmacista, infermiere, tecnico di laboratorio medico).

## Riassunto delle attività della CDM-AVEC

Tabella 1. Richieste di DM prese in carico in Area Vasta Emilia Centro nel 2019.

	Totale	Richieste in formato elettronico (SISEPS)			Richieste cartacee arrivate nel 2019° (D)
		prese in esame nel 2018 ma con valutazione sospesa (A)	inserite nel 2018 e valutate dalla CDM-AVEC nel 2019 (B)	inserite nel 2019 (C)	
Richieste AVEC (1)	141 <sup>§</sup>			109 <sup>§</sup>	14
Richieste di competenza della CDM-AVEC (2)	90 <sup>§</sup>	5 <sup>£</sup>	13*	58 <sup>§</sup>	14
Richieste prese in carico dalla CDM-AVEC nel 2019 (3)	72	5 <sup>£</sup>	13*	40 <sup>#</sup>	14

### Legenda

<sup>£</sup> Motivi di sospensione: richiesta di chiarimenti al clinico richiedente, per necessità di approfondimenti da parte della segreteria scientifica e/o servizi delle Aziende sanitarie AVEC

\* Di cui 2 affiancamenti presentati erroneamente in formato elettronico anziché cartaceo

<sup>§</sup> 51 richieste erano di competenza dei NOL

<sup>°</sup> Solo richieste di affiancamento, 11 approvate e 3 non approvate

<sup>§</sup> di cui 3 richieste che, seppur di competenza della CDM-AVEC, sono state valutate oppure verranno valutate dai NOL (vedi di seguito)

<sup>#</sup> di cui 1 richiesta ritirata e 2 prese in carico nel 2019 ma ancora con parere sospensivo

Tabella 2. Richieste di DM valutate dalla CDM-AVEC nel 2019.

Richieste con parere positivo	47
Richieste con parere negativo	20
Richieste con parere sospensivo	4
Richieste ritirate	1
<b>Tempo medio (giorni)</b>	
Presenza in carico della richiesta di inserimento da parte della Segreteria (T <sub>1</sub> )	38
Completamento dell'istruttoria (T <sub>2</sub> )	21
Espressione parere alla prima seduta CDM-AVEC (T <sub>3</sub> )	8
Dal caricamento in SISEPS ad espressione del parere alla prima seduta CDM-AVEC	67

Secondo il nuovo Regolamento della Commissione, revisionato nel corso del 2018 (rev. 1/2018), la CDM-AVEC valuta sia le richieste di inserimento di nuovi DM che le richieste di affiancamento tecnologico di DM già in uso nelle diverse aziende. Le richieste di inserimento sono informatizzate e vengono candidate tramite portale web regionale SISEPS; per le richieste di affiancamento è stato creato invece dalla segreteria un modulo cartaceo dato che il portale web non prevede questo tipo di richieste.

La Commissione AVEC ha deciso di ripartire la valutazione di nuovi DM in base alla classe CND di appartenenza, considerando l'impatto economico, la diffusione e il grado di innovazione dei DM. Più nello specifico la CDM prende in carico le valutazioni delle richieste di inserimento per DM che rientrano nelle seguenti classi CND:

C - Dispositivi per apparato cardiocircolatorio

H - Dispositivi da sutura

J - Dispositivi impiantabili attivi

K - Dispositivi per chirurgia mininvasiva ed elettrochirurgia

M0404 - Medicazioni per ferite, piaghe e ulcere

M0405 - Dispositivi emostatici

P - Dispositivi protesici impiantabili e prodotti per osteosintesi

mentre i gruppi locali valutano i dispositivi appartenenti a tutte le restanti classi.

Presidente: Ing. Giampiero Pirini

Coordinatore Segreteria Scientifica: Dr.ssa Susanna Maltoni

Segreteria Scientifica: Dr. Andrea Abbate - Farmacia Clinica AOU di Bologna Policlinico S.Orsola-Malpighi  
Tel. 051.214.5205 – Fax 051.636.4897 - email: segreteria.cdmavec@aosp.bo.it, andrea.abbate@aosp.bo.it

## Riassunto delle attività svolte dalla CDM-AVEC nel 2019

Nel 2019 in SISEPS sono state inserite 109 nuove richieste complete per la valutazione (Tabella 1, casella 1C) di cui 58/109 (53%) erano candidabili alla valutazione della CDM-AVEC (Tabella 1, casella 2C). Le rimanenti 51/109 (47%) erano invece di competenza dei NOL.

Delle 58 (Tabella 1, casella 2C) nuove richieste di competenza della CDM-AVEC, quattro (riferite a FlexDex – 2 richieste - Nano FX microfactory guide e Capiro slim) sono state valutate dai NOL oppure verranno valutate dai NOL: nel caso di Flexdex richiesto dai clinici dell'AUSL di Bologna (parere favorevole) e dell'AOSP di Bologna (parere sospeso) il motivo risiede nel fatto che al dispositivo è stata recentemente cambiata la CND e una precedente richiesta sempre per lo stesso dispositivo era già stata valutata dal NOL dell'AOSP di Bologna (inizialmente la CND era V9099 e quindi non di competenza della CDM-AVEC); nel caso del Nano FX microfactory guide l'azienda del clinico richiedente (Ausl di Imola) ha deciso di non presentarla in CDM-AVEC sia perché giudicata non costo-efficace sia perché presente in Azienda un altro prodotto pluriuso; nel caso del Capiro Slim il NOL dell'AUSL di Bologna si è espresso autonomamente in quanto era già stato espresso un parere favorevole dalla CDM-AVEC per una richiesta, proveniente dall'AOSP di Bologna, per lo stesso dispositivo.

Una richiesta, formalmente inserita nel 2019 dallo IOR, si riferisce a un DM (kit DAC) già valutato nel 2018 in seguito a due richieste inviate da altre aziende (AUSL Bologna e AUSL Ferrara).

La CDM-AVEC ha preso in carico 40 delle 58 (69%) nuove richieste (Tabella 1, casella 3C); le restanti 18 non sono state prese in carico perché

- inserite in SISEPS dopo la riunione di dicembre,
- inserite dopo la riunione di novembre e quindi, secondo regolamento, non candidabili all'ordine del giorno della riunione di dicembre,
- risultavano incomplete e quindi non candidabili senza approfondimenti da parte del clinico richiedente,
- appartenenti alla CND M0404 (Medicazioni per ferite, piaghe e ulcere) DM per i quali si è ritenuto opportuno attendere l'ufficializzazione del gruppo di lavoro multidisciplinare sulle medicazioni avanzate; l'ultima convocazione nell'anno 2019 risale al mese di luglio, le convocazioni ripartiranno dal mese di gennaio 2020 con cadenza bimestrale.

Le 18 richieste non prese in considerazione nel 2019 verranno pertanto valutate nelle prossime riunioni.

Nel 2019 sono inoltre arrivate alla CDM-AVEC 14 richieste cartacee di affiancamento di prodotti già in uso (Tabella 1, colonna D).

Oltre alle nuove richieste, la CDM-AVEC aveva in carico 5 richieste di inserimento valutate nel 2018 ma rimaste in sospeso (Tabella 1, casella 2A) e 13 richieste di inserimento caricate in SISEPS nel 2018 ma non valutate (Tabella 1, casella 2B).

Pertanto, nel 2019 sono state prese in carico dalla CDM-AVEC complessivamente

- 16 richieste di inserimento in sospeso dal 2018 (Tabella 1, casella 3A e 3B escluse le 2 richieste di affiancamento erroneamente presentate in formato elettronico),
- 40 nuove richieste di inserimento (Tabella 1, caselle 3C) e
- 16 di affiancamento (Tabella 1, 3D + 2 richieste di affiancamento erroneamente presentate in formato elettronico).

Delle 40 nuove richieste di inserimento, 38 sono state valutate dalla CDM-AVEC e 2 sono in fase di valutazione presso il Gruppo di Lavoro medicazioni avanzate.

Quattro richieste di inserimento/affiancamento sono pervenute da più di un'azienda, come riportato in Tabella 3.

Presidente: Ing. Giampiero Pirini

Coordinatore Segreteria Scientifica: Dr.ssa Susanna Maltoni

Segreteria Scientifica: Dr. Andrea Abbate - Farmacia Clinica AOU di Bologna Policlinico S.Orsola-Malpighi  
Tel. 051.214.5205 – Fax 051.636.4897 - email: segreteria.cdmavec@aosp.bo.it, andrea.abbate@aosp.bo.it

**Tabella 3. Richieste di inserimento/affiancamento di DM provenienti da più di un'Azienda**

Richieste di inserimento/affiancamento di DM provenienti da più di un'Azienda	
Forbici Harmonic HD 1000I (K0202010102)*	AUSL BO, AOSP BO, AOSP FE
Attune (P091399)**	IOR, AUSL BO
Shockwave (C0104010299;C0104020299;C99)*	AOSP BO, AUSL BO, AOSP FE
Voyant Fine Fusion (K02030102)*	AOSP BO, AUSL BO

\* inserimento

\*\* affiancamento

La richiesta di Shockwave, un sistema per la litotrissia intravascolare coronarica e periferica, è pervenuta per l'ambito coronarico dall'AOSP di Bologna, dall'AOSP di Ferrara e dall'AUSL di Bologna mentre per l'ambito periferico la richiesta è pervenuta dall'AOSP di Bologna e dall'AOSP di Ferrara.

Al fine di esprimere un parere per l'ambito coronarico, per il quale erano presenti maggiori incertezze riguardo l'efficacia e la sicurezza del sistema, la CDM-AVEC ha istituito un gruppo di lavoro composto da medici, farmacisti e ingegneri delle rispettive aziende richiedenti.

In un caso una richiesta di affiancamento per un DM con CND non appartenente alle classi valutate in AVEC (Spyglass-Spyscope) è stata valutata comunque dalla CDM-AVEC poiché di rilevanza per tutte le Aziende.

Rispetto al 2018 il numero di richieste e affiancamenti pervenuti in SISEPS nel 2019 è rimasto pressoché invariato (123 nel 2019 e 116 nel 2018) mentre il numero di richieste e affiancamenti di pertinenza della CDM-AVEC è leggermente diminuito (72 nel 2019 e 77 nel 2018) così come il numero totale di richieste e affiancamenti presi in carico dalla CDM-AVEC (54 nel 2019 e 57 nel 2018).

Nel 2018 erano state fatte 5 richieste di HTA, tre delle quali (Revivent TC- CND C019018, Cardiohelp- CND Z12050280 e sistema Impella Power Shell -Assemblato) sono state oggetto di discussione della riunione della CRDM che si è tenuta il 18 ottobre 2019. Sono state espresse le seguenti considerazioni:

- Revivent TC - La CRDM, verificato che non ci sono elementi per esprimere un parere definitivo, considerato che tale sistema risulta dedicato ad una casistica di pazienti ad alta complessità, ritiene necessario che la Rete Cardiologica e Chirurgica Cardiovascolare ne deliberi il ruolo in terapia e gli ambiti di introduzione;
- Cardiohelp - Il prodotto è già in uso: si può quindi ritenere acquistabile dalle tre realtà dove è prevista l'attività di donazione organi a cuore fermo: Ausl Romagna (Ospedale di Cesena), Ausl Bologna, Azienda ospedaliera di Parma. La CRDM approva.
- Sistema Impella - La CRDM dopo essersi confrontata, propone alla Rete Cardiologica e Chirurgica Cardiovascolare l'introduzione del sistema Impella solo a seguito di una condivisione degli scenari clinici d'impiego e delle modalità di monitoraggio da adottare (allegato scheda di monitoraggio Regione Toscana).

Nel 2019 la CDM-AVEC ha ritenuto il sistema Optimizer Smart candidabile a HTA regionale in considerazione dell'impatto epidemiologico della patologia a cui il dispositivo medico è destinato, della sua innovatività, del razionale promettente e del costo di acquisizione elevato. Tale sistema è infatti indicato per l'uso in pazienti con insufficienza cardiaca sintomatica dovuta a disfunzione ventricolare sinistra sistolica nonostante appropriata terapia farmacologica. La CDM-AVEC, in attesa di un parere regionale, ha espresso parere non favorevole, ritenendo non appropriata l'introduzione in assistenza del sistema Optimizer.

Nel 2019 per due DM (dell'area toracica e di radiologia interventistica) è stata richiesta la presenza in riunione dei clinici richiedenti.

Relativamente alle 67 nuove richieste di inserimento/affiancamento (Tabella 1, caselle 3B, 3C e 3D) prese in carico dalla CDM-AVEC nel 2019, il 33% (22/67) è pervenuto dall'AOSP di Bologna, il 27% (18/67) dall'AUSL di

Presidente: Ing. Giampiero Pirini

Coordinatore Segreteria Scientifica: Dr.ssa Susanna Maltoni

Segreteria Scientifica: Dr. Andrea Abbate - Farmacia Clinica AOU di Bologna Policlinico S.Orsola-Malpighi  
Tel. 051.214.5205 – Fax 051.636.4897 - email: segreteria.cdmavec@aosp.bo.it, andrea.abbate@aosp.bo.it

Bologna, il 13% (9/67) dall'AOSP di Ferrara, l'1% (1/67) dall'AUSL di Ferrara, il 6% (4/67) dall'AUSL di Imola e il 19% (13/36) dallo IOR (Figura 1).

Figura 1. Richieste di inserimento (in blu) e affiancamento (in rosso) valutate alla CDM-AVEC nel 2019.

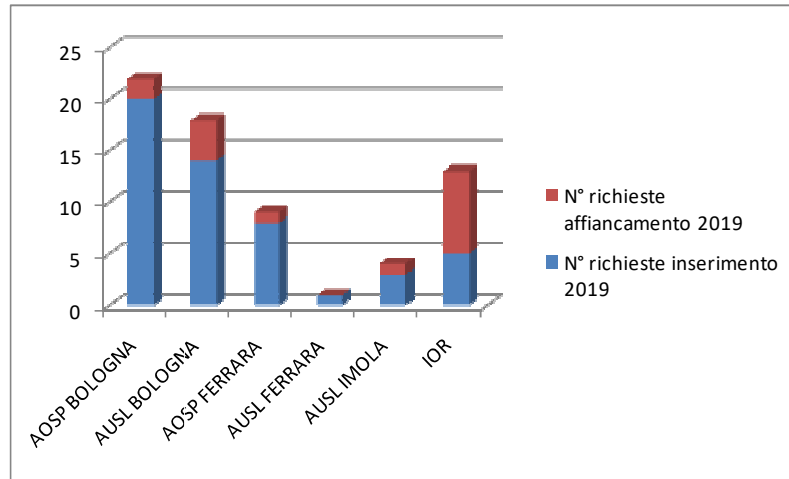

Le tipologie di dispositivo maggiormente richieste sono i dispositivi impiantabili CND - P (33%) e i dispositivi per apparato circolatorio CND - C (17%); seguiti dai dispositivi per sutura e i materiali per suturatrici CND- H (12%), dispositivi per chirurgia mini-invasiva CND- K (18%) e dispositivi impiantabili CND- J (4%) (Figura 2).

Figura 2. Richieste di inserimento/affiancamento nuovi DM suddivise per CND pervenute alla CDM-AVEC nel 2019.

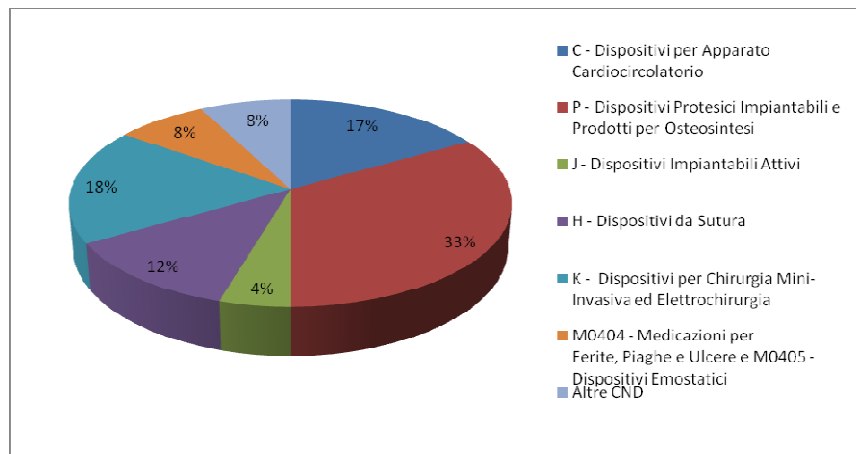

In figura 3 sono state distinte le richieste di inserimento da quelle di affiancamento considerando sempre una divisione in base alla CND: la maggior parte delle richieste di affiancamento pervenute, riguarda dispositivi impiantabili (CND-P).

Figura 3. Richieste di inserimento (blu) e di affiancamento (rosso) valutate dalla CDM-AVEC nel 2019 considerando una divisione in base alla CND.

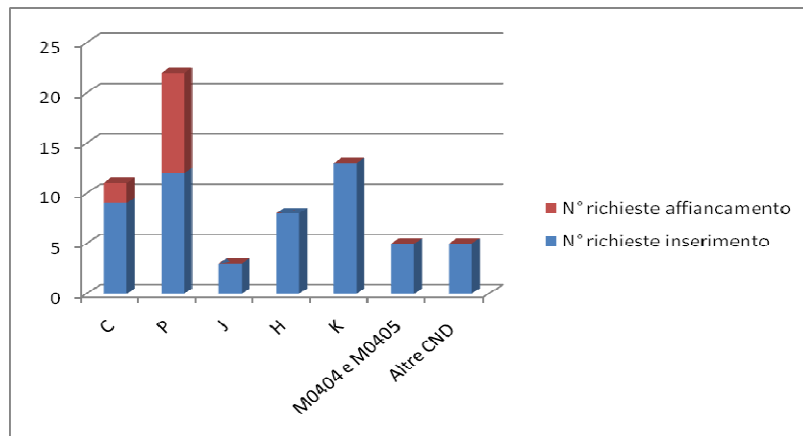

### Analisi dei pareri espressi dalla CDM-AVEC (Tabella 2 e 4)

Delle 72 richieste di inserimento/affiancamento valutate dalla CDM-AVEC nell'anno 2019 (Tabella 1, 3A, 3B, 3C, 3D):

- 47/72 (65%) richieste hanno ricevuto parere positivo (36/47 richieste di inserimento nuovi DM e 11/47 richieste di affiancamento);
- 4/72 (6%) delle richieste hanno ricevuto parere sospensivo con richiesta di integrazioni e/o approfondimenti da parte del clinico e
- 20/72 (28%) richieste hanno ricevuto parere negativo (17/20 richieste di inserimento e 3/20 richieste di affiancamento).
- 1/72 (1%) richiesta proveniente dallo IOR è stata ritirata in accordo col richiedente.

Delle 10 richieste per cui era stato espresso parere sospensivo nel 2018 e valutate nel 2019 per 8 è stato espresso un parere definitivo che è stato favorevole per 6/8 (75%) e non favorevole per 2/8 (25%).

Le due richieste che hanno ricevuto parere non favorevole si riferiscono al medesimo DM (sistema Heli-FX) per il quale la CDM ha ritenuto opportuno il suo utilizzo esclusivamente all'interno di un protocollo sperimentale.

Le rimanenti 2 richieste, per cui era stata chiesta una valutazione HTA regionale, sono ancora in sospeso (sistema Revivent TC e sistema Cardiohelp).

Tutte e 6 le richieste di inserimento valutate con esito favorevole hanno ricevuto un parere positivo limitatamente ad una certa tipologia o numero di pazienti e/o ad una specifica procedura.

Relativamente alle richieste di inserimento inviate e valutate nel 2019, in un caso (Restorelle mesh) la richiesta ha ricevuto parere negativo in seguito al ritiro e blocco delle vendite da parte di FDA di reti chirurgiche per la riparazione transvaginale del prolasso pelvico.

Tutte le richieste di inserimento valutate con esito favorevole hanno ricevuto un parere positivo limitatamente ad una certa tipologia o numero di pazienti e/o ad una specifica procedura. In 4 casi (Grand Fix, Shockwave, Silhouette Soft e Femoral neck system) gli utilizzatori dovranno fornire anche una relazione di follow-up per tutti i casi trattati.

Tabella 4. Espressione del parere da parte della CDM-AVEC in merito alle richieste di inserimento e affiancamento valutate nel corso del 2019.

	RICHIESTE DI INSERIMENTO VALUTATE NEL 2019	RICHIESTE DI AFFIANCAMENTO VALUTATE NEL 2019	TOTALE
APPROVATE	36	11	47
NON APPROVATE	17	3	20
IN SOSPESO	4	0	4
RITIRATE	1	0	1

Figura 4. Richieste di inserimento e affiancamento tecnologico approvate, sospese o non approvate dalla CDM-AVEC nel 2019.

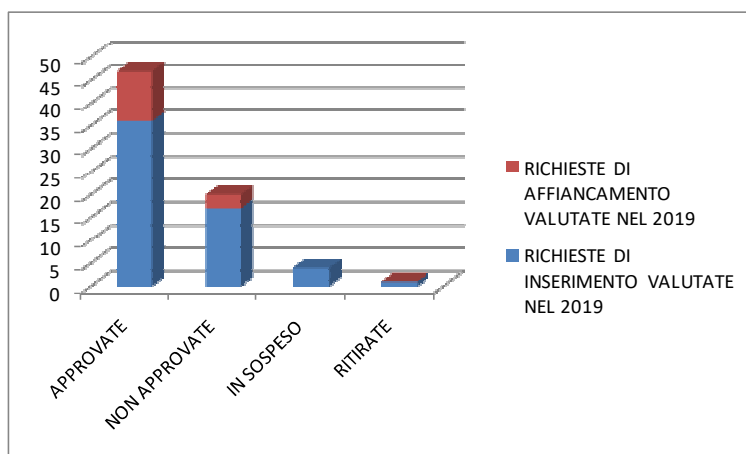

La CDM-AVEC ha espresso parere negativo:

1. quando non riscontrava nel DM un vantaggio che potesse giustificare i costi aggiuntivi rispetto alle alternative in uso;
2. quando non erano presenti dati di letteratura che avvallassero sicurezza ed efficacia del DM;
3. perché, essendo in corso una gara, si è ritenuto opportuno attendere il suo espletamento.

### Analisi delle tempistiche di valutazione

Per l'analisi sono state utilizzate le seguenti definizioni:

T <sub>0</sub>	data in cui la richiesta è firmata dal richiedente e dal Direttore dell'U.O./Dipartimento
T <sub>1</sub>	data di presa in carico da parte della Segreteria. Secondo regolamento sono prese in esame le richieste pervenute firmate alla Segreteria entro la riunione CDM-AVEC precedente a quella per cui si sta predisponendo la documentazione; in via eccezionale in casi di urgenza sono state valutate anche richieste pervenute successivamente a tale data
T <sub>2</sub>	data in cui l'istruttoria risulta completa. Questa data corrisponde al giorno in cui i componenti della Segreteria si incontrano per una pre-valutazione di cosa si porterà in riunione; qualora l'incontro non si sia tenuto, si è considerato il venerdì precedente alla CDM-AVEC. Questa fase non corrisponde mai al T <sub>1</sub> dato che sono sempre necessari degli approfondimenti in quanto le richieste vengono compilate dai clinici o da terzi in maniera superficiale, spesso omettendo anche informazioni necessarie per la valutazione da parte della Commissione.
T <sub>3</sub>	data della riunione della CDM-AVEC in cui si valuta l'istruttoria completa
T <sub>4</sub>	data dell'espressione del parere da parte della CDM-AVEC. Nel caso in cui il parere sia espresso alla prima riunione tale data corrisponde a T <sub>3</sub>

Sono state considerate per la valutazione dei tempi esclusivamente le richieste di inserimento valutate *ex-novo* dalla CDM-AVEC nel 2019 (Tabella 1, caselle 3B e 3C) mentre non sono state considerate le richieste valutate con parere sospensivo a dicembre 2018 e rivalutate nel 2019 (Tabella 1, casella 3A).

Non sono state considerate inoltre:

- le tre richieste per medicazioni avanzate (due ancora in sospeso come riportato a pagina 3 e una valutata dalla CDM-AVEC nel 2019) che sono ancora oggetto o sono state oggetto di valutazione presso il GdL Medicazioni avanzate,
- le richieste di due dispositivi (Forbici Harmonic e Novabetafix) per cui la presa in carico da parte della segreteria è avvenuta dopo più di due mesi su richiesta dei NOL.
- Le richieste relative al sistema Shockwave per cui la presa in carico è avvenuta dopo che tutte le aziende AVEC avevano manifestato un interesse per tale tecnologia ed è quindi stato atteso l'inserimento sul portale regionale SISEPS di tutte le richieste.

Da quando la richiesta è risultata firmata sul portale web, il tempo medio necessario per la sua presa in carico da parte della Segreteria ( $T_1 - T_0$ ) è stato di 38 giorni; il tempo che è intercorso dalla presa in carico da parte della segreteria al momento in cui la pratica è completa ( $T_2 - T_1$ ) è stato in media di 21 giorni e, mediamente, dopo circa 8 giorni le richieste sono state presentate alla CDM-AVEC ( $T_3 - T_2$ ).

La media del tempo intercorso dal momento in cui le richieste di inserimento sono state firmate nel portale SISEPS al momento in cui sono state discusse per la prima volta in CDM è stato di 67 giorni ( $T_3 - T_0$ ) (Tabella 2 e Figura 5).

Figura 5. Tempo medio necessario alla valutazione di una richiesta di inserimento nel 2019.

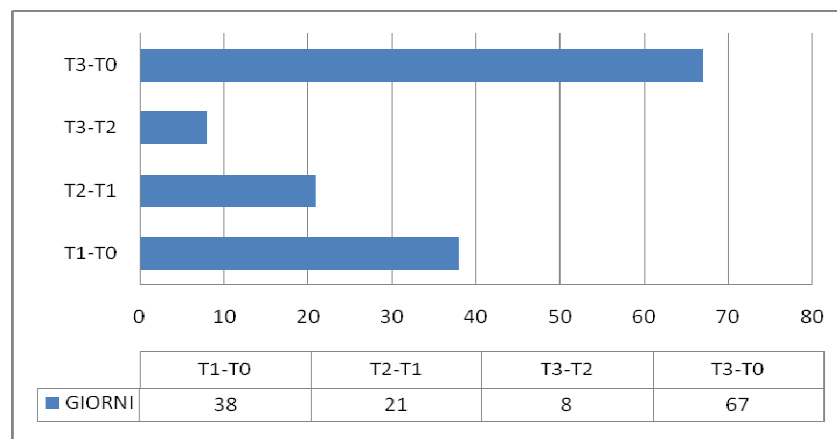

33/40 richieste (82,5%) pervenute alla segreteria nel corso del 2019 hanno ricevuto un parere dalla Commissione nel corso della prima riunione; 7/40 richieste (17,5%) non hanno ricevuto un parere nel corso della prima riunione ma dopo una media di 21 giorni ( $T_4 - T_3$ ). Nella maggior parte dei casi (5/7) il parere è stato espresso nel corso della riunione successiva, mentre solo in 2/7 casi il parere definitivo è stato espresso nel corso della terza riunione.

#### Documenti prodotti dalla CDM-AVEC nel 2019

Nel corso del 2019 sono stati prodotti due documenti:

- Istruzione operative per il trattamento farmacologico e/o meccanico del tromboembolia polmonare acuta (EP) rilasciata dal GdL sulle modalità di trattamento di Embolia Polmonare/Infarto Miocardico Acuto,
- Documento relativo alla tipologia di pazienti in cui è possibile utilizzare la cartuccia per emoperfusione extra-corporea Toraymyxin.

Presidente: Ing. Giampiero Pirini

Coordinatore Segreteria Scientifica: Dr.ssa Susanna Maltoni

Segreteria Scientifica: Dr. Andrea Abbate - Farmacia Clinica AOU di Bologna Policlinico S.Orsola-Malpighi  
Tel. 051.214.5205 – Fax 051.636.4897 - email: segreteria.cdavec@aosp.bo.it, andrea.abbate@aosp.bo.it



### **Gruppi di Lavoro istituiti dalla CDM-AVEC**

Nel corso del 2019 hanno svolto le loro attività 2 gruppi di lavoro attivati nel 2018

1. *GdL sulle modalità di trattamento di Embolia Polmonare/Infarto Miocardico Acuto*: a febbraio 2019 è terminato il lavoro del gruppo che ha rilasciato il documento *“Istruzioni operative per il trattamento farmacologico e/o meccanico del tromboembolia polmonare acuta (EP)”*.

2. *GdL medicazioni avanzate*: il gruppo, istituito nel 2018, si è riunito nuovamente a febbraio e a luglio 2019 per la valutazione di due medicazioni avanzate il cui approfondimento sul loro utilizzo negli ospedali AVEC è ancora in corso. Dopo la riunione di luglio, data la scarsa partecipazione dei professionisti, si è ritenuto necessario formalizzare i componenti del gruppo di lavoro tramite deliberazione delle direzioni sanitarie delle rispettive aziende. Le convocazioni ripartiranno dal mese di gennaio 2020 con cadenza bimestrale.

Nel corso del 2019 è stato inoltre attivato un terzo gruppo di lavoro il *GdL Shockwave* in ambito coronarico con l’obiettivo di:

- definire il percorso clinico dei pazienti candidati a PCI e con lesioni severamente calcifiche in AVEC, in relazione ai diversi sistemi disponibili.
- mettere a punto i criteri di eleggibilità dei pazienti candidati al trattamento con Shockwave,
- stabilire un modello di scheda di monitoraggio degli esiti clinici a 30 giorni e 12 mesi.

### **Eventi**

In considerazione dell’obiettivo regionale in ambito di formazione del personale sanitario sulla dispositiovigilanza di cui la CDM-AVEC ha dato ampia diffusione:

- A maggio 2019 si è tenuta a Bologna la seconda edizione del corso *“Sicurezza delle cure e dei dispositivi medici”*.

Tra le tematiche trattate ci sono state:

- la presentazione del nuovo Regolamento sui dispositivi medici;
- un approfondimento sui DM custom made;
- un approfondimento sulle criticità relative ai DM nell’ambito delle indagini cliniche;
- un approfondimento sulla dispositivo-vigilanza con la partecipazione del Responsabile regionale e di un Responsabile aziendale.

- A Dicembre 2019 si è tenuta a Ferrara la prima edizione del corso *“I nuovi Regolamenti Europei dei dispositivi medici e dei diagnostici in vitro e la Dispositiovigilanza”* in considerazione dell’obiettivo regionale in ambito di formazione del personale sanitario sulla dispositiovigilanza.

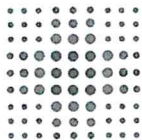

## SINTESI ATTIVITÀ GRUPPO FORMAZIONE AVEC ANNO 2019

### 1. Riunioni del gruppo Formazione AVEC

Nel 2019 la composizione del gruppo lavoro dei Responsabili Formazione AVEC si è modificata in relazione al pensionamento della Responsabile della Formazione IOR, e alla nuova nomina del Servizio Interaziendale Formazione AOSP-AUSL Ferrara.

Il gruppo attualmente è composto da:

Lucia Bortoluzzi – Coordinatore Formazione AVEC (Responsabile Formazione AOU BO)

Giovanni Ferro – Responsabile Formazione AUSL BO

Marilena Bacilieri – Responsabile Formazione AOSP-AUSL Ferrara

Orietta Valentini – Responsabile Formazione AUSL Imola

Il gruppo dei Responsabili è affiancato dai collaboratori referenti: Mariachiara Bagnoli (AOUBO), Roberta Bertolini (AUSLBO), Patrizia Suzzi (IOR).

Nel 2020 si richiederà alla Direzione AVEC la formalizzazione del nuovo gruppo in relazione ai cambiamenti intervenuti.

Il gruppo si è riunito con regolarità per progettare e monitorare la realizzazione del PAF AVEC e per discutere di tematiche comuni nell'ottica di allineare i processi di formazione all'interno delle diverse aziende.

Alle riunioni, svoltesi in parte presso la sede AVEC Via Gramsci, e in parte presso l'Agenda Socio Sanitaria di Bologna, hanno partecipato i Responsabili della Formazione, trattando diverse tematiche di interesse comune.

### 2. Principi ispiratori, obiettivi e sviluppi della formazione AVEC

Nella programmazione delle attività formative AVEC, il gruppo ha condiviso nuovamente i principi ispiratori che fin dalla creazione del gruppo (2015) sono alla base della ideazione e scelta degli eventi formativi, ossia:

***"Allineamento"***

necessità che le Aziende siano allineate su processi comuni, attraverso la condivisione e la promozione di eventi formativi di carattere trasversale

***"Best practice"***

opportunità che le aree di eccellenza di ciascuna Azienda su tematiche specifiche siano valorizzate sul livello di Area Vasta, così da rappresentare un patrimonio comune di esperienze per un confronto sistematico.

Altro obiettivo che ha guidato l'attivazione di iniziative del gruppo AVEC Formazione è stato quella di lavorare su temi comuni relativi al processo della formazione, nell'ottica di un confronto sistematico e della possibile armonizzazione delle attività, anche attraverso la ricerca dei modelli che, nel tempo, hanno dimostrato maggiore successo.

### **3. Rendicontazione attività formativa PAF AVEC – anno 2019**

#### **3.1. Redazione ed approvazione del PAF AVEC 2019-2020**

La strutturazione del PAF AVEC nel 2019 ha seguito un percorso che ha visto, accanto alla ricognizione dei bisogni formativi da parte dei responsabili formazione delle aziende, in collaborazione con i responsabili degli staff e line alle direzioni aziendali, un maggiore coinvolgimento delle Direzioni Generali nella proposta di eventi formativi di comune interesse e nell'ottica di rafforzare la committenza sulle iniziative formative. Obiettivo di questa modalità di lavoro è stato quello di predisporre un documento di programmazione mirato ad una reale integrazione delle proposte, fin dalla fase di progettazione, individuando eventuali necessità formative comuni rispetto a tematiche ritenute prioritarie da tutte le Aziende.

Si è condiviso altresì il principio che il PAF, pur delineato nelle sue linee di fondo a inizio anno, sia uno strumento "aperto" che si alimenta a mano a mano che sorgono nuove necessità formative, e che le linee dettate dal mandato, per ciò che concerne gli oneri a carico delle Aziende promotrici, siano rispettate.

Altra novità introdotta nella predisposizione del PAF AVEC è stata quella di aumentarne il tempo di validità a 2 anni, nella logica di garantire uno spazio di gestione più consono all'integrazione con le altre iniziative aziendali e regionali portate avanti dai singoli uffici formazione delle aziende.

La bozza del PAF predisposta dal Coordinatore Formazione AVEC in collaborazione con i responsabili formazione delle aziende e con i Direttori, è stata sottoposta all'attenzione dei Collegi Tecnici di Area Sanitaria e Amministrativa per eventuali modifiche e integrazioni. Per ciascun evento sono stati definiti, titolo, obiettivo, tipologia formativa, target dei partecipanti, periodo di realizzazione, azienda organizzatrice. In questa fase la prima bozza del PAF è ancora modificabile con eventuali nuove proposte.

Di seguito la bozza stata inviata dal Coordinatore Formazione AVEC alle Direzioni Aziendali e ai Responsabili della Formazione. Eventuali nuove proposte o modifiche sono state nuovamente portate all'attenzione dei Collegi Tecnici AVEC.

L'approvazione formale del PAF è avvenuta nella seduta del Comitato DG AVEC del 21/03/2019; il PAF approvato è stato diffuso a tutte le Aziende attraverso l'applicativo informatico BABEL

IL PAF AVEC 2019-2020 è stato articolato in tre sezioni: 1) tematiche di interesse trasversale, con iniziative formative inerenti l'organizzazione e gestione dei servizi e dei processi sanitari, il ruolo e la leadership dei Direttori, le possibili innovazioni dell'organizzazione e valutazione del lavoro, la valutazione del personale, ed altre.; 2) tematiche di interesse sanitario, come ad esempio la formazione caregivers, l'appropriatezza prescrittiva, il disaster management,

le reti cliniche interaziendali e i PDTA, e di interesse medico-legale come quelle inerenti il consenso informato, la pianificazione condivisa delle cure, le disposizioni anticipate di trattamento, ed altre.; 3) tematiche di interesse tecnico-amministrativo con interventi formativi inerenti il nuovo contratto collettivo nazionale di lavoro dei dirigenti, le violazioni di obblighi concernenti le prestazioni lavorative, i temi della trasparenza e anticorruzione, e alcune novità introdotte nella cultura dell'apprendimento e nelle tecnologie informatiche e di comunicazione.

#### 4. Iniziative realizzate PAF AVEC – anno 2019

Come detto nella sezione 3.1. una delle innovazioni introdotte nel PAF AVEC è stato l'ampliamento della durata a due anni (2019-2020). Rispetto alla programmazione 2019, sono state realizzate le seguenti iniziative formative, di cui si riportano: titolo evento, docente e/o responsabile scientifico, data, numero partecipanti, costi sostenuti e Azienda organizzatrice e Provider. 4 eventi sono stati realizzati da AOUBO, 2 da IOR, 1 da AUSLBO. Tuttavia la pianificazione e progettazione degli eventi hanno visto una stretta interfaccia tra i Responsabili delle strutture coinvolte, in fase di progettazione, ed un valido rapporto di collaborazione dei Responsabili Formazione e dei loro colleghi nella fase di realizzazione. Alcuni eventi programmati per il 2019 saranno effettuati nel 2020.

<b>1 La Legge 219/2017: dal consenso informato alla pianificazione condivisa delle cure e alle disposizioni anticipate di trattamento</b>				
Docente o Resp. Sc.	Data	Partecipanti	Costi sostenuti	Organizzazione e Provider
A. De Palma altri professionisti AOU	31.05.2019	224	---	AOU BO
<b>2 Prevenzione della corruzione nell'area affidamento lavori, servizi e forniture</b>				
Docente o Resp. Sc.	Data	Partecipanti	Costi sostenuti	Organizzazione e Provider
L. Capasso F. Figorilli	25.11.2019	85	---	AOU BO
<b>3 Prevenzione della corruzione nell'area gestione risorse umane</b>				
Docente o Resp. Sc.	Data	Partecipanti	Costi sostenuti	Organizzazione e Provider
L. Capasso A. Lassandri N. Aicardi C. Zoli	28.10.2019	68	520	AOU BO

<b>4 Codice Appalti: lo Sblocca Cantieri cambia le cose...approfondiamo</b>				
Docente o Resp. Sc.	Data	Partecipanti	Costi sostenuti	Organizzazione e Provider
V. Miniero L. Belli	19.09.2019	52	1000	AOU BO

<b>5 Prevenire e contrastare le molestie e le discriminazioni di genere sul lavoro</b>				
Docente o Resp. Sc.	Data	Partecipanti	Costi sostenuti	Organizzazione e Provider
D. Dinicolantonio P. Mora E. Battaglia C. Cretella C. Risoldi	6- 20.06.2019	34	1800	IOR

<b>6 Il Bendaggio e l'Immobilizzazione. Principi teorico pratici d'applicazione, modelli tradizionali ed innovativi</b>				
Docente o Resp. Sc.	Data	Partecipanti	Costi sostenuti	Organizzazione e Provider
G. Epifani	4- 28/11.2019	24	1500	IOR

<b>7 Giornata della Trasparenza</b>				
Docente o Resp. Sc.	Data	Partecipanti	Costi sostenuti	Organizzazione e Provider
G. Matarante	22.11.2019	144	€ 520	AUSL BO

Oltre ai corsi previsti dal Piano Formativo AVEC 2019-2020, sono stati organizzati dalle Aziende afferenti ad AVEC numerosi altri importanti eventi di valenza regionale o di prevalente interesse dell'Area Metropolitana, livello sul quale sempre più frequentemente si organizzano eventi formativi comuni, in relazione allo sviluppo di numerosi processi di integrazione in atto tra le Aziende e alla conseguente necessità di un approccio di pianificazione e programmazione congiunta in ordine alle attività svolte, alle risorse ed allo sviluppo dei medesimi processi.

Rispetto alla programmazione contenuta nel PAF AVEC, il gruppo dei Responsabili Formazione ha effettuato una valutazione degli eventi effettuati/da effettuare e proporrà, tramite il Coordinatore, una parziale modifica/integrazione, nell'ottica di una definizione più precisa degli eventi da riproporre anche nel 2020 e di quelli da realizzare ex-novo. In questa operazione di ri-validazione del PAF, si dovrà tenere conto anche degli indirizzi strategici per lo sviluppo delle competenze in ambito sanitario e sociale (Piano formativo regionale triennio 2019-2021) emanati dalla RER.



In occasione della seduta del Comitato DG AVEC del 21/03/2019 in cui è avvenuta, come detto sopra, l'approvazione del PAF, il Coordinatore del Comitato DG ha invitato il Coordinatore della Formazione AVEC ad integrare la programmazione formativa con tematiche per lo sviluppo delle competenze dei dirigenti: tale stimolo è stato colto con la programmazione, per l'anno 2020 del "Corso di Formazione Manageriale per Direttori di struttura complessa" in ambito di Area Vasta Emilia Centro e del corso per la rivalidazione delle competenze manageriali dei dirigenti. Il primo sarà attivato e coordinato, per conto della RER, dall'AOU di Bologna, a partire dal I semestre del 2020 e sarà indirizzato a tutti i Direttori e Direttori ff delle Aziende AVEC non ancora in possesso di tale certificazione; il secondo sarà attivato, per tutti i Direttori per i quali il certificato è in scadenza nel 2020, seguendo le indicazioni ricevute dalla RER, dalle Aree Formazione di ciascuna Azienda, ma in modo coordinato, secondo uno schema ripetibile dei contenuti e dei docenti, con l'obiettivo di un'armonizzazione delle iniziative e della razionalizzazione delle relative risorse, pur nel rispetto di eventuali particolari necessità delle singole Aziende e delle loro specifiche "mission".

## **5. Progetti AVEC relativi alla Formazione**

Il gruppo dei Responsabili della Formazione AVEC si è da sempre espresso e sta tuttora lavorando nell'ottica della massima integrazione dei processi di formazione e sviluppo delle competenze, pur nel rispetto delle differenze correlate alle diverse organizzazioni.

La partecipazione dei Responsabili Formazione ai tavoli AVEC ed i loro rapporti sistematici, facilitati anche attraverso altri momenti di comunicazione e aggregazione, compreso il tavolo regionale dei Responsabili della Formazione, ha consentito, in aggiunta allo scopo precipuo sancito dall'istituzione del gruppo Formazione AVEC, ossia la pianificazione e realizzazione di iniziative formative di Area Vasta, di realizzare scambi e approfondimenti su varie tematiche, tra le quali, hanno avuto uno sviluppo particolare: 1) la gestione degli eventi sponsorizzati, in relazione alla necessità di garantire, sia per le Aziende che per le Ditte finanziatrici, il rispetto dei principi di trasparenza e anticorruzione e 2) lo sviluppo del sistema informatizzato WHR TIME GRU, in particolare per ciò che riguarda il Dossier Formativo di Gruppo.

### **5.1. Schema tipo di regolamento per la gestione della formazione sponsorizzata delle Aziende sanitarie e IRCCS pubblici.**

In relazione alle indicazioni ricevute dal Tavolo di Coordinamento organizzato dall'Agenzia Socio Sanitaria Regionale, I responsabili della Formazione AUSL Imola e IOR hanno partecipato ad un gruppo di lavoro interaziendale e multidisciplinare per condividere e formalizzare un regolamento (o uno schema tipo di regolamento) per la gestione della formazione sponsorizzata delle Aziende Sanitarie e IRCCS pubblici.

Il regolamento, attualmente ancora in bozza, definisce i presupposti, i criteri e le procedure necessarie per assicurare alle Aziende sanitarie della Regione Emilia-Romagna/IRCCS pubblici una corretta gestione della formazione sponsorizzata da parte di soggetti esterni privati, nel rispetto delle norme vigenti, del codice di comportamento delle Aziende sanitarie e dei valori e criteri in esso contenuti. Il regolamento affronta vari aspetti del processo di formazione sponsorizzata, e in particolare:

- le condizioni che sono alla base della partecipazione ad iniziative formative finanziate con il contributo di sponsor, tali da portare un ragionevole beneficio all'attività istituzionale;
- l'elencazione dei casi in cui la partecipazione ad iniziative formative finanziate da sponsor possa comportare una situazione di conflitto di interessi, e come tale debba essere esclusa;
- le condizioni, le modalità e gli strumenti per la partecipazione dei professionisti ad iniziative formative organizzate da soggetti esterni svolte in spazi esterni all'Azienda con costi sostenuti da sponsor, sia in qualità di discente che di docente/relatore/moderatore, con e senza compensi;
- la gestione delle iniziative di formazione erogate negli spazi aziendali gestita e finanziate da parte di soggetti esterni sponsor;
- la gestione delle iniziative formative gestite direttamente dall'Azienda con finanziamento da parte di sponsor;
- Le situazioni in cui i Provider possono/non possono accreditare iniziative formative ECM;
- Le modalità di gestione delle iniziative formative NO ECM;
- Il significato della sponsorizzazione in termini di contributo di terzi a un fondo generale di risorse destinato ad alimentare l'insieme delle attività formative aziendali interne ed esterne;
- I sistemi di monitoraggio di cui le Aziende dovranno dotarsi per garantire la tracciabilità, il rispetto delle condizioni e i criteri di partecipazione dei professionisti ad eventi esterni sponsorizzati
- Le responsabilità disciplinari in cui si incorre nel caso di partecipazione ad eventi sponsorizzati, sia in qualità di discente che relatore/docente/moderatore senza compenso, senza la preventiva autorizzazione aziendale;
- La durata del periodo di sperimentazione del regolamento, nell'ottica di possibili integrazioni e modifiche.

## **5.2. Albero delle competenze per l'implementazione del Dossier Formativo di Gruppo nel sistema informatizzato WHR TIME GRU**

I responsabili Formazione AVEC hanno anche preso parte, su richiesta della Funzione Formazione dell'Agenzia Socio Sanitaria Regionale, e con il coordinamento del responsabile formazione AUSL Imola, ad un tavolo ristretto di lavoro cui è stato affidato l'obiettivo di facilitare l'implementazione del Dossier Formativo di Gruppo (DFG), attraverso la definizione di un "albero delle competenze" che, partendo dalle 4 aree già definite dall'OIV, preveda un livello più dettagliato comune a tutte le Aziende.

Il gruppo ha inizialmente condiviso il proprio mandato, ovvero definire un albero minimo comune di "competenze" che garantisca un suo utilizzo nel rispetto dei percorsi eventualmente già avviati a livello locale e che preveda altresì la possibilità di declinazioni di maggiore dettaglio a livello di ogni realtà.

Il punto di partenza è rappresentato dalle 4 Aree di competenza identificate dall'OIV:

1. Manageriali
2. Organizzative
3. Relazionali
4. Professionali e Tecniche

L'attenzione è quindi posta ad identificare per ogni Area, un primo livello di dimensioni di riferimento che il gruppo ha definito di denominare "etichetta" che permetta di agganciare l'obiettivo del Dossier, la dimensione di interesse della formazione con il rispettivo evento ed al contempo renda possibile l'aggancio con il percorso del percorso di valutazione; Si è ipotizzato di lasciare la possibilità alle singole aziende di sviluppare per ogni Etichetta, un secondo e terzo livello di ulteriore dettaglio.

L'albero delle competenze fino ad ora condiviso è il seguente:

#### AREA delle **competenze MANAGERIALI**

☞ *Orientare i propri ed altrui comportamenti ai risultati, attraverso la gestione per obiettivi e la valorizzazione delle risorse professionali assegnate anche tecnologiche e strumentali*

1. VISIONE STRATEGIA
2. RICERCA E INNOVAZIONE
3. GESTIONE DEL CAMBIAMENTO
4. LEADERSHIP
5. PIANIFICAZIONE, MONITORAGGIO E VALUTAZIONE
6. GESTIONE RISORSE

#### AREA delle **competenze ORGANIZZATIVE**

☞ *Programmare ed organizzare in maniera appropriata le attività proprie (e degli eventuali colleghi e collaboratori) contribuendo alla costruzione di piani di lavoro integrati, multidisciplinari e multiprofessionali, alla valutazione dei risultati e all' applicazione dei correttivi necessari*

1. LAVORARE IN GRUPPO
2. FLESSIBILITA' ORGANIZZATIVA
3. ORGANIZZAZIONE DEL LAVORO/ GESTIONE PROCESSI
4. PRINCIPI E STRUMENTI DEL SISTEMA QUALITA'
5. PROBLEM SOLVING

#### AREA delle **competenze RELAZIONALI**

☞ *Interagire in modo aperto e collaborativo per trovare risposte efficaci e adottare soluzioni che siano trasparenti, comprese e condivise*

1. ORIENTAMENTO AL CITTADINO/UTENTE
2. COMUNICAZIONE EFFICACE
3. INTEGRAZIONE E COLLABORAZIONE
4. NEGOZIAZIONE/GESTIONE DEL CONFLITTO
5. GESTIONE DELLE EMOZIONI

#### AREA delle **competenze PROFESSIONALI E TECNICHE**

☞ *Agire professionale coerente con criteri e standard richiamati da linee guida, norme, codici, regolamenti, attenzione ad aggiornare le proprie competenze in relazione ai cambiamenti tecnico scientifici organizzativi e normativi.*

1. RISCHIO E SICUREZZA DELLE CURE
2. SICUREZZA NEGLI AMBIENTI DI LAVORO
3. EMERGENZA
4. AGGIORNAMENTI TECNICO-LEGISLATIVI
5. UTILIZZO APPLICATIVI Aziendali e Regionali
6. COMPETENZE TECNICO/PROFESSIONALI SPECIFICHE



I lavori del gruppo sono ancora in corso e in fase di condivisione con tutti i responsabili della formazione RER e con la Funzione Formazione dell'ASSR. È da valutare, in seguito, la necessità di sviluppare per ogni etichetta un glossario di minima che ne faciliti e orienti l'utilizzo univoco.

Bologna, 20.02.2020

Relazione a cura di Lucia Bortoluzzi

Coordinatore gruppo Responsabili Formazione AVEC

REGIONE EMILIA-ROMAGNA ( r\_emiro )  
Giunta ( AOO\_EMR )  
allegato al PG/2020/0416211 del 05/06/2020 15:05:29



**SERVIZIO SANITARIO REGIONALE  
EMILIA-ROMAGNA**  
Azienda Unità Sanitaria Locale di Imola

COMMISSARIO STRAORDINARIO

Regione Emilia-Romagna - Servizio  
Amministrazione Del Servizio Sanitario  
Regionale, Sociale E Socio Sanitario  
(Bologna)  
amministrazionessr@postacert.regione.  
emilia-romagna.it

OGGETTO: Rettifica allegati alla delibera di adozione del Bilancio di esercizio 2019

Con riferimento alla delibera n. 101 adottata da questa AUSL in data 29 maggio 2020, comunico che alcune pagine degli allegati contenevano degli errori materiali di trascrizione di dati già presenti in altre parti dei documenti stessi.

Scusandomi per il disagio, trasmetto in allegato le pagine corrette:

Allegato n.1 – Schemi di Bilancio pagg. 4 e 5;

Allegato n. 2 – Nota integrativa pagg. 3, 55, 59 e 62;

Allegato n. 3 - Relazione sulla gestione pag. 60

Cordiali saluti

Firmato digitalmente da:

Andrea Rossi

Responsabile procedimento:  
Gianni Gambi

**Gianni Gambi**  
UO CONTABILITA' E FINANZA

[g.gambi@ausl.imola.bo.it](mailto:g.gambi@ausl.imola.bo.it)

**Azienda Unità Sanitaria Locale di Imola**  
Sede legale Viale Amendola, 2 - 40026 Imola (BO)  
Tel +39.0542.604111 Fax +39.0542.604013  
Partita IVA 00705271203

REGIONE EMILIA-ROMAGNA ( r\_emiro )  
Giunta ( AOO\_EMR )  
PG/2020/0418704 del 08/06/2020 11:06:53



Allegato 1 - Bilancio di Esercizio 2019- Schemi di bilancio – Azienda Usl di Imola

<b>STATO PATRIMONIALE PASSIVO E PATRIMONIO NETTO</b>				<i>Importi: Euro</i>			
<b>SCHEMA DI BILANCIO</b>		Anno 2019	Anno 2018	<b>Variazione 2019/2018</b>			
<b>Decreto interministeriale 20/03/2013</b>				Importo	%		
<b>A)</b>	<b>PATRIMONIO NETTO</b>						
A.I)	Fondo di dotazione	2.658.901	2.658.910	-9	0,0%		
A.II)	Finanziamenti per investimenti	48.204.351	50.750.329	-2.545.978	-5,0%		
A.II.1)	Finanziamenti per beni di prima dotazione	16.824.084	18.390.255	-1.566.171	-8,5%		
A.II.2)	Finanziamenti da Stato per investimenti	17.135.997	17.943.611	-807.614	-4,5%		
A.II.2.a)	Finanziamenti da Stato ex art. 20 Legge 67/88	17.135.997	17.943.611	-807.614	-4,5%		
A.II.2.b)	Finanziamenti da Stato per ricerca	-	-	-	-		
A.II.2.c)	Finanziamenti da Stato - altro	-	-	-	-		
A.II.3)	Finanziamenti da Regione per investimenti	12.680.482	12.192.211	488.271	4,0%		
A.II.4)	Finanziamenti da altri soggetti pubblici per investimenti	161.131	91.300	69.831	76,5%		
A.II.5)	Finanziamenti per investimenti da rettifica contributi in conto esercizio	1.402.656	2.132.953	-730.296	-34,2%		
A.III)	Riserve da donazioni e lasciti vincolati ad investimenti	1.378.817	1.389.264	-10.447	-0,8%		
A.IV)	Altre riserve	70.617	70.609	9	0,0%		
A.V)	Contributi per ripiano perdite	-	-	-	-		
A.VI)	Utili (perdite) portati a nuovo	- 14.144.601	- 15.059.421	914.820	-6,1%		
A.VII)	Utile (perdita) dell'esercizio	6.230	6.270	-40	-0,6%		
<b>Totale A)</b>		<b>38.174.315</b>	<b>39.815.961</b>	<b>-1.641.646</b>	<b>-4,1%</b>		
<b>B)</b>	<b>FONDI PER RISCHI ED ONERI</b>						
B.1)	Fondi per imposte, anche differite	-	-	-	-		
B.2)	Fondi per rischi	4.870.597	4.667.267	203.330	4,4%		
B.3)	Fondi da distribuire	-	-	-	-		
B.4)	Quota inutilizzata contributi di parte corrente vincolati	3.333.183	3.097.494	235.690	7,6%		
B.5)	Altri fondi oneri	2.209.784	1.866.495	343.289	18,4%		
<b>Totale B)</b>		<b>10.413.564</b>	<b>9.631.256</b>	<b>782.309</b>	<b>8,1%</b>		
<b>C)</b>	<b>TRATTAMENTO FINE RAPPORTO</b>						
C.1)	Premi operosità	876.529	829.998	46.532	5,6%		
C.2)	TFR personale dipendente	627.000	627.000	-	0,0%		
<b>Totale C)</b>		<b>1.503.529</b>	<b>1.456.998</b>	<b>46.532</b>	<b>3,2%</b>		
<b>D)</b>	<b>DEBITI (con separata indicazione, per ciascuna voce, degli importi esigibili oltre l'esercizio successivo)</b>						
		Entro 12 mesi	Oltre 12 mesi				
D.1)	Mutui passivi	1.610.313	16.851.262	18.461.575	20.071.888	-1.610.313	-8,0%
D.2)	Debiti v/Stato	201.611	-	201.611	-	201.611	-
D.3)	Debiti v/Regione o Provincia Autonoma	65.000	-	65.000	112.540	-47.540	-42,2%
D.4)	Debiti v/Comuni	33.880	-	33.880	27.805	6.075	21,9%
D.5)	Debiti v/aziende sanitarie pubbliche	14.566.746	-	14.566.746	6.321.144	8.245.602	130,4%
D.5.a)	Debiti v/aziende sanitarie pubbliche della Regione per spesa corrente e mobilità	904.138	-	904.138	473.178	430.960	91,1%



Allegato 1 - Bilancio di Esercizio 2019- Schemi di bilancio – Azienda Usl di Imola

SCHEMA DI BILANCIO Decreto interministeriale 20/03/2013			Anno 2019	Anno 2018	Variazione 2019/2018	
					Importo	%
D.5.b)	Debiti v/aziende sanitarie pubbliche della Regione per finanziamento sanitario aggiuntivo corrente LEA	-	-	-	-	-
D.5.c)	Debiti v/aziende sanitarie pubbliche della Regione per finanziamento sanitario aggiuntivo corrente extra LEA	-	-	-	-	-
D.5.d)	Debiti v/aziende sanitarie pubbliche della Regione per altre prestazioni	13.611.531	13.611.531	5.843.177	7.768.354	132,9%
D.5.e)	Debiti v/aziende sanitarie pubbliche della Regione per versamenti a patrimonio netto	-	-	-	-	-
D.5.f)	Debiti v/aziende sanitarie pubbliche fuori Regione	51.078	51.078	4.789	46.289	966,5%
D.6)	Debiti v/società partecipate e/o enti dipendenti della Regione	6.889.281	6.889.281	8.361.132	-1.471.851	-17,6%
D.7)	Debiti v/fornitori	21.566.018	21.566.018	26.273.565	-4.707.547	-17,9%
D.8)	Debiti v/Istituto Tesoriere	-	-	-	-	-
D.9)	Debiti tributari	5.758.088	5.758.088	1.414.012	4.344.076	307,2%
D.10)	Debiti v/altri finanziatori	-	-	-	-	-
D.11)	Debiti v/istituti previdenziali, assistenziali e sicurezza sociale	6.555.427	6.555.427	2.327.912	4.227.515	181,6%
D.12)	Debiti v/altri	9.662.535	9.662.535	8.698.881	963.654	11,1%
<b>Totale D)</b>		<b>83.760.161</b>	<b>83.760.161</b>	<b>73.608.879</b>	<b>10.151.282</b>	<b>13,8%</b>
<b>E) RATEI E RISCONTI PASSIVI</b>						
E.1)	Ratei passivi	-	-	-	-	-
E.2)	Risconti passivi	-	407.341	449.987	-42.645	-9,5%
<b>Totale E)</b>			<b>407.341</b>	<b>449.987</b>	<b>-42.645</b>	<b>-9,5%</b>
<b>TOTALE PASSIVO E PATRIMONIO NETTO (A+B+C+D+E)</b>			<b>134.258.911</b>	<b>124.963.079</b>	<b>9.295.832</b>	<b>7,4%</b>
<b>F) CONTI D'ORDINE</b>						
F.1)	Canoni di leasing ancora da pagare	-	-	-	-	-
F.2)	Depositi cauzionali	-	-	-	-	-
F.3)	Beni in comodato	-	3.453.884	2.830.960	622.923	22,0%
F.4)	Altri conti d'ordine	-	-	-	-	-
<b>Totale F)</b>			<b>3.453.884</b>	<b>2.830.960</b>	<b>622.923</b>	<b>22,0%</b>

## Bilancio di Esercizio 2019 – Nota integrativa

### INDICE

Nota Integrativa	
1. Criteri generali di formazione del bilancio di esercizio	4
2. Criteri di valutazione adottati per la redazione del bilancio di esercizio	5
3. Dati relativi al personale	10
4. Immobilizzazioni materiali ed immateriali	14
5. Immobilizzazioni finanziarie	21
6. Rimanenze	25
7. Crediti	27
8. Attività finanziarie che non costituiscono immobilizzazioni	38
9. Disponibilità liquide	40
10. Ratei e risconti attivi	41
11. Patrimonio netto	43
12. Fondi per rischi ed oneri	49
13. Trattamento di fine rapporto	57
14. Debiti	58
15. Ratei e risconti passivi	66
16. Conti d'ordine	67
17. Contributi in conto esercizio	68
18. Proventi e ricavi diversi	72
19. Acquisti di beni	76
20. Acquisti di servizi	81
21. Costi del personale	95
22. Oneri diversi di gestione	100
23. Accantonamenti	101
24. Proventi e oneri finanziari	103
26. Proventi e oneri straordinari	105
A) Modelli Ministeriali CE e SP dell'anno 2019 a confronto con il 2018	111

Spese legali (compreso negli altri fondi per spese e oneri)	è stato rideterminato sulla base della Valutazione del direttore dell'U.O. SGAL sentiti i legali interessati.	Verbale n. 2 del 15/05/2020
Indennità organi istituzionali (compreso negli altri fondi per spese e oneri)	è stato determinato sulla base dei compensi maturati e maturandi da parte degli organi istituzionali non ancora corrisposti al 31/12/2019	Verbale n. 2 del 15/05/2020
Fondo ALPI (L.189/2012, compreso negli altri fondi per spese e oneri con importo a zero)	- Il fondo è stato determinato accantonando il 5% dei compensi per libera professione intramuraria incassati nel 2019. Nel 2019 il fondo è stato interamente utilizzato per la riduzione delle liste d'attesa, pertanto il suo valore al 31/12/2019 è nullo	Verbale n. 2 del 15/05/2020
Autoassicurazione	E' stato determinato sulla base delle riserve calcolate sulle richieste di indennizzo in corso al 31-12-2019 non coperte da Assicurazione RCT nel limite per ogni sinistro dei 250.000 euro oltre i quali l'eventuale onere è a carico della Regione	Verbale n. 2 del 15/05/2020
Franchigia assicurazione	E' stato determinato sulla base delle riserve calcolate sulle richieste di indennizzo in corso al 31/12/2019 per sinistri coperti da Assicurazione RCT.	Verbale n. 2 del 15/05/2020
Quote inutilizzate di contributi	Sono costituiti da accantonamenti determinati con le modalità previste dall'art. 29 comma 1, lett. e) del D.Lgs. 118/2011 e s.m.i., nonché dai successivi decreti ministeriali di attuazione.	Verbale n. 2 del 15/05/2020
Interessi moratori	E' stato rideterminato sulla base della percentuale decrescente applicata agli interessi maturati negli ultimi cinque anni sulla base della valutazione del rischio effettuata dal responsabile dell'ufficio finanziario	Verbale n. 2 del 15/05/2020
Rischi ferie da pagare	E' stato rideterminato sulla base della media delle ferie pagate nel triennio 2017-2019.	Verbale n. 2 del 15/05/2020
Personale in quiescenza	E' stato determinato sulla base degli ultimi dati comunicati dall'INPS	Verbale n. 2 del 15/05/2020
Indennità organi istituzionali	è stato determinato sulla base dei compensi maturati e maturandi da parte degli organi istituzionali non ancora corrisposti al 31/12/2019	Verbale n. 2 del 15/05/2020

Allegato 2 - Bilancio di Esercizio 2019- Nota Integrativa – Azienda Usl di Imola

CODICE MOD. SP	DEBITI	MOVIMENTI DELL'ESERCIZIO			Valore finale	di cui per fatture da ricevere	di cui per acquisti di beni iscritti tra le immobilizzazioni
		Valore iniziale	Incrementi	Decrementi			
PDA213	Debiti v/Aziende sanitarie pubbliche della Regione - per contributi L. 210/92				0		
<b>PDA220</b>	<b>Debiti v/Aziende Sanitarie pubbliche fuori Regione</b>	4.789	76.708	-30.419	51.078	46.885	
<b>PDA230</b>	<b>Debiti v/Aziende sanitarie pubbliche della Regione per versamenti c/patrimonio netto</b>				0	0	0
PDA231	Debiti v/Aziende sanitarie pubbliche della Regione per versamenti c/patrimonio netto - finanziamenti per investimenti				0		
PDA232	Debiti v/Aziende sanitarie pubbliche della Regione per versamenti c/patrimonio netto - incremento fondo dotazione				0		
PDA233	Debiti v/Aziende sanitarie pubbliche della Regione per versamenti c/patrimonio netto - ripiano perdite				0		
PDA234	Debiti v/Aziende sanitarie pubbliche della Regione per anticipazione ripiano disavanzo programmato dai Piani aziendali di cui all'art. 1, comma 528, L. 208/2015				0		
PDA235	Debiti v/Aziende sanitarie pubbliche della Regione per versamenti c/patrimonio netto - altro				0		
<b>PDA140</b>	<b>TOTALE DEBITI V/AZIENDE SANITARIE PUBBLICHE</b>	<b>6.321.144</b>	<b>32.139.771</b>	<b>-23.894.168</b>	<b>14.566.746</b>	<b>46.885</b>	<b>0</b>
					0		
<b>PDA240</b>	<b>DEBITI V/SOCIETA' PARTECIPATE E/O ENTI DIPENDENTI</b>	<b>8.361.132</b>	<b>36.024.870</b>	<b>-37.496.720</b>	<b>6.889.281</b>	<b>3.537.951</b>	<b>0</b>
PDA250	Debiti v/enti regionali:	37.352	50.522	-46.872	41.002	41.002	
PDA260	Debiti v/sperimentazioni gestionali:	8.208.288	6.895.035	-8.449.064	6.654.259	3.370.612	
PDA270	Debiti v/altre partecipate:	115.493	29.079.313	-29.000.785	194.021	126.337	
					0		
<b>PDA280</b>	<b>DEBITI V/FORNITORI:</b>	<b>26.273.565</b>	<b>144.476.755</b>	<b>-149.184.301</b>	<b>21.566.018</b>	<b>6.215.347</b>	<b>-60.822</b>
PDA290	Debiti verso erogatori (privati accreditati e convenzionati) di prestazioni sanitarie	10.109.139	54.744.791	-54.687.326	10.166.603	2.777.274	
PDA291	Debiti verso erogatori (privati accreditati e convenzionati) di prestazioni sanitarie	10.482.985	57.933.262	-57.072.753	11.343.494	2.777.274	
PDA292	Note di credito da ricevere (privati accreditati e convenzionati)	-373.847	-3.188.471	2.385.427	-1.176.891		
<b>PDA300</b>	<b>Debiti verso altri fornitori</b>	<b>16.164.426</b>	<b>89.731.964</b>	<b>-94.496.974</b>	<b>11.399.415</b>	<b>3.438.073</b>	<b>-60.822</b>
PDA301	Debiti verso altri fornitori	20.199.598	93.535.506	-99.937.896	13.797.208	5.684.146	90.898
PDA302	note di credito da ricevere (altri fornitori)	-4.035.172	-3.803.542	5.440.922	-2.397.793	-2.246.073	-151.720
					0		
<b>PDA310</b>	<b>DEBITI V/ISTITUTO TESORIERE</b>				0		
					0		
<b>PDA320</b>	<b>DEBITI TRIBUTARI:</b>	<b>1.414.012</b>	<b>47.570.702</b>	<b>-43.226.627</b>	<b>5.758.088</b>		
					0		
<b>PDA330</b>	<b>DEBITI V/ISTITUTI PREVIDENZIALI, ASSISTENZIALI E SICUREZZA SOCIALE:</b>	<b>2.327.912</b>	<b>33.995.714</b>	<b>-29.768.200</b>	<b>6.555.427</b>		
					0		
<b>PDA340</b>	<b>DEBITI V/ALTRI:</b>	<b>8.698.881</b>	<b>93.822.049</b>	<b>-93.448.072</b>	<b>9.662.535</b>	<b>1.589.840</b>	<b>0</b>
PDA350	Debiti v/altri finanziatori				0		
PDA360	Debiti v/dipendenti	6.339.245	58.288.974	-57.712.470	7.505.426		
PDA370	Debiti v/gestioni liquidatorie				0		
<b>PDA380</b>	<b>Altri debiti diversi:</b>	<b>2.359.635</b>	<b>35.533.075</b>	<b>-35.735.602</b>	<b>2.157.109</b>	<b>1.589.840</b>	

Tab. 42 – Consistenza e movimentazioni dei debiti



Allegato 2 - Bilancio di Esercizio 2019- Nota Integrativa – Azienda Usl di Imola

CODICE MOD. SP	DEBITI	DEBITI PER SCADENZA		
		Entro 12 mesi	Tra 1 e 5 anni	Oltre 5 anni
PDA000	MUTUI PASSIVI	1.670.668	7.339.343	9.451.563
PDA010	DEBITI V/STATO	201.611	0	0
PDA020	Debiti v/Stato per mobilità passiva extraregionale			
PDA030	Debiti v/Stato per mobilità passiva internazionale			
PDA040	Acconto quota FSR v/Stato			
PDA050	Debiti v/Stato per restituzione finanziamenti - per ricerca:			
PDA060	Altri debiti v/Stato	201.611		
PDA070	DEBITI V/REGIONE O PROVINCIA AUTONOMA	65.000	0	0
PDA080	Debiti v/Regione o Provincia Autonoma per finanziamenti - GSA			
PDA081	Debiti v/Regione o Provincia Autonoma per finanziamenti			
PDA090	Debiti v/Regione o Provincia Autonoma per mobilità passiva intraregionale			
PDA100	Debiti v/Regione o Provincia Autonoma per mobilità passiva extraregionale	65.000		
PDA101	Debiti v/Regione o Provincia Autonoma per mobilità passiva internazionale			
PDA110	Acconto quota FSR da Regione o Provincia Autonoma			
PDA111	Acconto da Regione o Provincia Autonoma per anticipazione ripiano disavanzo programmato dai Piani aziendali di cui all'art. 1, comma 528, L. 208/2015			
PDA112	Debiti v/regione o Provincia Autonoma per contributi L. 210/92			
PDA120	Altri debiti v/Regione o Provincia Autonoma - GSA			
PDA121	Altri debiti v/Regione o Provincia Autonoma			
PDA130	DEBITI V/COMUNI:	33.880		
PDA150	DEBITI V/AZIENDE SANITARIE PUBBLICHE DELLA REGIONE	14.515.669	0	0
PDA160	Debiti v/Aziende sanitarie pubbliche della Regione - per quota FSR			
PDA170	Debiti v/Aziende sanitarie pubbliche della Regione - finanziamento sanitario aggiuntivo corrente LEA			
PDA180	Debiti v/Aziende sanitarie pubbliche della Regione - finanziamento sanitario aggiuntivo corrente extra LEA			
PDA190	Debiti v/Aziende sanitarie pubbliche della Regione - mobilità in compensazione	904.138		
PDA200	Debiti v/Aziende sanitarie pubbliche della Regione - mobilità non in compensazione			
PDA210	Debiti v/Aziende sanitarie pubbliche della Regione - altre prestazioni	13.611.531		
PDA211	Debiti v/Aziende sanitarie pubbliche della Regione - per altre prestazioni per STP			
PDA212	Debiti v/Aziende sanitarie pubbliche della Regione - per Contributi da Aziende sanitarie pubbliche della Regione o Prov. Aut. (extra fondo)			
PDA213	Debiti v/Aziende sanitarie pubbliche della Regione - per contributi L. 210/92			
PDA220	Debiti v/Aziende Sanitarie pubbliche fuori Regione	51.078		
PDA230	Debiti v/Aziende sanitarie pubbliche della Regione per versamenti c/patrimonio netto	0	0	0
PDA231	Debiti v/Aziende sanitarie pubbliche della Regione per versamenti c/patrimonio netto - finanziamenti per investimenti			
CODICE MOD. SP	DEBITI	DEBITI PER SCADENZA		





A tal fine sono stati eseguiti monitoraggi periodici (bimestrali) dell'andamento economico della gestione, oltre alla verifica straordinaria richiesta dalla Regione Emilia-Romagna nel mese di settembre 2019.

In occasione delle verifiche straordinarie di settembre è stato evidenziato alla Regione uno scostamento di 12,72 milioni di euro.

La Regione con delibera numero 2275 del 22/11/2019 ha provveduto ad incrementare la quota capitaria a garanzia dell'equilibrio economico finanziario di 6,56 milioni di euro e con delibera n. 1902 del 4/11/2019 ha provveduto a finanziare gli investimenti indifferibili per 1 milione di euro.

L'AUSL di Imola, grazie agli interventi sopra esposti e alle azioni messe in essere negli ultimi mesi dell'anno, ha conseguito l'obiettivo assegnato dal livello ministeriale del pareggio di bilancio.

## BILANCIO D'ESERCIZIO

### Relazione del Collegio Sindacale al bilancio chiuso al 31/12/2019

In data 04/06/2020 si é riunito presso la sede della AZIENDA UNITA' SANITARIA LOCALE DI IMOLA

il Collegio Sindacale, regolarmente convocato, per procedere all'esame del Bilancio dell'esercizio per l'anno 2019.

Risultano essere presenti/assenti i Sigg.:

Mara Marmocchi, Presidente, presente;

Vito Galizia, Componente, collegato in videoconferenza;

Paola Bacchilega, presente

Il bilancio dell'esercizio chiuso al 31/12/2019 di cui alla delibera di adozione del Direttore Generale n. 101

del 29/05/2020, è stato trasmesso al Collegio Sindacale per le debite valutazioni in data 03/06/2020

con nota prot. n. 15842 del 03/06/2020 e, ai sensi dell'art. 26 del d. lgs. N. 118/2011, è composto da:

- stato patrimoniale
- conto economico
- rendiconto finanziario
- nota integrativa
- relazione del Direttore generale

Il bilancio evidenzia un utile di € 6.230,00 con un incremento

rispetto all'esercizio precedente di € -40,00, pari al -0,64 %.

Si riportano di seguito i dati riassuntivi del bilancio al 2019, espressi in Euro, confrontati con quelli dell'esercizio precedente:



Stato Patrimoniale	Bilancio di esercizio (2018)	Bilancio d'esercizio 2019	Differenza
Immobilizzazioni	€ 74.984.156,00	€ 71.923.458,00	€ -3.060.698,00
Attivo circolante	€ 49.665.488,00	€ 60.814.688,00	€ 11.149.200,00
Ratei e risconti	€ 313.436,00	€ 1.520.765,00	€ 1.207.329,00
<b>Totale attivo</b>	<b>€ 124.963.080,00</b>	<b>€ 134.258.911,00</b>	<b>€ 9.295.831,00</b>
Patrimonio netto	€ 39.815.961,00	€ 38.174.315,00	€ -1.641.646,00
Fondi	€ 9.631.256,00	€ 10.413.565,00	€ 782.309,00
T.F.R.	€ 1.456.997,00	€ 1.503.529,00	€ 46.532,00
Debiti	€ 73.608.879,00	* € 83.760.161,00	€ 10.151.282,00
Ratei e risconti	€ 449.987,00	€ 407.341,00	€ -42.646,00
<b>Totale passivo</b>	<b>€ 124.963.080,00</b>	<b>€ 134.258.911,00</b>	<b>€ 9.295.831,00</b>
<b>Conti d'ordine</b>	<b>€ 2.830.960,00</b>	<b>€ 3.453.884,00</b>	<b>€ 622.924,00</b>

Conto economico	Bilancio di esercizio ( 2018 )	Bilancio di esercizio 2019	Differenza
Valore della produzione	€ 298.403.522,00	€ 306.113.656,00	€ 7.710.134,00
Costo della produzione	€ 293.625.974,00	€ 302.429.600,00	€ 8.803.626,00
<b>Differenza</b>	<b>€ 4.777.548,00</b>	<b>€ 3.684.056,00</b>	<b>€ -1.093.492,00</b>
Proventi ed oneri finanziari +/-	€ -225.714,00	€ -255.812,00	€ -30.098,00
Rettifiche di valore di attività finanziarie +/-			€ 0,00
Proventi ed oneri straordinari +/-	€ 1.437.529,00	€ 2.425.842,00	€ 988.313,00
Risultato prima delle imposte +/-	€ 5.989.363,00	€ 5.854.086,00	€ -135.277,00
Imposte dell'esercizio	€ 5.983.093,00	€ 5.847.856,00	€ -135.237,00
<b>Utile (Perdita) dell'esercizio +/-</b>	<b>€ 6.270,00</b>	<b>€ 6.230,00</b>	<b>€ -40,00</b>



Conto economico	Bilancio di previsione ( 2019 )	Bilancio di esercizio 2019	Differenza
Valore della produzione	€ 293.683.131,00	€ 306.113.656,00	€ 12.430.525,00
Costo della produzione	€ 291.730.365,00	€ 302.429.600,00	€ 10.699.235,00
<b>Differenza</b>	€ 1.952.766,00	€ 3.684.056,00	€ 1.731.290,00
Proventi ed oneri finanziari +/-	€ -213.847,00	€ -255.812,00	€ -41.965,00
Rettifiche di valore di attività finanziarie +/-	€ 0,00	€ 0,00	€ 0,00
Proventi ed oneri straordinari +/-	€ 4.371.352,00	€ 2.425.842,00	€ -1.945.510,00
Risultato prima delle imposte +/-	€ 6.110.271,00	€ 5.854.086,00	€ -256.185,00
Imposte dell'esercizio	€ 6.110.271,00	€ 5.847.856,00	€ -262.415,00
<b>Utile (Perdita) dell'esercizio +/-</b>	€ 0,00	€ 6.230,00	€ 6.230,00

<b>Patrimonio netto</b>	<b>€ 38.174.315,00</b>
Fondo di dotazione	€ 2.658.901,00
Finanziamenti per investimenti	€ 48.204.351,00
Donazioni e lasciti vincolati ad investimenti	€ 1.378.817,00
Contributi per ripiani perdite	€ 0,00
Riserve di rivalutazione	€ 0,00
Altre riserve	€ 70.617,00
Utili (perdite) portati a nuovo	€ -14.144.601,00
Utile (perdita) d'esercizio	€ 6.230,00

L'utile di € 6.230,00

1) Non si discosta in misura significativa dall'utile programmata e autorizzata dalla Regione nel bilancio di previsione anno 2019

2) Non riduce in misura sostanziale il Patrimonio netto dell'Azienda;

Bilancio di esercizio

3) Non vengono determinate le modalità di copertura della stessa.

In base ai dati esposti il Collegio osserva:

Le perdite portate a nuovo si sono ridotte rispetto al 2018 di 914.820 euro di cui 908.550 euro dovuti al finanziamento regionale degli ammortamenti ante 2010 e 6.270 euro dovuti all'utilizzo dell'avanzo 2018.

Il Collegio ha operato in tutela dell'interesse pubblico perseguito dall'Azienda e nella diligente attività di sorveglianza della contabilità per singoli settori e per rami di funzioni svolta secondo il criterio cd. "logico-sistematico", oltre che con controlli ispettivi non limitati ad atti isolati.

L'esame del bilancio è stato svolto secondo i principi di comportamento del Collegio sindacale raccomandati dal CNDCEC e, in conformità a tali principi, è stato fatto riferimento alle norme di legge nazionali e regionali, nonché alle circolari emanate dal Ministero dell'Economia e delle Finanze, ed, in particolare, alla circolare n. 80 del 20.12.93 e la circolare n. 27 del 25.6.01, nonché alla circolare vademecum n. 47 del 21.12.01, che disciplinano, tra l'altro, il bilancio d'esercizio delle Aziende del comparto sanitario, interpretate ed integrate dai principi contabili applicabili, nonché è stato fatto riferimento ai principi contabili specifici del settore sanitario di cui al titolo II del D.lgs. n. 118/2011.

In riferimento alla struttura e al contenuto del bilancio d'esercizio, esso è predisposto secondo le disposizioni del del D. lgs. N. 118/2011 esponendo in modo comparato i dati dell'esercizio precedente.

Nella redazione al bilancio d'esercizio non ci sono deroghe alle norme di legge, ai sensi dell'art. 2423 e seguenti del codice civile.

Sono stati rispettati i principi di redazione previsti dall'art. 2423 *bis* del codice civile, fatto salvo quanto previsto dal titolo II del D. lgs. N. 118/2011, ed in particolare:

- La valutazione delle voci è stata fatta secondo prudenza e nella prospettiva della continuazione dell'attività;
- Sono stati indicati esclusivamente gli utili realizzati alla data di chiusura dell'esercizio;
- Gli oneri ed i proventi sono stati determinati nel rispetto del principio di competenza, indipendentemente dalla data dell'incasso o del pagamento;
- Si è tenuto conto dei rischi e delle perdite di competenza dell'esercizio, anche se conosciuti dopo la chiusura dello stesso;
- Gli elementi eterogenei ricompresi nelle singole voci sono stati valutati separatamente;
- I criteri di valutazione non sono stati modificati rispetto all'esercizio precedente;
- Sono state rispettate le disposizioni relative a singole voci dello stato patrimoniale previste dall'art. 2424 *bis* del codice civile;
- I ricavi e i costi sono stati iscritti nel Conto Economico rispettando il disposto dell'art. 2425 *bis* del codice civile;
- Non sono state effettuate compensazioni di partite;
- La Nota Integrativa, a cui si rimanda per ogni informativa di dettaglio nel merito dell'attività svolta dall'Azienda, è stata redatta rispettando il contenuto previsto dal D. lgs. N. 118/2011.

Ciò premesso, il Collegio passa all'analisi delle voci più significative del bilancio e all'esame della nota integrativa:

## Immobilizzazioni

### Immateriali



Sono iscritte al costo di acquisto o di produzione, inclusi gli oneri accessori di diretta imputazione e l'IVA in quanto non detraibile ed esposte al netto degli ammortamenti effettuati nel corso degli esercizi.

Le quote di ammortamento, imputate a conto economico, sono state calcolate secondo le aliquote previste dal titolo II del D. lgs. N. 118/2011.

In relazione alle spese capitalizzate il Collegio rileva:

L'iscrizione dei costi di impianto e di ampliamento, di ricerca e sviluppo è avvenuta con il consenso del Collegio sindacale.

#### Materiali

Sono iscritte al costo di acquisto o di produzione, inclusi gli oneri accessori di diretta imputazione e l'IVA in quanto non detraibile ed esposte al netto degli ammortamenti effettuati negli esercizi.

Nel valore di iscrizione in bilancio d'esercizio si è portato a riduzione del costo gli sconti commerciali e gli sconti cassa di ammontare rilevante.

Le quote di ammortamento, imputate a conto economico, sono state calcolate secondo le aliquote previste dal titolo II del D. lgs. N. 118/2011.

Per alcune attrezzature sanitarie la cui durata utile è inferiore a 5 anni, su richiesta del servizio competente (Ingegneria Clinica), sono state usate aliquote superiori.

Per le immobilizzazioni acquisite con contributi per investimenti, il Collegio ha verificato l'imputazione a conto economico tra il valore della produzione, delle quote di contributi per un importo pari agli ammortamenti relativi agli investimenti oggetto di agevolazione (cosiddetto metodo della "sterilizzazione").

#### Finanziarie

##### Altri titoli

Sono iscritte al minor valore tra il costo d'acquisto e quanto è possibile realizzare sulla base dell'andamento del mercato.

a) Azioni della Montecatone Rehabilitation Institute S.P.A. iscritte per euro 6.353.000,01 pari al 99,44% del capitale sociale.

b) Partecipazione al Consorzio Med3 per euro 5.000 con la quota del 14,28%

c) Azioni della Lepida S.C.P.A. iscritte per euro 13.254 pari allo 3,375% del capitale sociale.

La partecipazione di cui al punto a) rappresenta una partecipazione in società controllata. Tutte le partecipazioni, sono state valutate al costo di sottoscrizione o di acquisto, così come stabilito dal disposto combinato del p.to 1) e p.to 4) dell'art.2426 del C.C..

Per la partecipazione in Montecatone R.I. S.P.A. si rileva che il bilancio 2019 non è ancora stato adottato e che pertanto nella tabella 13 sono riportati i dati relativi al bilancio 2018; al 31.12.2018 la quota di partecipazione al patrimonio netto dell'AUSL di Imola nella società controllata risultava essere superiore al valore iscritto in bilancio.

Dalla bozza di bilancio 2019 disponibile alla data odierna non emergono sostanziali scostamenti fra il valore del Patrimonio Netto al 31-12-2019 rispetto al corrispondente valore dell'esercizio precedente.

##### Rimanenze

Sono iscritte al minor valore tra il costo d'acquisto e di produzione e valore descrivibile dall'andamento del mercato. Per i beni fungibili il costo è calcolato con il metodo della media ponderata.

Oltre alle rimanenze dei magazzini centrali sono state rilevate le rimanenze dei reparti, dei beni presso terzi, quali RSA e Farmacie convenzionate, valorizzate sulla base di un inventario fisico effettuato presso i singoli reparti ospedalieri e presso le strutture esterne al 31/12/2019.

Le quantità fisiche sono state inserite in una specifica procedura informatizzata che provvede a calcolare l'importo totale per centro di costo e per conto di contabilità generale sulla base del costo medio ponderato.

##### Crediti

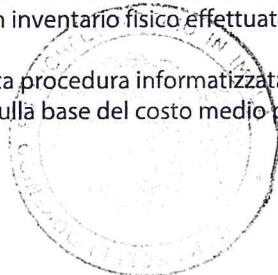

I crediti sono esposti al presumibile valore di realizzazione.

(Evidenziare eventuali problematiche, dettagliare ove possibile gli stessi per anno di formazione e descrivere, in particolare, il relativo fondo svalutazione crediti – esporre ad esempio la percentuale che rappresenta oppure se lo stesso è congruo all'ammontare dei crediti iscritti in bilancio.)

I crediti sono esposti al presumibile valore di realizzo. L'adeguamento del valore nominale dei crediti al valore presunto di realizzo è ottenuto mediante apposito fondo al fine di tener conto dei rischi di inesigibilità.

Tali fondi, sono stati determinati tenendo conto delle eventuali procedure concorsuali.

I crediti nei confronti dei clienti per i quali è stato dichiarato il fallimento sono stati svalutati del 100%.

I crediti verso regione e verso Az. Sanitarie della regione non sono stati svalutati in quanto risultano riconciliati in seguito ai risultati della circolarizzazione completa al 31-12-2019 effettuata mediante la piattaforma regionale appositamente istituita.

Per quanto riguarda il credito verso il Ministero della Salute per mobilità internazionale l'AUSL a partire dal 2019 il credito è registrato nei confronti della Regione al conto verso Crediti verso Regione per mobilità attiva interregionale.

I restanti fondi svalutazione crediti sono stati determinati sulla base della procedura interaziendale adottata dalle aziende sanitarie metropolitane che prevede le seguenti percentuali:

Anzianità del credito	Crediti verso clienti pubblici	Crediti verso clienti privati
Superiore a 12 mesi ed inferiore a 24	0%	10%
Superiore a 24 mesi ed inferiore a 36	20%	30%
Superiore a 36 mesi ed inferiore a 48	40%	50%
Superiore a 48 mesi ed inferiore a 60	60%	80%
Oltre 60 mesi	80%	100%

Si riporta di seguito la tabella relativa ai crediti, distinti per tipologia di creditore, con l'indicazione del valore nominale e del valore al netto del fondo svalutazione crediti determinato applicando i criteri suddetti:

Descrizione	Importo credito	Fondo svalutazione crediti	Valore presunto di realizzo
B.II.1) Crediti v/Stato	173.359	124.586	48.773
B.II.2) Crediti v/Regione o Provincia Autonoma	13.823.124	313.075	13.510.049
B.II.3) Crediti v/Comuni	87.092	394	86.698
B.II.4) Crediti v/Aziende Sanitarie pubbliche	6.289.818	88.841	6.200.977
B.II.5) Crediti v/società partecipate e/o enti dipendenti della Regione	992.520	92.510	900.011
B.II.6) Crediti v/Erario	22.370	0	22.370
B.II.7) Crediti v/altri	5.646.671	1.147.416	4.499.255

### Disponibilità liquide

Risultano dalle certificazioni di tesoreria, di cassa e di conto corrente postale.

Non è stato effettuato nel corso dell'anno con frequenza almeno quindicinale il riversamento presso il cassiere delle giacenze presenti sui c/c postali.

### Ratei e risconti

Riguardano quote di componenti positivi e negativi di redditi comuni a due o più esercizi e sono determinati in funzione della competenza temporale.

(Tra i ratei passivi verificare il costo delle degenze in corso presso altre strutture sanitarie alla data del 31/12/2019.)

Non vi sono ratei attivi relativi alle degenze in quanto non vi sono prestazioni fatturate a giornata di degenza e per i restanti ricavi sono state registrate le fatture da emettere per la parte di competenza 2019.

Per le prestazioni fatturate a DRG l'addebito viene fatto al momento della dimissione e contabilizzato dall'AUSL sulla base della validazione effettuata da parte della Regione.

Ratei passivi.

Non vi sono ratei passivi relativi alle degenze in quanto per le prestazioni fatturate a giornata di degenza e per i restanti costi sono state registrate le fatture da ricevere per la parte di competenza 2019.

Per le prestazioni fatturate a DRG l'addebito viene fatto al momento della dimissione e contabilizzato dall'AUSL sulla base della validazione effettuata da parte della Regione.

Per quanto riguarda i risconti attivi, i risconti registrati nei conti ministeriali da BA2120 a BA2470 e la relativa IRAP registrata al conto YA0020 derivano dall'applicazione delle indicazioni del Ministero dell'Economia e delle Finanze in merito all'imputazione

VIALE AMENDOLA n. 2 - IMOLA  
 del bilancio consuntivo del 2019 che non sono stati oggetto di contrattazione integrativa e che verranno pertanto distribuiti nell'anno  
 RJ-00705271203 - C.F. 90000900374  
 2020 sulla base dell'attività svolta in tale anno.

Per quanto riguarda i risconti passivi si tratta di quote di ricavi aziendali vincolati non spesi nell'esercizio.

### Trattamento di fine rapporto

#### Fondo premi di operosità medici SUMAI:

Rappresenta l'effettivo debito maturato verso i medici interessati in conformità di legge e dei contratti di lavoro vigenti (Convenzione unica nazionale).

#### Tfr:

Rappresenta l'effettivo debito maturato verso i dipendenti per i quali è previsto in conformità di legge e dei contratti di lavoro vigenti.

### Fondi per rischi e oneri

Il collegio attesta l'avvenuto rispetto delle condizioni per procedere all'iscrizione dei fondi rischi ed oneri ed al relativo utilizzo.

I fondi per rischi e oneri sono costituiti da accantonamenti effettuati allo scopo di coprire perdite o debiti di natura determinata e di esistenza certa o probabile, che alla data di chiusura dell'esercizio sono però indeterminati nell'ammontare e/o nella data di sopravvenienza, secondo quanto previsto dall'art. 29, comma 1, lett. g) del D.Lgs. 118/2011 e s.m.i., nonché dai successivi decreti ministeriali di attuazione.

Per la determinazione dei fondi sono state applicate le procedure interaziendale adottate dalle aziende sanitarie metropolitane. Per il il fondo rischi per copertura diretta dei rischi responsabilità civile per danni sanitari è stato adottato un criterio analogo a quello previsto nella procedura per la determinazione Fondo Franchigia assicurazione.

In particolare:

- il Fondo Franchigia assicurazione è stato determinato sulla base delle riserve calcolate sulle richieste di indennizzo in corso al 31/12/2019 per sinistri coperti da Assicurazione RCT;
- il fondo rischi per copertura diretta dei rischi (autoassicurazione) è stato de-terminato sulla base delle riserve calcolate sulle richieste di indennizzo perve-nute entro il 31.12.2019 non coperte da Assicurazione RCT, nel limite per ogni sinistro di 250.000 euro, oltre i quali l'eventuale onere è a carico della Regione;

- il fondo contenzioso personale dipendente e il fondo vertenze in corso sono stati determinati sulla base del rischio di soccombenza determinato dal direttore dell'U.O. Segreteria Generale e Affari Legali con il supporto degli eventuali Legali esterni che stanno seguendo il contenzioso;

- il fondo rischi ferie da pagare è stato rideterminato sulla base della media delle ferie pagate nel triennio 2017-2019;

- il fondo accantonamento 5% ALP è stato determinato accantonando il 5% dei compensi per libera professione intramuraria incassati nel 2019 in applicazione al cd decreto "Balduzzi".

Nel 2019 il fondo è stato interamente utilizzato nell'anno di formazione per la riduzione delle liste d'attesa, pertanto il suo valore al 31/12/2019 è nullo;

- il fondo personale in quiescenza è stato determinato sulla base degli ultimi dati comunicati dall'INPS;

- Il fondo indennità organi istituzionali è stato determinato sulla base dei compensi maturati e maturandi da parte degli organi istituzionali non ancora corri-sposti al 31/12/2019;

- il fondo interessi moratori è stato rideterminato sulla base della percentuale decrescente applicata agli interessi maturati negli ultimi cinque anni sulla base della valutazione del rischio effettuata dal responsabile dell'ufficio finanziario.

- il fondo spese legali è stato rideterminato sulla base della Valutazione del direttore dell'U.O. SGAL sentiti i legali interessati;

- il fondo manutenzioni cicliche è stato azzerato in quanto non sono previste manutenzioni straordinarie anche in relazione al fatto che dal 2020 in poi le manutenzioni cicliche di fabbricati ed impianti verranno eseguite mediante il contratto di "Global Service";

- è stato accantonato il costo presunto per il rinnovo delle convenzioni e del contratto di lavoro dipendente calcolato sulla base delle percentuali comunicate dalla Regione;

- i fondi per quote inutilizzate di contributi sono costituiti da accantonamenti determinati con le modalità previste dall'art. 29 comma 1, lett. e) del D.Lgs. 118/2011 e s.m.i., nonché dai successivi decreti ministeriali di attuazione;



VALORI AMMESSI ALI PER I CONTI PER FUNZIONI TECNICHE" comprende l'accantonamento effettuato a partire dal 2018 degli  
 R.d. n. 97/05/27/1203 e n. 15/09/09/08/0374  
 recepiti previsti dall'art. 113 del D.Lgs 50/2016.

**Debiti**

I debiti sono esposti al loro valore nominale.

(Dettagliare ove possibile gli stessi per anno di formazione)

Dettaglio per anno di formazione:

DESCRIZIONE	ANNO 2015 E PREC	ANNO 2016	ANNO 2017	ANNO 2018	ANNO 2019
D.I) DEBITI PER MUTUI PASSIVI	18.461.575	0	0	0	0
D.II) DEBITI V/STATO	0	0	3.604	1.696	196.312
D.III) DEBITI V/REGIONE O PROVINCIA AUTONOMA	0	0	0	65.000	0
D.IV) DEBITI V/COMUNI	0	0	0	0	33.980
D.V) DEBITI V/AZIENDE SANITARIE PUBBLICHE	124.377	26.122	43.267	3.762.109	10.610.872
D.VI) DEBITI V/ SOCIETA' PARTECIPATE E/O ENTI DIPENDENTI DELLA REGIONE	15.930	124.550	10.105	0	6.738.696
D.VII) DEBITI V/FORNITORI	592.386	660.096	1.257.262	886.638	18.169.636
D.VIII) DEBITI V/ISTITUTO TESORIERE	0	0	0	0	0
D.IX) DEBITI TRIBUTARI	0	0	0	0	5.758.088
D.XI) DEBITI V/ISTITUTI PREVIDENZIALI, ASSISTENZIALI E SICUREZZA SOCIALE	0	0	0	0	6.555.427
D.XII) DEBITI V/ALTRI	0	0	0	0	9.662.535
D. TOTALE	19.194.268	810.768	1.314.238	4.715.442	57.725.446

(Indicare, per classi omogenee, i risultati dell'analisi sull'esposizione debitoria con particolare riferimento ai debiti scaduti e alle motivazioni del ritardo nei pagamenti.)

I debiti sono valutati al loro valore nominale e la scadenza degli stessi è così suddivisa:

Descrizione	Entro 12 mesi	Tra 1 e 5 anni	Oltre 5 anni	Totale
D.I) DEBITI PER MUTUI PASSIVI	1.670.669	7.339.343	9.451.563	18.461.575
D.II) DEBITI V/STATO	201.611			201.611
D.III) DEBITI V/REGIONE O PROVINCIA AUTONOMA	65.000			65.000
D.IV) DEBITI V/COMUNI	33.880			33.880
D.V) DEBITI V/AZIENDE SANITARIE PUBBLICHE	14.566.746			14.566.746
D.VI) DEBITI V/ SOCIETA' PARTECIPATE E/O ENTI DIPENDENTI DELLA REGIONE	6.889.281			6.889.281
D.VII) DEBITI V/FORNITORI	21.566.019			21.566.019
D.VIII) DEBITI V/ISTITUTO TESORIERE	0			0
D.IX) DEBITI TRIBUTARI	5.758.088			5.758.088
D.XI) DEBITI V/ISTITUTI PREVIDENZIALI, ASSISTENZIALI E SICUREZZA SOCIALE	6.555.427			6.555.427
D.XII) DEBITI V/ALTRI	9.662.535			9.662.535
D. TOTALE	66.969.256	7.339.343	9.451.563	83.760.162

(Particolare attenzione "all'anzianità" delle poste contabili.)

Complessivamente, rispetto al 2018, i debiti 2019 aumentano di 10.151.282 euro dovuto principalmente ai debiti verso aziende sanitarie pubbliche dovuto al fatto che non è ancora stato regolato il debito per mobilità passiva.

**Conti d'ordine**

In calce allo stato patrimoniale risultano gli impegni, le garanzie prestate, le merci presso terzi nonché gli altri conti d'ordine.



*[Handwritten signature]*

VIALE AMENDOLA, n. 2 - IMOLA C.A. 00705271303 - C.F. 80000900374	
Beni in comodato	€ 3.453.884,00
Depositi cauzionali	
Garanzie prestate	
Garanzie ricevute	
Beni in contenzioso	
Altri impegni assunti	
Altri conti d'ordine	

(Eventuali annotazioni)

A partire dal 2014 vengono valorizzati fra i conti d'ordine i beni di terzi in conto deposito.

Dal 2015 vengono valorizzati anche i beni di terzi concessi in comodato all'Azienda.

il loro valore viene determinato sulla base del valore attribuito al momento della concessione in comodato ridotto in rapporto alle aliquote di ammortamento a cui sono soggetti i beni analoghi di proprietà dell'AUSL.

#### Imposte sul reddito

Le imposte sul reddito iscritte in bilancio sono contabilizzate per competenza e sono relative a:

(indicare i redditi secondo la normativa vigente - ad esempio irap e ired)

all'IRAP calcolata con il metodo retributivo e all'IRRS.

Il debito di imposta è esposto, al netto degli acconti versati e delle ritenute subite, nella voce debiti tributari.

I.R.A.P.	€ 5.702.667,00
I.R.E.S.	€ 145.190,00



<b>Personale ruolo sanitario</b>	€ 64.866.413,00
Dirigenza	€ 28.132.994,00
Comparto	€ 36.733.419,00
<b>Personale ruolo professionale</b>	€ 333.677,00
Dirigenza	€ 333.677,00
Comparto	€ 0,00
<b>Personale ruolo tecnico</b>	€ 11.681.942,00
Dirigenza	€ 308.637,00
Comparto	€ 11.373.305,00
<b>Personale ruolo amministrativo</b>	€ 7.136.167,00
Dirigenza	€ 795.923,00
Comparto	€ 6.340.244,00
<b>Totale generale</b>	€ 84.018.199,00

**Tutti suggerimenti**

- Evidenziare eventuali problematiche come ad esempio l'incidenza degli accantonamenti per ferie non godute e l'individuazione dei correttivi per la riduzione del fenomeno:

Con riferimento al fondo per ferie maturate e non godute, in ottemperanza alle indicazioni fornite dalla Regione, l'AUSL ha adottato il criterio descritto in nota integrativa nel paragrafo relativo ai criteri di valutazione dei fondi, che ha comportato il mantenimento del fondo presente al 31/12/2018.

Ad integrazione di quanto sopra riportato, si rileva che il totale delle risorse umane preso a base dalla regione per la valutazione degli obiettivi aziendali, tiene conto anche delle restanti voci riportate nella tabella che segue (in migliaia di euro):

Conto Economico ex d.lgs. 118/2011 (euro/1000)	Consuntivo 2018	Preventivo 2019	Consuntivo 2019
Risorse Umane al netto del contratto comparto ed elemento perequativo e compreso risconto 2019	82.028	81.937	82.261
Risconto fondi contrattuali 2019 non sospesi	0	0	1.351
Contratto comparto e dirigenza ed elemento perequativo già compreso nei costi 2019	1.693	2.342	3.244
Risorse Umane al netto fondo vincolati	82.721	84.279	84.154
Personale dipendente	83.359	83.796	84.110
Personale	83.932	83.931	84.018
-Comandi attivi	-878	-459	-316
Personale universitario	89	89	92
Comandi passivi sanitari	156	147	239
Comandi passivi non sanitari	0	0	0
Missioni e rimborsi spese	61	88	76
Collaborazioni	-399	-399	-419
Personale dipendente al netto collaborazioni	82.960	83.396	83.690
Lavoro interinale, collaborazioni e altre forme di lavoro			

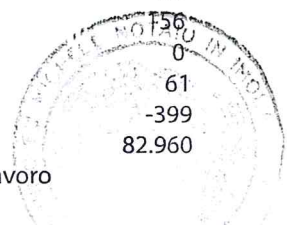

REGIONE EMILIA-ROMAGNA ( r\_emi )  
Giunta ( AOO\_EMR )  
allegato al PG/2020/04-162/11 del 05/06/2020 15:05:29

AZIENDA UNITA' SANITARIA LOCALE DI IMOLA VIALE AMENDOLA, n. 2 – IMOLA P.I. 00705271203 – C.F. 90000900374	LIBRO ADUNANZE E DELIBERAZIONI COLLEGIO SINDACALE		
Lavoro interinale e collaborazioni sanitarie	942	1.065	695
Lavoro interinale e collaborazioni non sanitarie	885	939	666
(al netto assistenza religiosa)	57	126	29
di cui finanziati con fondi vincolati	-181	-181	-88
Altre prestazioni di lavoro al netto fondi vincolati	760	883	464

L'andamento della spesa relativa al personale si desume dalla questa tabella dove è evidenziata la spesa del personale dipendente relativa all'anno 2018, al preventivo 2019 e al consuntivo 2019.

Per determinare il costo delle risorse umane è stato tolto il costo relativo al personale in collaborazione presso la Regione, è stato aggiunto il costo relativo ai rapporti di lavoro flessibile al netto della parte finanziata da fondi vincolati. Per rendere confrontabili i dati nella prima riga è stato tolto il costo del rinnovo dei contratti ed è stato aggiunto il risconto dei fondi contrattuali non spesi.

La spesa totale relativa alle risorse umane, al netto del rinnovo contrattuale e compresi i costi riscontati, è superiore di 324 mila euro rispetto al preventivo 2019 e di 233 mila euro rispetto al consuntivo 2018.

- *Variazione quantitativa del personale in servizio, indicando le eventuali modifiche della pianta organica a seguito anche di procedure concorsuali interne stabilite da contratto:*

**PERSONALE DIPENDENTE**

Tipologia di personale	31/12/2018	di cui in part-time	31/12/2019	di cui in part-time
<b>RUOLO SANITARIO</b>	1187	76	1230	74
Dirigenza	297	1	298	1
Comparto	890	75	932	73
<b>RUOLO PROFESSIONALE</b>	4	0	4	0
Dirigenza	4	0	4	0
Comparto	0	0	0	0
<b>RUOLO TECNICO</b>	351	22	359	21
Dirigenza	5	0	4	0
Comparto	346	22	355	21
<b>RUOLO AMMINISTRATIVO</b>	183	17	184	16
Dirigenza	11	0	10	0
Comparto	172	17	174	16

- *Rappresentare a seguito di carenza di personale il costo che si è dovuto sostenere per ricorrere a consulenze o esternalizzazione del servizio:*

Il costo del lavoro autonomo e collaborazioni sanitarie e non sanitarie sostenuto nel 2019 pari a 695 mila euro si è ridotto notevolmente rispetto al 2018 nel quale era stato pari a 942 mila euro.

Al netto dei fondi vincolati il costo 2019 è stato di 464 mila euro mentre il costo 2018 era stato di 760 mila euro.

- *Ingiustificata monetizzazione di ferie non godute per inerzia dell'Amministrazione:*

Non vi sono stati pagamenti ingiustificati di ferie.

- *Ritardato versamento di contributi assistenziali e previdenziali:*

Nel corso del 2019 non si sono verificati ritardi nei pagamenti dei contributi assistenziali e previdenziali.

- *Corresponsione di ore di straordinario in eccedenza ai limiti di legge o di contratto:*

Non sono stati corrisposti straordinari in eccedenza ai limiti di legge o di contratto.

- *Avvenuto inserimento degli oneri contrattuali relativi al rinnovo del contratto della dirigenza e del comparto:*

Gli oneri contrattuali relativi al rinnovo del contratto della dirigenza e del comparto sono compresi negli accantonamenti.



Non vi sono altre problematiche.

### Mobilità passiva

Importo	€ 37.231.000,00
---------	-----------------

La mobilità passiva in infra-regionale ammonta a 33.325 milioni di euro, mentre quella interregionale ammonta a 3.906 milioni di euro.

Il valore sopra riportato tiene conto degli accordi sottoscritti con le aziende sanitarie della provincia di Bologna.

La mobilità attiva infraregionale ammonta a 8.827 milioni di euro mentre quella interregionale ammonta a 3059 milioni di euro. Nel complesso il saldo passivo della mobilità ammonta a 25.762 milioni di euro contro un saldo negativo 2018 di circa 24.488 milioni.

Il peggioramento del saldo rispetto al consuntivo 2018 di 1.274 milioni di euro deriva principalmente dalla mobilità infraregionale (735 mila euro) e all'interno di questa, dipende sostanzialmente dal fatto che i valori della mobilità sia attiva che passiva, ad esclusione degli accordi, hanno come base di riferimento l'anno 2018, anziché il 2017 come era avvenuto nel 2018, unito all'aumento dell'indice di dipendenza nei confronti dell'Az. Ospedaliera di Bologna per specialistica e ricoveri.

### Farmaceutica

Il costo per la farmaceutica, pari ad € 16.485,00 che risulta essere in linea

con il dato regionale nonché nazionale, mostra un incremento rispetto all'esercizio precedente.

Non sono state istituite misure di contenimento della spesa, quali istituzione ticket regionale

E' stata realizzata in maniera sistematica e non casuale una attività di controllo tesa ad accertare il rispetto della normativa in materia di prescrizione e distribuzione dei farmaci.

### Convenzioni esterne

Importo	€ 30.382.000,00
---------	-----------------

Tale aggregato comprende i ricoveri presso le case di cura per 7.677 euro, le convenzioni dei medici di base, dei pediatri di libera scelta e dei medici di continuità assistenziale per complessivi 15.688.000 euro, la specialistica convenzionata interna per € 1.316.000 euro, la specialistica convenzionata esterna per 4.304.000 euro, e le prestazioni sanitarie erogate da Montecatone Rehabilitation Institute S.P.A. per i residenti dell'Azienda UsI per 1.397.000 euro.

I costi per prestazioni di degenza presso case di cura private evidenziano un aumento di 839.000 euro rispetto al consuntivo 2018 e di 776.000 euro rispetto al preventivo 2019.

I costi per Medici di base, Pediatri di libera scelta, Continuità assistenziale evidenziano un aumento di 3.000 euro rispetto al consuntivo 2018 e di 6.000 euro rispetto al preventivo 2019.

Il costo per prestazioni di specialistica interna aumenta di 66 mila euro rispetto al preventivo 2019 e di 91 mila euro rispetto al consuntivo 2018.

Il costo per prestazioni di specialistica esterna aumenta di 73 mila euro rispetto al preventivo 2019 e si riduce di 45 mila euro rispetto al consuntivo 2018.

I costi per prestazioni erogate da Montecatone si riducono di 46 mila euro rispetto al consuntivo 2018

### Altri costi per acquisti di beni e servizi

VIALE AMENDOLA, n. 2 – IMOLA I.P. 0705271203 – C.F. 90000900374	€ 98.152.000,00
--	-----------------

Rispetto al 2018 questi costi aumentano di circa 5.854 milioni di euro la cui causa principale è da ricercarsi nelle spese per beni sanitari per 2,083 milioni di euro, compresa la variazione delle rimanenze, servizi sanitari per 987 mila euro e manutenzioni e riparazioni per 1,313 milioni di euro.

Il lavoro autonomo e le collaborazioni esterne non rientrano in questo aggregato in quanto vengono valutate dalla Regione unitamente ai costi del personale dipendente, costituendo nel complesso il costo per le risorse umane.

#### Ammortamento immobilizzazioni

Importo (A+B)	€ 5.190.112,00
Immateriali (A)	€ 434.881,00
Materiali (B)	€ 4.755.231,00

Eventuali annotazioni

Gli ammortamenti, al netto delle sterilizzazioni, evidenziano a consuntivo 2019 un incremento di 16 mila euro rispetto al preventivo 2019. Il calcolo degli ammortamenti e delle sterilizzazioni è stato effettuato secondo le disposizioni contenute nell'art. 29 comma 1 lettera b) del D.Lgs. 118/2011, così come modificato dall'art. 1 comma 36 della Legge di Stabilità 2013 e riflette lo stato di attuazione del Piano Investimenti 2019.

#### Proventi e oneri finanziari

Importo	€ -255.811,00
Proventi	€ 145,00
Oneri	€ 255.956,00

Eventuali annotazioni

Rispetto al preventivo 2019 e al consuntivo 2018 si evidenzia un lieve aumento del costo per questa voce a causa dell'aumento degli interessi verso fornitori a causa delle maggiori richieste ricevute nei primi mesi dell'anno da parte delle società di factoring.

#### Proventi e oneri straordinari

Importo	€ 2.425.842,00
Proventi	€ 3.864.918,00
Oneri	€ 1.439.076,00

Eventuali annotazioni

Proventi straordinari registrati nel 2019 riguardano:  
Donazioni 101.527.

Rimborsi INAIL 55.323;  
Incasso ticket 9.723;  
Mobilità attiva internazionale 368.069;  
Finanziamento regionale Ticket, pronto soccorso e rinnovi contrattuali 1.459.648;  
Altri ricavi non contabilizzati in esercizi precedenti 747.201;  
Totale Sopravvenienze attive 2.639.965.

Ricognizione debiti esercizi pregressi 476.315;

Bilancio di esercizio

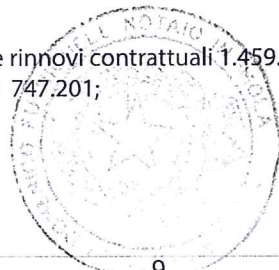

VIALE AMENDOLA n. 2 - IMOLA  
 Adeguamento fondi per rischi e oneri al 31/12/2017 296.378;  
 P.I. 00705271203 - C.F. 90000900374  
 Note di credito da fornitori non previste 294.032;  
 Mobilità 35.490;  
 Totale Insussistenze attive 1.102.215.

Gli oneri straordinari registrati nel 20189 riguardano:  
 Minusvalenze 528.

Competenze, Oneri e Irap relative al personale dipendente 2.048;  
 Rinnovi contrattuali personale dipendente 561.378  
 Servizi sanitari 44.542;  
 Servizi non sanitari 6.102;  
 Altri costi per beni e servizi non previsti nell'anno di competenza 156.204;  
 Totale Sopravvenienze passive 770.274.

Consolidamento mobilità 3.267;  
 Note di credito non ricevute e ricognizione crediti al 31/12/2019 665.008 ;  
 Totale Insussistenze passive 668.274.

### Ricavi

si riporta di seguito il totale dei contributi in conto esercizio, compreso il Fondo regionale per la non autosufficienza, ricevuti nel 2019 a confronto con il consuntivo 2018 ed il preventivo 2019:

importi in migliaia di €	Consuntivo 2018	Preventivo 2019	Consuntivo 2019
Contributi in conto esercizio	240.258	237.995	249.124
di cui per FRNA	13.664	13.554	14.605
Contributi in conto esercizio al netto FRNA	226.594	224.441	234.519

Rispetto al preventivo 2019, al netto dell'FRNA, l'aumento risulta pari a 10,078 milioni di euro ed è determinato principalmente dai nuovi finanziamenti stabiliti con la delibera DGR n. 2275/2019 della Regione Emilia-Romagna come specificato nella nota integrativa.

### Principio di competenza

Il Collegio, sulla base di un controllo a campione delle fatture e dei documenti di spesa, ha effettuato la verifica della corretta applicazione del principio di competenza con particolare attenzione a quei documenti pervenuti in Azienda in momenti successivi al 31 dicembre, ma riferiti a costi del periodo in oggetto.

L'AUSL ha proceduto alla precisa classificazione delle note di accredito da ricevere.

### Attività amministrativo contabile

Il Collegio attesta che nel corso dell'anno sono state regolarmente eseguite le verifiche periodiche disposte dall'art. 2403 del codice civile, durante le quali si è potuto verificare il controllo sulla corretta

tenuta della contabilità, del libro giornale, del libro inventari e dei registri previsti dalla normativa fiscale. Nel corso delle verifiche si è proceduto ad accertare il rispetto degli accordi contrattuali con l'Istituto tesoriere, al controllo dei valori di cassa economica, al controllo delle riscossioni tramite i servizi CUP, al controllo sulle altre gestioni di fondi ed degli altri valori posseduti dall'Azienda, come anche si è potuto verificare il

corretto e tempestivo adempimento dei versamenti delle ritenute e delle altre

somme dovute all'Erario, dei contributi dovuti ad Enti previdenziali e la corretta/avvenuta

presentazione di tutte le dichiarazioni fiscali.

Il Collegio ha riscontrato che nel corso dell'anno si è provveduto, alle scadenze stabilite, alla trasmissione dei modelli

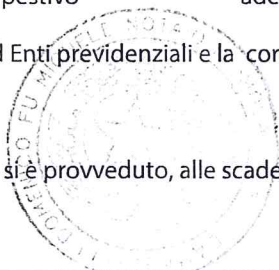

REGIONE EMILIA-ROMAGNA ( r\_emi )  
 Giunta ( AOO\_EMR )  
 allegato al PG/2020/0416211 del 05/06/2020 15:05:29

Sulla base dei controlli svolti è

sempre emersa una sostanziale corrispondenza tra le risultanze fisiche e la situazione contabile, né sono state riscontrate violazioni degli adempimenti civilistici, fiscali, previdenziali e delle norme regionali e nazionali in genere. Il Collegio, sia nel corso dell'anno, in riferimento all'attività amministrativo contabile dell'Azienda, sia sul bilancio, inteso come espressione finale in termini di risultanze contabili dell'attività espletata, ha effettuato i controlli necessari per addivenire ad un giudizio finale.

Nel corso delle verifiche periodiche effettuate dal Collegio sono state formulate osservazioni i cui contenuti più significativi vengono qui di seguito riportati:

Categoria	Tipologia
Oss:	nessuna osservazione

### Contenzioso legale

Contenzioso concernente al personale	€ 136.000,00
Contenzioso nei confronti delle strutture private accreditate	€ 2.550,00
Accreditate	
Altro contenzioso	€ 41.217,00

i cui riflessi sulla situazione patrimoniale e finanziaria e sul risultato economico possono

essere ragionevolmente stimati alla data odierna e in merito si rileva:

il fondo contenzioso personale dipendente e il fondo vertenze in corso sono stati determinati sulla base del rischio di soccombenza determinato dal direttore dell'U.O. Segreteria Generale e Affari Legali con il supporto degli eventuali Legali esterni che stanno seguendo il contenzioso;

Gli importi sopra riportati sono stati accantonati nei rispettivi fondi.

Il Collegio

- Informa di aver ricevuto eventuali denunce (*indicandole*) e di aver svolto in merito le opportune indagini, rilevando quanto segue:

Al collegio non è pervenuta nessuna denuncia.

- Informa che nel corso dell'anno l'Azienda non è stata oggetto di verifica amministrativo-contabile a cura di un dirigente dei Servizi Ispettivi di Finanza Pubblica.

Visti i risultati delle verifiche eseguite e tenuto conto delle considerazioni e raccomandazioni esposte, attesta

la corrispondenza del bilancio d'esercizio alle risultanze contabili e la conformità dei criteri di valutazione del Patrimonio a quelli previsti dal codice civile e dalle altre disposizioni di legge, fatto salvo quanto diversamente disposto dal D. lgs. 118/2011.

Il Collegio ritiene di esprimere un parere favorevole

al documento contabile esaminato.

Osservazioni

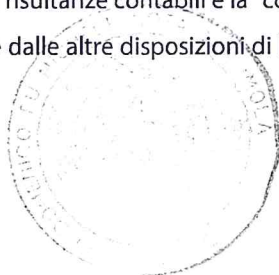



La deliberazione è approvata da tutti i componenti il collegio sindacale e sottoscritta dal presidente.



**Ritorna in bozza**

REGIONE EMILIA-ROMAGNA ( r\_emiro )  
Giunta ( AOO\_EMR )  
allegato al PG/2020/0416211 del 05/06/2020 15:05:29



**CTSS M Bo**

**Conferenza territoriale sociale e sanitaria metropolitana  
di Bologna**

Bologna, 3 giugno 2020  
Fasc. 15.1.9/1/2020

Al Commissario straordinario Azienda USL di IMOLA

E p.c. All'Assessore alle Politiche per la salute  
della Regione Emilia Romagna

**Oggetto:** Parere obbligatorio della CTSS metropolitana di Bologna L.R. 29/2004.

Gentile Direttore,

La presente per comunicarLe che nella seduta del 3 giugno 2020 la Conferenza Territoriale Sociale e Sanitaria metropolitana di Bologna ai fini del controllo esercitato dalla Giunta regionale nei termini previsti dal D.Lgs. 118/2011 e successiva L.27/2020, ha espresso parere favorevole sul Bilancio di esercizio 2019 dell'Azienda USL di IMOLA.

Con viva cordialità.

IL PRESIDENTE DELLA CONFERENZA TERRITORIALE SOCIALE E SANITARIA  
METROPOLITANA DI BOLOGNA

Giuliano Barigazzi

REGIONE EMILIA-ROMAGNA ( r\_emiro )  
Giunta ( AOO\_EMR )  
PG/2020/0409753 del 03/06/2020 17:06:59